



# Kullanma Kılavuzu

## VLT<sup>®</sup> HVAC Sürücü FC 102

1.1-90 kW







**Danfoss A/S**

6430 Nordborg  
Denmark  
CVR nr.: 20 16 57 15

Telephone: +45 7488 2222  
Fax: +45 7449 0949

**EU DECLARATION OF CONFORMITY**

**Danfoss A/S**

**Danfoss Drives A/S**

declares under our sole responsibility that the

**Product category:** Frequency Converter

**Type designation(s):** FC-102XYZZ\*\*\*\*\*

Character X: N or P

Character YYY: K37, K75, 1K1, 1K5, 2K2, 3K0, 3K7, 4K0, 5K5, 7K5, 11K, 15K, 18K, 22K, 30K, 37K, 45K, 55K, 75K, 90K, 110, 132, 150, 160, 200, 250, 315, 355, 400, 450, 500, 560, 630, 710, 800, 900, 1M0, 1M2, 1M4

Character ZZ: T2, T4, T6, T7

\* may be any number or letter indicating drive options which do not impact this DoC.

The meaning of the 39 characters in the type code string can be found in appendix 00729776.

Covered by this declaration is in conformity with the following directive(s), standard(s) or other normative document(s), provided that the product is used in accordance with our instructions.

**Low Voltage Directive 2014/35/EU**

EN61800-5-1:2007 + A1:2017      Adjustable speed electrical power drive systems – Part 5-1: Safety requirements – Electrical, thermal and energy.

**EMC Directive 2014/30/EU**

EN61800-3:2004 + A1:2012      Adjustable speed electrical power drive systems – Part 3: EMC requirements and specific test methods.

**RoHS Directive 2011/65/EU including amendment 2015/863.**

EN63000:2018      Technical documentation for the assessment of electrical and electronic products with respect to the restriction of hazardous substances

Date: 2020.09.02 Place of issue:	Issued by	Date: 2020.09.02 Place of issue:	Approved by
Graasten, DK	 <b>Signature:</b> <b>Name: Gert Kjær</b> <b>Title: Senior Director, GDE</b>	Graasten, DK	 <b>Signature:</b> <b>Name: Michael Termansen</b> <b>Title: VP, PD Center Denmark</b>

Danfoss only vouches for the correctness of the English version of this declaration. In the event of the declaration being translated into any other language, the translator concerned shall be liable for the correctness of the translation

For products including available Safe Torque Off (STO) function according to unit typecode on the nameplate: **T or U at character 18 of the typecode.**

#### Machine Directive 2006/42/EC

EN/IEC 61800-5-2:2007

(Safe Stop function conforms with STO – Safe Torque Off, SIL 2 Capability)

Adjustable speed electrical power drive systems – Part 5-2: Safety requirements – Functional

#### Other standards considered:

EN ISO 13849-1:2015

(Safe Stop function, PL d

(MTTFd=14000 years, DC=90%, Category 3)

EN/IEC 61508-1:2011, EN/IEC 61508-2:2011

(Safe Stop function, SIL 2 (PFH = 1E-10/h, 1E-8/h for specific variants, PFD = 1E-10, 1E-4 for specific variants, SFF>99%, HFT=0))

Safety of machinery - Safety-related parts of control systems - Part 1: General principles for design

Functional safety of electrical/electronic/ programmable electronic safety-related systems

Part 1: General requirements

Part 2: Requirements for electrical/ electronic / programmable electronic safety-related systems

Safety of machinery - Functional safety of safety-related electrical, electronic and programmable electronic control systems

EN/IEC 62061:2005 + A1:2013

(Safe Stop function, SILCL 2)

Safety of machinery - Electrical equipment of machines - Part 1: General requirements

EN/IEC 60204-1:2006 + A1:2009

(Stop Category 0)

For products including ATEX option, it requires STO function in the products. The products can have the VLT PTC Thermistor Card MCB112 installed from factory (**2 at character 32 in the typecode**), or it can be separately installed as an additional part.

#### 2014/34/EU - Equipment for explosive atmospheres (ATEX)

Based on EU harmonized standard:

EN 50495: 2010

Safety devices required for safe functioning of equipment with respect to explosion risks.

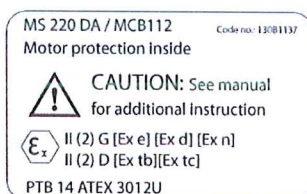

#### Notified Body:

PTB Physikalisch-Technische Bundesanstalt, Bundesallee 100, 38116 Braunschweig,

has assessed the conformity of the "ATEX certified motor thermal protection systems" of Danfoss FC VLT Drives with Safe Torque Off function and has issued the certificate PTB 14 ATEX 3009.

## içindekiler

<b>1 Giriş</b>	<b>3</b>
1.1 Kılavuzun Amacı	3
1.2 Ek Kaynaklar	3
1.3 Belge ve Yazılım Sürümü	3
1.4 Ürüne Genel Bakış	3
1.5 Onaylar ve Sertifikalar	6
1.6 Elden Çıkarma	6
<b>2 Güvenlik</b>	<b>7</b>
2.1 Güvenlik Sembolleri	7
2.2 Kalifiye Personel	7
2.3 Güvenlik Önlemleri	7
<b>3 Mekanik Tesisat</b>	<b>9</b>
3.1 Paket açma	9
3.2 Kurulum Ortamları	9
3.3 Montaj	10
<b>4 Elektrik Tesisatı</b>	<b>11</b>
4.1 Güvenlik Yönergeleri	11
4.2 EMC Uyumlu Kurulum	11
4.3 Topraklama	11
4.4 Kablo Tesisatı Şeması	12
4.5 Erişim	14
4.6 Motor Bağlantısı	14
4.7 AC Şebeke Bağlantısı	16
4.8 Kontrol Telleri	16
4.8.1 Kontrol Terminali Türleri	16
4.8.2 Kontrol Terminallerine Kablo Tesisatı	17
4.8.3 Motor Çalışmasını Etkinleştirme (Terminal 27)	18
4.8.4 Voltaj/Akım Giriş Seçimi (Anahtarlar)	18
4.8.5 Güvenli Tork Kapalı (STO)	18
4.8.6 RS-485 Seri İletişimi	19
4.9 Kurulum Kontrol Listesi	20
<b>5 Kullanıma Alma</b>	<b>21</b>
5.1 Güvenlik Yönergeleri	21
5.2 Güç Verme İşlemi	21
5.3 Yerel Denetim Panosu İşletimi	22
5.4 Temel Programlama	25

5.4.1 SmartStart ile Kullanıma Alma	25
5.4.2 [Main Menu] ile Kullanıma Alma	25
5.4.3 Asenkron Motor Kurulumu	26
5.4.4 Kalıcı Miknatıs Motoru Kurulumu	26
5.4.5 Otomatik Enerji Optimizasyonu (AEO)	27
5.4.6 Otomatik Motor Adaptasyonu (AMA)	27
5.5 Motor Devir Kontrolü	28
5.6 Yerel Kontrol Testi	28
5.7 Sistem Başlatma	28
<b>6 Uygulama Kurulum Örnekleri</b>	<b>29</b>
<b>7 Teşhis ve Sorun Giderme</b>	<b>33</b>
7.1 Bakım ve Servis	33
7.2 Durum Mesajları	33
7.3 Uyarı ve Alarm Türleri	35
7.4 Uyarı ve Alarm Listesi	36
7.5 Sorun giderme	42
<b>8 Teknik Özellikler</b>	<b>45</b>
8.1 Elektriksel Veri	45
8.1.1 Şebeke Besleme 3x200-240 V AC	45
8.1.2 Şebeke Besleme 3x380-480 V AC	47
8.1.3 Şebeke Besleme 3x525-600 V AC	49
8.1.4 Şebeke Besleme 3x525-690 V AC	51
8.2 Şebeke Besleme	54
8.3 Motor Çıkışı ve Motor Verileri	54
8.4 Ortam Koşulları	55
8.5 Kablo Spesifikasyonları	55
8.6 Kontrol Girişi/Çıkışı ve Kontrol Verisi	55
8.7 Bağlantı Sıkıştırma Torkları	59
8.8 Sigortalar ve Devre Kesiciler	59
8.9 Güç değerleri, Ağırlık ve Boyutlar	66
<b>9 Ek</b>	<b>68</b>
9.1 Semboller, Kısaltmalar ve Kurallar	68
9.2 Parametre Menü Yapısı	68
<b>Dizin</b>	<b>73</b>

# 1 Giriş

## 1.1 Kılavuzun Amacı

Bu kullanma kılavuzu, frekans dönüştürücünün güvenli kurulumu ve kullanıma alınması için bilgi sunar.

Kullanma kılavuzu ehliyetli personelin kullanımı içindir. Frekans dönüştürücüyü güvenli ve profesyonel şekilde kullanmak amacıyla işletim yönergelerini okuyun ve bunlara uyun, ayrıca güvenlik yönergelerine ve genel uyarılara özellikle dikkat edin. Bu kullanma kılavuzunu her zaman frekans dönüştürücünün yanında bulundurun.

VLT® bir tescilli ticari markadır.

## 1.2 Ek Kaynaklar

Gelişmiş frekans dönüştürücü işlevlerini ve programlamayı anlamak için başka kaynaklar mevcuttur.

- *VLT® Programlama Kılavuzu*, parametrelerle çalışmaya ilişkin daha çok ayrıntı ve birçok uygulama örneği sağlamaktadır.
- *VLT® Dizayn Kılavuzu* motor kontrol sistemlerini tasarlamak için yetenekler ve işlevsellik hakkında ayrıntılı bilgi sağlar.
- İsteğe bağlı ekipman ile işletim yönergeleri.

Ek yayınlar ve kılavuzlar için Danfoss ile görüşün. Bkz. [www.danfoss.com/BusinessAreas/DrivesSolutions/Documentations/VLT+Technical+Documentation.htm](http://www.danfoss.com/BusinessAreas/DrivesSolutions/Documentations/VLT+Technical+Documentation.htm) listeleme için.

## 1.3 Belge ve Yazılım Sürümü

Bu kılavuz düzenli olarak incelenip yenilenmektedir. Geliştirmeye yönelik tüm önerilere açığız. *Tablo 1.1* belge sürümünü ve ilgili yazılım sürümünü göstermektedir.

Sürüm	Notlar	Yazılım sürümü
MG11AKxx	MG11AJxx ile değiştirildi	3.92

Tablo 1.1 Belge ve Yazılım Sürümü

## 1.4 Ürüne Genel Bakış

### 1.4.1 Amaçlanan Kullanım

Frekans dönüştürücü bir elektronik motor denetleyicisidir ve

- sistem geri beslemesi ya da dış denetleyicilerden gelen uzak komutlara göre motor hızını düzenlemek için tasarlanmıştır. Bir güç sürücü sistemi frekans dönüştürücü, motor ve motorun sürdüğü ekipmandan oluşur.
- sistem ve motor durumunu gözetleme.

Frekans dönüştürücü ayrıca motor koruması için de kullanılabilir.

Konfigürasyona bağlı olarak frekans dönüştürücü tek başına uygulamalarda kullanılabilir ya da daha büyük bir aygıtın ya da kurulumun bir parçası olabilir.

Frekans dönüştürücünün meskun, endüstriyel ve ticari ortamlarda yerel yasalara ve standartlara göre kullanılmasına izin verilmiştir.

### **DUYURU!**

**Bir konut ortamında bu ürün radyo parazitine yol açabilir, bu durumda ek azaltma önlemleri gerekebilir.**

### Öngörülebilir suistimal

Frekans dönüştürücüyü belirtilen işletim koşulları ve ortamlara uymayan uygulamalarda kullanmayın. *bölüm 8 Teknik Özellikler* bölümünde belirtilen koşullara uyumluluktan emin olun.

## 1.4.2 Genişletilmiş Görünümler

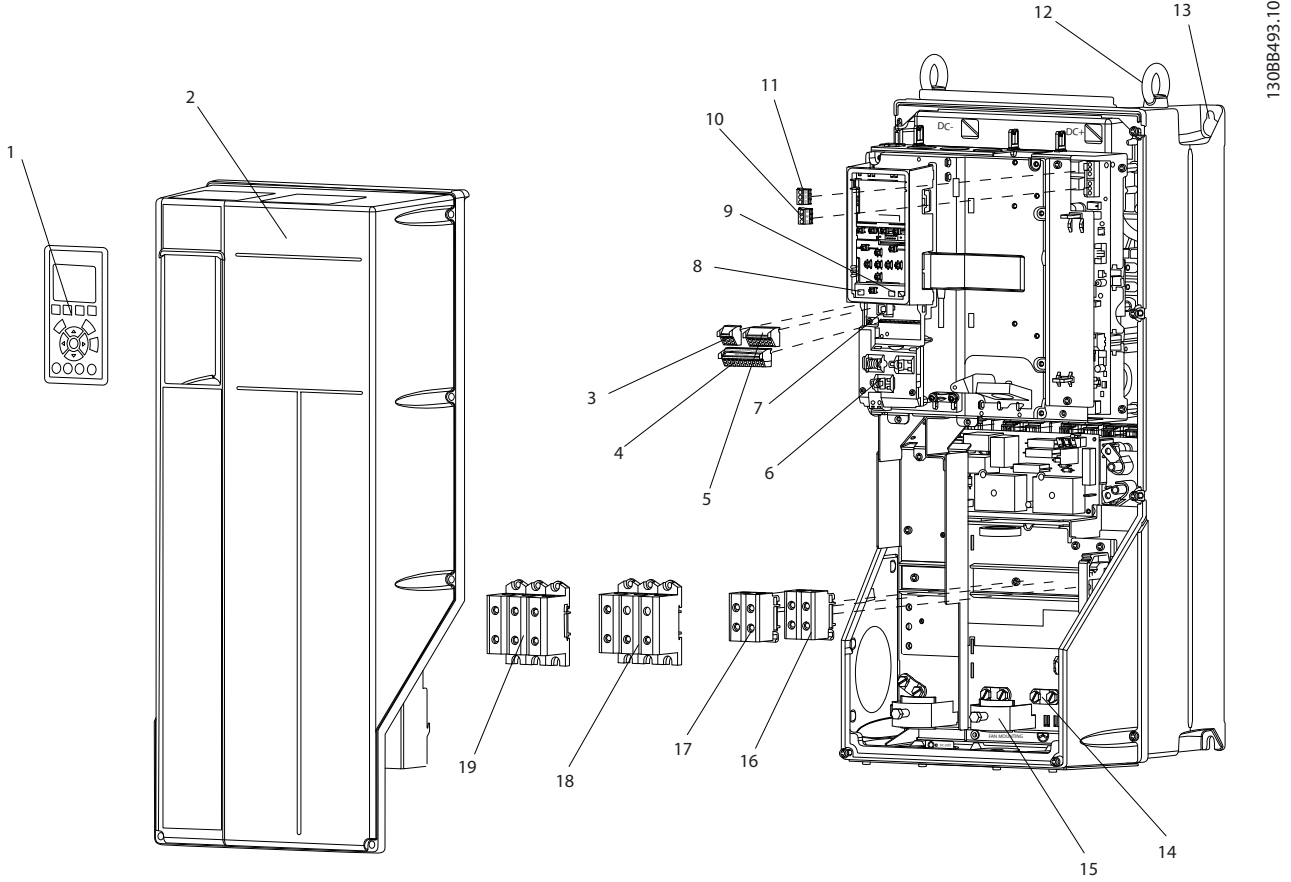

130BB493.10

1	Yerel denetim panosu (LCP)	11	Röle 2 (04, 05, 06)
2	Kapak	12	Kaldırma halkası
3	RS-485 seri bus konektörü	13	Montaj yuvası
4	Dijital G/Ç ve 24 V güç kaynağı	14	Topraklama kelepçesi (PE)
5	Analog G/Ç konektörü	15	Kablo blendajı konektörü
6	Kablo blendajı konektörü	16	Fren terminali (-81, +82)
7	USB konektörü	17	Yük paylaşımı terminali (DC bus) (-88, +89)
8	Seri bus terminali anahtarı	18	Motor çıkış terminalleri 96 (U), 97 (V), 98 (W)
9	Analog anahtarlar (A53), (A54)	19	Şebeke giriş terminalleri 91 (L1), 92 (L2), 93 (L3)
10	Röle 1 (01, 02, 03)		

Çizim 1.1 Ayrıntılı Görünüm Muhafaza Tipleri B ve C, IP55 ve IP66



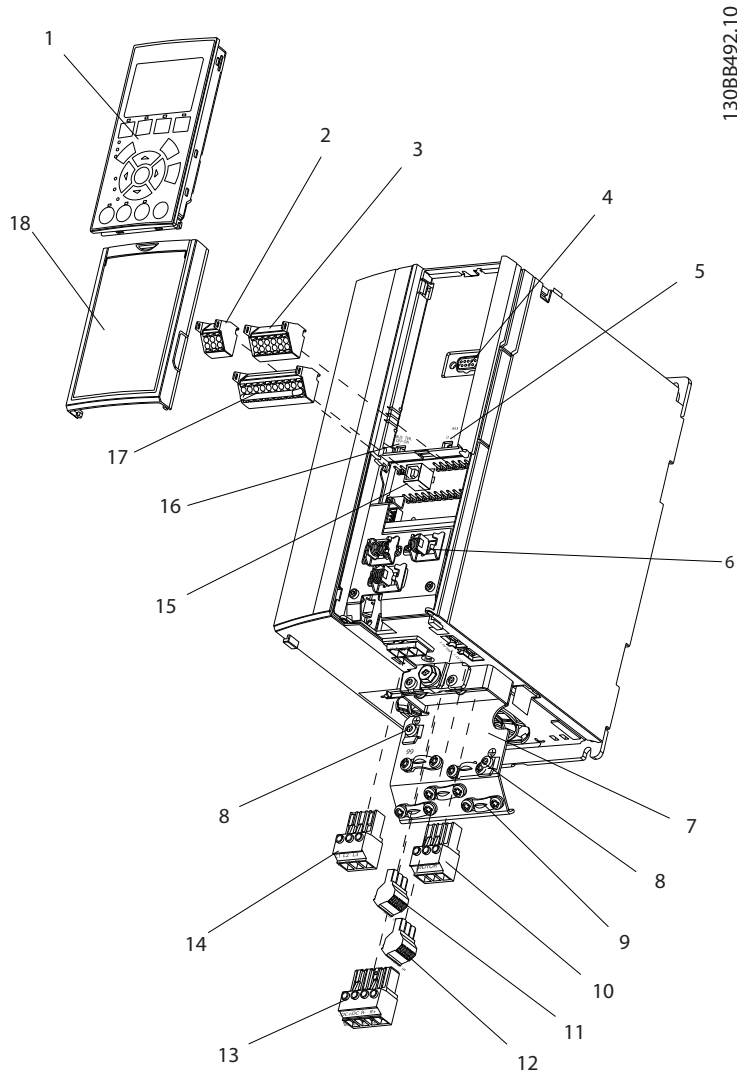

1	Yerel denetim panosu (LCP)	10	Motor çıkış terminalleri 96 (U), 97 (V), 98 (W)
2	RS-485 seri bus konektörü (+68, -69)	11	Röle 2 (01, 02, 03)
3	Analog G/Ç konektörü	12	Röle 1 (04, 05, 06)
4	LCP giriş fişi	13	Fren (-81, +82) ve yük paylaşımı (-88, +89) terminalleri
5	Analog anahtarlar (A53), (A54)	14	Şebeke giriş terminalleri 91 (L1), 92 (L2), 93 (L3)
6	Kablo blendajı konektörü	15	USB konektörü
7	Dekuplaj plakası	16	Seri bus terminali anahtarı
8	Topraklama kelepçesi (PE)	17	Dijital G/Ç ve 24 V güç kaynağı
9	Blendajlı kablo topraklama kelepçesi ve gerginlik giderici	18	Kapak

Çizim 1.2 Genişletilmiş Görünüm Muhafaza Tipi A, IP20

### 1.4.3 Frekans Dönüştürücünün Blok Diyagramı

Çizim 1.3, frekans dönüştürücünün iç bileşenlerinin blok şemasıdır. Bunların işlevleri için, bkz. Tablo 1.2.

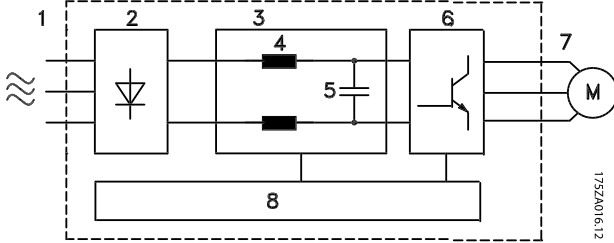

Çizim 1.3 Frekans Dönüştürücü Blok Şeması

Alan	Başlık	İşlevler
1	Şebeke girişi	<ul style="list-style-type: none"> <li>Frekans dönüştürücüye giden 3 fazlı AC şebeke güç beslemesi</li> </ul>
2	Redresör	<ul style="list-style-type: none"> <li>Redresör köprüsü, çevirici gücü beslemek için AC girişini DC akımına dönüştürür</li> </ul>
3	DC bus	<ul style="list-style-type: none"> <li>Ara DC bus devresi, DC akımını yönetir</li> </ul>
4	DC reaktörleri	<ul style="list-style-type: none"> <li>Ara DC devre voltajını filtreler</li> <li>Hat geçici akım koruması sağlar</li> <li>RMS akımını azaltır</li> <li>Hatta geri yansıtılan güç faktörünü yükseltir</li> <li>AC girişinde harmoniği azaltır</li> </ul>
5	Kondansatör bölümü	<ul style="list-style-type: none"> <li>DC gücünü depolar</li> <li>Kısa güç kayıpları için kararlılık koruması sağlar</li> </ul>
6	Çevirici	<ul style="list-style-type: none"> <li>Motora kontrollü bir değişken çıkış sağlamak için DC'yi kontrollü bir PWM AC dalga formuna dönüştürür.</li> </ul>
7	Motora çıkış	<ul style="list-style-type: none"> <li>Motora giden 3 regüle fazlı çıkış gücü</li> </ul>
8	Kontrol devresi	<ul style="list-style-type: none"> <li>Giriş gücü, iç işleme, çıkış ve motor akımı izlenerek, etkin işletim ve kontrol sağlanır</li> <li>Kullanıcı ara birimi ve dış komutlar izlenir ve gerçekleştirilir.</li> <li>Durum çıkışı ve kontrol sağlanabilir</li> </ul>

Tablo 1.2 Etiket: Çizim 1.3

### 1.4.4 Muhafaza Tipleri ve Güç Değerleri

Frekans dönüştürücünün muhafaza tipleri ve güç değerleri için bkz. bölüm 8.9 Güç değerleri, Ağırlık ve Boyutlar.

### 1.5 Onaylar ve Sertifikalar



Tablo 1.3 Onaylar ve Sertifikalar

Başka onaylar ve sertifikalar da vardır. Yerel Danfoss satıcısı ile görüşün. Muhafaza tipi T7 (525-690 V) olan frekans dönüştürücüler UL sertifikalı değildir.

Frekans dönüştürücü UL508C termal bellek koruma gerekliliklerine uygundur. Daha fazla bilgi için *Dizayn Kılavuzu*'ndaki *Motor Termal Koruması*'na bakın.

İç Su Yollarında Tehlikeli Malların Uluslararası Taşınmasına (ADN) ilişkin Avrupa Sözleşmesine uyumluluk için bkz. *ADN Uyumlu Kurulum, Dizayn Kılavuzu*.

### 1.6 Elden Çıkarma

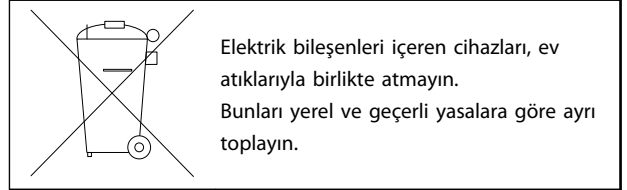

Elektrik bileşenleri içeren cihazları, ev atıklarıyla birlikte atmayın. Bunları yerel ve geçerli yasalara göre ayrı toplayın.

## 2 Güvenlik

### 2.1 Güvenlik Sembolleri

Bu belgede aşağıdaki simgeler kullanılmıştır:



**UYARI**  
Ölüme veya ciddi yaralanmalara neden olabilen olası tehlikeli durumları gösterir.



**DİKKAT**  
Küçük veya orta ölçekli yaralanmalara neden olabilen olası tehlikeli durumları gösterir. Güvensiz uygulamalara karşı uyarı amaçlı da kullanılabilir.



**DUYURU!**  
Donanım veya eşya hasarına neden olabilecek durumlar da dahil önemli bilgileri gösterir.

### 2.2 Kalifiye Personel

Frekans dönüştürücünün sorunsuz ve güvenli çalışması için doğru ve güvenilir taşıma, depolama, kurulum, işletim ve bakım gereklidir. Yalnızca ehliyetli personelin bu ekipmanı kurmasına ve çalıştırmasına izin verilir.

Uzman personel, ilgili yasalara ve düzenlemelere göre ekipmanı, sistemleri ve devreleri kurma, işleme alma ve bakımını yapma yetkisi olan eğitimli çalışan olarak tanımlanır. Ek olarak personel bu belgede açıklanan yönergelerin ve güvenlik önlemlerini de biliyor olmalıdır.

### 2.3 Güvenlik Önlemleri



#### YÜKSEK VOLTAJ

Frekans dönüştürücüler, AC şebeke giriş gücüne bağlandıklarında yüksek voltaj içerirler. Kurulum, başlatma ve bakımın uzman personel tarafından yapılmaması, ölüme veya ciddi yaralanmaya neden olabilir.

- Kurulum, başlatma ve bakım işlemleri, yalnızca uzman personel tarafından gerçekleştirilmelidir.



#### İSTENMEYEN BAŞLATMA

Frekans dönüştürücü AC şebekesine bağlandığında, motor her an çalışabilir ve ölüm riskine, ciddi yaralanmaya, donanım veya mal hasarına neden olabilir. Motor harici bir anahtar, bir seri bus komutu, LCP'den bir giriş referans sinyali ya da bir hata koşulunun giderilmesiyle başlatılabilir.

- Kişisel güvenlik koşulları, motorun istenmeden başlamasının önlenmesini gerektirdiğinde frekans dönüştürücünün şebekeyle bağlantısını kesin.
- Parametreleri programlamadan önce, LCP üzerindeki [Off] düğmesine basın.
- Frekans dönüştürücü AC şebekesine bağlandığında, frekans dönüştürücü, motor ve çalıştırılan tüm ekipmanlar çalışmaya hazır durumda olmalıdır.



#### DEŞARJ SÜRESİ

Frekans dönüştürücü, frekans dönüştürücü çalıştırılmadığında bile yüklenmiş kalmaya devam edebilen DC bağlantı kondansatörleri içerir. Güç kesildikten sonra, servis veya onarım yapmadan önce belirtilen süre kadar beklenmemesi, ölüme veya ciddi yaralanmaya neden olabilir.

1. Motoru durdurun.
2. AC şebekesi, kalıcı mıknatıs tipi motorlar ve uzak DC bağlantılı güç kaynaklarının (pil yedekleri, UPS ve diğer frekans dönüştürücülere DC bağlantıları dahil) bağlantısını kesin.
3. Herhangi bir servis veya tamir işi yapmadan önce kondansatörlerin tam olarak deşarj olmasını bekleyin. Bekleme süresinin miktarı *Tablo 2.1*'de belirtilmektedir.

Voltaj [V]	Minimum bekleme süresi (dakika)		
	4	7	15
200-240	1.1-3.7 kW		5.5-45 kW
380-480	1.1-7.5 kW		11-90 kW
525-600	1.1-7.5 kW		11-90 kW
525-690		1.1-7.5 kW	11-90 kW

Uyarı LED'i sönmük olsa bile yüksek voltaj bulunuyor olabilir.

Tablo 2.1 Deşarj Süresi

**⚠ UYARI****KAÇAK AKIM TEHLİKESİ**

Kaçak akımlar 3,5 mA'nın üzerindedir. Frekans dönüştürücünün uygun şekilde topraklanmaması, ölüm veya ciddi yaralanmayla sonuçlanabilir.

- Donanımın sertifikalı bir elektrik tesisatçısı tarafından doğru şekilde topraklanmasını sağlayın.

**⚠ UYARI****DONANIM TEHLİKESİ**

Döner şaftlara ve elektrikli donanımlara dokunulması ölüme veya ciddi yaralanmalara neden olabilir.

- Kurulum, başlatma ve bakımın yalnızca eğitilmiş ve uzman personel tarafından yapılmasını sağlayın.
- Elektrik işlerinin, ulusal ve yerel elektrik yönetmeliklerine uygun olmasını sağlayın.
- Bu kılavuzdaki prosedürleri izleyin.

**⚠ DİKKAT****İSTENMEYEN MOTOR DÖNÜŞÜ  
RÜZGAR ENERJİSİ ÜRETİMİ**

Kalıcı mıknatıs motorlarının istenmeyen dönüşü ciddi yaralanma veya donanım hasarı ile sonuçlanabilir.

- İstenmeyen dönüşü önlemek için kalıcı mıknatıs motorlarının bloke edildiğinden emin olun.

**⚠ DİKKAT****DAHİLİ ARIZA TEHLİKESİ**

Frekans dönüştürücü uygun şekilde kapatılmadığında, frekans dönüştürücüdeki bir dahili arıza ciddi yaralanmayla sonuçlanabilir.

- Güç uygulamadan önce tüm güvenlik kapaklarının yerinde ve itice kapatılmış olduğundan emin olun.

## 3 Mekanik Tesisat

### 3.1 Paket açma

#### 3.1.1 Birlikte verilen öğeler

Tedarik edilen öğeler ürün yapılandırmasına göre değişebilir.

- Sipariş onayına karşılık gelen plakadaki bilgilerin doğruluğundan ve öğelerin eksik olmadığından emin olun.
- Ambalaj ve frekans dönüştürücü üzerinde, nakliye sırasında uygun olmayan işlemlerden kaynaklanabilecek hasarları gözle kontrol edin. Nakliyeciden doğan her türlü hasar için herhangi bir iddiayı dosyalayın. Netleştirmek için hasarlı parçaları koruyun.

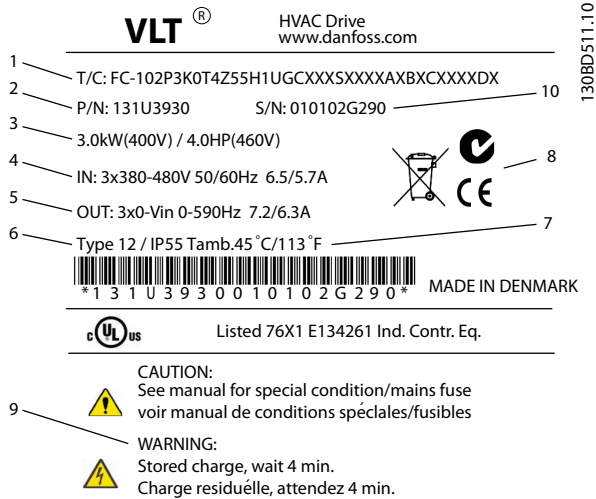

1	Tür kodu
2	Sipariş numarası
3	Nominal güç
4	Giriş voltajı, frekansı ve akımı (düşük/yüksek voltajlarda)
5	Çıkış voltajı, frekansı ve akımı (düşük/yüksek voltajlarda)
6	Muhafaza tipi ve IP değeri
7	Maksimum ortam sıcaklığı
8	Sertifikalar
9	Deşarj süresi (Uyarı)
10	Seri numarası

Çizim 3.1 Ürün Plakası (Örnek)

### **DUYURU!**

Plakayı frekans dönüştürücüden sökmeyin (garanti geçersiz olacaktır).

### 3.1.2 Depolama

Depolama gerekliliklerinin sağlandığından emin olun. Diğer ayrıntılar için bkz. *bölüm 8.4 Ortam Koşulları*.

### 3.2 Kurulum Ortamları

#### **DUYURU!**

Havada nem, partikül ve aşındırıcı gaz olan ortamlarda donanımın IP/Tip değerinin kurulum ortamıyla eşleştirdiğinden emin olun. Ortam koşulları gerekliliklerinin yerine getirilmemesi frekans dönüştürücünün ömrünü kısaltabilir. Hava nemi, sıcaklık ve irtifa gerekliliklerinin karşılandığından emin olun.

#### Titreşim ve Şok

Frekans dönüştürücü üretilen tesislerinin duvarına ve zeminine, yanı sıra duvara ve zemine civatalı panolara monte edilen birimlerin gerekliliklerine uygundur.

Ayrıntılı ortam koşulları teknik özellikleri için bkz. *bölüm 8.4 Ortam Koşulları*.

### 3.3 Montaj

#### **DUYURU!**

Uygun olmayan montaj, aşırı ısınmaya ve performans düşmesine neden olabilir.

#### Soğutma

- Hava soğutma için üstten ve alttan açıklık sağlanır. Açıklık gereklilikleri için bkz. Çizim 3.2.

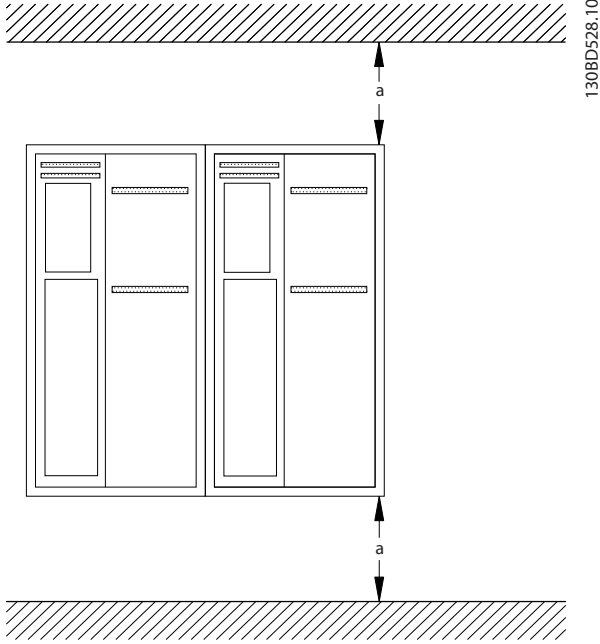

Çizim 3.2 Üst ve Alt Soğutma Açıklığı

Muhafaza	A2-A5	B1-B4	C1, C3	C2, C4
a [mm]	100	200	200	225

Tablo 3.1 Minimum Hava Akışı Açıklık Gereklilikleri

#### Kaldırma

- Güvenli bir kaldırma yöntemi belirlemek için birimin ağırlığını kontrol edin, bkz. bölüm 8.9 Güç değerleri, Ağırlık ve Boyutlar.
- Kaldırma aygıtının göreve uygun olduğundan emin olun.
- Gerekirse birimi taşımaya uygun güçte bir asansör, vinç veya forklift kullanmayı planlayın.
- Kaldırma işlemi için, varsa birimin üzerindeki kaldırma halkalarını kullanın.

#### Montaj

- Montaj yerinin kuvvetinin, birimin ağırlığını desteklediğinden emin olun. Frekans dönüştürücü, yan yana kurulumla olanak sağlar.
- Birimi olabildiği kadar motorun yakınına koyun. Motor kablolarını olabildiği kadar kısa tutun.
- Soğutucu hava akışını sağlamak için, birimi sağlam ve düz bir yüzeye veya isteğe bağlı bir arka plakaya monte edin.
- Duvar montajı için varsa birimin üzerindeki yuvalı montaj deliklerini kullanın.

#### Arka plakayla ve raylara montaj

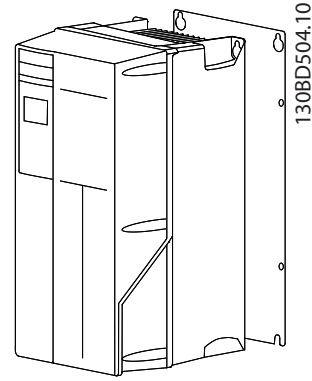

Çizim 3.3 Arka Plakayla Uygun Montaj

#### **DUYURU!**

Raylara montaj yapılırken arka plaka gereklidir.

#### **DUYURU!**

Tüm A, B ve C muhafazalar yan yana montaja olanak tanır. İstisna: IP21 kiti kullanıldığında, muhafazalar arasında açıklık bulunmalıdır:

- A2, A3, A4, B3, B4 ve C3 muhafazaları için minimum açıklık 50 mm'dir.
- Muhafaza C4 için, minimum açıklık 75 mm'dir.

## 4 Elektrik Tesisatı

### 4.1 Güvenlik Yönergeleri

Genel güvenlik önlemleri için bkz. *bölüm 2 Güvenlik*.

#### **UYARI**

##### İNDÜKLENMİŞ VOLTAJ

Birlikte geçirilen çıkış motor kablosu kaynaklı indüklenmiş voltaj, donanım kapalı veya kilitli olduğunda bile donanım kondansatörlerini şarj edebilir. Çıkış motor kablolarının ayrı geçirilmemesi ölüm veya ciddi yaralanmayla sonuçlanabilir.

- çıkış motor kablolarını ayrı ayrı yönlendirin veya
- blendajlı kablolar kullanın

#### **DIKKAT**

##### ŞOK TEHLİKESİ

Frekans dönüştürücü PE iletkeninde DC akımına neden olabilir. Aşağıdaki tavsiyenin uygulanmaması, RCD'nin amaçlanan korumayı sağlamamasına neden olabilir.

- Elektrik çarpmasından korunmak bir artık akımla çalışan koruyucu aygıt (RCD) kullanıldığında, besleme tarafında yalnızca Tip B olan bir RCD'ye izin verilir.

##### Aşırı Akım Koruması

- Çok motorlu uygulamalar için frekans dönüştürücü ile motor arasında kısa devre koruması ya da motor termal koruması gibi ek koruma donanımı gereklidir.
- Giriş sigortası, kısa devre ve aşırı akım koruması için gereklidir. Fabrikada takılmadıysa sigortalar kurulumcu tarafından sağlanmalıdır. Maksimum sigorta güçleri için, bkz. *bölüm 8.8 Sigortalar ve Devre Kesiciler*.

##### Tel Türü ve Güçleri

- Tüm kablo tesisatı, kablo kesiti ve ortam sıcaklığı gereklilikleriyle ilgili ulusal ve yerel düzenlemelere uygun olmalıdır.
- Güç bağlantısı tel önerisi: Minimum 75 °C nominal bakır tel.

Önerilen kablo boyutları ve tipleri için bkz.

*bölüm 8.1 Elektriksel Veri* ve *bölüm 8.5 Kablo Spesifikasyonları*

### 4.2 EMC Uyumlu Kurulum

EMC uyumlu bir kurulum elde etmek için, *bölüm 4.3 Topraklama*, *bölüm 4.4 Kablo Tesisatı Şeması*, *bölüm 4.6 Motor Bağlantısı*, ve *bölüm 4.8 Kontrol Telleri* bölümlerinde sunulan yönergeleri izleyin.

### 4.3 Topraklama

#### **UYARI**

##### KAÇAK AKIM TEHLİKESİ

Kaçak akımlar 3,5 mA'nın üzerindedir. Frekans dönüştürücünün uygun şekilde topraklanmaması, ölüm veya ciddi yaralanmayla sonuçlanabilir.

- Donanımın sertifikalı bir elektrik tesisatçısı tarafından doğru şekilde topraklanmasını sağlayın.

##### Elektrik güvenliği için

- Frekans dönüştürücüyü gereken şekilde geçerli standartlar ve direktiflere göre topraklayın.
- Giriş gücü, motor gücü ve kontrol telleri için özel bir toprak teli kullanın.
- Bir frekans dönüştürücüyü diğerine "papatya zinciri" tarzında topraklamayın.
- Toprak teli bağlantılarını olabildiğince kısa tutun
- Motor üreticisinin tel tesisatı gerekliliklerini izleyin.
- Minimum kablo kesiti: 10 mm<sup>2</sup> (ya da ayrı olarak sonlandırılmış 2 nominal toprak teli).

##### EMC uyumlu kurulum için

- Kablo blendajı ile frekans dönüştürücü muhafazası arasında, metal kablo bilezikleri ya da donanım ile gelen kelepçeleri kullanarak bir elektrik kontağı oluşturun (bkz. *bölüm 4.6 Motor Bağlantısı*).
- Elektrik parazitini azaltmak için yüksek gerilim teli kullanın.
- Bükülü kablo uçları kullanmayın.

#### **DUYURU!**

##### POTANSİYEL EŞİTLEME

Frekans dönüştürücü ile sistem arasındaki toprak potansiyeli farklı olduğunda elektrik paraziti riski vardır. Sistem bileşenleri arasında eşitleme kabloları takın.

Önerilen kablo kesiti: 16 mm<sup>2</sup>.

## 4.4 Kablo Tesisatı Şeması

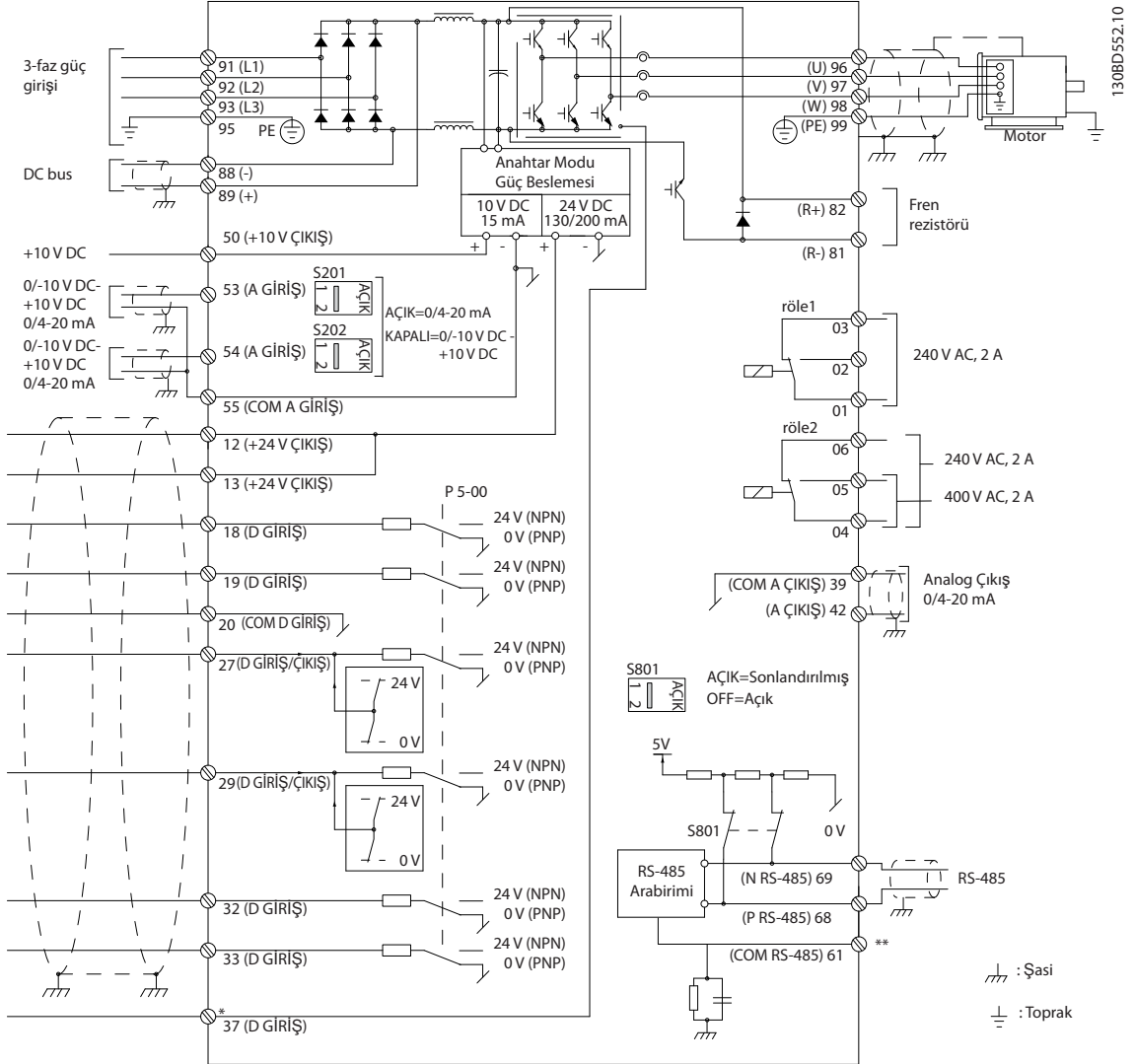

Çizim 4.1 Temel Kablo Tesisatı Şeması

A=Analog, D=Dijital

\*Terminal 37 (isteğe bağlı) Güvenli Tork Kapatma için kullanılır. Güvenli Tork Kapatma kurulum yönergeleri için bkz. Danfoss VLT® Frekans Dönüştürücüleri için Güvenli Tork Kapatma Kullanma Kılavuzu.

\*\*Kablo blendajını bağlamayın.



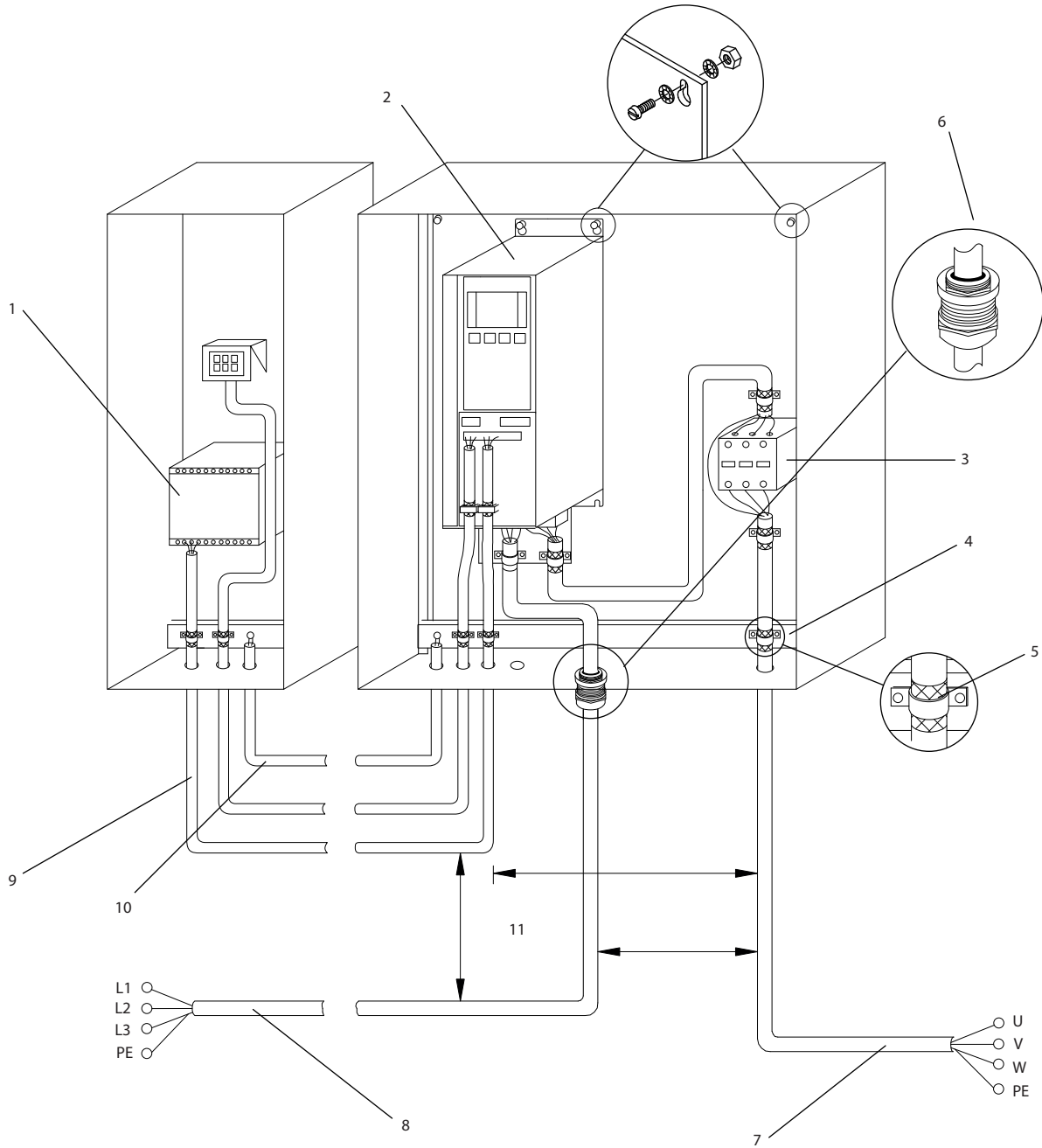

1	PLC	6	Kablo bileziği
2	Frekans dönüştürücü	7	Motor, 3-fazlı ve PE
3	Çıkış kontaktörü	8	Şebeke, 3-fazlı ve güçlendirilmiş PE
4	Topraklama rayı (PE)	9	Kontrol telleri
5	Kablo izolasyonu (sıyrılmış)	10	Eşitleme min. 16mm <sup>2</sup> (0,025 inç)

Çizim 4.2 EMC-uyumlu Elektrik Bağlantısı

## ***DUYURU!***

### **EMC PARAZİTİ**

Motor ve kontrol telleri için blendajlı kablolar ve giriş gücü, motor telleri ve kontrol telleri için ayrı kablolar kullanın. Güç, motor ve kontrol kablolarının izolasyonunun yapılmaması istenmeyen davranışa ya da performansın azalmasına neden olabilir. Güç, motor ve kontrol kabloları arasında minimum 200 mm (7,9 inç) boşluk gereklidir.

#### 4.5 Erişim

- Bir tornavidayla (bkz. Çizim 4.3) ya da ek vidalarını gevşeterek (bkz. Çizim 4.4) kapağı çıkarın.

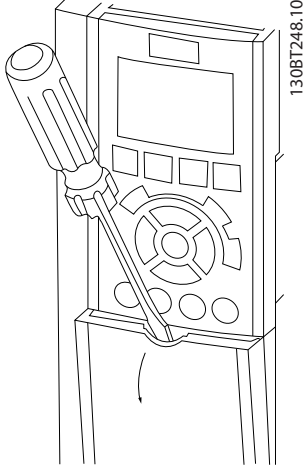

Çizim 4.3 IP20 ve IP21 Muhafazaların Tellerine Erişim

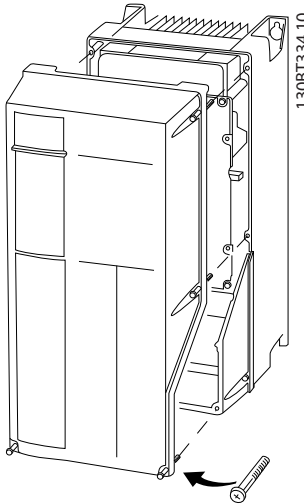

Çizim 4.4 IP55 ve IP66 Muhafazaların Tellerine Erişim

Kapakları sıkmadan önce bkz. Tablo 4.1.

Muhafaza	IP55	IP66
A4/A5	2	2
B1/B2	2.2	2.2
C1/C2	2.2	2.2
A2/A3/B3/B4/C3/C4 için sıkılacak vida yoktur.		

Tablo 4.1 Kapaklar İçin Sıkıştırma Torkları [Nm]

#### 4.6 Motor Bağlantısı

### ⚠ UYARI

#### İNDÜKLENMİŞ VOLTAJ!

Birlikte geçirilen çıkış motor kablosu kaynaklı indüklenmiş voltaj, donanım kapalı veya kilitli olduğunda bile donanım kondansatörlerini şarj edebilir. Çıkış motor kablolarının ayrı geçirilmemesi ölüm veya ciddi yaralanmayla sonuçlanabilir.

- Kablo boyutlarıyla ilgili yerel ve ulusal düzenlemelere uyun. Maksimum tel boyutları için bkz. bölüm 8.1 Elektriksel Veri.
- Motor üreticisinin tel tesisatı gerekliliklerini izleyin.
- Motor kablo tesisatı kapakları veya erişim panoları, IP21 tabanında (NEMA1/12) ve daha yüksek birimlerde sağlanmıştır.
- Frekans dönüştürücü ve motor arasında bir başlatma ya da kutup değiştirme aygıtı (örn. Dahlander motor ya da kayar halka indüksiyon motoru) bağlamayın.

#### Prosedür:

1. Dış kablo izolasyonundan bir miktar sıyrın.
2. Sıyrılan teli kablo kelepçesinin altına getirerek kablo blendajı ile toprak arasında mekanik bir sabitleme ve elektrik kontağı elde edin.
3. Toprak telini en yakın topraklama terminaline bölüm 4.3 Topraklama bölümünde verilen topraklama yönergelerine göre bağlayın , bkz. Çizim 4.5.
4. 3 fazlı motor kablo tesisatını, 96 (U), 97 (V) ve 98 (W) terminallerine bağlayın, bkz. Çizim 4.5.
5. Terminalleri bölüm 8.7 Bağlantı Sıkıştırma Torkları bölümündeki bilgilere göre sıkın.

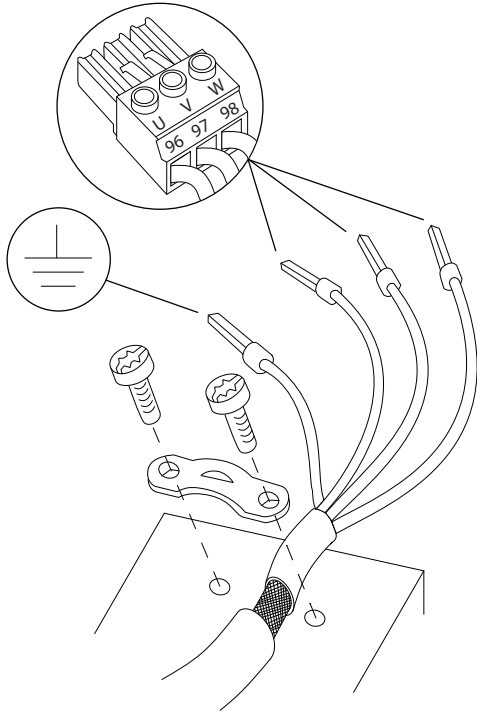

Çizim 4.5 Motor Bağlantısı

Çizim 4.6, Çizim 4.7 ve Çizim 4.8 temel frekans dönüştürücüler için şebeke girişi, motor ve topraklamayı sunar. Gerçek konfigürasyonlar, birim türüne ve opsiyonel donanıma bağlı olarak değişir.

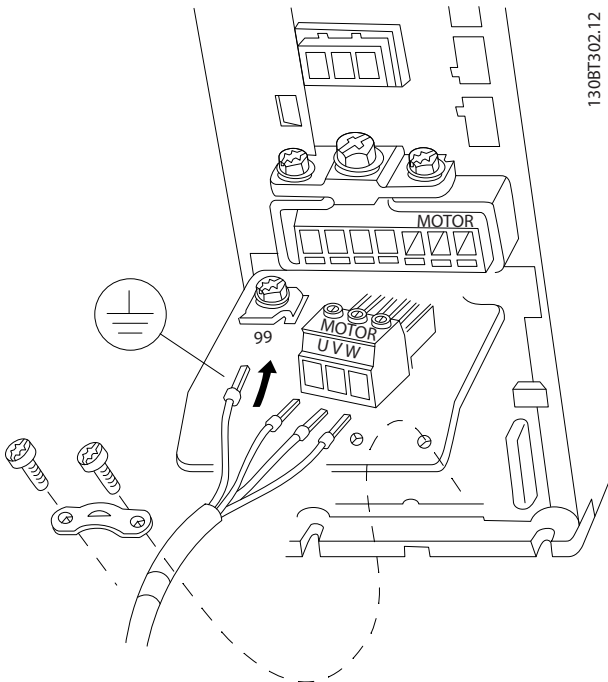

Çizim 4.6 Muhafaza Türü A2 ve A3 için Motor Bağlantısı

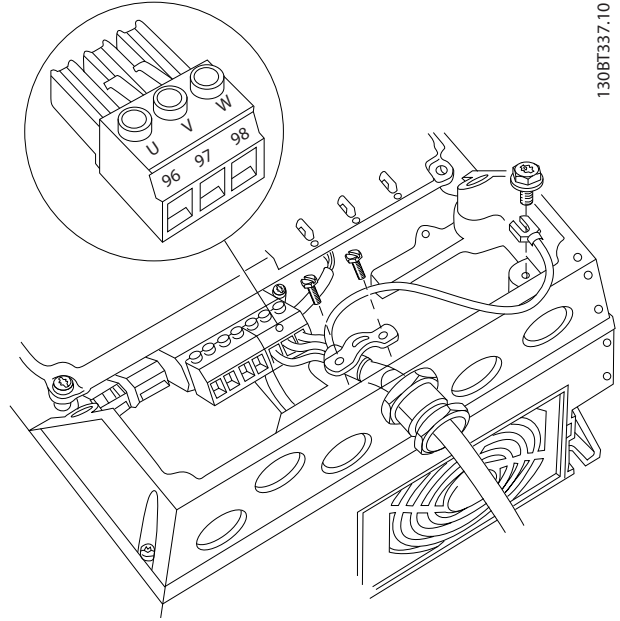

Çizim 4.7 Muhafaza Türü A4/A5 (IP55/66/NEMA Türü 12) için Motor Bağlantısı

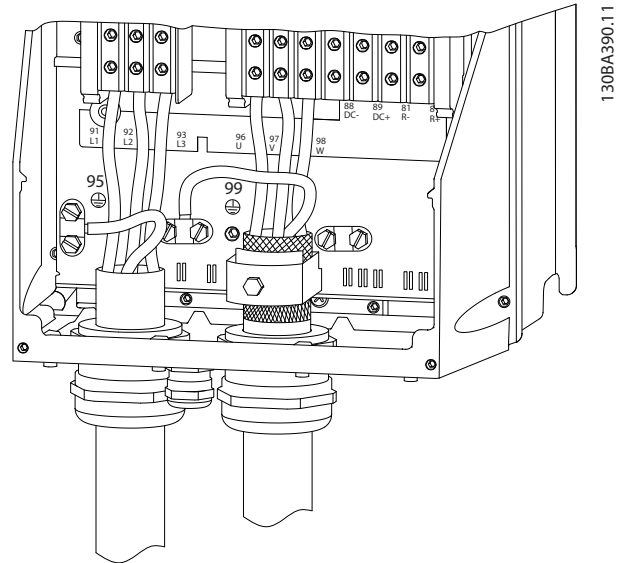

Çizim 4.8 Kalkanlı Kablo Kullanan B ve C Muhafaza Tipleri için Motor, Şebeke ve Toprak Telleri

## 4.7 AC Şebeke Bağlantısı

- Tellerin boyutu frekans dönüştürücünün giriş akımına bağlıdır. Maksimum tel boyutları için bkz. *bölüm 8.1 Elektriksel Veri*.
- Kablo boyutlarıyla ilgili yerel ve ulusal düzenlemelere uyun.

### Prosedür:

1. 3 fazlı AC giriş gücü tellerini, L1, L2 ve L3 terminallerine bağlayın (bkz. *Çizim 4.9*).
2. Donanımın konfigürasyonuna bağlı olarak, giriş gücü, şebeke giriş terminallerine veya giriş bağlantı kesmeye bağlanacaktır.
3. Kabloyu *bölüm 4.3 Topraklama* bölümünde verilen topraklama yönergeleri doğrultusunda topraklayın.
4. İzoleli bir şebeke kaynağından (IT şebekesi ya da kayan delta) ya da topraklı bacağı (topraklı delta) olan TT/TN-S şebekesinden beslendiğinde, ara devreye zarar vermemek ve toprak kapasitesi akımlarını IEC 61800-3'e göre azaltmak için *14-50 RFI Filtresi* ayarının OFF olduğundan emin olun.

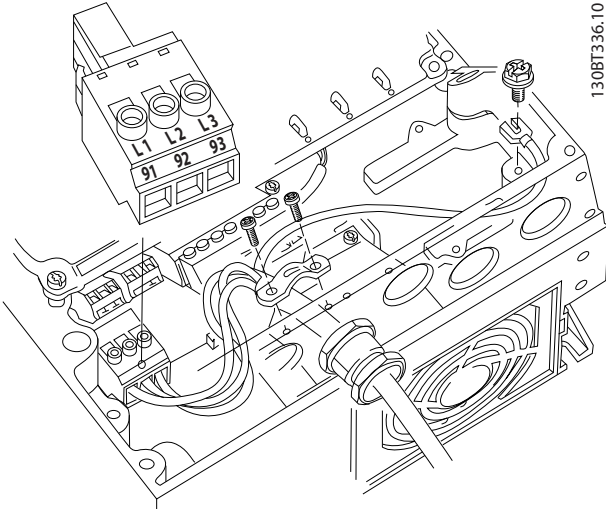

Çizim 4.9 AC Şebekesine Bağlama

## 4.8 Kontrol Telleri

- Kontrol tellerini, frekans dönüştürücüdeki yüksek güç bileşenlerinden yalıtın.
- Frekans dönüştürücü bir termistöre bağlanırsa, termistör kontrol telinin blendajlanması ve takviye edilmesi/çift izolasyon yapılması gerekir. 24 V DC besleme voltajı önerilir.

### 4.8.1 Kontrol Terminali Türleri

Çizim 4.10 ve Çizim 4.11 çıkarılabilir frekans dönüştürücü konektörlerini göstermektedir. Terminal işlevleri ve varsayılan ayarları, *Tablo 4.2*'te özetlenmiştir.

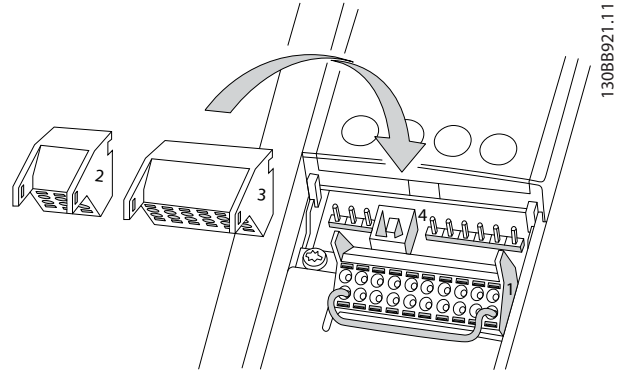

Çizim 4.10 Kontrol Terminali Yerleri

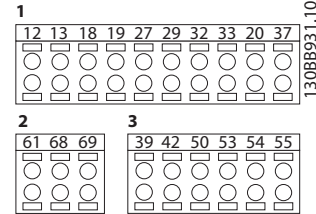

Çizim 4.11 Terminal Numaraları

- **Konektör 1**, 4 programlanabilir dijital giriş terminali sağlar; bunların 2 tanesi ek dijital terminaldir ve ister giriş, ister çıkış olarak programlanabilir; biri 24 V DC terminal besleme voltajı içindir ve biri de müşterinin sağladığı opsiyonel 24 V DC voltajı için ortak terminaldir.
- **Konektör 2** terminaleri (+) 68 ve (-) 69, bir RS-485 seri iletişim bağlantısı içindir.
- **Konektör 3**, 2 analog giriş, 1 analog çıkış, 10 V DC besleme voltajı ve giriş ve çıkışlar için ortak terminaller sağlar.
- **Konektör 4**, MCT 10 Kurulum Yazılımı ile birlikte kullanılan bir USB bağlantı noktasıdır.

Terminal açıklaması			
Terminal	Parametre	Varsayılan ayar	Açıklama
<b>Dijital Girişler/Çıkışlar</b>			
12, 13	-	+24 V DC	Dijital girişler ve dış dönüştürücüler için 24 V DC besleme voltajı. Maksimum çıkış akımı, tüm 24 V yükler için 200 mA'dır.
18	5-10	[8] Start	Dijital girişler.
19	5-11	[0] No operation	
32	5-14	[0] No operation	
33	5-15	[0] No operation	
27	5-12	[2] Ters yavaşma	Dijital giriş veya çıkış için. Varsayılan ayar girişlidir.
29	5-13	[14] ARALIKLI ÇALIŞTIRMA	
20	-		Dijital girişler ve 24 V besleme için 0 V potansiyel için ortaktır.
37	-	Güvenli Tork Kapalı (STO)	Güvenli giriş (opsiyonel). STO için kullanılır.
<b>Analog Girişler/Çıkışlar</b>			
39	-		Analog çıkış için ortaktır
42	6-50	Hız 0 - Üst Sınır	Programlanabilir analog çıkış. Maksimum 500 Ω'da 0-20 mA veya 4-20 mA'dır
50	-	+10 V DC	Potansiyometre veya termistör için 10 V DC analog besleme voltajı. 15 mA maksimum
53	6-1	Reference	Analog giriş. Voltaj veya akım için. A53 ve A54 anahtarları, mA veya V seçer.
54	6-2	Feedback	
55	-		Analog girişler için ortaktır
<b>Seri İletişim</b>			
61	-		Kablo blendajı için entegre RC-Filtresi. YALNIZCA EMC sorunları varken blendajı bağlamak içindir.
68 (+)	8-3		RS-485 arabirimi.
69 (-)	8-3		Terminal direnci için bir kontrol kartı sağlanmıştır.

Terminal açıklaması			
Terminal	Parametre	Varsayılan ayar	Açıklama
<b>Röleler</b>			
01, 02, 03	5-40 [0]	[9] Alarm	Form C röle çıkışı. AC veya DC voltajı ve rezistif veya indüktif yükler için.
04, 05, 06	5-40 [1]	[5] Running	

Tablo 4.2 Terminal Açıklaması

**Ek terminaller:**

- 2 form C röle çıkışı. Çıkışların konumu frekans dönüştürücü konfigürasyonuna bağlıdır.
- Dahili opsiyonel donanım üzerinde bulunan terminaller. Donanım seçeneğiyle birlikte verilen kılavuza bakın.

**4.8.2 Kontrol Terminallerine Kablo Tesisatı**

Kontrol terminali konektörleri, Çizim 4.10 bölümünde gösterildiği gibi kurulum kolaylığı sağlamak için frekans dönüştürücülerden çıkarılabilir.

**DUYURU!**

**Kontrol tellerini olabildiğince kısa ve paraziti en aza indirmek için yüksek güçlü kablolarda ayrı tutun.**

1. Kontak üzerinden yuvaya küçük bir tornavida sokarak kontağı açın ve tornavidayı yavaşça yukarı itin.

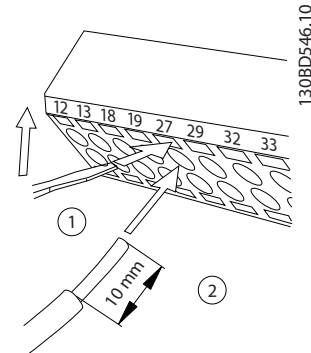

Çizim 4.12 Kontrol Tellerini Bağlama

2. Çıplak kontrol telini kontağa sokun.
3. Kontrol telini temasın içine sabitlemek için tornavidayı çıkarın.
4. Temasın sağlam şekilde kurulduğundan ve gevşek olmadığından emin olun. Gevşek kontrol telleri, donanım arızalarına veya en iyi işletimden daha düşük bir işleme neden olabilir.

Kontrol terminali tellerinin boyutları için bkz. bölüm 8.5 *Kablo Spesifikasyonları* ve tipik kontrol teli bağlantıları için bkz. bölüm 6 *Uygulama Kurulum Örnekleri*.

#### 4.8.3 Motor Çalışmasını Etkinleştirme (Terminal 27)

Bir geçici bağlantı teli, terminal 12 (veya 13) ve terminal 27 arasında, frekans dönüştürücünün fabrika varsayılan programlama değerleri kullanılarak işletildiğinde gerekli olabilir.

- Dijital giriş terminali 27, bir 24 VDC dış kilitleme komutu almak üzere tasarlanmıştır. Birçok uygulamada, kullanıcı bir dış kilitleme aygıtını terminal 27'ye telle bağlar.
- Kilitleme aygıtı kullanılmadığında, kontrol terminali 12 (önerilir) veya 13 ve terminal 27 arasında bir geçici bağlantı teli kullanın. Bu, terminal 27'de bir iç 24 V sinyal sunar.
- LCP altındaki durum satırında AUTO REMOTE COAST okunduğunda, birim işletilmeye hazır, fakat terminal 27'de bir giriş sinyali eksik demektir.
- Fabrikada takılan opsiyonel donanım terminal 27'ye telle bağlanmışsa, o telleri çıkarmayın.

#### **DUYURU!**

Frekans dönüştürücü, terminal 27 yeniden programlanmadığı sürece terminal 27'de sinyal olmadığında çalışamaz.

#### 4.8.4 Voltaj/Akım Giriş Seçimi (Anahtarlar)

Analog giriş terminalleri 53 ve 54, giriş sinyalinin voltaja (0-10 V) ya da akıma (0/4-20 mA) ayarlanmasını sağlar.

##### Varsayılan parametre ayarları:

- Terminal 53: açık çevrimde hız referansı sinyali (bkz. 16-61 *Terminal 53 Anahtar Ayarı*).
- Terminal 54: kapalı çevrimde geri besleme sinyali (bkz. 16-63 *Terminal 54 Anahtar Ayarı*).

#### **DUYURU!**

Anahtar konumlarını değiştirmeden önce frekans dönüştürücüye giden gücü kesin.

1. Yerel denetim panosunu çıkarın (bkz. Çizim 4.13).
2. Anahtarları örten herhangi bir opsiyonel donanımı çıkarın.
3. A53 ve A54 anahtarlarını sinyal türünü seçmek üzere ayarlayın. U, voltajı, I ise akımı seçer.

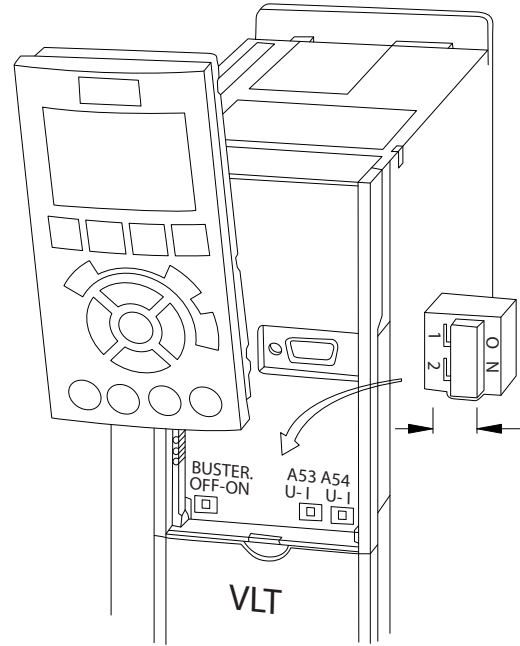

Çizim 4.13 Terminal 53 ve 54 Anahtarlarının Yeri

#### 4.8.5 Güvenli Tork Kapalı (STO)

Güvenli Tork kapatma bir seçenektir. Güvenli Tork Kapatma'yı çalıştırmak için, frekans dönüştürücü için ek teller gereklidir. Daha fazla bilgi için bkz. *Güvenli Tork Kapatma Kullanma Kılavuzu*.

#### 4.8.6 RS-485 Seri İletişimi

32 adede kadar düğüm bir bus olarak ya da ortak dağıtım hattından iletim kabloları aracılığıyla 1 ağ segmentine bağlanabilir. Tekrarlayıcılar, ağ segmentlerini ayırabilir. Her tekrarlayıcı, kurulu olduğu segment içindeki bir devre olarak görev yapar. Belli bir ağ içinde bağlanmış her devrenin tüm segmentler üzerinde bir nod adresi olmalıdır.

- RS-485 seri iletişim tellerini (+) 68 ve (-) 69 terminallerine bağlayın.
- Frekans dönüştürücülerin sonlandırma anahtarını (bus term açık/kapalı, bkz. Çizim 4.13) veya bir yanlı rezistör ağı kullanarak her segmenti iki uçtan da sonlandırın.
- Blendajın büyük yüzeyini bir kablo kelepçesi ya da iletken kablo rakoru vasıtasıyla toprağa bağlayın.
- Tüm şebekede aynı toprak potansiyelini elde etmek için potansiyel dengeleme kablolarını uygulayın.
- Empedans uyumsuzluğunu önlemek için, tüm şebekede aynı türde kablo kullanın.

Kablo	Blendajlı burgulu çift (STP)
Empedans	120 $\Omega$
Maks. kablo uzunluğu [m]	1200 (çıkma hatları dahil) 500 istasyonlar arası

Tablo 4.3 Kablo bilgi

## 4.9 Kurulum Kontrol Listesi

Birimin kurulumunu tamamlamadan önce, tüm kurulumu *Tablo 4.4* bölümünde detaylandırılan şekilde inceleyin. Tamamlandığında öğeleri kontrol edin ve işaretleyin.

Yapılacak kontroller	Açıklama	☑
Yardımcı donanım	<ul style="list-style-type: none"> <li>• Frekans dönüştürücünün güç girişi tarafında veya motorun çıkış tarafında bulunabilecek yardımcı donanımlara, anahtarlara, bağlantı kesmelerine veya giriş sigortalarına/devre kesicilere bakın. Bunların tam hızda işleme hazır olduğundan emin olun.</li> <li>• Frekans dönüştürücüye geri besleme için kullanılan tüm sensörlerin işlevini ve kurulumunu kontrol edin.</li> <li>• Motor(lar)daki güç faktörü düzeltme kapaklarını çıkarın.</li> <li>• Şebeke tarafındaki güç faktörü düzeltme kapaklarını ayarlayın ve bunların sönmüldüğünü doğrulayın.</li> </ul>	
Kablo yönlendirme	<ul style="list-style-type: none"> <li>• Motor telleri ve kontrol tellerinin, yüksek frekans paraziti izolasyonu için ayrıldığından, blendajlı olduğundan ya da 3 ayrı metal kanaldan geçirildiğinden emin olun.</li> </ul>	
Kontrol telleri	<ul style="list-style-type: none"> <li>• Hasarlı veya kopuk tel ve gevşek bağlantı kontrolü yapın.</li> <li>• Gürültü başışıklığı için, kontrol tellerinin güç ve motor tel tesisatından yalıtılmış olduğunu kontrol edin.</li> <li>• Gerekirse, sinyallerin voltaj kaynağını kontrol edin.</li> <li>• Blendajlı kablo veya burgulu çift tel kullanılması önerilir. Blendajın doğru şekilde sonlandırıldığından emin olun.</li> </ul>	
Soğutma açıklığı	<ul style="list-style-type: none"> <li>• Soğutma için uygun hava akışının sağlanması amacıyla altta ve üstte yeterli açıklıklar bulunduğunu ölçün, bkz. <i>bölüm 3.3 Montaj</i>.</li> </ul>	
Ortam koşulları	<ul style="list-style-type: none"> <li>• Ortam koşullarının gerekliliklerinin karşılandığını kontrol edin.</li> </ul>	
Sigorta ve devre kesiciler	<ul style="list-style-type: none"> <li>• Sigortaların veya devre kesicilerin uygunluğunu kontrol edin.</li> <li>• Tüm sigortaların sıkı bir şekilde yerleştirildiklerini ve işletim koşulunda bulduklarını ve tüm devre kesicilerin açık konumda olduklarını kontrol edin.</li> </ul>	
Topraklama	<ul style="list-style-type: none"> <li>• Sıkı olan ve oksitlenmeyen yeterli toprak bağlantıları sağlayın.</li> <li>• Kanala topraklama yapılması veya arka panonun metal bir yüzeye monte edilmesi uygun bir topraklama değildir.</li> </ul>	
Giriş ve çıkış güç kablo tesisatı	<ul style="list-style-type: none"> <li>• Gevşek bağlantı olup olmadığını kontrol edin.</li> <li>• Motor ve şebekenin ayrı kanalda veya ayrılmış blendajlı kablolarda bulunduğunu kontrol edin.</li> </ul>	
Panonun iç kısmı	<ul style="list-style-type: none"> <li>• Birimin iç kısmında kir, metal çapaklar, nem ve aşındırma bulunmadığını kontrol edin.</li> <li>• Birimin boyasız, metal bir yüzeye monte edildiğini kontrol edin.</li> </ul>	
Anahtarlar	<ul style="list-style-type: none"> <li>• Tüm anahtarların ve bağlantı kesme ayarlarının uygun konumda olmalarını sağlayın.</li> </ul>	
Titreşim	<ul style="list-style-type: none"> <li>• Birimin, sağlam bir şekilde takıldığını veya gerekirse şok desteklerinin kullanıldığını kontrol edin.</li> <li>• Olağandışı titreşim miktarı olup olmadığını kontrol edin.</li> </ul>	

Tablo 4.4 Kurulum Kontrol Listesi



### İÇ ARIZA DURUMUNDA POTANSİYEL TEHLİKE

Frekans dönüştürücü düzgün kapatılmadığında kişisel yaralanma riski vardır.

- Güç uygulamadan önce tüm güvenlik kapaklarının yerinde ve itice kapatılmış olduğundan emin olun.



## 5 Kullanıma Alma

### 5.1 Güvenlik Yönergeleri

Genel güvenlik önlemleri için bkz. *bölüm 2 Güvenlik*.

#### **UYARI**

##### **YÜKSEK VOLTAJ**

Frekans dönüştürücüler, AC şebeke giriş gücüne bağlandıklarında yüksek voltaj içerirler. Kurulum, başlatma ve bakımın uzman personel tarafından yapılmaması, ölüme veya ciddi yaralanmaya neden olabilir.

- Kurulum, başlatma ve bakım işlemleri, yalnızca uzman personel tarafından gerçekleştirilmelidir.

##### **Güç vermeden önce:**

1. Kapağı doğru şekilde kapayın.
2. Tüm kablo bileziklerinin iyice sıkıldığını kontrol edin.
3. Birimin giriş gücünün OFF konumunda ya da kilitlenmiş olduğundan emin olun. Giriş gücü yalıtımı için, frekans dönüştürücü bağlantı kesme anahtarlarına güvenmeyin.
4. L1 (91), L2 (92) ve L3 (93) giriş terminallerinde, fazdan faza ve fazdan toprağa hiçbir voltaj bulunmadığını doğrulayın.
5. 96 (U), 97 (V) ve 98 (W) çıkış terminallerinde, fazdan faza ve fazdan toprağa hiçbir voltaj bulunmadığını doğrulayın.
6. U-V (96-97), V-W (97-98) ve W-U (98-96) üzerinde ohm değerlerini ölçerek motorun sürekliliğini doğrulayın.
7. Frekans dönüştürücünün ve motorun uygun topraklandığını kontrol edin.
8. Frekans dönüştürücüyü terminallerde gevşek bağlantılar bakımından kontrol edin.
9. Besleme voltajının ve frekans dönüştürücünün ve motorun voltajlarının eşleştiğini doğrulayın.

### 5.2 Güç Verme İşlemi

#### **UYARI**

##### **İSTENMEYEN BAŞLATMA**

Frekans dönüştürücü AC şebekesine bağlandığında, motor her an çalışabilir ve ölüm riskine, ciddi yaralanmaya, donanım veya mal hasarına neden olabilir. Motor harici bir anahtar, bir seri bus komutu, LCP'den bir giriş referens sinyali ya da bir hata koşulunun giderilmesiyle başlatılabilir.

- Kişisel güvenlik koşulları, motorun istenmeden başlamasının önlenmesini gerektirdiğinde frekans dönüştürücünün şebekeyle bağlantısını kesin.
- Parametreleri programlamadan önce, LCP üzerindeki [Off] düğmesine basın.
- Frekans dönüştürücü AC şebekesine bağlandığında, frekans dönüştürücü, motor ve çalıştırılan tüm ekipmanlar çalışmaya hazır durumda olmalıdır.

Aşağıdaki adımları kullanarak frekans dönüştürücüye güç uygulayın:

1. Giriş voltajının %3 içerisinde dengelendiğini doğrulayın. Dengeli değilse, devam etmeden önce giriş voltajı dengesizliğini düzeltin. Voltajı düzelttikten sonra prosedürü tekrarlayın.
2. Varsa opsiyonel donanım tel tesisatının kurulum uygulamasıyla eşleşmesini sağlayın.
3. Tüm operatör aygıtlarının OFF (KAPALI) konumda bulunmasını sağlayın. Pano kapıları kapalı olmalı ve kapak monte edilmelidir.
4. Birime güç verin. Frekans dönüştürücüyü şimdi ÇALIŞTIRMAYIN. Bağlantı kesme anahtarı bulunan birimlerde, frekans dönüştürücüye güç vermek için anahtarı ON (AÇIK) konuma getirin.

#### **DUYURU!**

LCP altındaki durum satırında OTOMATİK UZAK YANAŞMA okunduğunda veya Alarm 60 Dış Kilit görüntülendiğinde, birimin işletilmeye hazır, fakat terminal 27'de bir giriş sinyali eksik demektir. Ayrıntılar için, bkz. *bölüm 4.8.3 Motor Çalışmasını Etkinleştirme (Terminal 27)*.

## 5.3 Yerel Denetim Panosu İşletimi

### 5.3.1 Yerel Denetim Panosu

Yerel denetim panosu (LCP) birimin önündeki ekran ve tuş takımı kombinasyonudur.

LCP üzerinde pek çok kullanıcı işlevi bulunur:

- Yerel denetimdeyken başlatma, durdurma ve hız kontrolü
- İşletim verilerini, durumu, uyarı ve dikkat ibarelerini görüntüleme
- Frekans dönüştürücü işlevlerini programlama
- Bir arıza sonrasında otomatik sıfırlama devre dışı olduğunda frekans dönüştürücüyü manuel olarak sıfırlama

Ayrıca opsiyonel bir sayısal LCP (NLCP) mevcuttur. NLCP, LCP ile benzer şekilde çalışır. NLCP'nin kullanım ayrıntıları için *Programlama Kılavuzu*'na bakın.

### **DUYURU!**

Kullanıma almak için PC üzerinden MCT 10 Kurulum Yazılımı yükleyin. Yazılım indirilebilir (temel sürüm) ya da sipariş edilebilir (gelişmiş sürüm, sipariş numarası 130B1000). Daha fazla bilgi ve indirmeler için, bkz. [www.danfoss.com/BusinessAreas/DrivesSolutions/Software+MCT10/MCT10+Downloads.htm](http://www.danfoss.com/BusinessAreas/DrivesSolutions/Software+MCT10/MCT10+Downloads.htm).

### 5.3.2 LCP Düzeni

LCP 4 işlev grubuna ayrılmıştır (bkz. *Çizim 5.1*).

- A. Ekran alanı
- B. Ekran menü tuşları
- C. Gezinme tuşları ve gösterge ışıkları (LED'ler)
- D. İşletim tuşları ve sıfırlama

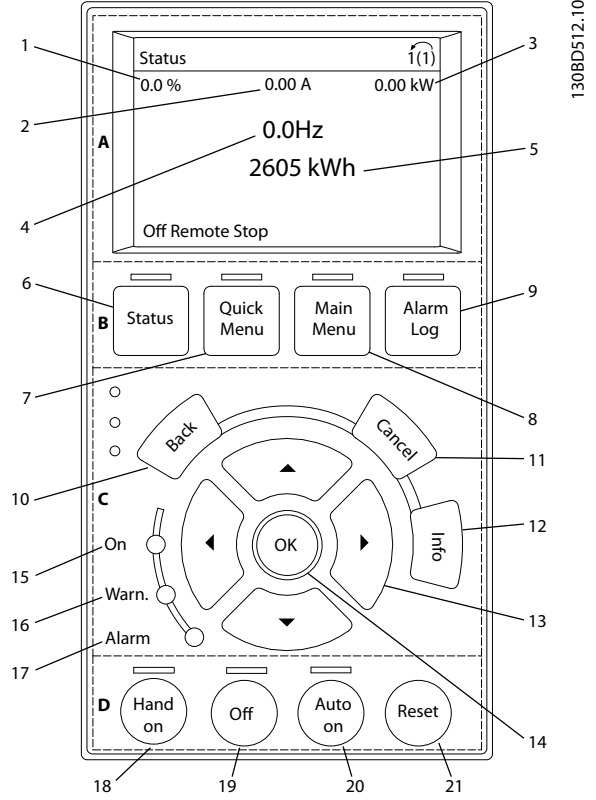

Çizim 5.1 Yerel Denetim Panosu (LCP)

#### A. Ekran Alanı

Frekans dönüştürücü şebeke voltajından, bir DC bus terminalinden ya da 24 V DC dış beslemeden enerji aldığı anda ekran alanı etkinleştirilir.

LCP üzerinde görüntülenen bilgiler, kullanıcı uygulaması için özelleştirilebilir. Hızlı Menü Q3-13 Ekran Ayarları'ndaki seçenekleri seçin.

Belirtme çizgisi	Ekran	Parametre numarası	Varsayılan ayar
1	1.1	0-20	Reference %
2	1.2	0-21	Motor akımı
3	1.3	0-22	Güç [kW]
4	2	0-23	Frekans
5	3	0-24	kWh sayacı

Tablo 5.1 Etiket: Çizim 5.1, Ekran Alanı

### B. Ekran Menü Tuşları

Menü tuşları, parametre kurulumuna erişmek, normal işletim sırasında durum ekranı modları arasında geçiş yapmak ve arıza günlüğü verilerini görüntülemek için kullanılır.

Belirtme çizgisi	Tuş	İşlev
6	Durum	İşletim bilgilerini görüntüler.
7	Hızlı Menü	İlk kurulum yönergeleri ve birçok ayrıntılı uygulama yönergesi için programlama parametrelerine erişim sağlar.
8	Ana Menü	Tüm programlama parametrelerine erişim sağlar.
9	Alarm Günlüğü	Güncel uyarıların listesini, son 10 alarmı ve bakım günlüğünü görüntüler.

Tablo 5.2 Etiket: Çizim 5.1, Ekran Menü Tuşları

### C. Gezinme Tuşları ve Gösterge Işıkları (LED'ler)

Gezinme tuşları, işlevleri programlamak ve ekran imlecini taşımak için kullanılır. Gezinme tuşları, yerel (el) işletim modunda hız denetimi de sağlar. 3 frekans dönüştürücü durum göstergesi ışığı da bu alanda bulunur.

Belirtme çizgisi	Tuş	İşlev
10	Geri	Menü yapısında önceki adıma veya listeye döner.
11	Cancel	Ekran modu değiştirilmediği sürece son değişikliği veya komutu iptal eder.
12	Bilgi	Görüntülenen işlevin bir tanımı için basın.
13	Gezinme tuşları	Menüdeki öğeler arasında dolaşmak için basın.
14	OK	Parametre gruplarına erişmek veya bir seçeneği etkinleştirmek için basın.

Tablo 5.3 Etiket: Çizim 5.1, Gezinme Tuşları

Belirtme çizgisi	Gösterge	Işık	İşlev
15	AÇIK	Yeşil	Frekans dönüştürücü şebeke voltajından, bir DC bus terminalinden ya da 24 V dış beslemeden enerji aldığı anda ON (Açık) ışığı etkinleştirilir.
16	UYARI	Sarı	Uyarı koşulları karşılandığında, sarı WARN (Uyarı) ışığı yanar ve ekran alanında sorunu belirten bir metin görünür.
17	ALARM	Kırmızı	Bir arıza koşulu, kırmızı alarm ışığının yanıp sönmeye ve bir alarm metninin görüntülenmesine neden olur.

Tablo 5.4 Etiket: Çizim 5.1, Gösterge Işıkları (LED'ler)

### D. İşletim Tuşları ve Sıfırlama

İşletim tuşları, LCP'nin altında bulunur.

Belirtme çizgisi	Tuş	İşlev
18	Hand On	Frekans dönüştürücüyü yerel denetimde başlatır. <ul style="list-style-type: none"> <li>Kontrol girişiyle veya seri iletişimle verilen bir dış durdurma sinyali, yerel hand on işlevini geçersiz kılar</li> </ul>
19	Kapalı	Motoru durdurur, fakat frekans dönüştürücüye giden gücü kesmez.
20	Otomatik Açık	Sistemi uzaktan işletim moduna sokar. <ul style="list-style-type: none"> <li>Kontrol terminalerinden veya seri iletişimden gelen bir dış başlatma komutuna yanıt verir</li> </ul>
21	Reset	Bir arıza giderildikten sonra frekans dönüştürücüyü manuel olarak sıfırlar.

Tablo 5.5 Etiket: Çizim 5.1, İşletim Tuşları ve Sıfırlama

### **DUYURU!**

[Status] ve [▲]/[▼] tuşlarına basılarak ekran kontrastı ayarlanabilir.

### 5.3.3 Parametre Ayarları

Uygulamalar için doğru programlamayı yapmak çoğu zaman ilişkili birkaç parametrede işlevleri ayarlamayı gerektirir.

Programlama verileri, frekans dönüştürücünün içinde depolanır.

- Yedekleme için, veriyi LCP belleğine yükleyin
- Veriyi başka bir frekans dönüştürücüye indirmek için LCP'yi bu birime bağlayın ve kaydedilen ayarları indirin
- Fabrika varsayılan ayarlarını geri yüklemek LCP belleğinde kaydedilen verileri değiştirmez

### 5.3.4 LCP'ye/LCP'den Veri Yükleme/İndirme

1. Verileri karşıya yüklemeyen veya karşıdan yüklemeyen önce motoru durdurmak için [Off] tuşuna basın.
2. [Main Menu]'ye (ana menü) gidin *0-50 LCP Kopyası* ve [OK] (Tamam) düğmesine basın.
3. Veriyi LCP'ye yüklemek için [1] *Tümü LCP'ye* ya da LCP'den veri indirmek için [2] *Tümü LCP'den* ögesini seçin.
4. [OK] tuşuna basın. Bir ilerleme çubuğu karşıdan yükleme işlemi gösterir.
5. Normal işleme dönmek için [Hand On] veya [Auto On] tuşuna basın.

### 5.3.5 Parametre Ayarlarını Değiştirme

Parametre ayarlarına [Quick Menu] (Hızlı Menü) ya da [Main Menu]'den (Ana Menü) erişilebilir ya da değiştirilebilir. [Quick Menu] (Hızlı Menü) yalnızca sınırlı sayıda parametreye erişim sunar.

1. LCP'deki [Quick Menu] (Hızlı Menü) ya da [Main Menu] (Ana Menü) düğmesine basın.
2. Parametre gruplarına göz atmak için [▲] [▼] tuşlarına basın, bir parametre grubu seçmek için [OK] tuşuna basın.
3. Parametrelere göz atmak için [▲] [▼] tuşlarına basın, bir parametre seçmek için [OK] tuşuna basın.
4. Bir parametre ayarının değerini değiştirmek için [▲] [▼] tuşlarına basın.
5. Bir ondalık parametre düzenleme modundayken haneyi kaydırmak için [◀] [▶] tuşlarına basın.

6. Değişikliği kabul etmek için [OK] tuşuna basın.
7. Status'a (Durum) girmek için [Back] (Geri) tuşuna iki kez basın veya Main Menu'ye (Ana Menü) girmek için [Menu] (Menü) tuşuna bir kez basın.

#### Değişiklikleri görüntüle

*Quick Menu Q5 - Changes Made* (Hızlı Menü Q5 - Yapılan Değişiklikler) varsayılan ayarlardan değiştirilen tüm parametreleri listeler.

- Liste yalnızca geçerli düzenleme-kurulum sırasında değiştirilen parametreleri gösterir.
- Varsayılan değerlere sıfırlanan parametreler listelenmez.
- *Empty* (Boş) mesajı hiçbir parametrenin değiştirilmediğini gösterir.

### 5.3.6 Varsayılan Ayarları Geri Yükleme

#### **DUYURU!**

**Varsayılan ayarlara geri yükleme ile programlama, motor verisi, yerelleştirme ve izleme kayıtlarının kaybedilmesi riski vardır. Bir yedekleme sunmak için veriyi başlatma işleminden önce LCP'ye yükleyin.**

Varsayılan parametre ayarlarının geri yüklenmesi frekans dönüştürücünün sıfırlanması ile yapılır. Sıfırlama işlemi *14-22 İşletim Modu* (önerilen) üzerinden ya da elle yapılır.

- *14-22 İşletim Modu* kullanarak başlatma, çalışma saatleri, seri iletişim seçimleri, kişisel menü ayarları, arıza günlüğü, alarm günlüğü gibi frekans dönüştürücü ayarlarını ve diğer izleme işlevlerini sıfırlamaz.
- Manuel başlatma, tüm motor, programlama, yerelleştirme ve izleme verilerini siler ve fabrika varsayılan ayarlarını geri yükler.

#### Önerilen başlatma prosedürü, *14-22 İşletim Modu*

1. Parametrelere erişmek için [Main Menu] tuşuna iki kez basın.
2. *14-22 İşletim Modu* ögesine gidin ve [OK] (Tamam) tuşuna basın.
3. *Initialisation* (Başlatma) ögesine kaydırın ve [OK] (Tamam) tuşuna basın.
4. Birime giden gücü kesin ve ekranın kapanmasını bekleyin.
5. Birime güç verin.

Varsayılan parametre ayarları, başlatma sırasında geri yüklenir. Bu işlem, normalden biraz uzun sürebilir.

6. Alarm 80 görüntülenir.
7. İşletim moduna geri dönmek için [Sıfırlama] tuşuna basın.

#### Manuel başlatma prosedürü

1. Birime giden gücü kesin ve ekranın kapanmasını bekleyin.
2. Birime güç verirken [Status] (Durum), [Main Menu] (Ana Menü) ve [OK] (Tamam) tuşlarına aynı anda basın (yaklaşık 5 sn ya da işitilebilir bir tıklama duyulup fan çalışmaya başlayana kadar).

Fabrika varsayılan parametre ayarları, başlatma sırasında geri yüklenir. Bu işlem, normalden biraz uzun sürebilir.

Manuel başlatma, aşağıdaki frekans dönüştürücü bilgilerini sıfırlamaz:

- 15-00 İşletim Saatleri
- 15-03 Açma Sayısı
- 15-04 Aşırı Sıcaklıklar
- 15-05 Aşırı Voltajlar

## 5.4 Temel Programlama

### 5.4.1 SmartStart ile Kullanıma Alma

SmartStart sihirbazı temel motor ve uygulama parametrelerinin hızlı konfigürasyonunu sağlar.

- İlk çalıştırmada ya da frekans dönüştürücünün başlatma işleminden sonra SmartStart otomatik olarak başlar.
- Frekans dönüştürücünün kullanıma alma işlemini tamamlamak için ekran yönergelerini izleyin. SmartStart'ı her zaman *Hızlı Menü Q4 - SmartStart* öğesini seçerek etkinleştirin.
- SmartStart sihirbazı kullanılmadan kullanıma almak için, bkz. *bölüm 5.4.2 [Main Menu] ile Kullanıma Alma* ya da *Programlama Kılavuzu*.

#### **DUYURU!**

SmartStart kurulumu için motor verileri gereklidir. Gerekli veriler normalde motor plakasının üzerindedir.

### 5.4.2 [Main Menu] ile Kullanıma Alma

Önerilen parametre ayarları, başlatma ve kontrol amaçlarına yöneliktir. Uygulama ayarları değişkenlik gösterebilir.

Verileri güç ON konumundayken, fakat frekans dönüştürücü işletilmeden önce girin.

1. LCP üzerindeki [Main Menu] (Ana Menü) tuşuna iki kez basın.
2. Parametre grubu 0-\*\* İşletim/Ekran'a gitmek için gezinme tuşlarını kullanın ve [OK] tuşuna basın.

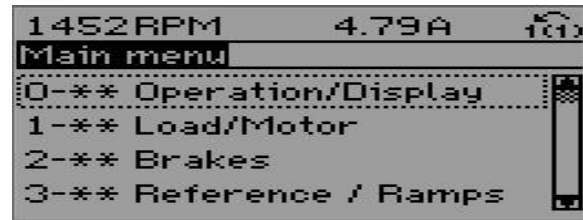

130BP066.10

Çizim 5.2 Ana Menü

3. Parametre grubu 0-0\* Temel Ayarlar'a gitmek için gezinme tuşlarını kullanın ve [OK] tuşuna basın.

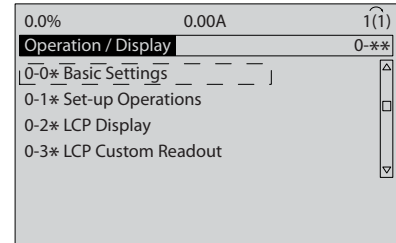

130BP087.10

Çizim 5.3 İşletim/Ekran

4. 0-03 Bölgesel Ayarlar'a gitmek için gezinme tuşlarını kullanın ve [OK] tuşuna basın.

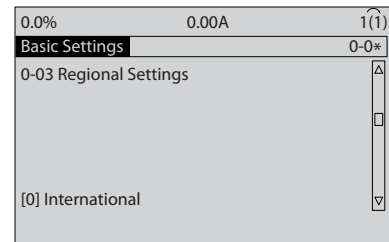

130BP088.10

Çizim 5.4 Temel Ayarlar

5. [0] Uluslararası veya [1] Kuzey Amerika'yı seçmek için gezinme tuşlarına basın ve [OK] tuşuna basın. (Bu, bir dizi temel parametrenin varsayılan ayarlarını değiştirir.)
6. LCP üzerindeki [Main Menu] (Ana Menü) tuşuna iki kez basın.
7. 0-01 Di'l'a gitmek için gezinme tuşlarına basın.
8. Dili seçin ve [OK] tuşuna basın.
9. Kontrol terminalleri 12 ve 27 arasına bir geçici bağlantı teli yerleştirilmişse 5-12 Terminal 27 Dijital Giriş ayarını fabrika varsayılanında bırakın. Aksi durumda, 5-12 Terminal 27 Dijital Giriş adımı No Operation (İşletim Yok) ögesini seçin.
10. 3-02 Minimum Referans
11. 3-03 Maksimum Referans
12. 3-41 Rampa 1 Hızlanma Süresi
13. 3-42 Rampa 1 Yavaşlama Süresi
14. 3-13 Referans Sitesi. Ele Bağlı/Otomatik Yerel Uzaktan'a bağlanmıştır.

### 5.4.3 Asenkron Motor Kurulumu

Motor verilerini 1-20 Motor Gücü [kW]'a veya 1-21 Motor Gücü [HP]'i 1-25 Motor Nominal Hızı'na girin. Bilgiler, motor plakasında bulunmaktadır.

1. 1-20 Motor Gücü [kW] veya 1-21 Motor Gücü [HP]
2. 1-22 Motor Voltajı
3. 1-23 Motor Frekansı
4. 1-24 Motor Akımı
5. 1-25 Motor Nominal Hızı

### 5.4.4 Kalıcı Mıknatıs Motoru Kurulumu

#### **DUYURU!**

**Yalnızca fanlı ya da pompalı kalıcı mıknatıs (PM) motoru kullanın.**

#### **İlk Programlama Adımları**

1. PM motoru işletimini etkinleştirin 1-10 Motor Yapısı, (1) PM, çıkıntısız SPM seçin
2. 0-02 Motor Hız Birimi ögesini [0] RPM olarak ayarlayın

#### **Programlama motor verileri**

1-10 Motor Yapısı'da PM motorunu seçtikten sonra, 1-2\* Motor Verileri, 1-3\* Geliş. Motor Verisi ve 1-4\* aktiftir. Gerekli veriler, motor plakasında ve motor verisi sayfasında bulunmaktadır.

Aşağıdaki parametreleri listelenen sırada programlayın

1. 1-24 Motor Akımı
2. 1-26 Nominal Motor Torku
3. 1-25 Motor Nominal Hızı
4. 1-39 Motor Kutupları
5. 1-30 Stator Direnci (Rs)  
Ortak stator sarım direncine (Rs) satırı girin. Sadece hat-hat verileri mevcut iken, hattı ortak (nötr nokta) değere ulaştırmak için hat-hat değerini 2'ye bölün. Değeri, kablo direncini hesaplayan bir direnç ölçer ile ölçmek de mümkündür. Ölçülen değeri 2'ye bölün ve sonucu girin.
6. 1-37 d-eksen Endüktansı (Ld)  
Hattı PM motorunun direkt eksen endüktansına girin. Sadece hat-hat verisi var ise, hat-ortak (nötr nokta) değerine ulaşmak için hat-hat değerini 2'ye bölün. Değeri, kablo endüktansını hesaplayan bir endüktometre ile ölçmek de mümkündür. Ölçülen değeri 2'ye bölün ve sonucu girin.
7. 1-40 1000 RPM'de geri EMF  
Hattı, 1000 RPM mekanik hızda (RMS değeri) PM Motorun hat geri EMF'sine girin. Geri EMF, sürücü bağlı değilken ve şaft dıştan döndürüldüğü sırada PM motoru tarafından üretilen voltajdır. Geri EMF normalde nominal motor hızı veya 2 hat arasında ölçülen 1000 RPM ile ilişkili olarak verilir. 1000 RPM motor hızı için değer mevcut değilse, doğru değeri aşağıdaki gibi hesaplayın: Örn. Geri EMF 1800 RPM'de 320 V ise, bu, 1000 RPM'de aşağıdaki gibi hesaplanabilir: Geri EMF= (Voltaj / RPM)\*1000 = (320/1800)\*1000 = 178. Bu, 1-40 1000 RPM'de geri EMF için programlanması gereken değerdir.

#### **Test motoru işletimi**

1. Motoru düşük hızda (100 ile 200 RPM arası) başlatın. Motor dönmezse kurulumu, genel programlamayı ve motor verisini kontrol edin.
2. 1-70 PM Start Mode başlatma fonksiyonunun uygulama gerekliliklerini karşıladığını kontrol edin.

#### **Rotor algılama**

Bu işlev, motorun sabit pompalar veya konveyörlerden çalışmaya başladığı uygulamalar için önerilen tercihtir. Bazı motorlarda, darbe oluştuğunda akustik bir ses duyulur. Bu, motora zarar vermez.

### Park Etme

Bu uygulama, fan uygulamalarında rüzgar enerjisi üretmek gibi motorun düşük hızda çalıştığı uygulamalar için önerilen tercihtir. *2-06 Parking Current* ve *2-07 Parking Time* ayarlanabilir. Bu parametrelerin fabrika ayarlarını yüksek eylemsizlik uygulamaları için artırın.

Motoru nominal hızda başlatın. Uygulamanın düzgün çalışmaması durumunda VVC<sup>+</sup> PM ayarlarını kontrol edin. Farklı uygulamalara yönelik öneriler *Tablo 5.6* kısmında bulunabilir.

Uygulama	Ayarlar
Düşük eylemsizlik uygulamaları $I_{Yük}/I_{Motor} < 5$	<i>1-17 Voltaj filtre süresi sabiti</i> , faktör 5 - 10 ile artırılacaktır <i>1-14 Sönümlenme Kazancı</i> azaltılmalıdır <i>1-66 Düşük Hızda Min. Akım</i> azaltılmalıdır (<%100)
Düşük eylemsizlik uygulamaları $50 > I_{Yük}/I_{Motor} > 5$	Hesaplanan değerleri saklayın
Yüksek eylemsizlik uygulamaları $I_{Yük}/I_{Motor} > 50$	<i>1-14 Sönümlenme Kazancı</i> , <i>1-15 Low Speed Filter Time Const.</i> ve <i>1-16 High Speed Filter Time Const.</i> artırılmalıdır
Düşük hızda fazla yük <%30 (nominal hız)	<i>1-17 Voltaj filtre süresi sabiti</i> azaltılmalı <i>1-66 Düşük Hızda Min. Akım</i> artırılmalıdır (uzun süreli >%100 değerleri motorda aşırı ısınma yapabilir)

Tablo 5.6 Farklı Uygulamalara Yönelik Öneriler

Motor belirli bir hızda sarsılarak çalışırsa *1-14 Sönümlenme Kazancı*'i artırın. Değeri azar azar artırın. Motora bağlı olarak, bu parametre için iyi bir değer varsayılan değerden %10 veya %100'den fazla olabilir.

Başlatma torku *1-66 Düşük Hızda Min. Akım* içinde ayarlanabilir. %100 başlatma torkunda nominal tork sağlar.

### 5.4.5 Otomatik Enerji Optimizasyonu (AEO)

#### **DUYURU!**

AEO için geçerli değildir kalıcı mıknatıs motorları.

Otomatik Enerji Optimizasyonu (AEO) enerji tüketimini, ısıyı ve gürültüyü azaltarak, motora giden voltajı minimuma indiren bir prosedürdür.

AEO'yu etkinleştirmek için *1-03 Torque Characteristics* (Tork Karakteristikleri) ögesini [2] *Auto Energy Optim. CT* (Otomatik Enerji En İyi Duruma Getirme CT) ya da [3] *Auto Energy Optim. VT* (Otomatik Enerji En İyi Duruma Getirme VT) ayarına getirin.

### 5.4.6 Otomatik Motor Adaptasyonu (AMA)

#### **DUYURU!**

AMA, PM motorları ile ilgili değildir.

Otomatik motor adaptasyonu (AMA), frekans dönüştürücü ve motor arasındaki uyumluluğu en iyi duruma getiren bir prosedürdür.

- Frekans dönüştürücü, çıkış motor akımını düzenlemek için motorun matematiksel bir modelini oluşturur. Prosedür, elektrik gücünün giriş faz dengesini de test eder. Motor özelliklerini, 1-20 ila 1-25 parametrelerine girilen verilerle karşılaştırır.
- AMA çalışırken motor mili dönmez ve motor zarar görmez.
- Bazı motorlar, testin eksiksiz versiyonunu çalıştırmayabilir. Bu durumda, [2] *İndirgenmiş AMA'yı etkinleştir*'i seçin.
- Motoru bir çıkış filtresi bağlanmışsa, *İndirgenmiş AMA'yı etkinleştir*'i seçin.
- Uyarılar veya alarmlar ortaya çıkarsa bkz. *bölüm 7.4 Uyarı ve Alarm Listesi*.
- Bu prosedürü, en iyi sonuçları almak için soğuk bir motor üzerinde yapın.

#### AMA'yı çalıştırmak için

1. Parametrelere erişmek için [Main Menu] tuşuna basın.
2. Parametre grubu *1-\*\* Yük ve Motor'a* kaydırın ve [OK] tuşuna basın.
3. Parametre grubu *1-2\* Motor Verisi*'ne gidin ve [OK] tuşuna basın.
4. *1-29 Otomatik Motor Adaptasyonu (AMA)* ögesine gidin ve [OK] (Tamam) tuşuna basın.
5. [1] *Tam AMA etkinleştir*'i seçin ve [OK] tuşuna basın.
6. Ekrandaki yönergeleri izleyin.
7. Test otomatik olarak çalışır ve bittiğini belirtir.

## 5.5 Motor Devir Kontrolü

### **DUYURU!**

**Motorun yanlış yönde dönmesi pompalarda/kompre-sörlerde hasar riskine neden olur. Frekans dönüştürücüyü çalıştırmadan önce motor devrini kontrol edin.**

Motor kısa bir süre 5 Hz'de veya 4-12 Motor Hızı Alt Sınırı [Hz]'de ayarlanan minimum frekansta çalışacaktır.

1. [Main Menu] tuşuna basın.
2. 1-28 Motor Dönüş Kontrolü ögesine gidin ve [OK] (Tamam) tuşuna basın.
3. [1] Etkinleştir'e inin.

Aşağıdaki metin görünür: *Not! Motor yanlış yönde çalışıyor olabilir.*

4. [OK] tuşuna basın.
5. Ekrandaki yönergeleri izleyin.

### **DUYURU!**

**Motor dönüş yönünü değiştirmek için, frekans dönüştürücüye giden gücü kesin ve gücün deşarj olmasını bekleyin. Motordaki veya frekans dönüştürücünün bağlantı tarafındaki 3 motor kablosundan herhangi 2 tanesinin bağlantısını ters çevirin.**

## 5.6 Yerel Kontrol Testi

1. Frekans dönüştürücüye bir yerel başlatma komutu vermek için [Hand On] (Devretme) tuşuna basın.
2. [▲] tuşuna basarak frekans dönüştürücüyü tam hıza getirin. İmlecin ondalık noktanın soluna taşınması, daha hızlı giriş değişikliği yapmayı sağlar.
3. Hızlanma sorunları olup olmadığını gözleyin.
4. [Off] tuşuna basın. Yavaşlama sorunları olup olmadığını gözleyin.

Hızlanma ya da yavaşlama sorunları varsa bkz. *bölüm 7.5 Sorun giderme*. Bir alarmdan sonra frekans dönüştürücüyü sıfırlamak için bkz. *bölüm 7.4 Uyarı ve Alarm Listesi*.

## 5.7 Sistem Başlatma

Bu bölümdeki prosedürün tamamlanması, kullanıcının kablo tesisatı ve uygulama programlaması yapmasını gerektirir. Aşağıdaki prosedürün, uygulama kurulumu bitirildikten sonra yapılması önerilir.

1. [Auto On] tuşuna basın.
2. Bir dış çalışma komutu verin.
3. Hız referansını, hız aralığı boyunca ayarlayın.
4. Dış çalışma komutunu kaldırın.
5. Sistemin istenen şekilde çalıştığından emin olmak için motorun ses ve titreşim seviyesini kontrol edin.

Uyarılar veya alarmlar ortaya çıkarsa, bkz. veya *bölüm 7.4 Uyarı ve Alarm Listesi*.



## 6 Uygulama Kurulum Örnekleri

Bu bölümdeki örnekler, yaygın uygulamalara bir hızlı referans amacıyla verilmiştir.

- Parametre ayarları, aksi belirtilmedikçe bölgesel varsayılan ayarlardır (0-03 Bölgesel Ayarlar'de seçilmiştir).
- Terminallerle ve bunların ayarlarıyla ilişkili parametreler, çizimlerin yanında gösterilmiştir.
- Analog terminaller A53 veya A54 için anahtar ayarları gerektiğinde, bunlar da gösterilmiştir.

### **DUYURU!**

İsteğe bağlı Güvenli durdurma kullanıldığında; bir geçici bağlantı teli, terminal 12 (veya 13) ve terminal 37 arasında, frekans dönüştürücünün fabrika varsayılan programlama değerleri kullanılarak işletildiğinde gerekli olabilir.

### 6.1 Uygulama Örnekleri

#### 6.1.1 Hızı

FC		Parametreler	
		İşlev	Ayar.
+24 V	12	6-10 Terminal 53	0,07 V*
+24 V	13	Düşük Voltaj	
D IN	18	6-11 Terminal 53	10 V*
D IN	19	Yüksek Voltaj	
COM	20	6-14 Terminal 53	0 Hz
D IN	27	Düşük Ref./	
D IN	29	Gerib. Değeri	
D IN	32	6-15 Terminal 53	50 Hz
D IN	33	Yüksek Ref./	
D IN	37	Gerib. Değeri	
		* = Varsayılan Değer	
		<b>Notlar/yorumlar:</b> D IN 37 bir seçenektir.	

The diagram shows a terminal block with terminals 12, 13, 18, 19, 20, 27, 29, 32, 33, 37, 50, 53, 54, 55, 42, and 39. A current source labeled '4 - 20mA' is connected between terminals 53 and 55. A switch labeled 'U - I' is connected between terminals 37 and 39. The switch is currently in the 'I' position.

Tablo 6.1 Analog Hız Referansı (Voltaj)

FC		Parametreler	
		İşlev	Ayar.
+24 V	12	6-12 Terminal 53	4 mA*
+24 V	13	Düşük Akım	
D IN	18	6-13 Terminal 53	20 mA*
D IN	19	Yüksek Akım	
COM	20	6-14 Terminal 53	0 Hz
D IN	27	Düşük Ref./	
D IN	29	Gerib. Değeri	
D IN	32	6-15 Terminal 53	50 Hz
D IN	33	Yüksek Ref./	
D IN	37	Gerib. Değeri	
		* = Varsayılan Değer	
		<b>Notlar/yorumlar:</b> D IN 37 bir seçenektir.	

The diagram shows a terminal block with terminals 12, 13, 18, 19, 20, 27, 29, 32, 33, 37, 50, 53, 54, 55, 42, and 39. A current source labeled '4 - 20mA' is connected between terminals 53 and 55. A switch labeled 'U - I' is connected between terminals 37 and 39. The switch is currently in the 'I' position.

Tablo 6.2 Analog Hız Referansı (Akım)

FC		Parametreler	
		İşlev	Ayar.
+24 V	12	6-10 Terminal 53	0,07 V*
+24 V	13	Düşük Voltaj	
D IN	18	6-11 Terminal 53	10 V*
D IN	19	Yüksek Voltaj	
COM	20	6-14 Terminal 53	0 Hz
D IN	27	Düşük Ref./	
D IN	29	Gerib. Değeri	
D IN	32	6-15 Terminal 53	1500 Hz
D IN	33	Yüksek Ref./	
D IN	37	Gerib. Değeri	
		* = Varsayılan Değer	
		<b>Notlar/yorumlar:</b> D IN 37 bir seçenektir.	

The diagram shows a terminal block with terminals 12, 13, 18, 19, 20, 27, 29, 32, 33, 37, 50, 53, 54, 55, 42, and 39. A potentiometer labeled '≈5kΩ' is connected between terminals 53 and 55. A switch labeled 'U - I' is connected between terminals 37 and 39. The switch is currently in the 'I' position.

Tablo 6.3 Hız Referansı (bir Manuel Potansiyometre kullanarak)

		Parametreler	
		İşlev	Ayar.
<b>FC</b>		5-10 Terminal 18	[8] Başlat*
+24 V	12	Dijital Giriş	
+24 V	13	5-12 Terminal 27	[19]
D IN	18	Dijital Giriş	Dondurulmuş Referans
D IN	19	5-13 Terminal 29	[21] Hız artırma
COM	20	Dijital Giriş	
D IN	27	5-14 Terminal 32	[22] Hız azaltma
D IN	29	Dijital Giriş	
D IN	32		
D IN	33		
D IN	37		
* = Varsayılan Değer			
<b>Notlar/yorumlar:</b>			
D IN 37 bir seçenektir.			

Tablo 6.4 Hız Artırma/Azaltma

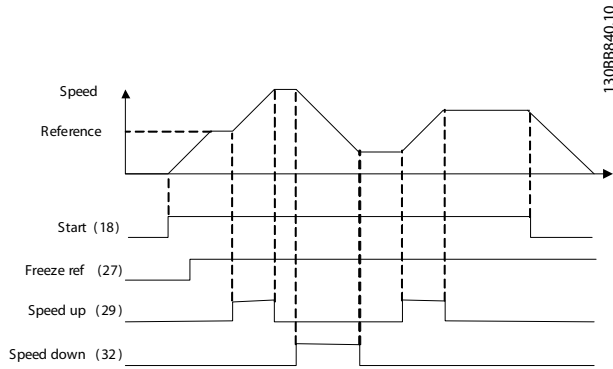

Çizim 6.1 Hız Artırma/Azaltma

## 6.1.2 Başlatma/Durdurma

		Parametreler	
		İşlev	Ayar.
<b>FC</b>		5-10 Terminal 18	[8] Başlat*
+24 V	12	Dijital Giriş	
+24 V	13	5-12 Terminal 27	[0] No operation
D IN	18	Dijital Giriş	
D IN	19	5-19 Ter. 37	[1] Güvenli Durdurma Alarmı
COM	20		
D IN	27		
D IN	29		
D IN	32		
D IN	33		
D IN	37		
* = Varsayılan Değer			
<b>Notlar/yorumlar:</b>			
5-12 Terminal 27 Dijital Giriş, [0] İşletim yok şeklinde ayarlandığında, terminal 27'ye bir geçici bağlantı teli gerekmez. D IN 37 bir seçenektir.			

Tablo 6.5 Güvenli Durdurma ile Başlatma/Durdurma Komutu

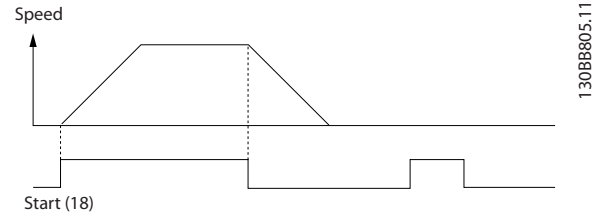

Çizim 6.2 Güvenli Durdurma ile Çalıştırma/Durdurma Komutu

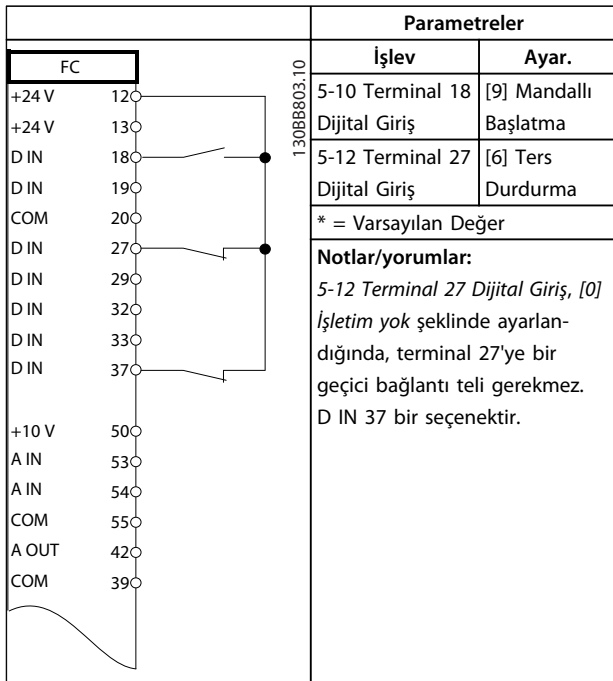

Tablo 6.6 Darbe Başlatma/Durdurma

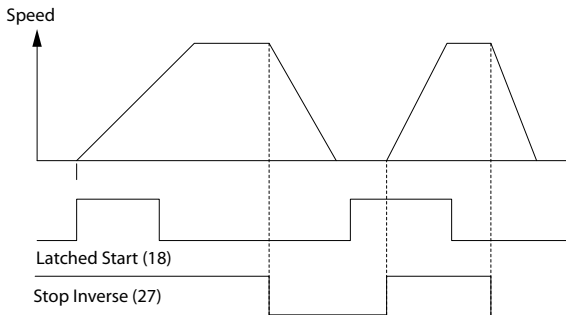

Çizim 6.3 Mandallı Başlatma/Ters Durdurma

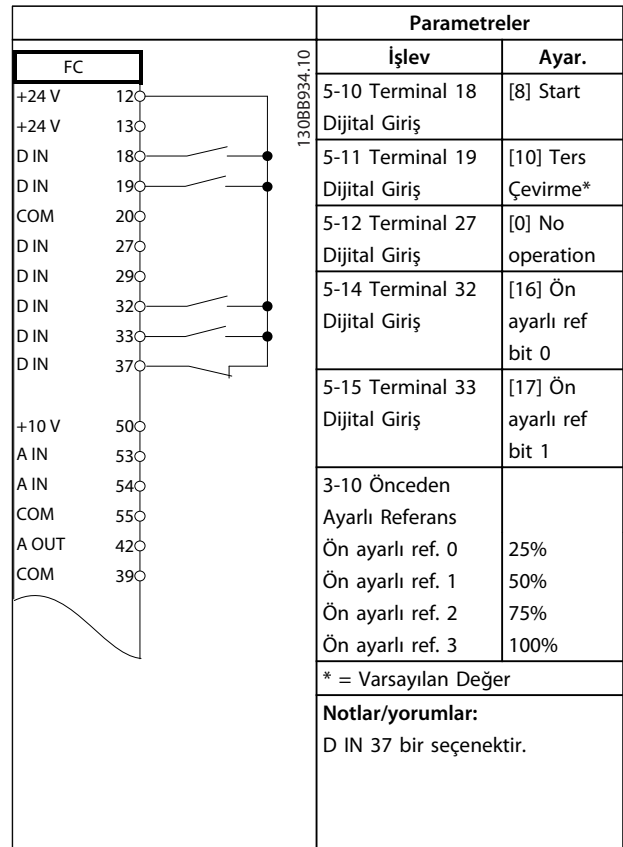

Tablo 6.7 Ters Çevirmeli Başlatma/Durdurma ve 4 Ön Ayarlı Hız

### 6.1.3 Dış Alarm Sıfırlama

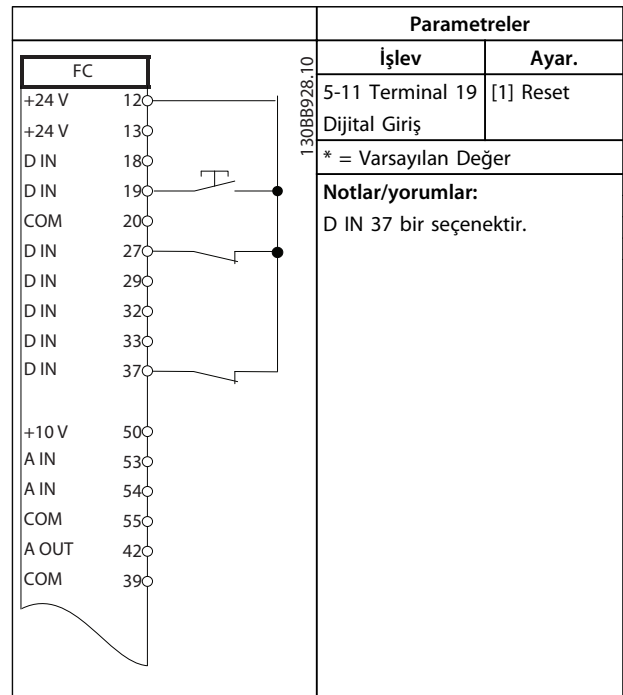

Tablo 6.8 Dış Alarm Sıfırlama

## 6.1.4 RS-485

		Parametreler	
		İşlev	Ayar.
<b>FC</b>		8-30 Protokol	FC*
		8-31 Adres	1*
		8-32 Baud Hızı	9600*
		* = Varsayılan Değer	
		<b>Notlar/yorumlar:</b>	
		Protokolü, adresi ve baud hızını yukarıda bahsedilen parametrelerde seçin.	
		D IN 37 bir seçenektir.	

Tablo 6.9 RS-485 Ağ Bağlantısı

## 6.1.5 Motor Termistörü

**⚠ DİKKAT****TERMİSTÖR YALITIMI**

Donanım hasarı riski vardır.

- Yalnızca PELV yalıtım gerekliliklerini karşılamak için takviyeli veya çift yalıtımlı olan termistörleri kullanın.

		Parametreler	
		İşlev	Ayar.
<b>VLT</b>		1-90 Motor	[2]
		Termal Koruması	Thermistor trip
		1-93 Termistör Kaynağı	[1] Analog giriş 53
		* = Varsayılan Değer	
		<b>Notlar/yorumlar:</b>	
		Yalnızca bir uyarı isteniyorsa, 1-90 Motor Termal Koruması, [1] Termistör uyarısı olarak ayarlanmalıdır.	
		D IN 37 bir seçenektir.	

Tablo 6.10 Motor Termistörü

## 7 Teşhis ve Sorun Giderme

Bu bölüm durum mesajlarını, uyarılarını ve alarmlarını ve temel sorun gidermeyi içerir.

### 7.1 Bakım ve Servis

Normal işletim koşulları ve yük profilleri altında, frekans dönüştürücü tasarlanan tüm kullanım ömrü boyunca bakım gerektirmez. Bozulmayı, tehlike ve hasarı önlemek için frekans dönüştürücüyü işletim koşullarına göre düzgün aralıklarla inceleyin. Aşınmış ya da hasarlı parçaları orijinal yedek ya da standart parçalarla değiştirin. Servis ve destek için bkz. [www.danfoss.com/contact/sales\\_and\\_services/](http://www.danfoss.com/contact/sales_and_services/).

### 7.2 Durum Mesajları

Frekans dönüştürücü durum modundayken, durum mesajları otomatik olarak oluşturulur ve ekranın alt satırında görüntülenir (bkz. Çizim 7.1.)

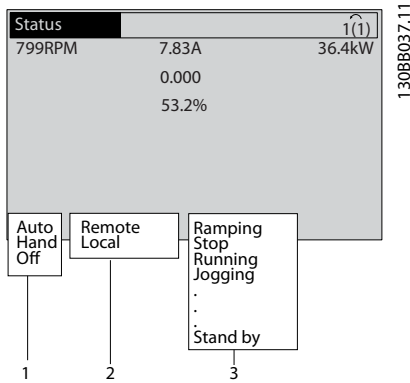

1	İşletim Modu (bkz. Tablo 7.1)
2	Referans sitesi (bkz. Tablo 7.2)
3	İşletim durumu (bkz. Tablo 7.3)

Çizim 7.1 Durum Ekranı

Tablo 7.1 ile Tablo 7.3 arasında görüntülenen durum mesajları anlatılmaktadır.

Kapalı	Frekans dönüştürücü, [Auto On] veya [Hand On] tuşuna basılana kadar hiçbir kontrol sinyaline yanıt vermez.
Otomatik Açık	Frekans dönüştürücü kontrol terminallerinden ve/veya seri iletişimden kontrol edilir.
	Frekans dönüştürücü, LCP üzerindeki gezinme tuşlarından kontrol edilir. Durdurma komutları, sıfırlama, ters çevirme, DC freni ve kontrol terminallerine uygulanan diğer sinyaller yerel denetimi geçersiz kılabilir.

Tablo 7.1 İşletim Modu

Uzaktan	Hız referansı, dış sinyallerden, seri iletişimden veya önceden ayarlanmış iç referanslardan verilir.
Yerel	Frekans dönüştürücü, [Hand On] kontrolünü veya LCP'den referans değerlerini kullanır.

Tablo 7.2 Referans Sitesi

AC Fren	AC Fren, 2-10 Fren İşlevi'de seçildi. AC fren, kontrollü bir yavaşlama sağlamak için motoru aşırı miktatsızlıyor.
AMA btr tmm	Otomatik motor adaptasyonu (AMA), başarıyla gerçekleştirildi.
AMA hazır	AMA başlatılmaya hazır. Başlatmak için [Hand On] tuşuna basın.
AMA çalışıyor	AMA işlemi devam ediyor.
Frenleme	Fren kesici işletim halinde. Jeneratif enerji, fren rezistörü tarafından emiliyor.
Fren maks.	Fren kesici işletim halinde. 2-12 Fren Gücü Sınırı (kW)'de tanımlanan fren rezistörü güç sınırına ulaşıldı.
Coast	<ul style="list-style-type: none"> <li>Ters yanaşma, bir dijital girişin (parametre grubu 5-1* Dijital Girişler) işlevi olarak seçilmiştir. Denk düşen terminal bağlı değildir.</li> <li>Yanaşma, seri iletişimle etkinleştirilmiştir.</li> </ul>
Kntrl. Rampa yavaşlama	Rampa yavaşlama kontrolü 14-10 Şebeke Kesintisi'de seçilmiştir. <ul style="list-style-type: none"> <li>Şebeke voltajı, şebeke arızası sırasında 14-11 Şebeke Arızasında Şebeke Voltajı'de ayarlanan değer altındadır.</li> <li>Frekans dönüştürücü, bir kontrollü rampa yavaşlama kullanarak motoru yavaşlatır.</li> </ul>
Yüksek Akım	Frekans dönüştürücü çıkış akımı, 4-51 Uyarı Akım Yüksek'de ayarlanan sınırın üstündedir.
Düşük Akım	Frekans dönüştürücü çıkış akımı, 4-52 Uyarı Hız Düşük'de ayarlanan sınırın altındadır.
DC Tutucu	1-80 Durdurmada İşlevi'de DC tutucu seçilmiştir ve bir durdurma komutu etkindir. Motor, 2-00 DC Tutuc/Önc Isıtm Akımı'de ayarlanan bir DC akımıyla tutulur.

DC Durdurma	Motor, bir DC akımıyla (2-01 DC Fren Akımı) belirtilmiş bir süre (2-02 DC Frenleme Süresi) boyunca tutulur. <ul style="list-style-type: none"> <li>DC Freni 2-03 DC Fren Dvr. Girme Hızı [RPM]'de etkinleştirilmiştir ve bir Durdurma komutu etkindir.</li> <li>DC Fren (ters), bir dijital girişin (parametre grubu 5-1* Dijital Girişler) işlevi olarak seçilmiştir. Denk düşen terminal etkin değildir.</li> <li>DC Freni, seri iletişim üzerinden etkinleştirilmiştir.</li> </ul>
Yüksek geri besleme	Tüm etkin geri beslemelerin toplamı, 4-57 Uyarı Geri Besleme Yüksek'de ayarlanan geri besleme sınırının üstündedir.
Düşük geri besleme	Tüm etkin geri beslemelerin toplamı, 4-56 Uyarı Geri Besleme Düşük'de ayarlanan geri besleme sınırının altındadır.
Freeze output	Uzak referans etkin ve mevcut hızı tutuyor. <ul style="list-style-type: none"> <li>Dondurulmuş çıkış, bir dijital girişin (parametre grubu 5-1* Dijital Girişler) işlevi olarak seçilmiştir. Denk düşen terminal etkindir. Hız denetimi yalnızca hız azaltma ve hız artırma terminal işlevleriyle mümkündür.</li> <li>Rampa tutma seri iletişim üzerinden etkinleştirilmiştir.</li> </ul>
Dondurulmuş çıkış isteği	Bir çıkış dondurma komutu verildi, ancak motor, bir çalışma izni sinyali alınana kadar durdurulmuş halde kalacak.
Ref. Dondur	Dondurulmuş Referans, bir dijital girişin (parametre grubu 5-1* Dijital Girişler) işlevi olarak seçilmiştir. Denk düşen terminal etkindir. Frekans dönüştürücü, gerçek referansı kaydeder. Referansı değiştirmek, şimdi yalnızca hız artırma ve hız azaltma terminal işlevleriyle mümkündür.
Aralıklı çalışma isteği	Bir aralıklı çalışma komutu verilmiş, fakat motor, bir çalışmaya izin veren sinyal bir dijital girişten alınana kadar durdurulacaktır.
Aralıklı çalışma	Motor, 3-19 Arlk. Çışt. Hızı [RPM]'de programlandığı gibi çalışmaktadır. <ul style="list-style-type: none"> <li>Aralıklı çalışma, bir dijital girişin (parametre grubu 5-1* Dijital Girişler) işlevi olarak seçilmiştir. Denk düşen terminal (örn. Terminal 29) etkindir.</li> <li>Aralıklı çalışma işlevi, seri iletişim üzerinden etkinleştirilir.</li> <li>Aralıklı çalışma işlevi, bir izleme işlevinin (örn. Sinyal yok) reaksiyonu olarak seçilmiştir. İzleme işlevi etkindir.</li> </ul>

Motor denetimi	1-80 Durdurmada İşlev'de, Motor Denetimi seçilmiştir. Bir durdurma komutu etkindir. Motorun frekans dönüştürücüye bağlı olduğundan emin olmak için, motora bir kalıcı test akımı uygulanır.
OVC kontrolü	Aşırı voltaj kontrolü, 2-17 Aşırı Voltaj Denetimi [2] içinde Etkinleştirilmiştir. Bağlı motor, frekans dönüştürücüyü jeneratif enerjiyle besliyor. Aşırı voltaj kontrolü, V/Hz oranını, motoru kontrollü moda çalıştırmak ve frekans dönüştürücünün alarma vermesini önlemek için ayarlar.
Güç Birimi Kapalı	(Yalnızca bir dış 24 V güç kaynağı takılımış frekans dönüştürücüler). Frekans dönüştürücüye giden şebeke beslemesi çıkarılmıştır, ve kontrol kartına dış 24 V besleme yapılmaktadır.
Koruma md	Koruma modu etkin. Birim, bir kritik durum ( aşırı akım veya aşırı voltaj) saptadı. <ul style="list-style-type: none"> <li>Alarmı önlemek için, anahtarlama frekansı 4 kHz'e indirilir.</li> <li>Mümkünse, koruma modu, yaklaşık 10 sn sonra biter.</li> <li>Koruma modu, 14-26 Çevirici Arızasında Alarm Gecikmesi'de kısıtlanabilir</li> </ul>
Q Durdurma	Motor, 3-81 Hızlı Durdurma Rampa Süresi kullanılarak yavaşlatılır. <ul style="list-style-type: none"> <li>Ters hızlı durdurma, bir dijital girişin (parametre grubu 5-1* Dijital Girişler) işlevi olarak seçilmiştir. Denk düşen terminal etkin değildir.</li> <li>Hızlı durdurma işlevi, seri iletişim üzerinden etkinleştirilmiştir.</li> </ul>
Rampalama	Motor, etkin Rampa Hızlanma/Yavaşlama kullanarak hızlanır/yavaşlar. Referansa, bir sınır değerine veya bir hareketsiz durmaya henüz ulaşmadı.
Yüksek ref.	Tüm etkin referansların toplamı, 4-55 Uyarı Referans Yüksek'de ayarlanmış referans sınırının üstündedir.
Düşük ref.	Tüm etkin referansların toplamı, 4-54 Uyarı Referans Düşük'de ayarlanmış referans sınırının altındadır.
Rfrnsta çalıştır	Frekans dönüştürücü, referans aralığında çalışmaktadır. Geri besleme değeri, ayar noktası değeriyle eşleşir.
Çalıştırma isteği	Bir başlatma komutu verilmiştir, fakat motor, bir çalışmaya izin veren sinyal, dijital girişten alınana kadar durdurulur.
Running	Motor, frekans dönüştürücü tarafından çalıştırılır.
Uyku Modu	Enerji tasarrufu işlevi etkindir. Motor durmuştur, fakat gerektiğinde otomatik olarak yeniden başlayacaktır.

Yüksek Hız	Motor hızı, 4-53 Uyarı Hız Yüksek'te ayarlanan değerin üzerindedir.
Düşük Hız	Motor hızı, 4-52 Uyarı Hız Düşük'te ayarlanan değerin altındadır.
Bekleme	Auto On modunda, frekans dönüştürücü, bir dijital girişten veya seri iletişimden gelen bir başlatma sinyaliyle motoru başlatır.
Başlatma gecikmesi	1-71 Bşlt. gecikm.'de, bir başlatma süresini geciktirme ayarlanmıştır. Bir başlatma komutu etkinleştirilmiştir ve motor, başlatma geciktirme süresi bittikten sonra başlayacaktır.
İleri baş./ters	İleri başlatma ve ters başlatma, 2 farklı dijital girişin (parametre grubu 5-1* Dijital Girişler) işlevleri olarak seçilmiştir. Motor, denk düşen terminallerden hangisinin etkin olduğuna bağlı olarak ileri veya ters başlar.
Stop	Frekans dönüştürücü, LCP'den, dijital girişten veya seri iletişimden bir durdurma komutu almıştır.
Alarm	Bir alarm oluştu ve motor durdu. Alarmın nedeni ortadan kaldırıldığında, frekans dönüştürücü [Reset] tuşuna basılarak manuel olarak sıfırlanabilir veya kontrol terminaleri veya seri iletişim aracılığıyla uzaktan sıfırlanabilir.
Alarm kilidi	Bir alarm oluştu ve motor durdu. Alarmın nedeni ortadan kaldırıldıktan sonra, güç frekans dönüştürücüye verilmelidir. Ardından frekans dönüştürücü, [Sıfırlama] tuşuna basılarak manuel olarak veya kontrol terminalerinden veya seri iletişimden uzaktan sıfırlanabilir.

Tablo 7.3 İşletim Durumu

**DUYURU!**

Oto./uzaktan modunda, frekans dönüştürücü, işlevleri yürütmek için dış komutlara ihtiyaç duyar.

**7.3 Uyarı ve Alarm Türleri****Uyarılar**

Bir uyarı, bir alarm koşulu yaklaştığında veya anormal işletim koşulları bulunduğu zaman ve frekans dönüştürücünün bir alarm vermesine neden olabileceği zaman verilir. Bu uyarı, anormal koşul ortadan kalktığında kendiliğinden temizlenir.

**Alarmlar****Alarm**

Alarm, frekans dönüştürücü alarm verdiğinde, yani frekans dönüştürücü, frekans dönüştürücünün veya sistemin zarar görmesini önlemek için işletimini askıya aldığı ortaya çıkar. Motor, bir durdurmaya yanar. Frekans dönüştürücü mantığı, işlemeye ve frekans dönüştürücünün durumunu izlemeye devam eder. Arıza koşulu giderildikten sonra, frekans dönüştürücü sıfırlanabilir. Ardından tekrar işletim başlatılmaya hazırdır.

**Alarmdan/alarm kilidinden sonra frekans dönüştürücüyü sıfırlama**

Bir alarm, 4 yoldan biriyle sıfırlanabilir:

- LCP'de [Sıfırlama] düğmesine basın
- Dijital sıfırlama giriş komutu
- Seri iletişim sıfırlama giriş komutu
- Oto. sıfırlama

**Alarm kilidi**

Giriş gücü çevrimde. Motor, bir durdurmaya yanar. Frekans dönüştürücü, frekans dönüştürücünün durumunu izlemeye devam eder. Frekans dönüştürücünün giriş gücünü kesin, arızanın nedenini düzeltin ve frekans dönüştürücüyü sıfırlayın.

**Uyarı ve Alarm Ekranları**

- Bir uyarı uyarı numarasıyla birlikte LCP'de görüntülenir.
- Bir alarm, alarm numarası ile birlikte yanıp söner.

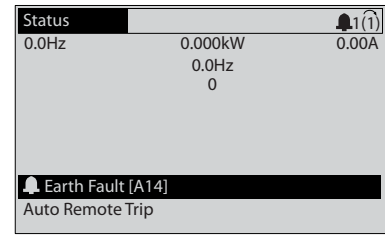

Çizim 7.2 Alarm Ekranı Örneği

LCP'deki metne ve alarm koduna ek olarak, 3 durum göstere ışığı yanar.

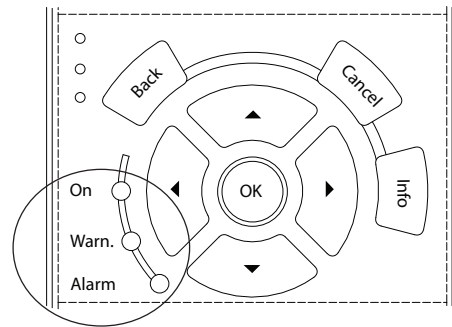

	Uyarı LED'i	Alarm LED'i
Warning	Açık	Kapalı
Alarm	Kapalı	Açık (Yanıp söner)
Alarm Kilidi	Açık	Açık (Yanıp söner)

Çizim 7.3 Durum Göstere Işıkları

## 7.4 Uyarı ve Alarm Listesi

Aşağıdaki uyarı/alarm bilgileri, uyarı/alarm koşulunu tanımlar, koşulun olası nedenini verir ve bir çözümün veya sorun giderme prosedürünün ayrıntılarını verir.

### UYARI 1, 10 Volt düşük

Kontrol kartı voltajı, terminal 50'den 10 V aşağıdadır. 10 V'luk besleme aşırı yüklendiğinden, yükün bir kısmını terminal 50'den kaldırın. Maks. 15 mA veya minimum 590Ω.

Bu duruma, bağlı bir potansiyometredeki bir kısa devre veya yanlış potansiyometre bağlantısı neden olmuş olabilir.

#### Sorun giderme

- Tesisatı terminal 50'den çıkarın. Uyarı kaybolursa, sorun tellerle ilgilidir. Uyarı kaybolmazsa, kontrol kartını değiştirin.

### UYARI/ALARM 2, Yüklü sıfır hatası

Bu uyarı veya alarm yalnızca 6-01 *Yüklü Sıfır Zaman Aşımı İşlevi*'de programlanmışsa görünür. Analog girişlerdeki sinyal, bu giriş için programlanan minimum değerin %50'sinden azdır. Bu duruma, kopuk tesisat veya sinyali gönderen aygıtların arızalı olması neden olmuş olabilir.

#### Sorun giderme

- Tüm analog giriş terminallerindeki bağlantıları kontrol edin. Kontrol kartı terminalleri 53 ve 54 sinyaller için, terminal 55 ortak. MCB 101 terminal 11 ve 12 sinyaller için, terminal 10 ortak. MCB 109 terminal 1, 3, 5 sinyaller için, terminal 2, 4, 6 ortak.
- Frekans dönüştürücü programlamasıyla anahtar ayarlarının analog sinyal tipine uyup uymadığını kontrol edin.
- Giriş terminali sinyal testi yapın.

### UYARI/ALARM 4, Şebeke fazı kaybı

Besleme tarafında bir faz eksik veya şebeke voltajı dengesizliği çok yüksek. Bu mesaj, frekans dönüştürücüdeki giriş redresöründe arıza olduğunda da görüntülenir. Seçenekler 14-12 *Şebeke Dengesizliğinde İşlevi*'de programlanır.

#### Sorun giderme

- Frekans dönüştürücüye gelen besleme voltajını ve besleme akımlarını kontrol edin.

### UYARI 5, DC bağlantı voltajı yüksek

Ara devre voltajı (DC) yüksek voltaj uyarı sınırından daha yüksek. Sınır, frekans dönüştürücü voltaj aralığına bağlıdır. Birim hâlâ etkin.

### UYARI 6, DC bağlantı voltajı düşük

Ara devre voltajı (DC) düşük voltaj uyarı sınırından düşüktür. Sınır, frekans dönüştürücü voltaj aralığına bağlıdır. Birim hâlâ etkin.

### UYARI/ALARM 7, DC aşırı voltaj

Ara devre voltajı, sınırı aşarsa, frekans dönüştürücü bir süre sonra alarm verir.

#### Sorun giderme

- Bir fren direnci takın
- Rampa süresini uzatın
- Rampa türünü değiştirin
- 2-10 *Fren İşlevi* parametresinde işlevleri etkinleştirin
- Artır 14-26 *Çevirici Arızasında Alarm Gecikmesi*
- Güç düşüşü sırasında bir alarm/uyarı durumu varsa kinetik yedekleme (14-10 *Şebeke Kesintisi*) kullanın

### UYARI/ALARM 8, DC düşük voltaj

DC bağlantısı voltajı, voltaj alt sınırının altına düşerse, frekans dönüştürücü, 24 V DC yedek beslemesinin bağlı olup olmadığını kontrol eder. Bağlı bir 24 V DC yedek beslemesi yoksa, frekans dönüştürücü belirli bir zaman gecikmesinden sonra alarm verir. Zaman gecikmeleri cihaz boyutuna göre değişiklik gösterir.

#### Sorun giderme

- Besleme voltajının frekans dönüştürücünün voltajı ile uygun olup olmadığını kontrol edin.
- Giriş voltajı testi uygulayın.
- Yumuşak şarj devre testi yapın.

### UYARI/ALARM 9, Çevirici aşırı yükü

Frekans dönüştürücü, aşırı yük (çok uzun süre çok yüksek akım) nedeniyle devreden çıkmak üzere. Elektronik, termal çevirici korumasının sayacı, %98'de uyarı verir, %100'de açılır ve alarm verir. Frekans dönüştürücü, sayaç %90'ın altına düşene kadar sıfırlanamaz. Arıza, frekans dönüştürücünün çok uzun süre %100'ün üzerinde aşırı yükte çalışmasıdır.

#### Sorun giderme

- LCP üzerinde gösterilen çıkış akımını frekans dönüştürücünün anma akımıyla karşılaştırın.
- LCP üzerinde gösterilen çıkış akımıyla ölçülen motor akımını karşılaştırın.
- LCP'deki Termal Sürücü Yükünü görüntüleyin ve değeri izleyin. Frekans dönüştürücü sürekli akım gücünün üzerinde çalışırken, sayaç yükselir. Sürekli frekans dönüştürücü akım gücünün altında çalışırken, sayaç azalır.

### UYARI/ALARM 10, Motor aşırı yük sıcaklığı

Elektronik termal korumaya (ETR) göre motor çok sıcak. 1-90 *Motor Termal Koruması* parametresinde sayaç %100'e ulaştığında frekans dönüştürücünün uyarı veya alarm çıkarıp çıkarmayacağını belirleyebilirsiniz. Arıza, motor çok uzun süre %100'ün üzerinde aşırı yükte çalıştığında oluşur.



**Sorun giderme**

- Motorun aşırı ısınıp ısınmadığını kontrol edin.
- Motorun mekanik olarak aşırı yüklenmiş olup olmadığını kontrol edin
- 1-24 Motor Akımı'nda ayarlanmış motor akımının doğru olduğunu kontrol edin.
- 1-20 ile 1-25 arasındaki parametrelerde bulunan motor verisinin doğru ayarlandığından emin olun.
- Bir dış fan kullanılıyorsa, fanın seçilmiş olduğunu 1-91 Motor Dış Fani'nda kontrol edin.
- AMA'yı 1-29 Otomatik Motor Adaptasyonu (AMA) modunda çalıştırmak, frekans dönüştürücünün motorla daha iyi çalışmasını sağlar ve termal yükü azaltır.

**UYARI/ALARM 11, Motor termistörü aşırı sıcaklığı**

Termistör bağlantısını kontrol edin. 1-90 Motor Termal Koruması parametresinde frekans dönüştürücünün uyarı veya alarm çıkarıp çıkarmayacağını belirleyebilirsiniz.

**Sorun giderme**

- Motorun aşırı ısınıp ısınmadığını kontrol edin.
- Motorun mekanik olarak aşırı yüklenmiş olup olmadığını kontrol edin.
- Terminal 53 veya 54 kullanırken, terminal 53 veya 54 (analog voltaj girişi) ile terminal 50 (+10 V besleme) arasında termistörün doğru bağlandığını kontrol edin. Ayrıca terminal anahtarı 53 veya 54 için terminal anahtarının voltaja göre ayarlandığını kontrol edin. 1-93 Termistör Kaynağı işareti terminal 53 ya da 54'ü seçer.
- Dijital girişler 18 veya 19'u kullanırken, terminal 18 veya 19 (yalnızca dijital giriş PNP) ile terminal 50 arasında termistörün doğru bağlanıp bağlanmadığını kontrol edin. 1-93 Termistör Kaynağı'nin terminal 18 ya da 19'u seçtiğini kontrol edin.

**UYARI/ALARM 12, Tork sınırı**

Tork 4-16 motor modda moment limiti'deki veya 4-17 jeneratör modda moment limiti'deki değeri geçti. 14-25 Moment Sınırında Alarm Gecikmesi bu uyarıyı yalnızca bir uyarı koşulundan, sonrasında alarm olan bir uyarı koşuluna değiştirebilir.

**Sorun giderme**

- Motor tork sınırı, hızlanma sırasında aşılsa, hızlanma süresini uzatın.
- Jeneratör tork sınırı, yavaşlama sırasında aşılsa, yavaşlama süresini uzatın.
- Tork sınırı, çalışırken oluşursa, tork sınırını olabildiğince artırın. Sistemin daha yüksek torkta güvenle çalışabileceğinden emin olun.
- Uygulamayı, motora aşırı akım çekilmesi bakımından kontrol edin.

**UYARI/ALARM 13, Aşırı akım**

Çevirici tepe akımı sınırı (nominal akımın yaklaşık %200'ü) aşıldı. Uyarı yaklaşık 1,5 saniye sürer ve daha sonra frekans dönüştürücü alarm verir. Şok yüklemesi veya yüksek eylemsizlik yüklerine sahip çabuk hızlanma bu arızaya neden olabilir. Rampa sırasında hızlanma çabuk gerçekleşirse, hata kinetik yedeklemeden sonra da görülebilir. Genişletilmiş mekanik fren kontrolü seçilirse, alarm dışarıdan sıfırlanabilir.

**Sorun giderme**

- Gücü kesin ve motor milinin döndürülüp döndürülemediğini kontrol edin.
- Motor boyutunun frekans dönüştürücüye uygun olup olmadığını kontrol edin.
- 1-20 ile 1-25 parametrelerini doğru motor verileri bakımından kontrol edin

**ALARM 14, Toprak (topraklama) arızası**

Frekans dönüştürücü ile motor arasındaki kabloda veya motorun kendisinde, çıkış fazlarından toprağa giden bir akım var.

**Sorun giderme**

- Frekans dönüştürücüye giden gücü kapatın ve toprak hatasını gidirin.
- Motorda toprak arızası olup olmadığı kontrol etmek için motor uçlarını ve motorun toprak direncini bir megaohmmetreyle ölçün.

**ALARM 15, Donanım uyumsuzluğu**

Takılmış seçenek mevcut kontrol panosu donanımı veya yazılımı ile çalıştıramıyor.

Aşağıdaki parametrelerin değerini kaydedin ve Danfoss ile iletişime geçin.

- 15-40 FC Türü
- 15-41 Güç Bölümü
- 15-42 Voltaj
- 15-43 Yazılım Sürümü
- 15-45 Gerçek Tür Kodu Dizesi
- 15-49 Yazılım Kimliği Kontrol Kartı
- 15-50 Yazılım Kimliği Güç Kartı
- 15-60 Montaj Seçeneği
- 15-61 Seçenek Yzl. Versiyonu (her seçenek yuvası için)

**ALARM 16, Kısa devre**

Motorda veya motor kablo tesisatında kısa devre var.

**Sorun giderme**

- Frekans dönüştürücüye giden gücü kesin ve kısa devreyi tamir edin.

**UYARI/ALARM 17, Kontrol sözcüğü zaman aşımı**

Frekans dönüştürücüyü iletişim kurulamıyor.  
Uyarı yalnızca 8-04 Kontrol Sözcüğü Zaman Aşımı İşlevi ögesi [0] Off olarak AYARLANMADIĞINDA etkinleşir.  
8-04 Kontrol Sözcüğü Zaman Aşımı İşlevi ögesi [5] Stop and Trip olarak ayarlandığında bir uyarı belirir frekans dönüştürücü durana kadar yavaşlar ve ardından bir alarm görüntüler.

**Sorun giderme**

- Seri iletişim kablosundaki bağlantıları kontrol edin.
- 8-03 Kontrol Sözcüğü Zaman Aşımı Süresi artır.
- İletişim donanımının işletimini kontrol edin.
- Kurulumun EMC koşullarına uygun olarak yapıldığını doğrulayın.

**ALARM 18, Başlatma başarısız**

Başlatma sırasında verilen süre içinde 1-77 Kompresör Başlatma Maks. Hızı [RPM] değerini geçememiştir.  
(1-79 Kompresör Başlatma Alarm Maks. Süre'de ayarlanır).

**UYARI 23, İç fan arızası**

Fan uyarı işlevi fanın çalışıp çalışmadığını/monte edilip edilmediğini kontrol eden ek bir koruma işlevidir. Fan uyarısı, 14-53 Fan Monitörü ([0] Disabled) parametresinden devre dışı bırakılabilir.

D, E ve F çerçeve filtreleri için, fanlara gelen regüle edilmiş voltaj izlenir.

**Sorun giderme**

- Fanın işletiminin doğruluğunu kontrol edin.
- Frekans dönüştürücüye güç verin ve fanın başlatma sırasında kısa süreyle çalıştığını kontrol edin.
- Isı alıcısındaki ve kontrol kartındaki sensörleri kontrol edin.

**UYARI 24, Harici fan arızası**

Fan uyarı işlevi fanın çalışıp çalışmadığını/monte edilip edilmediğini kontrol eden ek bir koruma işlevidir. Fan uyarısı, 14-53 Fan Monitörü ([0] Disabled) parametresinden devre dışı bırakılabilir.

**Sorun giderme**

- Fanın işletiminin doğruluğunu kontrol edin.
- Frekans dönüştürücüye güç verin ve fanın başlatma sırasında kısa süreyle çalıştığını kontrol edin.
- Isı alıcısındaki ve kontrol kartındaki sensörleri kontrol edin.

**UYARI 25, Fren direncinde kısa devre**

İşletim sırasında fren direnci izlenir. Bir kısa devre varsa, fren işlevi devre dışıdır ve bir uyarı görünür. Frekans dönüştürücü çalışmaya devam eder, ancak fren işlevi kapalıdır.

**Sorun giderme**

- Frekans dönüştürücünün gücünü kesin ve fren direncini değiştirin (bkz. 2-15 Fren kontrolü).

**UYARI/ALARM 26, Fren direnci güç sınırı**

Fren rezistörüne aktarılan güç, son 120 sn çalışma süresi üzerinden ortalama bir değer olarak hesaplanır. Hesap, ara devre voltajına ve 2-16 AC fren Maks. Akım'nda ayarlanan fren direnç değerlerine dayanır. Dağılan frenleme gücü, fren direnç gücünden %90'dan yüksek olduğunda uyarı etkin olur. 2-13 Fren Gücü İzleme içinde [2] Alarm Verme seçildiğinde, dağılan fren gücü %100'e ulaştığında frekans dönüştürücü alarm verir.

**UYARI/ALARM 27, Fren kesici arızası**

İşletim sırasında fren transistörü izlenir ve kısa devre yaparsa fren işlevi devre dışı bırakılır ve uyarı verilir. Frekans dönüştürücü yine de işletilebilir, ancak fren transistöründe kısa devre olduğu için, etkin olmasa bile, fren direncine önemli miktarda güç iletilir.

**Sorun giderme**

- Frekans dönüştürücüye giden gücü kesin ve fren direncini çıkarın.

**UYARI/ALARM 28, Fren kontrolü başarısız oldu**

Fren direnci bağlı değil veya çalışmıyor.  
2-15 Fren kontrolü 'yi kontrol edin.

**ALARM 29, Isı Alıcı sıcaklı.**

Isı alıcının maksimum sıcaklığı aşıldı. Isı alıcı sıcaklığı tanımlanan ısı alıcı sıcaklığının altına ininceye kadar sıcaklık arızası sıfırlanamaz. Alarm ve sıfırlama noktaları, frekans dönüştürücünün güç büyüklüğüne bağlıdır.

**Sorun giderme**

Aşağıdaki koşulları kontrol edin.

- Çok yüksek ortam sıcaklığı.
- Motor kablosu çok uzun.
- Frekans dönüştürücünün üzerinde ve altında yanlış hava akışı açıklığı.
- Frekans dönüştürücünün etrafında engellenmiş hava akışı.
- Hasar görmüş ısı alıcı fanı.
- Kirli ısı alıcı.

**ALARM 30, Motor U fazı eksik**

Frekans dönüştürücü ile motor arasında U motor fazı eksik.  
Frekans dönüştürücüye giden gücü kesin ve U motor fazını kontrol edin.

**ALARM 31, Motor V fazı eksik**

Frekans dönüştürücü ile motor arasında V motor fazı eksik.  
Frekans dönüştürücüye giden gücü kesin ve V motor fazını kontrol edin.

**ALARM 32, Motor W fazı eksik**

Frekans dönüştürücü ile motor arasındaki W motor fazı eksik.

Frekans dönüştürücünün gücünü kesin ve W motor fazını kontrol edin.

**ALARM 33, Ani deşarj arızası**

Kısa bir süre içinde çok fazla açılış gerçekleştirildi. Birimin işletim sıcaklığına soğumasına izin verin.

**UYARI/ALARM 34, Fieldbus protokolü iletişim hatası**

İletişim seçeneği kartı üstündeki fieldbus çalışmıyor.

**UYARI/ALARM 36, Şebeke kesintisi**

Bu uyarı/alarm yalnızca frekans dönüştürücüye besleme voltajı gelen kaybolduğunda ve *14-10 Şebeke Kesintisi [0] İşlev Yok* olarak ayarlanmadığında etkin olur. Frekans dönüştürücüye giden sigortaları ve birime giden şebeke gücü beslemesini kontrol edin.

**ALARM 38, İç arızası**

Bir iç arıza oluştuğunda, *Tablo 7.4*'da tanımlanmış bir kod numarası görüntülenir.

**Sorun giderme**

- Gücü kapatıp açın
- Seçeneğin doğru takıldığını kontrol edin
- Gevşek veya eksik tel kontrolü yapın

Danfoss tedarikçinize veya servis bölümüne başvurmak gerekebilir. Arıza giderme yönergeleri için kod numarasını not edin.

No.	Metin
0	Seri bağlantı noktası başlatılmıyor. Danfoss tedarikçinizi veya Danfoss Servis Bölümünü arayın.
256-258	Güç EEPROM verileri bozuk veya çok eski. Güç kartını değiştirin.
512-519	İç arıza. Danfoss tedarikçinizi veya Danfoss Servis Bölümünü arayın.
783	Parametre değeri min/maks sınırları aşıyor.
1024-1284	İç arıza. Danfoss tedarikçinizi veya Danfoss Servis Bölümünü arayın.
1299	A yuvasındaki seçenek yazılım çok eski.
1300	B yuvasındaki seçenek yazılım çok eski.
1315	A yuvasındaki seçenek yazılım desteklenmiyor (izin verilmiyor).
1316	B yuvasındaki seçenek yazılım desteklenmiyor (izin verilmiyor).
1379-2819	İç arıza. Danfoss tedarikçinizi veya Danfoss Servis Bölümünü arayın.
2561	Kontrol kartını değiştirin.
2820	LCP yığın taşması.
2821	Seri bağlantı noktası taşması.
2822	USB bağlantı noktası taşması.
3072-5122	Parametre değeri kendi sınırlarının dışında.
5123	A yuvasında seçenek: Donanım, kontrol panosu donanımıyla uyumsuz.

No.	Metin
5124	B yuvasında seçenek: Donanım, kontrol panosu donanımıyla uyumsuz.
5376-6231	İç arıza. Danfoss tedarikçinizi veya Danfoss Servis Bölümünü arayın.

Tablo 7.4 İç Arıza Kodları

**ALARM 39, Isı Alıcı sensörü**

Isı alıcı sensöründen herhangi bir geri besleme alınmadı.

IGBT termal sensöründen gelen sinyal, güç kartında mevcut değil. Sorun güç kartında, geçit sürücü kartında veya güç kablosuyla geçit sürücü kartı arasındaki şerit kabloda olabilir.

**UYARI 40, Dijital çıkış terminali 27 aşırı yüklemesi**

Terminal 27'ye bağlı yükü kontrol edin veya kısa devre bağlantısını kesin. *5-00 Dijital G/Ç Modu* ve *5-01 Terminal 27 Modunu* kontrol edin.

**UYARI 41, Dijital çıkış terminali 29 aşırı yüklemesi**

Terminal 29'a bağlı yükü kontrol edin veya kısa devre bağlantısını kesin. *5-00 Dijital G/Ç Modu* ve *5-02 Terminal 29 Modu* kontrolü

**UYARI 42, X30/6 üzerinde dijital çıkış aşırı yüklemesi veya X30/7 üzerinde dijital çıkış aşırı yüklemesi**

X30/6 için, X30/6'ya bağlı yükü kontrol edin veya kısa devre bağlantısını kesin. *5-32 Term. X30/6 Dij. Çıkış (MCB 101)* 'yi kontrol edin.

X30/7 için, X30/7'ye bağlı yükü kontrol edin veya kısa devre bağlantısını kesin. *5-33 Term. X30/7 Dij. Çıkış (MCB 101)* 'yi kontrol edin.

**ALARM 45, Toprak arızası 2**

Toprak hatası.

**Sorun giderme**

- Topraklama doğru yapıldığından emin olun ve gevşek bağlantıları kontrol edin.
- Tel boyutunun uygunluğunu kontrol edin.
- Motor kablolarını kısa devreler ve kaçak akımlar bakımından kontrol edin.

**ALARM 46, Güç kartı besleme**

Güç kartındaki besleme aralığın dışındadır.

Güç kartında anahtar modu güç beslemesi (SMPS) tarafından üretilen 3 adet güç beslemesi vardır: 24 V, 5 V, ±18 V. MCB 107 seçeneğiyle 24 V DC ile güç verildiğinde, yalnızca 24 V ve 5 V beslemeleri izlenir. 3 fazlı şebeke voltajıyla güç verildiğinde, 3 besleme de izlenir.

**Sorun giderme**

- Arızalı güç kartı kontrolü yapın.
- Arızalı kontrol kartı kontrolü yapın.
- Arızalı seçenek kartı kontrolü yapın.
- Bir 24V DC güç beslemesi kullanılıyorsa, güç beslemesinin doğruluğunu kontrol edin.

**UYARI 47, 24 V besleme düşük**

24 V DC kontrol kartında ölçülür. Terminal 12'de saptanan voltaj 18 V'den düşük olduğunda bu alarm meydana gelir.

**Sorun giderme**

- Arızalı kontrol kartı kontrolü yapın.

**UYARI 48, 1,8 V besleme düşük**

Kontrol kartında kullanılan 1,8 V DC beslemesi, izin verilen sınırlar dışında. Güç beslemesi kontrol kartında ölçülür. Arızalı kontrol kartı kontrolü yapın. Bir seçenek kartı varsa, aşırı voltaj durumu olup olmadığını kontrol edin.

**UYARI 49, Hız sınırı**

Hız 4-11 Motor Hızı Alt Sınırı [RPM] ve 4-13 Motor Hızı Üst Sınırı [RPM]'de belirlenen aralıkta değilse, frekans dönüştürücü bir uyarı verir. Hız, 1-86 Alarm Hızı Alt Sınırı [RPM]'daki belirlenen sınırın altında olduğunda (başlatma veya durdurma anı hariç), frekans dönüştürücü alarm verir.

**ALARM 50, AMA kalibrasyonu başarısız**

Danfoss tedarikçinizi veya Danfoss servis bölümünü arayın.

**ALARM 51, AMA kontrolü  $U_{nom}$  ve  $I_{nom}$** 

Motor voltajı, motor akımı ve motor gücü ayarları yanlışdır. 1-20 ila 1-25 parametrelerindeki ayarları kontrol edin.

**ALARM 52, AMA düşük  $I_{nom}$** 

Motor akımı çok düşük. Ayarları kontrol edin.

**ALARM 53, AMA motoru çok büyük**

İşletilecek AMA için motor çok büyük.

**ALARM 54, AMA motoru çok küçük**

İşletilecek AMA için motor çok küçük.

**ALARM 55, AMA parametresi aralık dışında**

Motorun parametre değerleri kabul edilebilir aralığın dışında. AMA çalışmaz.

**ALARM 56, AMA kullanıcı tarafından kesildi**

AMA kullanıcı tarafından kesildi.

**ALARM 57, AMA iç arızası**

AMA'yı yeniden başlatmaya çalışın. Arka arkaya yeniden başlatmak, motoru aşırı ısıtabilir.

**ALARM 58, AMA iç arızası**

Danfoss tedarikçisiyle görüşün.

**UYARI 59, Akım sınırı**

Akım, 4-18 Akım Sınırı parametresindeki değerden yüksek. 1-20 ila 1-25 arasındaki parametrelerde bulunan motor verisinin doğru ayarlandığından emin olun. Akım sınırını olabildiğince artırın. Sistemin daha yüksek sınırdaki güvenle işletilebileceğinden emin olun.

**UYARI 60, Dış kilit**

Bir dijital giriş sinyali, frekans dönüştürücünün dışında bulunan bir arıza koşulunu gösteriyor. Bir dış kilit, frekans dönüştürücüye alarm verme komutu gönderdi. Dış arıza koşulunu giderin. Normal çalışmaya devam etmek için, Dış Kilit için programlanan terminale 24 V DC uygulayın. Frekans dönüştürücüyü sıfırlayın.

**UYARI 62, Çıkış frekansı maksimum sınırdaki**

Çıkış frekansı, 4-19 Maks. Çıkış Frekansı'nda ayarlanan değere ulaştı. Nedeni bulmak için uygulamayı kontrol edin. Çıkış frekansı sınırını artırabilirsiniz. Sistemin daha yüksek çıkış frekansında güvenle işletilebileceğinden emin olun. Çıkış, maksimum sınırın altında düştüğünde uyarı kaybolur.

**UYARI/ALARM 65, Kontrol kartı aşırı sıcaklığı**

Kontrol kartının devreden çıkma sıcaklığı 80 °C'dir.

**Sorun giderme**

- Ortam işletim sıcaklığının sınırlar içinde bulunduğunu kontrol edin
- Tıkanmış filtre olup olmadığını kontrol edin
- Fan işletimini kontrol edin
- Kontrol kartını kontrol edin

**UYARI 66, Isı alıcı sıcaklığı düşük**

Frekans dönüştürücü işletilemeyecek kadar soğuk. Bu uyarı, IGBT modülündeki sıcaklık sensörü tabanlıdır. Birimin ortam sıcaklığını yükseltin. Ayrıca, motor her durduğunda, 2-00 DC Tutu/Önc Isıtm Akımı %5'e ayarlanarak ve 1-80 Durdurmada İşlev ayarı yapılarak frekans dönüştürücüye küçük bir miktar akım beslenebilir.

**ALARM 67, Seçenek modülünün konfigürasyonu değişti**

En son kapatmadan bu yana bir veya daha çok seçenek eklendi veya kaldırıldı. Konfigürasyon değişikliğinin bilerek yapıldığını kontrol edin ve birimi sıfırlayın.

**ALARM 68, Güvenli Durdurma aktifleştirildi**

Güvenli Tork Kapatma etkinleştirildi. Normal işletimi sürdürmek için, terminal 37'ye 24 V DC uygulayın ve bir sıfırlama sinyali gönderin (Bus, Dijital G/Ç yoluyla veya [Reset] anahtarına basarak).

**ALARM 69, Güç kartı sıcaklığı**

Güç kartındaki sıcaklık sensörü, çok sıcak veya çok soğuk.

**Sorun giderme**

- Ortam işletim sıcaklığının sınırlar içinde bulunduğunu kontrol edin.
- Tıkanmış filtre olup olmadığını kontrol edin.
- Fan işletimini kontrol edin.
- Güç kartını kontrol edin.

**ALARM 70, Hatalı FC konfigürasyonu**

Kontrol kartı ve güç kartı uyumsuz. Plakadaki tip koduyla ve kartların parça numaralarıyla birlikte Danfoss tedarikçinize başvurarak uyumluluğu kontrol ettirin.

**ALARM 80, Sürücü varsayılan değere ayarlandı**

Parametre ayarları, bir manuel sıfırlama sonrasında varsayılan ayarlara getirildi. Alarmı temizlemek için birimi sıfırlayın.

**ALARM 92, Akış yok**

Sistemde bir akış yok koşulu saptandı. 22-23 *Akış Yok İşlevi* alarm için ayarlandı. Sistemde arızayı giderin ve arıza giderildikten sonra frekans dönüştürücüyü sıfırlayın.

**ALARM 93, Kuru pompa**

Frekans dönüştürücü yüksek hızda çalışırken, sistemde bir akış yok koşulu bulunması, kuru bir pompayı belirtiyor olabilir. 22-26 *Kuru Pompa İşlevi*, alarm için ayarlanmıştır. Sistemde arızayı giderin ve arıza giderildikten sonra frekans dönüştürücüyü sıfırlayın.

**ALARM 94, Eğri sonu**

Geri besleme ayar noktasının altına ayarlanmış. Bu, sistemde bir kaçağı belirtiyor olabilir. 22-50 *Eğri Sonu İşlevi* alarm için ayarlanmıştır. Sistemde arızayı giderin ve arıza giderildikten sonra frekans dönüştürücüyü sıfırlayın.

**ALARM 95, Kopmuş kayış**

Tork, kopmuş kayış gösteren yük bulunmaması durumu için ayarlanan düzeyin altındadır. 22-60 *Kopmuş Bant İşlevi* alarm için ayarlanmıştır. Sistemde arızayı giderin ve arıza giderildikten sonra frekans dönüştürücüyü sıfırlayın.

**ALARM 96, Başlatma gecikmesi**

Kısa döngü koruması nedeniyle motorun başlatılması gecikti. 22-76 *Başlangıç. Aras. Süre* etkin. Sistemde arızayı giderin ve arıza giderildikten sonra frekans dönüştürücüyü sıfırlayın.

**UYARI 97, Durdurma gecikmesi**

Kısa döngü koruması nedeniyle motorun durdurulması gecikti. 22-76 *Başlangıç. Aras. Süre* etkindir. Sistemde arızayı giderin ve arıza giderildikten sonra frekans dönüştürücüyü sıfırlayın.

**UYARI 98, Saat arızası**

Saat ayarlı değil veya RTC saati arızalı. Saati *0-70 Tarih ve Saat*'te sıfırlayın.

**UYARI 200, Yangın modu**

Bu, frekans dönüştürücünün yangın modunda işlediğini belirtir. Yangın modu kaldırıldığında uyarı temizlenir. Alarm günlüğünde yangın modu verilerine bakın.

**UYARI 201, Yangın modu etkindi**

Bu, frekans dönüştürücünün yangın moduna girmiş olduğunu belirtir. Uyarıyı temizlemek için birime güç verin. Alarm günlüğünde yangın modu verilerine bakın.

**UYARI 202, Yangın modu sınırları aşıldı**

Yangın moduna çalışırken, normalde birimde alarma neden olacak bir veya daha fazla alarm koşulu yok sayıldı. Bu koşulda işletim birimin garantisini geçersiz kılar. Uyarıyı temizlemek için birime güç verin. Alarm günlüğünde yangın modu verilerine bakın.

**UYARI 203, Motor yok**

Frekans dönüştürücü birden çok motorla çalışırken, bir yetersiz yük koşulu saptandı. Bu, eksik bir motoru belirtiyor olabilir. Sistemi doğru işletim bakımından kontrol edin.

**UYARI 204, Kilitli rotor**

Frekans dönüştürücü birden çok motorla çalıştığında, bir aşırı yük koşulu saptandı. Bu, kilitli bir rotoru belirtiyor olabilir. Motoru, doğru işletim bakımından kontrol edin.

**UYARI 250, Yeni yedek parça**

Frekans dönüştürücüdeki bir bileşen değiştirildi. Normal işletim için frekans dönüştürücüyü sıfırlayın.

**UYARI 251, Yeni tip kodu**

Güç kartı veya diğer bileşenler değiştirildi ve tip kodu değiştirildi. Uyarıyı kaldırıp normal işletimi sürdürmek için sıfırlayın.

## 7.5 Sorun giderme

Belirti	Olası Neden	Test	Çözüm
Ekran karanlık/ İşlev yok	Giriş gücü yok	Bkz. <i>Tablo 4.4</i>	Giriş gücü kaynağını kontrol edin.
	Eksik veya açık sigorta veya devre kesici alarmı	Olası nedenler için bu tablodaki açık sigortalara ve alarm vermiş devre kesiciye bakın.	Verilen önerileri izleyin.
	LCP'ye güç gitmiyor	LCP kablosunu hasar veya uygun bağlantı bakımından kontrol edin.	Arızalı LCP veya bağlantı kablosunu değiştirin.
	Kontrol voltajında (terminal 12 veya 50) veya kontrol terminallerinde kısa devre	Terminaller 12/13 ila 20-39 için 24 V kontrol voltaj beslemesini veya terminaller 50 ila 55 için 10 V beslemesini kontrol edin.	Terminal tellerini uygun şekilde döşeyin.
	Uyumsuz LCP (LCP, VLT® 2800 veya 5000/6000/8000/ FCD veya FCM)		Sadece LCP 101 (P/N 130B1124) ya da LCP 102 (P/N 130B1107) kullanın.
	Yanlış kontrast ayarı		Kontrastı ayarlamak için [Status] + [▲]/[▼] oklarına basın.
	Ekran (LCP) arızalıdır	Farklı bir LCP kullanarak test yapın.	Arızalı LCP veya bağlantı kablosunu değiştirin.
Kesintili ekran	Dahili voltaj beslemesi arızalıdır veya SMPS arızalıdır		Tedarikçiyi arayın.
	Uygun olmayan kontrol telleri veya frekans dönüştürücü içerisindeki bir arıza nedeniyle aşırı yüklenen güç beslemesi (SMPS)	Kontrol tellerinde sorun olasılığını ortadan kaldırmak için, terminal bloklarını çıkararak tüm kontrol tellerinin bağlantısını kesin.	Ekran yanmaya devam ediyorsa, sorun kontrol tellerindedir. Telleri kısa devre veya yanlış bağlantı bakımından kontrol edin. Ekran kesilmeye devam ediyorsa, karanlık ekran prosedürünü izleyin.
Motor çalışmıyor	Servis anahtarı açık veya motor bağlantısı eksiktir	Motorun bağlı olduğunu ve bağlantının kesilmediğini (bir servis anahtarıyla veya başka aygıtla) kontrol edin.	Motoru bağlayın ve servis anahtarını kontrol edin.
	24 V DC seçenek kartıyla şebeke gücü yok	Ekran çalışıyorsa, ancak çıkış yoksa, frekans dönüştürücüye şebeke gücü gittiğini kontrol edin.	Birimi çalıştırmak için şebeke gücü verin.
	LCP Durdurma	[Off] tuşuna basılıp basılmadığını kontrol edin.	Motoru çalıştırmak için [Auto On] veya [Hand On] tuşuna basın (işletim moduna bağlı olarak).
	Eksik başlatma sinyali (Bekleme)	Terminal 18 için doğru ayar (varsayılan ayarı kullanın) için <i>5-10 Terminal 18 Dijital Giriş</i> kontrol edin.	Motoru başlatmak için geçerli bir başlatma sinyali uygulayın.
	Motor yavaşma sinyali etkin (Yavaşma)	Terminal 27'ye ait doğru ayar (varsayılan ayarı kullanın) için <i>5-12 Ters Yavaşma'yı</i> kontrol edin..	Terminal 27'ye 24 V uygulayın veya bu terminali <i>İşletim Yok'a</i> programlayın.
	Yanlış referans sinyali kaynağı	Referans sinyalini kontrol edin: Yerel, uzaktan veya bus referansı mı? Önceden ayarlı referans etkin mi? Terminal bağlantısı doğru mu? Terminallerin ölçeklemesi doğru mu? Referans sinyali var mı?	Doğru ayarları programlayın. <i>3-13 Referans Sitesi</i> 'yi kontrol edin. Önceden ayarlı referansı <i>3-1* Referanslar</i> parametre grubunda etkinleştirin. Tellerin doğruluğunu kontrol edin. Terminal ölçeklemesini kontrol edin. Referans sinyalini kontrol edin.
AIC çalışmıyor	Akım için aşağıdakileri kontrol edin: <ul style="list-style-type: none"> <li>2-70 AIC L1 Akım</li> <li>2-71 AIC L2 Akım</li> <li>2-72 AIC L3 Akım</li> </ul>	AIC'ye (Etkin Dönüştürücü) yönelik sorun giderin.<<Daha fazla bilgi için tıklattın>>	

Belirti	Olası Neden	Test	Çözüm
Motor yanlış yönde çalışıyor	Motor dönüş sınırı	4-10 Motor Hız Yönü'nün doğru ayarlandığından emin olun.	Doğru ayarları programlayın.
	Etkin ters çevirme sinyali	Terminal için 5-1* Dijital girişler parametre grubunda bir ters çevirme komutunun programlanıp programlanmadığını kontrol edin.	Ters çevirme sinyalini devre dışı bırakın.
	Yanlış motor fazı bağlantısı		Bkz. bölüm 5.5 Motor Devir Kontrolü.
Motor maksimum hıza ulaşmıyor	Frekans sınırları yanlış ayarlanmıştır	4-13 Motor Hızı Üst Sınırı [RPM], 4-14 Motor Hızı Üst Sınırı [Hz] ve 4-19 Maks. Çıkış Frekansı kısmındaki çıkış limitlerini kontrol edin.	Doğru sınırları programlayın.
	Referans giriş sinyali doğru ölçeklenmemiştir	6-0* Analog G/Ç Modu ve 3-1* Referanslar parametre grubundaki referans giriş sinyali ölçeklemesini kontrol edin. 3-0* Referans Sınırları parametre grubundaki referans sınırları.	Doğru ayarları programlayın.
Motor hızı istikrarsız	Yanlış parametre ayarı olasılığı	Tüm motor dengelemesi ayarları dahil, tüm motor parametrelerini kontrol edin. Kapalı çevrim işletim için, PID ayarlarını kontrol edin.	1-6* Yük-Bağımlı. Ayarlar parametre grubundaki ayarları kontrol edin Kapalı çevrimli işletim için, 20-0* Geri Besleme parametre grubundaki ayarları kontrol edin.
Motor güçlkle çalışıyor	Olası aşırı-manyetizasyon	Tüm motor parametrelerini yanlış motor ayarları bakımından kontrol edin.	1-2* Motor Verileri, 1-3* Gelişmiş Motor Verileri ve 1-5* Yükten Bağımsız Ayarı parametre gruplarındaki motor ayarlarını kontrol edin. Ayar..
Motor fren yapmıyor	Fren parametrelerinde yanlış ayar olasılığı. Fazla kısa rampa yavaşlama süreleri olasılığı	Fren parametrelerini kontrol edin. Rampa süresi ayarlarını kontrol edin.	2-0* DC Fren ve 3-0* Referans Sınırları parametre gruplarını kontrol edin.
Açık güç sigortaları veya devre kesici alarmı	Fazdan faza kısa devre	Motor veya panoda fazdan faza bir kısa devre var. Motor ve pano fazını kısa devre bakımından kontrol edin.	Saptanan kısa devreleri giderin.
	Motor aşırı yükü	Motor, uygulama için aşırı yüklenmiştir.	Başlatma testi gerçekleştirin ve motor akımının belirtiler dahilinde olduğunu doğrulayın Motor akımı plaka tam yük akımını aşıyorsa, motoru yalnızca azaltılmış yükte kullanın. Uygulama için belirtileri gözden geçirin.
	Gevşek bağlantılar	Gevşek bağlantılar için başlatma öncesi kontrol yapın	Gevşek bağlantıları sıkılaştırın.
Şebeke akımı dengesizliği %3'ten büyük	Şebeke gücünde sorun (Alarm 4 Şebeke faz kaybı açıklamasına bakın)	Frekans dönüştürücüye giren giriş gücü uçlarını 1 konum değiştirin: A - B, B - C, C - A.	Dengesizlik teli izliyorsa, bu bir güç sorunudur. Şebeke güç beslemesini kontrol edin.
	Frekans dönüştürücü biriminde sorun.	Frekans dönüştürücüye giren giriş gücü uçlarını 1 konum değiştirin: A - B, B - C, C - A.	Dengesiz bacak, aynı giriş terminalinde kalıyorsa, bu birimdeki bir sorundur. Tedarikçiyi arayın.
Motor akımı dengesizliği %3'ten büyük	Motorda veya motor kablo tesisatında sorun	Çıkış motor uçlarını 1 konum değiştirin: U - V, V - W, W - U.	Dengesizlik teli izliyorsa, bu motorda veya motor kablo tesisatındaki bir sorundur. Motoru ve motor kablo tesisatını kontrol edin.
	Frekans dönüştürücülerde sorun.	Çıkış motor uçlarını 1 konum değiştirin: U - V, V - W, W - U.	Dengesizlik aynı çıkış terminalindeki bacakta kalıyorsa, sorun birimdedir. Tedarikçiyi arayın.

Belirti	Olası Neden	Test	Çözüm
Frekans dönüştürücü hızlanma sorunları	Motor verileri yanlış girilmiş	Uyarılar veya alarmlar ortaya çıkarsa bkz. <i>bölüm 7.4 Uyarı ve Alarm Listesi</i> Motor verilerinin doğru girildiğini kontrol edin	3-41 <i>Rampa 1 Hızlanma Süresi</i> 'de rampa hızlanma süresini artırın. 4-18 <i>Akım Sınırı</i> parametresinde akım sınırını artırın. 4-16 <i>motor modda moment limiti</i> parametresinde tork sınırını artırın.
Frekans dönüştürücü yavaşlama sorunları	Motor verileri yanlış girilmiş	Uyarılar veya alarmlar ortaya çıkarsa bkz. <i>bölüm 7.4 Uyarı ve Alarm Listesi</i> Motor verilerinin doğru girildiğini kontrol edin	Yavaşlama süresini 3-42 <i>Rampa 1 Yavaşlama Süresi</i> 'de artırın 2-17 <i>Aşırı Voltaj Denetimi</i> parametresinde aşırı voltaj kontrolünü etkinleştirin.
Akustik gürültü veya titreşim (ör. fan pervanesi belirli frekanslarda gürültü veya titreşim yapıyorsa)	Rezonanslar, ör. motor/fan sisteminde	4-6* <i>Bypass Hızı</i> parametre grubundaki parametreleri kullanarak kritik frekansları bypass edin. 14-03 <i>Aşırı modülasyon</i> parametresindeki aşırı modülasyonu kapatın. Anahtarlama deseni ve frekansını, 14-0* <i>Çevirici Anahtarlama</i> parametre grubunda değiştirin. 1-64 <i>Rezonans Sönümlenmesi</i> parametresinde Rezonans Sönümlenmesi'ni artırın.	Gürültü ve/veya titreşimin kabul edilebilir bir limite düşürüldüğünü kontrol edin.

Tablo 7.5 Sorun giderme



## 8 Teknik Özellikler

### 8.1 Elektriksel Veri

#### 8.1.1 Şebeke Besleme 3x200-240 V AC

Tür Tanımı	P1K1	P1K5	P2K2	P3K0	P3K7
Tipik Şaft Çıkışı [kW]	1.1	1.5	2.2	3.0	3.7
208 V'de Tipik Şaft Çıkışı [HP]	1.5	2.0	2.9	4.0	4.9
IP20/Şasi <sup>6)</sup>	A2	A2	A2	A3	A3
IP55/Tip 12	A4/A5	A4/A5	A4/A5	A5	A5
IP66/NEMA 4X	A4/A5	A4/A5	A4/A5	A5	A5
<b>Çıkış akımı</b>					
Sürekli (3x200-240 V) [A]	6.6	7.5	10.6	12.5	16.7
Aralıklı (3x200-240 V) [A]	7.3	8.3	11.7	13.8	18.4
Sürekli kVA (208 V AC) [kVA]	2.38	2.70	3.82	4.50	6.00
<b>Maks. giriş akımı</b>					
Sürekli (3x200-240 V) [A]	5.9	6.8	9.5	11.3	15.0
Aralıklı (3x200-240 V) [A]	6.5	7.5	10.5	12.4	16.5
<b>Diğer teknik özellikler</b>					
Nominal maks. yükte tahmin edilen güç kaybı [W] <sup>4)</sup>	63	82	116	155	185
IP20, IP21 maks. kablo kesiti (şebeke, motor, fren yük paylaşımı) [mm <sup>2</sup> /(AWG)]	4, 4, 4 (12, 12, 12) (min. 0.2 (24))				
IP55, IP 66 maks. kablo kesiti (şebeke, motor, fren yük paylaşımı) [mm <sup>2</sup> /(AWG)]	4, 4, 4 (12, 12, 12)				
Bağlantı kesme anahtarlı maks. kablo kesiti	6, 4, 4 (10, 12, 12)				
Verimlilik <sup>3)</sup>	0.96	0.96	0.96	0.96	0.96

Tablo 8.1 Şebeke Besleme 3x200-240V AC - 1 dakika için %110 normal aşırı yük, P1K1-P3K7

Tür Tanımı	P5K5	P7K5	P11K	P15K	P18K	P22K	P30K	P37K	P45K
Tipik Şaft Çıkışı [kW]	5.5	7.5	11	15	18.5	22	30	37	45
208 V'de Tipik Şaft Çıkışı [HP]	7.5	10	15	20	25	30	40	50	60
IP20/Şası <sup>7)</sup>	B3	B3	B3	B4	B4	C3	C3	C4	C4
IP21/NEMA 1	B1	B1	B1	B2	C1	C1	C1	C2	C2
IP55/Tip 12	B1	B1	B1	B2	C1	C1	C1	C2	C2
IP66/NEMA 4X	B1	B1	B1	B2	C1	C1	C1	C2	C2
<b>Çıkış akımı</b>									
Sürekli (3x200-240 V) [A]	24.2	30.8	46.2	59.4	74.8	88.0	115	143	170
Aralıklı (3x200-240 V) [A]	26.6	33.9	50.8	65.3	82.3	96.8	127	157	187
Sürekli kVA (208 V AC) [kVA]	8.7	11.1	16.6	21.4	26.9	31.7	41.4	51.5	61.2
<b>Maks. giriş akımı</b>									
Sürekli (3x200-240 V) [A]	22.0	28.0	42.0	54.0	68.0	80.0	104.0	130.0	154.0
Aralıklı (3x200-240 V) [A]	24.2	30.8	46.2	59.4	74.8	88.0	114.0	143.0	169.0
<b>Diğer Teknik Özellikler</b>									
Nominal maks. yükte tahmin edilen güç kaybı [W] <sup>4)</sup>	269	310	447	602	737	845	1140	1353	1636
Şebeke, fren, motor ve yük paylaşımı için IP20 maks. kablo kesiti [mm <sup>2</sup> /(AWG)]	10, 10 (8, 8, -)		35, -, - (2, -, -)	35 (2)	50 (1)	50 (1)	150 (MCM 300)		
IP21, IP55, IP66 maks. kablo kesiti (şebeke, motor) [mm <sup>2</sup> /(AWG)]	10, 10 (8,8,-)		35, 25, 25 (2, 4, 4)		50 (1)		150 (MCM 300)		
IP21, IP55, IP66 maks. kablo kesiti (fren, yük paylaşımı) [mm <sup>2</sup> (AWG)]	16, 10, 16 (6, 8, 6)		35, -, - (2, -, -)		50 (1)		95 (3/0)		
Verimlilik <sup>3)</sup>	0.96	0.96	0.96	0.96	0.96	0.97	0.97	0.97	0.97

Tablo 8.2 Şebeke Besleme 3x200-240V AC - 1 dakika için %110 normal aşırı yük, P5K5-P45K

## 8.1.2 Şebeke Besleme 3x380-480 V AC

Tür Tanımı	P1K1	P1K5	P2K2	P3K0	P4K0	P5K5	P7K5
Tipik Şaft Çıkışı [kW]	1.1	1.5	2.2	3.0	4.0	5.5	7.5
460 V'de Tipik Şaft Çıkışı [HP]	1.5	2.0	2.9	4.0	5.0	7.5	10
IP20/Şasi <sup>6)</sup>	A2	A2	A2	A2	A2	A3	A3
IP55/Tip 12	A4/A5	A4/A5	A4/A5	A4/A5	A4/A5	A5	A5
IP66/NEMA 4X	A4/A5	A4/A5	A4/A5	A4/A5	A4/A5	A5	A5
<b>Çıkış akımı</b>							
Sürekli (3x380-440 V) [A]	3	4.1	5.6	7.2	10	13	16
Aralıklı (3x380-440 V) [A]	3.3	4.5	6.2	7.9	11	14.3	17.6
Sürekli (3x441-480 V) [A]	2.7	3.4	4.8	6.3	8.2	11	14.5
Aralıklı (3x441-480 V) [A]	3.0	3.7	5.3	6.9	9.0	12.1	15.4
Sürekli kVA (400 V AC) [kVA]	2.1	2.8	3.9	5.0	6.9	9.0	11.0
Sürekli kVA (460 V AC) [kVA]	2.4	2.7	3.8	5.0	6.5	8.8	11.6
<b>Maks. giriş akımı</b>							
Sürekli (3x380-440 V) [A]	2.7	3.7	5.0	6.5	9.0	11.7	14.4
Aralıklı (3x380-440 V) [A]	3.0	4.1	5.5	7.2	9.9	12.9	15.8
Sürekli (3x441-480 V) [A]	2.7	3.1	4.3	5.7	7.4	9.9	13.0
Aralıklı (3x441-480 V) [A]	3.0	3.4	4.7	6.3	8.1	10.9	14.3
<b>Diğer teknik özellikler</b>							
Nominal maks. yükte tahmin edilen güç kaybı [W] <sup>4)</sup>	58	62	88	116	124	187	255
IP20, IP21 maks. kablo kesiti (şebeke, motor, fren yük paylaşımı) [mm <sup>2</sup> /(AWG)] <sup>2)</sup>	4, 4, 4 (12, 12, 12) (min. 0.2 (24))						
IP55, IP66 maks. kablo kesiti (şebeke, motor, fren yük paylaşımı) [mm <sup>2</sup> /(AWG)] <sup>2)</sup>	4, 4, 4 (12, 12, 12)						
Bağlantı kesme anahtarlı maks. kablo kesiti	6, 4, 4 (10, 12, 12)						
Verimlilik <sup>3)</sup>	0.96	0.97	0.97	0.97	0.97	0.97	0.97

Tablo 8.3 Şebeke Besleme 3x380-480 V AC - 1 dakika için %110 normal aşırı yük, P1K1-P7K5

Tür Tanımı	P11K	P15K	P18K	P22K	P30K	P37K	P45K	P55K	P75K	P90K
Tipik Şaft Çıkışı [kW]	11	15	18.5	22	30	37	45	55	75	90
460 V'de Tipik Şaft Çıkışı [HP]	15	20	25	30	40	50	60	75	100	125
IP20/Şası <sup>7)</sup>	B3	B3	B3	B4	B4	B4	C3	C3	C4	C4
IP21/NEMA 1	B1	B1	B1	B2	B2	C1	C1	C1	C2	C2
IP55/Tip 12	B1	B1	B1	B2	B2	C1	C1	C1	C2	C2
IP66/NEMA 4X	B1	B1	B1	B2	B2	C1	C1	C1	C2	C2
<b>Çıkış akımı</b>										
Sürekli (3x380-439 V) [A]	24	32	37.5	44	61	73	90	106	147	177
Aralıklı (3x380-439 V) [A]	26.4	35.2	41.3	48.4	67.1	80.3	99	117	162	195
Sürekli (3x440-480 V) [A]	21	27	34	40	52	65	80	105	130	160
Aralıklı (3x440-480 V) [A]	23.1	29.7	37.4	44	61.6	71.5	88	116	143	176
Sürekli kVA (400 V AC) [kVA]	16.6	22.2	26	30.5	42.3	50.6	62.4	73.4	102	123
Sürekli kVA (460 V AC) [kVA]	16.7	21.5	27.1	31.9	41.4	51.8	63.7	83.7	104	128
<b>Maks. giriş akımı</b>										
Sürekli (3x380-439 V) [A]	22	29	34	40	55	66	82	96	133	161
Aralıklı (3x380-439 V) [A]	24.2	31.9	37.4	44	60.5	72.6	90.2	106	146	177
Sürekli (3x440-480 V) [A]	19	25	31	36	47	59	73	95	118	145
Aralıklı (3x440-480 V) [A]	20.9	27.5	34.1	39.6	51.7	64.9	80.3	105	130	160
<b>Diğer teknik özellikler</b>										
Nominal maks. yükte tahmin edilen güç kaybı [W] <sup>4)</sup>	278	392	465	525	698	739	843	1083	1384	1474
Şebeke, fren, motor ve yük paylaşımı için IP20 maks. kablo kesiti [mm <sup>2</sup> /(AWG)]	16, 10, - (8, 8, -)	35, -, - (2, -, -)	35, -, - (2, -, -)	35, 25, 25 (2, 4, 4)	35 (2)	50 (1)	50 (1)	150 (300 MCM)	150 (300 MCM)	150 (300 MCM)
IP21, IP55, IP66 maks. kablo kesiti (şebeke, motor) [mm <sup>2</sup> /(AWG)]	10, 10, 16 (6, 8, 6)	35, -, - (2, -, -)	35, -, - (2, -, -)	35, -, - (2, -, -)	50 (1)	50 (1)	50 (1)	95 (3/0)	95 (3/0)	95 (3/0)
Şebeke bağlantı kesme anahtarı varken Verimlilik <sup>3)</sup>	0.98	0.98	0.98	0.98	0.98	0.98	0.98	0.98	0.98	0.99

Tablo 8.4 Şebeke Besleme 3x380-480 V AC - 1 dakika için %110 normal aşırı yük, P11K-P90K

## 8.1.3 Şebeke Besleme 3x525-600 V AC

Tür Tanımı	P1K1	P1K5	P2K2	P3K0	P3K7	P4K0	P5K5	P7K5
Tipik Şaft Çıkışı [kW]	1.1	1.5	2.2	3.0	3.7	4.0	5.5	7.5
IP20/Şasi	A3	A3	A3	A3	A2	A3	A3	A3
IP21/NEMA 1	A3	A3	A3	A3	A2	A3	A3	A3
IP55/Tip 12	A5	A5	A5	A5	A5	A5	A5	A5
IP66/NEMA 4X	A5	A5	A5	A5	A5	A5	A5	A5
<b>Çıkış akımı</b>								
Sürekli (3x525-550 V) [A]	2.6	2.9	4.1	5.2	-	6.4	9.5	11.5
Aralıklı (3x525-550 V) [A]	2.9	3.2	4.5	5.7	-	7.0	10.5	12.7
Sürekli (3x525-600 V) [A]	2.4	2.7	3.9	4.9	-	6.1	9.0	11.0
Aralıklı (3x525-600 V) [A]	2.6	3.0	4.3	5.4	-	6.7	9.9	12.1
Sürekli kVA (525 V AC) [kVA]	2.5	2.8	3.9	5.0	-	6.1	9.0	11.0
Sürekli kVA (575 V AC) [kVA]	2.4	2.7	3.9	4.9	-	6.1	9.0	11.0
<b>Maks. giriş akımı</b>								
Sürekli (3x525-600 V) [A]	2.4	2.7	4.1	5.2	-	5.8	8.6	10.4
Aralıklı (3x525-600 V) [A]	2.7	3.0	4.5	5.7	-	6.4	9.5	11.5
<b>Diğer teknik özellikler</b>								
Nominal maks. yükte tahmin edilen güç kaybı [W] <sup>4)</sup>	50	65	92	122	-	145	195	261
IP20 maks. kablo kesiti <sup>5)</sup> (şebeke, motor, fren yük paylaşımı) [mm <sup>2</sup> /(AWG)]	4, 4, 4 (12, 12, 12) (min. 0.2 (24))							
IP55, IP 66 maks. kablo kesiti <sup>5)</sup> (şebeke, motor, fren yük paylaşımı) [mm <sup>2</sup> /(AWG)]	4, 4, 4 (12, 12, 12) (min. 0.2 (24))							
Bağlantı kesme anahtarlı maks. kablo kesiti	6, 4, 4 (12, 12, 12)							
Şebeke bağlantı kesme anahtarı varken	4/12							
Verimlilik <sup>3)</sup>	0.97	0.97	0.97	0.97	-	0.97	0.97	0.97

Tablo 8.5 Şebeke Besleme 3x525-600 V AC - 1 dakika için %110 normal aşırı yük, P1K1-P7K5

Tür Tanımı	P11K	P15K	P18K	P22K	P30K	P37K	P45K	P55K	P75K	P90K
Tipik Şaft Çıkışı [kW]	11	15	18.5	22	30	37	45	55	75	90
IP20/Şasi	B3	B3	B3	B4	B4	B4	C3	C3	C4	C4
IP21/NEMA 1	B1	B1	B1	B2	B2	C1	C1	C1	C2	C2
IP55/Tip 12	B1	B1	B1	B2	B2	C1	C1	C1	C2	C2
IP66/NEMA 4X	B1	B1	B1	B2	B2	C1	C1	C1	C2	C2
<b>Çıkış akımı</b>										
Sürekli (3x525-550 V) [A]	19	23	28	36	43	54	65	87	105	137
Aralıklı (3x525-550 V) [A]	21	25	31	40	47	59	72	96	116	151
Sürekli (3x525-600 V) [A]	18	22	27	34	41	52	62	83	100	131
Aralıklı (3x525-600 V) [A]	20	24	30	37	45	57	68	91	110	144
Sürekli kVA (525 V AC) [kVA]	18.1	21.9	26.7	34.3	41	51.4	61.9	82.9	100	130.5
Sürekli kVA (575 V AC) [kVA]	17.9	21.9	26.9	33.9	40.8	51.8	61.7	82.7	99.6	130.5
<b>Maks. giriş akımı</b>										
Sürekli (3x525-600 V) [A]	17.2	20.9	25.4	32.7	39	49	59	78.9	95.3	124.3
Aralıklı (3x525-600 V) [A]	19	23	28	36	43	54	65	87	105	137
<b>Diğer teknik özellikler</b>										
Nominal maks. yükte tahmin edilen güç kaybı [W] <sup>(4)</sup>	300	400	475	525	700	750	850	1100	1400	1500
IP21, IP55, IP66 maks. kablo kesiti (şebeke, fren, yük paylaşımlı) [mm <sup>2</sup> /(AWG)]	16, 10, 10 (6, 8, 8)		35, -, - (2, -, -)			50, -, - (1, -, -)			95 (4/0)	
IP21, IP55, IP66 maks. kablo kesiti (motor) [mm <sup>2</sup> /(AWG)]	10, 10, - (8, 8, -)		35, 25, 25 (2, 4, 4)			50, -, - (1, -, -)			150 (300 MCM)	
IP20 maks. kablo kesiti (şebeke, fren yük paylaşımlı) [mm <sup>2</sup> /(AWG)]	10, 10, - (8, 8, -)		35, -, - (2, -, -)			50, -, - (1, -, -)			150 (300 MCM)	
Bağlantı kesme anahtarlı maks. kablo kesiti	16, 10, 10 (6, 8, 8)				50, 35, 35 (1, 2, 2)			95, 70, 70 (3/0, 2/0, 2/0)	185, 150, 120 (350 MCM, 300 MCM, 4/0)	
Şebeke bağlantı kesme anahtarı varken	16/6						35/2		70/3/0	185/kcmil350
Verimlilik <sup>(3)</sup>	0.98	0.98	0.98	0.98	0.98	0.98	0.98	0.98	0.98	0.98

Tablo 8.6 Şebeke besleme 3x525-600 V AC - 1 dakika için %110 normal aşırı yük, P11K-P90K

## 8.1.4 Şebeke Besleme 3x525-690 V AC

Tür Tanımı	P1K1	P1K5	P2K2	P3K0	P4K0	P5K5	P7K5
Tipik Şaft Çıkışı [kW]	1.1	1.5	2.2	3.0	4.0	5.5	7.5
Muhafaza IP20 (sadece)	A3	A3	A3	A3	A3	A3	A3
<b>Çıkış akımı</b>							
Sürekli (3x525-550 V) [A]	2.1	2.7	3.9	4.9	6.1	9.0	11
Aralıklı (3x525-550 V) [A]	3.4	4.3	6.2	7.8	9.8	14.4	17.6
Sürekli kVA (3x551-690 V) [A]	1.6	2.2	3.2	4.5	5.5	7.5	10
Aralıklı kVA (3x551-690 V) [A]	2.6	3.5	5.1	7.2	8.8	12	16
Sürekli kVA 525 V AC	1.9	2.5	3.5	4.5	5.5	8.2	10
Sürekli kVA 690 V AC	1.9	2.6	3.8	5.4	6.6	9.0	12
<b>Maks. giriş akımı</b>							
Sürekli (3x525-550 V) [A]	1.9	2.4	3.5	4.4	5.5	8.0	10
Aralıklı (3x525-550 V) [A]	3.0	3.9	5.6	7.1	8.8	13	16
Sürekli kVA (3x551-690 V) [A]	1.4	2.0	2.9	4.0	4.9	6.7	9.0
Aralıklı kVA (3x551-690 V) [A]	2.3	3.2	4.6	6.5	7.9	10.8	14.4
<b>Diğer teknik özellikler</b>							
Nominal maks. yükte tahmin edilen güç kaybı [W] <sup>4)</sup>	44	60	88	120	160	220	300
Maks. kablo kesiti <sup>5)</sup> (şebeke, motor, fren yük paylaşımı) [mm <sup>2</sup> ]/(AWG)	6, 4, 4 (10, 12, 12) (min. 0.2 (24))						
Bağlantı kesme anahtarlı maks. kablo kesiti	6, 4, 4 (10, 12, 12)						
Verimlilik <sup>3)</sup>	0.96	0.96	0.96	0.96	0.96	0.96	0.96

Tablo 8.7 Şebeke Besleme 3x525-690 V AC - 1 dakika için %110 normal aşırı yük, P1K1-P7K5

Tür Tanımı	P11K	P15K	P18K	P22K	P30K
Yüksek/Normal Yük	NO	NO	NO	NO	NO
550 V'da Tipik Şaft Çıkışı [kW]	7.5	11	15	18.5	22
690 V'da Tipik Şaft Çıkışı [kW]	11	15	18.5	22	30
IP20/Şasi	B4	B4	B4	B4	B4
IP21/NEMA 1	B2	B2	B2	B2	B2
IP55/NEMA 12	B2	B2	B2	B2	B2
<b>Çıkış akımı</b>					
Sürekli (3 x 525-550 V) [A]	14	19	23	28	36
Aralıklı (60 s aşırı yük) (3x 525-550 V) [A]	22.4	20.9	25.3	30.8	39.6
Sürekli (3 x 551-690 V) [A]	13	18	22	27	34
Aralıklı (60 s aşırı yük) (3x 551-690 V) [A]	20.8	19.8	24.2	29.7	37.4
Sürekli kVA (550 V AC) [kVA]	13.3	18.1	21.9	26.7	34.3
Sürekli kVA (690 V AC) [kVA]	15.5	21.5	26.3	32.3	40.6
<b>Maks. giriş akımı</b>					
(550 V'da) [A] sürekli	15	19.5	24	29	36
Aralıklı (60 s aşırı yük) (550 V'da) [A]	23.2	21.5	26.4	31.9	39.6
(690 V'da) [A] sürekli	14.5	19.5	24	29	36
Aralıklı (60 s aşırı yük) (690 V'da) [A]	23.2	21.5	26.4	31.9	39.6
Maks. ön sigortalar <sup>1)</sup> [A]	63	63	63	80	100
<b>Diğer teknik özellikler</b>					
Nominal maks. yükte tahmin edilen güç kaybı [W] <sup>4)</sup>	150	220	300	370	440
Maks. kablo kesiti (şebeke/motor, yük paylaşımı ve fren) [mm <sup>2</sup> ]/(AWG) <sup>2)</sup>	35, 25, 25 (2, 4, 4)				
Şebeke bağlantı kesme anahtarlı maks kablo boyutu [mm <sup>2</sup> ]/(AWG) <sup>2)</sup>	16, 10, 10 (6, 8, 8)				
Verimlilik <sup>3)</sup>	0.98	0.98	0.98	0.98	0.98

Tablo 8.8 Şebeke Besleme 3 x 525-690 V AC - 1 dakika için %110 normal aşırı yük, P11K-P30K



Tür Tanımı	P37K	P45K	P55K	P75K	P90K
Yüksek/Normal Yük	NO	NO	NO	NO	NO
550 V'da Tipik Şaft Çıkışı [kW]	30	37	45	55	75
690 V'da Tipik Şaft Çıkışı [kW]	37	45	55	75	90
IP20/Şasi	B4	C3	C3	D3h	D3h
IP21/NEMA 1	C2	C2	C2	C2	C2
IP55/NEMA 12	C2	C2	C2	C2	C2
<b>Çıkış akımı</b>					
Sürekli (3 x 525-550 V) [A]	43	54	65	87	105
Aralıklı (60 s aşırı yük) (3x 525-550 V) [A]	47.3	59.4	71.5	95.7	115.5
Sürekli (3 x 551-690 V) [A]	41	52	62	83	100
Aralıklı (60 s aşırı yük) (3x 551-690 V) [A]	45.1	57.2	68.2	91.3	110
Sürekli kVA (550 V AC) [kVA]	41	51.4	61.9	82.9	100
Sürekli kVA (690 V AC) [kVA]	49	62.1	74.1	99.2	119.5
<b>Maks. giriş akımı</b>					
(550 V'da) [A] sürekli	49	59	71	87	99
Aralıklı (60 s aşırı yük) (550 V'da) [A]	53.9	64.9	78.1	95.7	108.9
(690 V'da) [A] sürekli	48	58	70	86	94.3
Aralıklı (60 s aşırı yük) (690 V'da) [A]	52.8	63.8	77	94.6	112.7
Maks. ön sigortalar <sup>1)</sup> [A]	125	160	160	160	-
<b>Diğer teknik özellikler</b>					
Nominal maks. yükte tahmin edilen güç kaybı [W]	740	900	1100	1500	1800
Maks. kablo kesiti (şebeke ve motor) [mm <sup>2</sup> ]/(AWG) <sup>2)</sup>	150 (300 MCM)				
Maks. kablo kesiti (yük paylaşımı ve fren) [mm <sup>2</sup> ]/(AWG) <sup>2)</sup>	95 (3/0)				
Şebeke bağlantı kesme anahtarlı maks kablo boyutu [mm <sup>2</sup> ]/(AWG) <sup>2)</sup>	95, 70, 70 (3/0, 2/0, 2/0)			185, 150, 120 (350 MCM, 300 MCM, 4/0)	
Verimlilik <sup>3)</sup>	0.98	0.98	0.98	0.98	0.98

**Tablo 8.9 Şebeke Besleme 3 x 525-690 V - 1 dakika için %110 normal aşırı yük, P37K-P90K**

1) Sigorta türü için bkz. bölüm 8.8 Sigortalar ve Devre Kesiciler.

2) Amerikan Kablo Çapı.

3) Nominal yükte ve nominal frekansta 5 m blendajlı motor kabloları kullanılarak ölçülmüştür.

4) Normal yük koşullarında tipik güç kaybının  $\pm$ %15 dahilinde olması beklenmektedir (tolerans voltajdaki değişimlerle ve kabloların durumları ile ilgilidir).

Değerler tipik motor verimliliğine bağlıdır. Düşük verimli motorlar frekans dönüştürücüde güç kaybına ya da tam tersine de neden olur.

Anahtarlama frekansı nominalin üzerine çıktığında güç kayıpları önemli ölçüde artar.

LCP ve tipik kontrol kartının güç tüketimleri dahildir. Daha fazla seçenek ve müşterinin yükü, kayıpları 30 W kadar artırabilir. (Tam yüklenmiş bir kontrol kartı için veya yuva A ya da yuva B seçeneklerinin her biri için tipik olarak 4 W daha fazladır).

Son teknoloji ürünü donanımlarla yapılmasına rağmen, bazı ölçümlerde ( $\pm$ %5) hata kabul edilebilmelidir.

5) Maks. kablo kesimine ait üç değer, sırasıyla çekirdek, esnek tel ve manşonlu esnek tel içindir. Motor ve şebeke kablosu: 300 MCM/150 mm<sup>2</sup>.

6) A2+A3, dönüştürme kiti kullanılarak IP21'e dönüştürülebilir. Lütfen ayrıca Dizayn Kılavuzu'ndaki Mekanik montaj ve IP21/Tip 1 Muhafaza kiti başlıklarına bakın.

7) B3+4 ve C3+4, dönüştürme kiti kullanılarak IP21'e dönüştürülebilir. Lütfen ayrıca Dizayn Kılavuzu'ndaki Mekanik montaj ve IP21/Tip 1 Muhafaza kiti başlıklarına bakın.

## 8.2 Şebeke Besleme

### Şebeke besleme

Besleme Terminalleri	L1, L2, L3
Besleme voltajı	200-240 V $\pm$ %10
Besleme voltajı	380-480 V/525-600 V $\pm$ %10
Besleme voltajı	525-690 V $\pm$ %10

#### Şebeke voltajı düşük/şebekeden çıkma:

Düşük şebeke voltajı veya şebekeden çıkma sırasında frekans dönüştürücü ara devre voltajı minimum durdurma düzeyinin altına düşene kadar (genelde frekans dönüştürücünün en düşük nominal besleme voltajının %15 altına karşılık gelir) devam eder. Güç açma ve tam tork, frekans dönüştürücünün en düşük nominal besleme voltajının %10'undan daha düşük şebeke voltajlarında beklenemez.

Besleme frekansı	50/60 Hz $\pm$ 5%
Şebeke fazları arasında geçici maks. dengesizlik	Nominal besleme voltajının %3.0 kadarı
Gerçek Güç Faktörü ( $\lambda$ )	Nominal yükte $\geq$ 0,9 nominal
Yer Değiştirme Güç Faktörü ( $\cos \phi$ )	bire yakın ( $>$ 0,98)
Giriş beslemede anahtarlama L1, L2, L3 (açılışlar) $\leq$ 7,5 kW	maksimum 2 defa/dak.
Giriş beslemede anahtarlama L1, L2, L3 (açılışlar) 11-90 kW	maksimum 1 defa/dak.
EN60664-1'e uygun ortam	aşırı voltaj kategorisi III/kirlilik derecesi 2'ye uygun

Birim, 100.000 RMS simetrik amper, maksimum 240/500/600/690 V'dan fazla olmamak üzere verebilen bir devrede kullanılmaya uygundur.

8

## 8.3 Motor Çıkışı ve Motor Verileri

### Motor çıkışı (U, V, W)

Çıkış voltajı	Besleme voltajının %0 - 100'ü
Çıkış frekansı (1,1-90 kW)	0-590 <sup>1)</sup> Hz
Çıkışta anahtarlama	Sınırsız
Rampa süreleri	1-3600 sn

1) Frekans dönüştürücünün çıkış frekansı yazılım sürümü 3.92'den 590 Hz ile sınırlanmıştır. Daha fazla bilgi için yerel Danfoss satıcısı ile görüşün.

### Tork karakteristikleri

Başlatma torku (Sabit tork)	60 s boyunca maks.%110 <sup>1)</sup>
Başlatma torku	0,5 s'ye kadar maksimum %135 <sup>1)</sup>
Aşırı yük torku (Sabit tork)	60 s boyunca maks.%110 <sup>1)</sup>
Başlatma torku (Değişken tork)	60 s boyunca maks.%110 <sup>1)</sup>
Aşırı yük torku (Değişken tork)	60 s boyunca maks. %110
VVC <sup>+</sup> cinsinden tork yükselme süresi (fsw'den bağımsız)	10 ms

1) Yüzde değeri, nominal torkla ilgilidir.

2) Tork yanıt süresi uygulamaya ve yüke bağlıdır, ancak genel kural olarak 0'dan referans değere olan tork adımı tork yükselme süresinin 4-5 katıdır.

## 8.4 Ortam Koşulları

### Ortam

IP değeri	IP00/Şasi, IP20 <sup>1)</sup> /Şasi, IP21 <sup>2)</sup> /Tip 1, IP54/Tip 12, IP55/Tip 12, IP66/Tip 4X
Titreşim testi	1,0 g
Maks. bağıl nem	%5 - %93 (IEC 721-3-3; İşletim sırasında 3K3 sınıfı (yoğunlaşmayan))
Aşındırıcı ortam (IEC 60068-2-43) H <sub>2</sub> S test	Kd sınıfı
Ortam sıcaklığı <sup>3)</sup>	Maks. 50 °C (24 saatlik ortalama maksimum 45 °C)
Tam ölçekli işletim sırasında minimum ortam sıcaklığı	0 °C
İndirgenmiş performansta minimum ortam sıcaklığı	- 10 °C
Depolama/taşıma sırasında sıcaklık	-25 - +65/70 °C
Azaltma olmadan deniz seviyesinden maksimum yükseklik	1000 m

*Fazla yükseklik için güç azaltma, Dizayn Kılavuzu'ndaki özel koşullara bakın*

EMC standartları, Emisyon	EN 61800-3
EMC standartları, Bağışıklık	EN 61800-3

*Dizayn Kılavuzu'nda özel koşullarla ilgili bölüme bakın.*

- 1) Yalnızca  $\leq 3,7$  kW (200 - 240 V),  $\leq 7,5$  kW (400 - 480 V) için
- 2)  $\leq 3,7$  kW (200 - 240 V),  $\leq 7,5$  kW (400 - 480 V) için muhafaza kiti olarak
- 3) Yüksek ortam sıcaklığı için azaltma, Tasarım Kılavuzu'ndaki özel koşullara bakın

## 8.5 Kablo Spesifikasyonları

### Kontrol kabloları için kablo uzunlukları ve kesitleri<sup>1)</sup>

Maks. motor kablosu uzunluğu, blendajlı	150 m
Maks. motor kablosu uzunluğu, blendajsız	300 m
Kontrol terminalleri için maksimum kesit, kablo ucu manşonları olmayan esnek/ sert kablolar	1,5 mm <sup>2</sup> /16 AWG
Kontrol terminalleri için maksimum kesit, kablo ucu manşonları olmayan esnek kablolar	1 mm <sup>2</sup> /18 AWG
Kontrol terminalleri için maksimum kesit, bilezikli kablo ucu manşonları olan esnek kablolar	0,5 mm <sup>2</sup> /20 AWG
Kontrol terminalleri için minimum kesit	0,25 mm <sup>2</sup> /24 AWG

1) Güç kablosu için bölüm 8.1 Elektriksel Veri bölümündeki elektrik verileri tablolarına bakın.

## 8.6 Kontrol Girişi/Çıkışı ve Kontrol Verisi

### Dijital girişler

Programlanabilir dijital girişler	4 (6) <sup>1)</sup>
Terminal numarası	18, 19, 27 <sup>1)</sup> , 29 <sup>1)</sup> , 32, 33,
Lojik	PNP veya NPN
Voltaj düzeyi	0-24 V DC
Voltaj düzeyi, lojik '0' PNP	<5 V DC
Voltaj düzeyi, lojik '1' PNP	>10 V DC
Voltaj düzeyi, lojik '0' NPN2)	>19 V DC
Voltaj düzeyi, lojik '1' NPN2)	<14 V DC
Girişteki maksimum voltaj	28 V DC
Darbe frekans aralığı	0 - 110 kHz
(Görev döngüsü) Min. darbe genişliği	4.5 msn
Giriş direnci, Ri	yaklaşık 4 kΩ

Güvenli Tork Kapatma Terminali 37<sup>3), 4)</sup> (Terminal 37 PNP lojğine sabitlenmiştir)

Voltaj düzeyi	0-24 V DC
Voltaj düzeyi, lojik'0' PNP	<4 V DC
Voltaj düzeyi, lojik'1' PNP	>20 V DC
Girişteki maksimum voltaj	28 V DC
24V'de tipik giriş akımı	50 mA rms
20V'de tipik giriş akımı	60 mA rms
Giriş kapasitansı	400 nF

Tüm dijital girişler, besleme voltajından (PELV) ve diğer yüksek voltaj terminallerinden galvanik izolasyonla yalıtılır.

1) Terminaller 27 ve 29 da çıkış olarak programlanabilir.

2) Güvenli Tork Kapatma girişi Terminal 37 hariç.

3) Terminal 37 ve Güvenli Tork Kapatma hakkında detaylı bilgi için bkz. bölüm 4.8 Kontrol Telleri.

4) Güvenli Tork Kapatma ile birlikte, içinde bir DC bobini bulunan bir kontaktör kullanıyorsanız, akımın kapatıldığında bobinden geri dönüşü için bir yol oluşturmak önemlidir. Bu, bobinde serbest bir diyot (veya daha hızlı yanıt süresi için alternatif olarak bir 30 veya 50 V MOV) kullanılarak yapılabilir. Tipik kontaktörler, bu diyotla birlikte satın alınabilir.

## Analog girişler

Analog giriş sayısı	2
Terminal numarası	53, 54
Modlar	Voltaj veya akım
Mod seçimi	Anahtar S201 ve anahtar S202
Voltage mode	Anahtar S201/anahtar S202 = OFF (U)
Voltaj düzeyi	-10 to +10 V (ölçülebilir)
Giriş direnci, R <sub>i</sub>	yaklaşık 10 kΩ
Maks. voltaj	±20 V
Current mode	Anahtar S201/anahtar S202 = ON (I)
Akım düzeyi	0/4 ila 20 mA (ölçülebilir)
Giriş direnci, R <sub>i</sub>	yaklaşık 200 Ω
Maks. akım	30 mA
Analog girişler için çözünürlük	10 bit (+ işareti)
Analog girişlerin doğruluğu	Maks. hata tam ölçeğin %0,5'i
Bant genişliği	20 Hz/100 Hz

Analog girişler, besleme voltajından (PELV) ve diğer yüksek voltaj terminallerinden galvanik izolasyonla yalıtılmıştır.

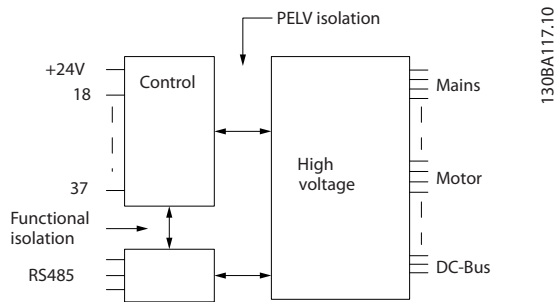

Çizim 8.1 PELV Yalıtımı

## Darbe

Programlanabilir darbe	2/1
Terminal numarası darbesi	29 <sup>1)</sup> , 33 <sup>2)</sup> /33 <sup>3)</sup>
29, 33 terminalinde maks. frekans	110 kHz (Çek-bırak tahrikli)
29, 33 terminalinde maks. frekans	5 kHz (açık kolektör)
29, 33 terminalinde min. frekans	4 Hz
Voltaj düzeyi	bkz. bölüm 8.6.1 Dijital Girişler
Girişteki maksimum voltaj	28 V DC
Giriş direnci, R <sub>i</sub>	yaklaşık 4 kΩ
Darbe girişi doğruluğu (0,1 - 1kHz)	Maks. hata: Tam ölçeğin %0,1'i
Kodlayıcı girişi doğruluğu (1 - 11 kHz)	Maks. hata: Tam ölçeğin %0,05'i

*Darbe ve kodlayıcı girişleri (29, 32, 33 terminaleri), besleme voltajından (PELV) ve diğer yüksek voltaj terminallerinden galvanik izolasyonla yalıtılır.*

- 1) FC 302 yalnızca
- 2) Darbe girişleri 29 ve 33'tür

## Analog çıkış

Programlanabilir analog çıkış sayısı	1
Terminal numarası	42
Analog çıkışta akım aralığı	0/4-20 mA
Maks. yük GND - analog çıkış	500 Ω
Analog çıkışta doğruluk	Maks. hata: Tam ölçeğin %0,5'i
Analog çıkışta çözünürlük	12 bit

*Analog giriş, besleme voltajından (PELV) ve diğer yüksek voltaj terminallerinden galvanik izolasyonla yalıtılır.*

## Kontrol kartı, RS-485 seri iletişim

Terminal numarası	68 (P,TX+, RX+), 69 (N,TX-, RX-)
Terminal numarası 61	68 ve 69 terminaleri için ortak

*RS-485 seri iletişim devresi, diğer merkezi devrelerden işlevsel olarak ayrılır ve besleme voltajından (PELV) galvanik izolasyonla yalıtılır.*

## Dijital çıkış

Programlanabilir dijital/darbeleri çıkışları	2
Terminal numarası	27, 29 <sup>1)</sup>
Dijital/frekans çıkışındaki voltaj düzeyi	0-24 V
Maks. çıkış akımı (alıcı veya kaynak)	40 mA
Frekans çıkışında maks. yük	1 kΩ
Frekans çıkışında maks. kapasitif yük	10 nF
Frekans çıkışında minimum çıkış frekansı	0 Hz
Frekans çıkışında maksimum çıkış frekansı	32 kHz
Frekans çıkışı doğruluğu	Maks. hata: Tam ölçeğin %0,1'i
Frekans çıkışlarının çözünürlüğü	12 bit

- 1) Terminal 27 ve 29 da giriş olarak programlanabilir.

*Dijital çıkış, besleme voltajından (PELV) ve diğer yüksek voltaj terminallerinden galvanik izolasyonla yalıtılır.*

## Kontrol kartı, 24 V DC çıkış

Terminal numarası	12, 13
Çıkış voltajı	24 V +1, -3 V
Maks. yük	200 mA

*24 V DC besleme, besleme voltajından (PELV) galvanik izolasyonla yalıtılır, ancak analog ve dijital giriş ve çıkışlarla aynı potansiyele sahiptir.*

## Röle çıkışları

Programlanabilir röle çıkışları	2
Röle 01 Terminal numarası	1-3 (aç), 1-2 (kapat)
Maks. terminal yükü (AC-1) <sup>1)</sup> 1-3'te (NC), 1-2 (YOK) (Direnċli yük)	240 V AC, 2 A
Maks. terminal yükü (AC-15) <sup>1)</sup> (İndüktif yük @ cosφ 0,4)	240 V AC, 0,2 A
Maks. terminal yükü (DC-1) <sup>1)</sup> 1-2'de (YOK), 1-3 (NC) (Direnċli yük)	60 V DC, 1 A
Maks. terminal yükü (DC-13) <sup>1)</sup> (İndüktif yük)	24 V DC, 0,1 A
Röle 02 (yalnızca FC 302) Terminal numarası	4-6 (aç), 4-5 (kapat)
Maks. terminal yükü (AC-1) <sup>1)</sup> 4-5'te (NO) (Direnċli yük) <sup>2)3)</sup> Aşırı voltaj kat. II	400 V AC, 2 A
4-5 üzerinde maks. terminal yükü (AC-15) <sup>1)</sup> (NO) (İndüktif yük @ cosφ 0,4)	240 V AC, 0,2 A
4-5 (YOK) (Direnċli yük) üzerinde maks. terminal yükü (DC-1) <sup>1)</sup>	80 V DC, 2 A
4-5 (YOK) (İndüktif yük) üzerinde maks. terminal yükü (DC-13) <sup>1)</sup>	24 V DC, 0,1 A
4-6 (NC) (Direnċli yük) üzerinde maks. terminal yükü (AC-1) <sup>1)</sup>	240 V AC, 2 A
4-6 üzerinde maks. terminal yükü (AC-15) <sup>1)</sup> (NC) (İndüktif yük @ cosφ 0,4)	240 V AC, 0,2 A
4-6 (NC) (Direnċli yük) üzerinde maks. terminal yükü (DC-1) <sup>1)</sup>	50 V DC, 2 A
4-6 (NC) (İndüktif yük) üzerinde maks. terminal yükü (DC-13) <sup>1)</sup>	24 V DC, 0,1 A
1-3 üzerinde min. terminal yükü (NC), 1-2 (YOK), 4-6 (NC), 4-5 (YOK)	24 V DC 10 mA, 24 V AC 20 mA
EN 60664-1'e uygun ortam	aşırı voltaj kategorisi III/kirlilik derecesi 2'ye uygun

1) IEC 60947 kısım 4 ve 5

Röle kontakları güçlendirilmiş yalıtımla (PELV) devrenin kalanından galvanize olarak izole edilmiştir.

2) Aşırı Voltaj Kategorisi II

3) UL uygulamaları 300 V AC 2A

## Kontrol kartı, 10 V DC çıkışı

Terminal numarası	50
Çıkış voltajı	10.5 V ±0.5 V
Maks. yük	15 mA

10 V DC besleme, besleme voltajından (PELV) ve diğer yüksek voltaj terminallerinden galvanik izolasyonla yalıtılır.

## Kontrol özellikleri

0 - 590 Hz'de çıkış frekansı çözünürlüğü	± 0,003 Hz
Kesin başlatma/durdurma yinleme doğruluğu (terminaller 18, 19)	±± 0,1 ms
Sistem yanıt süresi (terminaller 18, 19, 27, 29, 32, 33)	≤ 2 ms
Hız denetim aralığı (açık çevrim)	Senkron hızının 1:100'ü
Hız denetim aralığı (kapalı çevrim)	Senkron hızının 1:1000'i
Hız doğruluğu (açık çevrim)	30-4000 rpm: hata ±8 rpm
Hız doğruluğu (kapalı döngü), geri besleme aygıtının çözünürlüğüne bağlı olarak	0-6000 rpm: hata ±0,15 rpm

Tüm kontrol karakteristiklerinde 4 kutuplu asenkron motor temel alınır

## Kontrol kartı performansı

Tarama aralığı	1 ms
----------------	------

## Kontrol kartı, USB seri iletişim

USB standardı	1.1 (tam hız)
USB fişi	USB tip B "aygıt" fişi

Bilgisayar bağlantısı standart bir ana bilgisayar/aygıt USB kablosuyla yapılır.

USB bağlantısı, besleme voltajından (PELV) ve diğer yüksek voltaj terminallerinden galvanik izolasyonla yalıtılır.

USB toprak bağlantısı toprak korumasından galvanik izolasyonla yalıtılmamıştır. Frekans dönüştürücüdeki USB konektörüne bilgisayar bağlantısı olarak yalnızca izolasyonlu bir dizüstü bilgisayar kullanın.

## 8.7 Bağlantı Sıkıştırma Torkları

Muhafaza	Güç [kW]				Tork [Nm]					
	200-240 V	380-480/500 V	525-600 V	525-690 V	Şebeke	Motor	DC bağlantısı	Fren	Toprak	Röle
A2	1.1-2.2	1.1-4.0			0.6	0.6	0.6	1.8	3	0.6
A3	3.0-3.7	5.5-7.5	1.1-7.5	1.1-7.5	0.6	0.6	0.6	1.8	3	0.6
A4	1.1-2.2	1.1-4.0			0.6	0.6	0.6	1.8	3	0.6
A5	1.1-3.7	1.1-7.5	1.1-7.5		0.6	0.6	0.6	1.8	3	0.6
B1	5.5-11	11-18	11-18		1.8	1.8	1.5	1.5	3	0.6
B2	15	22-30	22-30	11-30	4.5	4.5	3.7	3.7	3	0.6
B3	5.5 -11	11-18	11-18		1.8	1.8	1.8	1.8	3	0.6
B4	15-18	22-37	22-37	11-37	4.5	4.5	4.5	4.5	3	0.6
C1	18-30	37-55	37-55		10	10	10	10	3	0.6
C2	37-45	75-90	75-90	37-90	14/24 <sup>1)</sup>	14/24 <sup>1)</sup>	14	14	3	0.6
C3	22-30	45-55	45-55	45-55	10	10	10	10	3	0.6
C4	37-45	75-90	75-90		14/24 <sup>1)</sup>	14/24 <sup>1)</sup>	14	14	3	0.6

Tablo 8.10 Terminallerin Sıklığı

1) Farklı kablo boyutlarının x/y değeri için,  $x \leq 95 \text{ mm}^2$  ve  $y \geq 95 \text{ mm}^2$ .

## 8.8 Sigortalar ve Devre Kesiciler

Frekans dönüştürücü içindeki bileşenlerin bozulması halinde koruma olarak (birinci arıza) besleme tarafında önerilen sigortaları ve/veya devre kesicileri kullanın.

### **DUYURU!**

Sigortaların besleme tarafında kullanımı IEC 60364 (CE) ve NEC 2009 (UL) uyumlu kurulumlar için zorunludur.

#### Tavsiyeler

- gG tipi sigorta.
- Moeller tipi devre kesiciler. Diğer devre kesici türleri için, frekans dönüştürücüye giren enerjinin Moeller tipleri tarafından sunulan enerjiye eşit ya da daha küçük olduğundan emin olun.

Önerilere uygun sigortalar ve devre kesiciler kullanılarak, frekans dönüştürücüdeki olası hasarlar birim içindeki hasarlar ile sınırlanır. Detaylı bilgi için lütfen *Sigortalar ve Devre Kesiciler Uygulama Notuna MN90T* bakın.

Frekans dönüştürücü voltaj gücüne bağlı olarak, aşağıdaki sigortalar 100.000 A<sub>rms</sub> (simetrik) veren devrelerde kullanılmaya uygundur. Normal sigorta kullanımında, frekans dönüştürücü Kısa Devre Akım Oranı (SCCR) 100.000 A<sub>rms</sub>'dir.

## 8.8.1 CE Uyum

## 200-240 V

Muhafaza türü	Güç [kW]	Tavsiye edilen sigorta boyutu	Tavsiye edilen maks. sigorta boyutu	Tavsiye edilen devre kesici (Moeller)	Maks. alarm seviyesi [A]
A2	1.1-2.2	gG-10 (1.1-1.5) gG-16 (2.2)	gG-25	PKZM0-25	25
A3	3.0-3.7	gG-16 (3) gG-20 (3.7)	gG-32	PKZM0-25	25
B3	5.5-11	gG-25 (5.5-7.5) gG-32 (11)	gG-63	PKZM4-50	50
B4	15-18	gG-50 (15) gG-63 (18)	gG-125	NZMB1-A100	100
C3	22-30	gG-80 (22) aR-125 (30)	gG-150 (22) aR-160 (30)	NZMB2-A200	150
C4	37-45	aR-160 (37) aR-200 (45)	aR-200 (37) aR-250 (45)	NZMB2-A250	250
A4	1.1-2.2	gG-10 (1.1-1.5) gG-16 (2.2)	gG-32	PKZM0-25	25
A5	0.25-3.7	gG-10 (0.25-1.5) gG-16 (2.2-3) gG-20 (3.7)	gG-32	PKZM0-25	25
B1	5.5-11	gG-25 (5.5) gG-32 (7.5-11)	gG-80	PKZM4-63	63
B2	15	gG-50	gG-100	NZMB1-A100	100
C1	18-30	gG-63 (18.5) gG-80 (22) gG-100 (30)	gG-160 (18.5-22) aR-160 (30)	NZMB2-A200	160
C2	37-45	aR-160 (37) aR-200 (45)	aR-200 (37) aR-250 (45)	NZMB2-A250	250

Tablo 8.11 200-240 V, Muhafaza Tipleri A, B ve C



## 380-480 V

Muhafaza türü	Güç [kW]	Tavsiye edilen sigorta boyutu	Tavsiye edilen maks. sigorta boyutu	Tavsiye edilen devre kesici (Moeller)	Maks. alarm seviyesi [A]
A2	1.1-4.0	gG-10 (1.1-3) gG-16 (4)	gG-25	PKZM0-25	25
A3	5.5-7.5	gG-16	gG-32	PKZM0-25	25
B3	11-18	gG-40	gG-63	PKZM4-50	50
B4	22-37	gG-50 (22) gG-63 (30) gG-80 (37)	gG-125	NZMB1-A100	100
C3	45-55	gG-100 (45) gG-160 (55)	gG-150 (45) gG-160 (55)	NZMB2-A200	150
C4	75-90	aR-200 (75) aR-250 (90)	aR-250	NZMB2-A250	250
A4	1.1-4	gG-10 (1.1-3) gG-16 (4)	gG-32	PKZM0-25	25
A5	1.1-7.5	gG-10 (1.1-3) gG-16 (4-7.5)	gG-32	PKZM0-25	25
B1	11-18.5	gG-40	gG-80	PKZM4-63	63
B2	22-30	gG-50 (22) gG-63 (30)	gG-100	NZMB1-A100	100
C1	37-55	gG-80 (37) gG-100 (45) gG-160 (55)	gG-160	NZMB2-A200	160
C2	75-90	aR-200 (75) aR-250 (90)	aR-250	NZMB2-A250	250

Tablo 8.12 380-480 V, Muhafaza Tipleri A, B ve C

## 525-600 V

Muhafaza türü	Güç [kW]	Tavsiye edilen sigorta boyutu	Tavsiye edilen maks. sigorta boyutu	Tavsiye edilen devre kesici (Moeller)	Maks. alarm seviyesi [A]
A3	5.5-7.5	gG-10 (5.5) gG-16 (7.5)	gG-32	PKZM0-25	25
B3	11-18	gG-25 (11) gG-32 (15-18)	gG-63	PKZM4-50	50
B4	22-37	gG-40 (22) gG-50 (30) gG-63 (37)	gG-125	NZMB1-A100	100
C3	45-55	gG-63 (45) gG-100 (55)	gG-150	NZMB2-A200	150
C4	75-90	aR-160 (75) aR-200 (90)	aR-250	NZMB2-A250	250
A5	1.1-7.5	gG-10 (1.1-5.5) gG-16 (7.5)	gG-32	PKZM0-25	25
B1	11-18	gG-25 (11) gG-32 (15) gG-40 (18.5)	gG-80	PKZM4-63	63
B2	22-30	gG-50 (22) gG-63 (30)	gG-100	NZMB1-A100	100
C1	37-55	gG-63 (37) gG-100 (45) aR-160 (55)	gG-160 (37-45) aR-250 (55)	NZMB2-A200	160
C2	75-90	aR-200 (75-90)	aR-250	NZMB2-A250	250

Tablo 8.13 525-600 V, Muhafaza Tipleri A, B ve C

## 525-690 V

Muhafaza türü	Güç [kW]	Tavsiye edilen sigorta boyutu	Tavsiye edilen maks. sigorta boyutu	Tavsiye edilen devre kesici (Moeller)	Maks. alarm seviyesi [A]
A3	1.1	gG-6	gG-25	PKZM0-16	16
	1.5	gG-6	gG-25		
	2.2	gG-6	gG-25		
	3	gG-10	gG-25		
	4	gG-10	gG-25		
	5.5	gG-16	gG-25		
	7.5	gG-16	gG-25		
B2/B4	11	gG-25 (11)	gG-63	-	-
	15	gG-32 (15)			
	18	gG-32 (18)			
	22	gG-40 (22)			
B4/C2	30	gG-63 (30)	gG-80 (30)		
C2/C3	37	gG-63 (37)	gG-100 (37)	-	-
	45	gG-80 (45)	gG-125 (45)		
C2	55	gG-100 (55)	gG-160 (55-75)	-	-
	75	gG-125 (75)			

Tablo 8.14 525-690 V, Muhafaza Tipleri A, B ve C

8

## 8.8.2 UL Uyumluluğu

## 3x200-240 V

Güç [kW]	Önerilen maks. sigorta					
	Bussmann RK1 Tipi <sup>1)</sup>	Bussmann J Tipi	Bussmann T Tipi	Bussmann CC Tipi	Bussmann CC Tipi	Bussmann CC Tipi
1.1	KTN-R-10	JKS-10	JJN-10	FNQ-R-10	KTK-R-10	LP-CC-10
1.5	KTN-R-15	JKS-15	JJN-15	FNQ-R-15	KTK-R-15	LP-CC-15
2.2	KTN-R-20	JKS-20	JJN-20	FNQ-R-20	KTK-R-20	LP-CC-20
3.0	KTN-R-25	JKS-25	JJN-25	FNQ-R-25	KTK-R-25	LP-CC-25
3.7	KTN-R-30	JKS-30	JJN-30	FNQ-R-30	KTK-R-30	LP-CC-30
5.5-7.5	KTN-R-50	JKS-50	JJN-50	-	-	-
11	KTN-R-60	JKS-60	JJN-60	-	-	-
15	KTN-R-80	JKS-80	JJN-80	-	-	-
18.5-22	KTN-R-125	JKS-125	JJN-125	-	-	-
30	KTN-R-150	JKS-150	JJN-150	-	-	-
37	KTN-R-200	JKS-200	JJN-200	-	-	-
45	KTN-R-250	JKS-250	JJN-250	-	-	-

Tablo 8.15 3x200-240 V, Muhafaza Tipleri A, B ve C

Güç [kW]	Önerilen maks. sigorta							
	SIBA RK1 Tipi	Küçük sigorta RK1 Tipi	Ferraz-Shawmut CC Tipi	Ferraz-Shawmut RK1 Tipi <sup>3)</sup>	Bussmann JFHR2 Tipi <sup>2)</sup>	Littel sigorta JFHR2	Ferraz-Shawmut JFHR2 <sup>4)</sup>	Ferraz-Shawmut J
1.1	5017906-010	KLN-R-10	ATM-R-10	A2K-10-R	FWX-10	-	-	HSJ-10
1.5	5017906-016	KLN-R-15	ATM-R-15	A2K-15-R	FWX-15	-	-	HSJ-15
2.2	5017906-020	KLN-R-20	ATM-R-20	A2K-20-R	FWX-20	-	-	HSJ-20
3.0	5017906-025	KLN-R-25	ATM-R-25	A2K-25-R	FWX-25	-	-	HSJ-25
3.7	5012406-032	KLN-R-30	ATM-R-30	A2K-30-R	FWX-30	-	-	HSJ-30
5.5-7.5	5014006-050	KLN-R-50	-	A2K-50-R	FWX-50	-	-	HSJ-50
11	5014006-063	KLN-R-60	-	A2K-60-R	FWX-60	-	-	HSJ-60
15	5014006-080	KLN-R-80	-	A2K-80-R	FWX-80	-	-	HSJ-80
18.5-22	2028220-125	KLN-R-125	-	A2K-125-R	FWX-125	-	-	HSJ-125
30	2028220-150	KLN-R-150	-	A2K-150-R	FWX-150	L25S-150	A25X-150	HSJ-150
37	2028220-200	KLN-R-200	-	A2K-200-R	FWX-200	L25S-200	A25X-200	HSJ-200
45	2028220-250	KLN-R-250	-	A2K-250-R	FWX-250	L25S-250	A25X-250	HSJ-250

**Tablo 8.16 3x200-240 V, Muhafaza Tipleri A, B ve C**

- 1) Bussmann tarafından sağlanan KTS sigortaları, 240 V frekans dönüştürücüleri için KTN'nin yerine kullanılabilir.
- 2) Bussmann tarafından sağlanan FWH sigortaları, 240 V frekans dönüştürücüleri için FWX'in yerine kullanılabilir.
- 3) FERRAZ SHAWMUT tarafından sağlanan A6KR sigortaları, 240 V frekans dönüştürücüleri için A2KR sigortalarnın yerine kullanılabilir.
- 4) FERRAZ SHAWMUT tarafından sağlanan A50X sigortaları, 240 V frekans dönüştürücüleri için A25X sigortalarnın yerine kullanılabilir.

**3x380-480 V**

Güç [kW]	Önerilen maks. sigorta					
	Bussmann RK1 Tipi	Bussmann J Tipi	Bussmann T Tipi	Bussmann CC Tipi	Bussmann CC Tipi	Bussmann CC Tipi
1.1	KTS-R-6	JKS-6	JJS-6	FNQ-R-6	KTK-R-6	LP-CC-6
1.5-2.2	KTS-R-10	JKS-10	JJS-10	FNQ-R-10	KTK-R-10	LP-CC-10
3	KTS-R-15	JKS-15	JJS-15	FNQ-R-15	KTK-R-15	LP-CC-15
4	KTS-R-20	JKS-20	JJS-20	FNQ-R-20	KTK-R-20	LP-CC-20
5.5	KTS-R-25	JKS-25	JJS-25	FNQ-R-25	KTK-R-25	LP-CC-25
7.5	KTS-R-30	JKS-30	JJS-30	FNQ-R-30	KTK-R-30	LP-CC-30
11-15	KTS-R-40	JKS-40	JJS-40	-	-	-
18	KTS-R-50	JKS-50	JJS-50	-	-	-
22	KTS-R-60	JKS-60	JJS-60	-	-	-
30	KTS-R-80	JKS-80	JJS-80	-	-	-
37	KTS-R-100	JKS-100	JJS-100	-	-	-
45	KTS-R-125	JKS-125	JJS-125	-	-	-
55	KTS-R-150	JKS-150	JJS-150	-	-	-
75	KTS-R-200	JKS-200	JJS-200	-	-	-
90	KTS-R-250	JKS-250	JJS-250	-	-	-

**Tablo 8.17 3x380-480 V, Muhafaza tipleri A, B ve C**

Güç [kW]	Önerilen maks. sigorta							
	SIBA RK1 Tipi	Küçük sigorta RK1 Tipi	Ferraz-Shawmut CC Tipi	Ferraz-Shawmut RK1 Tipi	Bussmann JFHR2	Ferraz-Shawmut J	Ferraz-Shawmut JFHR2 <sup>1)</sup>	Littel sigorta JFHR2
1.1	5017906-006	KLS-R-6	ATM-R-6	A6K-10-6	FWH-6	HSJ-6	-	-
1.5-2.2	5017906-010	KLS-R-10	ATM-R-10	A6K-10-R	FWH-10	HSJ-10	-	-
3	5017906-016	KLS-R-15	ATM-R-15	A6K-15-R	FWH-15	HSJ-15	-	-
4	5017906-020	KLS-R-20	ATM-R-20	A6K-20-R	FWH-20	HSJ-20	-	-
5.5	5017906-025	KLS-R-25	ATM-R-25	A6K-25-R	FWH-25	HSJ-25	-	-
7.5	5012406-032	KLS-R-30	ATM-R-30	A6K-30-R	FWH-30	HSJ-30	-	-
11-15	5014006-040	KLS-R-40	-	A6K-40-R	FWH-40	HSJ-40	-	-
18	5014006-050	KLS-R-50	-	A6K-50-R	FWH-50	HSJ-50	-	-
22	5014006-063	KLS-R-60	-	A6K-60-R	FWH-60	HSJ-60	-	-
30	2028220-100	KLS-R-80	-	A6K-80-R	FWH-80	HSJ-80	-	-
37	2028220-125	KLS-R-100	-	A6K-100-R	FWH-100	HSJ-100	-	-
45	2028220-125	KLS-R-125	-	A6K-125-R	FWH-125	HSJ-125	-	-
55	2028220-160	KLS-R-150	-	A6K-150-R	FWH-150	HSJ-150	-	-
75	2028220-200	KLS-R-200	-	A6K-200-R	FWH-200	HSJ-200	A50-P-225	L50-S-225
90	2028220-250	KLS-R-250	-	A6K-250-R	FWH-250	HSJ-250	A50-P-250	L50-S-250

Tablo 8.18 3x380-480 V, Muhafaza tipleri A, B ve C

1) Ferraz-Shawmut A50QS sigortaları A50P sigortaları yerine kullanılabilir.

3x525-600 V

Güç [kW]	Önerilen maks. sigorta									
	Bussmann RK1 Tipi	Bussmann J Tipi	Bussmann T Tipi	Bussmann CC Tipi	Bussmann CC Tipi	Bussmann CC Tipi	SIBA RK1 Tipi	Littel sigorta RK1 Tipi	Ferraz-Shawmut RK1 Tipi	Ferraz-Shawmut J
1.1	KTS-R-5	JKS-5	JJS-6	FNQ-R-5	KTK-R-5	LP-CC-5	5017906-005	KLS-R-005	A6K-5-R	HSJ-6
1.5-2.2	KTS-R-10	JKS-10	JJS-10	FNQ-R-10	KTK-R-10	LP-CC-10	5017906-010	KLS-R-010	A6K-10-R	HSJ-10
3	KTS-R-15	JKS-15	JJS-15	FNQ-R-15	KTK-R-15	LP-CC-15	5017906-016	KLS-R-015	A6K-15-R	HSJ-15
4	KTS-R-20	JKS-20	JJS-20	FNQ-R-20	KTK-R-20	LP-CC-20	5017906-020	KLS-R-020	A6K-20-R	HSJ-20
5.5	KTS-R-25	JKS-25	JJS-25	FNQ-R-25	KTK-R-25	LP-CC-25	5017906-025	KLS-R-025	A6K-25-R	HSJ-25
7.5	KTS-R-30	JKS-30	JJS-30	FNQ-R-30	KTK-R-30	LP-CC-30	5017906-030	KLS-R-030	A6K-30-R	HSJ-30
11-15	KTS-R-35	JKS-35	JJS-35	-	-	-	5014006-040	KLS-R-035	A6K-35-R	HSJ-35
18	KTS-R-45	JKS-45	JJS-45	-	-	-	5014006-050	KLS-R-045	A6K-45-R	HSJ-45
22	KTS-R-50	JKS-50	JJS-50	-	-	-	5014006-050	KLS-R-050	A6K-50-R	HSJ-50
30	KTS-R-60	JKS-60	JJS-60	-	-	-	5014006-063	KLS-R-060	A6K-60-R	HSJ-60
37	KTS-R-80	JKS-80	JJS-80	-	-	-	5014006-080	KLS-R-075	A6K-80-R	HSJ-80
45	KTS-R-100	JKS-100	JJS-100	-	-	-	5014006-100	KLS-R-100	A6K-100-R	HSJ-100
55	KTS-R-125	JKS-125	JJS-125	-	-	-	2028220-125	KLS-125	A6K-125-R	HSJ-125
75	KTS-R-150	JKS-150	JJS-150	-	-	-	2028220-150	KLS-150	A6K-150-R	HSJ-150
90	KTS-R-175	JKS-175	JJS-175	-	-	-	2028220-200	KLS-175	A6K-175-R	HSJ-175

Tablo 8.19 3x525-600 V, Muhafaza tipleri A, B ve C

3x525-690 V

Güç [kW]	Önerilen maks. sigorta					
	Bussmann RK1 Tipi	Bussmann J Tipi	Bussmann T Tipi	Bussmann CC Tipi	Bussmann CC Tipi	Bussmann CC Tipi
1.1	KTS-R-5	JKS-5	JJS-6	FNQ-R-5	KTK-R-5	LP-CC-5
1.5-2.2	KTS-R-10	JKS-10	JJS-10	FNQ-R-10	KTK-R-10	LP-CC-10
3	KTS-R-15	JKS-15	JJS-15	FNQ-R-15	KTK-R-15	LP-CC-15
4	KTS-R-20	JKS-20	JJS-20	FNQ-R-20	KTK-R-20	LP-CC-20
5.5	KTS-R-25	JKS-25	JJS-25	FNQ-R-25	KTK-R-25	LP-CC-25
7.5	KTS-R-30	JKS-30	JJS-30	FNQ-R-30	KTK-R-30	LP-CC-30
11-15	KTS-R-35	JKS-35	JJS-35	-	-	-
18	KTS-R-45	JKS-45	JJS-45	-	-	-
22	KTS-R-50	JKS-50	JJS-50	-	-	-
30	KTS-R-60	JKS-60	JJS-60	-	-	-
37	KTS-R-80	JKS-80	JJS-80	-	-	-
45	KTS-R-100	JKS-100	JJS-100	-	-	-
55	KTS-R-125	JKS-125	JJS-125	-	-	-
75	KTS-R-150	JKS-150	JJS-150	-	-	-
90	KTS-R-175	JKS-175	JJS-175	-	-	-

Tablo 8.20 3x525-690 V, Muhafaza Tipleri A, B ve C

8

Güç [kW]	Önerilen maks. sigorta							
	Maks. ön sigorta	Bussmann E52273 RK1/JDDZ	Bussmann E4273 J/JDDZ	Bussmann E4273 T/JDDZ	SIBA E180276 RK1/JDDZ	LittelFuse E81895 RK1/JDDZ	Ferraz- Shawmut E163267/E2137 RK1/JDDZ	Ferraz- Shawmut E2137 J/HSJ
11-15	30 A	KTS-R-30	JKS-30	JKJS-30	5017906-030	KLS-R-030	A6K-30-R	HST-30
18.5	45 A	KTS-R-45	JKS-45	JJS-45	5014006-050	KLS-R-045	A6K-45-R	HST-45
30	60 A	KTS-R-60	JKS-60	JJS-60	5014006-063	KLS-R-060	A6K-60-R	HST-60
37	80 A	KTS-R-80	JKS-80	JJS-80	5014006-080	KLS-R-075	A6K-80-R	HST-80
45	90 A	KTS-R-90	JKS-90	JJS-90	5014006-100	KLS-R-090	A6K-90-R	HST-90
55	100 A	KTS-R-100	JKS-100	JJS-100	5014006-100	KLS-R-100	A6K-100-R	HST-100
75	125 A	KTS-R-125	JKS-125	JJS-125	2028220-125	KLS-150	A6K-125-R	HST-125
90	150 A	KTS-R-150	JKS-150	JJS-150	2028220-150	KLS-175	A6K-150-R	HST-150

Tablo 8.21 3x525-690 V, Muhafaza Tipleri B ve C

## 8.9 Güç değerleri, Ağırlık ve Boyutlar

Muhafaza Türü	A2	A3	A4	A5	B1	B2	B3	B4	C1	C2	C3	C4
Nominal	1.1-2.2	3.0-3.7	1.1-2.2	1.1-3.7	5.5-11	15	5.5-11	15-18	18-30	37-45	22-30	37-45
Güç	1.1-4.0	5.5-7.5	1.1-4.0	1.1-7.5	11-18	22-30	11-18	22-37	37-55	75-90	45-55	75-90
[kW]		1.1-7.5		1.1-7.5	11-18	22-30	11-18	22-37	37-55	75-90	45-55	75-90
IP	20	1.1-7.5				11-30		11-37		37-90	45-55	
NEMA	21	20	55/66	55/66	21/ 55/66	21/55/66	20	20	21/55/66	21/55/66	20	20
Yükseklik [mm]	Şasi Tür 1	Şasi Tür 1	Tip 12	Tip 12	Tip 1/ Tip 12	Tip 1/ Tip 12	Şasi	Şasi	Tip 1/ Tip 12	Tip 1/ Tip 12	Şasi	Şasi
Arka plakanın yüksekliği	A 268	268	390	420	480	650	399	520	680	770	550	660
Fieldbus kabloları için dekuplaj plakası ile yükseklik	A 374	374	-	-	-	-	420	595			630	800
Montaj delikleri arasındaki mesafe	a 257	257	401	402	454	624	380	495	648	739	521	631
Genişlik [mm]												
Arka plakanın genişliği	B 90	130	200	242	242	242	165	230	308	370	308	370
Bir C seçeneği ile arka plakanın genişliği	B 130	170	242	242	242	242	205	230	308	370	308	370
Bir C seçeneği ile arka plakanın genişliği	B 150	190	242	242	242	242	225	230	308	370	308	370
Montaj delikleri arasındaki mesafe	b 70	110	171	215	210	210	140	200	272	334	270	330
Derinlik [mm]												
A/B seçeneği olmadan derinlik	C 205	205	175	200	260	260	249	242	310	335	333	333
A/B seçeneği ile	C 220	220	175	200	260	260	262	242	310	335	333	333
Vida delikleri [mm]												
c	8.0	8.0	8.25	8.25	12	12	8		12.5	12.5		
d	ø11	ø11	ø12	ø12	ø19	ø19	12		ø19	ø19		
e	ø5.5	ø5.5	ø6.5	ø6.5	ø9	ø9	6.8	8.5	ø9	ø9	8.5	8.5
f	9	9	6	9	9	9	7.9	15	9.8	9.8	17	17
Maks. ağırlık [kg]	4.9	5.3	9.7	13.5/14.2	23	27	12	23.5	45	65	35	50

Muhafaza Türü	A2	A3	A4	A5	B1	B2	B3	B4	C1	C2	C3	C4
Nominal	1.1-2.2	3.0-3.7	1.1-2.2	1.1-3.7	5.5-11	15	5.5-11	15-18	18-30	37-45	22-30	37-45
Güç [kW]	1.1-4.0	5.5-7.5	1.1-4.0	1.1-7.5	11-18	22-30	11-18	22-37	37-55	75-90	45-55	75-90
		1.1-7.5		1.1-7.5	11-18	22-30	11-18	22-37	37-55	75-90	45-55	75-90
525-690V		1.1-7.5				11-30		11-37		37-90	45-55	
Ön kapak sıkıştırma torku [Nm]												
Plastik kapak (akış IP)	Burayı	Burayı	-	-	Burayı	Burayı	Burayı	Burayı	Burayı	Burayı	2.0	2.0
Metal kapak (IP55/66)	-	-	1.5	1.5	2.2	2.2	-	-	2.2	2.2	2.0	2.0

Tablo 8.22 Güç değerleri, Ağırlık ve Boyutlar

## 9 Ek

## 9.1 Semboller, Kısaltmalar ve Kurallar

AC	Alternatif Akım
AEO	Otomatik Enerji Optimizasyonu
AWG	Amerikan Kablo Çapı
AMA	Otomatik Motor Adaptasyonu
°C	Santigrat Derece
DC	Doğru Akım
EMC	Elektro Manyetik Uyumluluk
ETR	Elektronik Termal Röle
FC	Frekans Dönüştürücü
LCP	Yerel Denetim Panosu
MCT	Hareket Denetim Aracı
IP	Giriş Koruması
$I_{M,N}$	Nominal Motor Akımı
$f_{M,N}$	Nominal Motor Frekansı
$P_{M,N}$	Nominal Motor Gücü
$U_{M,N}$	Nominal Motor Voltajı
PM Motoru	Kalıcı Mıknatıs Motoru
PELV	Koruyucu Ekstra Düşük Voltaj
PCB	Baskılı Devre Kartı
PWM	Darbe Geniliği Modülasyonu
$I_{LIM}$	Akım Sınırı
$I_{INV}$	Nominal Evirici Çıkış Akımı
RPM	Dakika Başına Devir
Reak	Reaktif Terminaller
$n_s$	Senkronize Motor Hızı
$T_{LIM}$	Tork Sınırı
$I_{VLT,MAX}$	Maksimum Çıkış Akımı
$I_{VLT,N}$	Frekans Dönüştürücü Tarafından Sağlanan Nominal Çıkış Akımı

Tablo 9.1 Semboller ve Kısaltmalar

**Kurallar**

Numaralı listeler prosedürleri belirtir.

Maddeli listeler diğer bilgileri ve çizim açıklamalarını belirtir.

İtalik metin çapraz

- referans bağlantısı
- parametre
- adını belirtir

## 9.2 Parametre Menü Yapısı



0-0*	İşletim/Ekran	1-06	Saat Yönlünde	2-0*	Frenler	4-5*	Bitişik Uyanlar	5-8*	I/O Options
0-0*	Temel Ayarlar	1-1*	Motor Seçimi	2-0*	DC Fren	4-50	Uyarı Akım Düşük	5-80	AHF Cap Reconnect Delay
0-01	Dil	1-10	Motor Yapısı	2-00	DC Tıttı/Önc İstrm Akımı	4-51	Uyarı Akım Yüksek	5-90*	Denetlenen Bus
0-02	Motor Hiz Birimi	1-11	Motor Yapısı	2-01	DC Fren Akımı	4-52	Uyarı Hiz Düşük	5-90	Dijital ve Rölö Bus Denetimi
0-03	Bölgesel Ayarlar	1-14	Damping Gain	2-02	DC Frenleme Süresi	4-53	Uyarı Hiz Yüksek	5-93	Darbe Çıkış #27 Bus Denetimi
0-04	Açmada İşletim Durumu	1-15	Low Speed Filter Time Const.	2-03	DC Fren Dvr. Girmeye Hızı [RPM]	4-54	Uyarı Referans Düşük	5-94	Darbe Çıkış #27 Zmn Aşm. Ön Ayarı
0-05	Yerel Mod Birimi	1-16	High Speed Filter Time Const.	2-04	DC Fren Dvr. Girmeye Hızı [Hz]	4-55	Uyarı Referans Yüksek	5-95	Darbe Çıkış #29 Bus Denetimi
0-1*	Kurulum İşletimleri	1-17	Voltage filter time const.	2-06	Parking Current	4-56	Uyarı Geri Besleme Düşük	5-96	Darbe Çıkış #29 Zmn Aşm. Ön Ayarı
0-10	Etkin Kurulum	1-2*	Motor Verileri	2-07	Parking Time	4-57	Uyarı Geri Besleme Yüksek	5-97	Darbe Çıkış #X30/6 Bus Denetimi
0-11	Programlama Ayarı	1-20	Motor Gücü [kW]	2-1*	Fren Enerji İşlevi	4-58	Eksik Motor Fazı İşlevi	5-98	Darbe Çıkış #X30/6 Zmn Aşm. Ön Ayarı
0-12	Bu Kurulum Şuna Bağlı	1-21	Motor Gücü [HP]	2-10	Fren İşlevi	4-6*	Hız By-pass	6-0*	Analog Giriş/Çıkış
0-13	Okuma: Bağlantılı Kurulumlar	1-22	Motor Voltajı	2-11	Fren Direnci (ohm)	4-60	[RPM]'den By-pass Hızı	6-0*	Analog G/Ç Modu
0-14	Okuma: Prog. Kurulumları /Kanal	1-23	Motor Frekans	2-12	Fren Gücü Siniri (kW)	4-61	By-pass Hızı İlk [Hz]	6-00	Yükü Sifir Zaman Aşımı Süresi
0-2*	LCP Ekranı	1-24	Motor Akımı	2-13	Fren Gücü İzleme	4-62	[RPM]'ye By-pass Hızı	6-01	Yükü Sifir Zaman Aşımı İşlevi
0-20	Ekran Satır 1.1 Küçük	1-25	Motor Nominal Hızı	2-15	Fren kontrolü	4-63	By-pass Hızı Son [Hz]	6-02	Yangın Modu Yüksek Sifir Zmn Aş. İş.
0-21	Ekran Satır 1.2 Küçük	1-26	Nominal Motor Torku	2-16	AC Fren Maks. Akım	4-64	Yarı Oto Bypass Kurulumu	6-1*	Analog Giriş 53
0-22	Ekran Satır 1.3 Küçük	1-28	Motor Dönüş Kontrolü	2-17	Asır Voltaj Denetimi	5-5*	Dijital Giriş/Çıkış	6-10	Terminal 53 Düşük Voltaj
0-23	Ekran Satır 2 Büyük	1-29	Otomatik Motor Adaptasyonu (AMA)	3-0*	Riferans / Rampalar	5-0*	Dijital G/Ç modu	6-11	Terminal 53 Yüksek Voltaj
0-24	Ekran Satır 3 Büyük	1-3*	Geliş. Motor Ver.	3-0*	Referans Sınırları	5-00	Dijital G/Ç Modu	6-12	Terminal 53 Düşük Voltaj
0-25	Kişisel Menü	1-30	Stator Direnci (Rs)	3-02	Minimum Referans	5-01	Terminal 27 Modu	6-13	Terminal 53 Yüksek Akım
0-3*	LCP Özel Okuma	1-31	Rotor Direnci (Rr)	3-03	Maksimum Referans	5-02	Terminal 29 Modu	6-14	Terminal 53 Düşük Ref./Gerib. Değeri
0-30	Özel Okuma Birimi	1-35	Ana Reaktans (Xh)	3-04	Referans İşlev	5-1*	Dijital Girişler	6-15	Terminal 53 Yüksek Ref./Gerib. Değeri
0-31	Özel Okuma Min. Değeri	1-36	Demir Kaybı Direnci (Rfe)	3-10	Referanslar	5-10	Terminal 18 Dijital Giriş	6-16	Terminal 53 Filtre Zaman Sabiti
0-32	Özel Okuma Maks. Değeri	1-37	d-eksen Endüktansı (Ld)	3-10	Önceden Ayarlı Referans	5-11	Terminal 19 Dijital Giriş	6-17	Terminal 53 Yüksek Sifir
0-33	Ekran Metri 1	1-39	Motor Kutupları	3-11	Arık. Çıkt. Hızı [Hz]	5-12	Terminal 29 Dijital Giriş	6-20	Terminal 54 Düşük Voltaj
0-38	Ekran Metri 2	1-40	1000 RPM'de geri EMF	3-13	Referans Sitesi	5-13	Terminal 29 Dijital Giriş	6-21	Terminal 54 Yüksek Voltaj
0-39	Ekran Metri 3	1-46	Position Derectation Gain	3-14	Önceden Ayarlı Görelli Referans	5-14	Terminal 32 Dijital Giriş	6-22	Terminal 54 Düşük Akım
0-4*	LCP Tuş Takımı	1-5*	Yük Bağlımsız Ayarı	3-15	Referans 1 Kaynağı	5-15	Terminal 33 Dijital Giriş	6-23	Terminal 54 Yüksek Akım
0-40	LCP'de [Hand on] Anahtar	1-50	Sifir Hızda Motor Miknatıslaması	3-16	Referans 2 Kaynağı	5-16	Terminal X30/2 Dijital Giriş	6-24	Terminal 54 Yüksek Ref./Gerib. Değeri
0-41	LCP'de [Off] Anahtar	1-51	Min Hızda Normal Miknatıslama [RPM]	3-17	Referans 3 Kaynağı	5-17	Terminal X30/3 Dijital Giriş	6-25	Terminal 54 Yüksek Ref./Gerib. Değeri
0-42	LCP'de [Auto on] Anahtar	1-52	Min Hızda Normal Miknatıslama [Hz]	3-19	Arık. Çıkt. Hızı [RPM]	5-19	Terminal X30/4 Dijital Giriş	6-26	Terminal 54 Filtre Zaman Sabiti
0-43	LCP'de [Reset] Anahtar	1-58	Hızlı Başlatma Test Darbeleri Akımı	3-4*	Rampa 1	5-19	Ter. 37 Güvenli Durd.	6-27	Terminal 54 Yüksek Sifir
0-44	LCP'de [Off/Reset] Anah.	1-59	Hızlı Başlatma Test Darbeleri Frekans	3-41	Rampa 1 Hızlanma Süresi	5-3*	Dijital Çıkışlar	6-30	Terminal X30/11
0-45	LCP'de [Drive Bypass] Anahtar	1-6*	Yük Bağlımsız Ayarı	3-42	Rampa 1 Yavaşlama Süresi	5-30	Terminal 27 Dijital Çıkış	6-31	Terminal X30/11 Yüksek Voltaj
0-5*	Kypalama/Kydetme	1-60	Düşük Hiz Yük Dengeleme	3-5*	Rampa 2	5-32	Terminal 29 dijital Çıkış	6-34	Term. X30/11 Düşük Ref./Gerib. Değeri
0-50	LCP Kopyası	1-61	Yüksek Hiz Yük Dengeleme	3-51	Rampa 2 Hızlanma Süresi	5-31	Term. X30/6 Dij. Çıkış (MCB 101)	6-35	Term. X30/11 Yüksek Ref./Gerib. Değeri
0-51	Kurulum Kopyası	1-62	Kayma Dengeleme	3-52	Rampa 2 Yavaşlama Süresi	5-33	Term. X30/7 Dij. Çıkış (MCB 101)	6-36	Term. X30/11 Yüksek Zaman Sabiti
0-6*	Parola	1-63	Kayma Dengeleme Zaman Sabiti	3-8*	Diğer Rampalar	5-4*	Röleler	6-37	Term. X30/11 Yüksek Zaman Sabiti
0-60	Ana Menü Parolası	1-64	Rezonans Sönümlenmesi	3-80	Aralıklı Çalıştırma Rampa Süresi	5-40	İşlev Rölösi	6-40	Terminal X30/12 Düşük Voltaj
0-61	Ana Menüye Parolatsız Erişim	1-65	Rezonans Sönümlenmesi	3-81	Hızlı Durdurma Rampa Süresi	5-41	Açık Gecikme, Rölö	6-41	Terminal X30/12 Yüksek Voltaj
0-65	Personel Menü Parolası	1-66	Düşük Hızda Min. Akım	3-82	Başlangıç Rampa Süresi	5-42	Kapalı Gecikme, Rölö	6-44	Term. X30/12 Düşük Ref./Gerib. Değeri
0-66	Kişisel Menüye Parolatsız Erişim	1-7*	Başlatma Ayarlam.	3-9*	Dijital Pot.metresi	5-5*	Darbe Giriş	6-46	Term. X30/12 Yüksek Zaman Sabiti
0-67	Bus Parola Erişimi	1-70	PM Start Mode	3-90	Adım Boyutu	5-50	Terminal 29 Düşük Frekans	6-47	Term. X30/12 Yüksek Sifir
0-7*	Saat Ayarları	1-71	Bşlt. gecikm.	3-91	Rampa Süresi	5-51	Terminal 29 Yüksek Frekans	6-50	Terminal 42 Çıkış
0-70	Tarih ve Saat	1-72	Başlatma İşlevi	3-92	Güç Geri Yükleme	5-52	Terminal 29 Yüksek Ref./Gerib. Değeri	6-51	Terminal 42 Çıkış Min. Ölçeği
0-71	Tarih Bıçımı	1-73	Dönen Mot. Yakalama	3-93	Maksimum Sınır	5-53	Terminal 29 Yüksek Ref./Gerib. Değeri	6-52	Terminal 42 Çıkış Maks. Ölçeği
0-72	Saat Bıçımı	1-77	Kompresör Başlatma Maks. Hızı [RPM]	3-94	Minimum Sınır	5-54	Darbe Filtresi Zaman Sabiti #29	6-53	Terminal 42 Çıkış Bus Denetimi
0-74	Yaz Saati/Yaz	1-78	Kompresör Başlatma Maks. Hızı [Hz]	3-95	Rampa Gecikmesi	5-55	Terminal 33 Düşük Frekans	6-54	Term. 42 Çıkış Zaman Aşımı Ön Ayarı
0-76	Yaz Saati/Yaz Başlangıcı	1-79	Kompresör Başlatmdn Alarm Mks. Süre	4-0*	Sınırlar / Uyanlar	5-56	Terminal 33 Yüksek Frekans	6-55	Analog Çıkış Filtresi
0-77	Yaz Saati/Yaz Bittişi	1-8*	Durdurma İşlevi	4-1*	Motor Sınırları	5-57	Terminal 33 Yüksek Ref./Gerib. Değeri	6-56*	Analog Çıkış 42
0-79	Saat Arızası	1-80	Durdurma Ayarı	4-10	Motor Hızı Yönu	5-58	Terminal 33 Düşük Ref./Gerib. Değeri	6-60	Terminal X30/8 Çıkış
0-81	Çalışma Günleri	1-81	Durdurmadada İşlev için Min Hız [RPM]	4-11	Motor Hızı Alt Sınırı [RPM]	5-59	Terminal 33 Çıkış Maks. Ölçeği	6-61	Terminal X30/8 Min. Ölçeği
0-82	Ek Çalışma Günleri	1-82	Durdurmadada İşlev için Min Hız [Hz]	4-12	Motor Hızı Alt Sınırı [Hz]	5-6*	Darbe Filtresi Zaman Sabiti #33	6-62	Terminal X30/8 Maks. Ölçeği
0-83	Ek Çalışmayan Günler	1-86	Alarm Hızı Alt Sınırı [RPM]	4-13	Motor Hızı Üst Sınırı [RPM]	5-60	Darbe Çıkış Zaman Sabiti #33	6-63	Terminal X30/8 Çıkış
0-89	Tarih ve Saat Okuması	1-87	Alarm Hızı Alt Sınırı [Hz]	4-14	Motor Hızı Üst Sınırı [Hz]	5-62	Darbe Çıkış Zaman Sabiti #27	6-64	Terminal X30/8 Çıkış
1-0*	Yük ve Motor	1-90	Motor Sıcaklığı	4-16	motor modda moment limiti	5-63	Darbe Çıkış Maks. Frek #27	6-65	Terminal X30/8 Çıkış
1-0*	Genel Ayarlar	1-90	Motor Sıcaklığı	4-17	generatör modda moment limiti	5-65	Darbe Çıkış Maks. Frek #29	6-66	Terminal X30/8 Çıkış
1-00	Konfigürasyon Modu	1-91	Motor Dış Fani	4-18	Akım Sınırı	5-66	Terminal X30/6 Darbe Çıkış Değişkeni	6-67	Terminal X30/8 Maks. Ölçeği
1-03	Tork Karakteristikleri	1-93	Termistör kaynağı	4-19	Maks. Çıkış Frekans	5-68	Darbe Çıkış Maks. Frek # X30/6	6-68	Terminal X30/8 Çıkış Bus Denetimi

6-64	Term. x30/8 Çıkış Zaman Aşımı Ön Ayarı	9-16	PCD Okuma Konfigürasyonu	11-00	Neuron Kimliği	12-98	Arabirim Savaşları	14-60	Aşırı Sıcaklık İşlevi
8-0*	<b>iletileşim ve Sckler</b>	9-18	Düğüm Adresi	11-1*	<b>LON İşlevleri</b>	12-99	Ortam Savaşları	14-61	Çevirici Aşırı Yük İşlevi
8-01	Genel Ayarlar	9-22	Telegram Seçimi	11-10	Sürücü Profili	13-3*	<b>Smart Logic</b>	14-62	Çev. Aşırı Yük Azaltma Akımı
8-02	Kontrol Sitesi	9-23	Sinyaller için Parametreler	11-15	LON uyarı Sözcüğü	13-0*	<b>SLC Ayarları</b>	14-9*	Hata Ayarları
8-03	Kontrol Kaynağı	9-27	Parametre Düzenleme	11-17	XIF Revizyonu	13-00	SL Denetleyici Modu	14-90	Arıza Düzeyi
8-04	Kontrol Zmn Aşım Srs	9-28	Süreç Kontrolü	11-18	LonWorks Revizyonu	13-01	Başlatma Olayı	15-0*	<b>Sürücü Bilgisi</b>
8-05	Kontrol Zmn Aşım İşlevi	9-44	Arıza Mesajı Sayacı	11-2*	LON Param. Erişimi	13-02	Durdurma Olayı	15-00	iletileşim Saatleri
8-06	Zaman Aşımı İşlevi sonu	9-45	Arıza Kodu	11-21	Veri Değerlerini Depola	13-03	SLC'yi sıfırla	15-00	iletileşim Saatleri
8-07	Kntrl Zmn Aşım Sfrl	9-47	Arıza Numarası	12-2*	<b>Ethernet</b>	13-1*	<b>Karşılaştırmalar</b>	15-01	Çalışma Saatleri
8-08	Tanı Tetikleyicisi	9-52	Arıza Durumu Sayacı	12-00	<b>IP Ayarları</b>	13-10	Karşılaştırmalı iletileşim	15-02	kWh Sayacı
8-08	Okuma Filtrelemesi	9-53	Profibus Uyarı Sözcüğü	12-00	IP Adresi Ataması	13-11	Karşılaştırmalı Operatör	15-03	Açma Sayısı
8-09	iletileşim Karakter Seti	9-63	Gerçek Baud Hızı	12-01	IP Adresi	13-12	Karşılaştırmalı Değeri	15-04	Aşırı Sıcaklıklar
8-1*	<b>Kontrol Ayarları</b>	9-64	Sürücü Kimliği	12-02	Alt Ağ Maskesi	13-2*	<b>Zamanlayıcılar</b>	15-05	Aşırı Voltajlar
8-10	Kontrol Profili	9-65	Profil Numarası	12-03	Varsayılan Ağ Geçidi	13-20	SL Denetleyici Süresi	15-06	kWh Sayacını Sıfırla
8-13	Konf. Yapılabilen Durum Sözc. STW	9-67	Kontrol Sözcüğü 1	12-04	DHCP Sunucusu	13-4*	<b>Mantık Kuralları</b>	15-07	Çalışma Saatleri Sayacını Sıfırla
8-3*	<b>FC Bağl. Nok. Ayar.</b>	9-71	Durum Sözcüğü 1	12-05	Kira Süresi Sonu	13-40	Mantık Kuralı Boolean 1	15-08	Başlangıç Sayısı
8-30	Protokol	9-71	Profibus Veri Değeri	12-06	Ad Sunucuları	13-41	Mantık Kuralı Operatör 1	15-1*	<b>Veri Günlük Ayar.</b>
8-31	Adres	9-72	ProfibusDriveReset	12-07	Etki Alanı Adı	13-42	Mantık Kuralı Boolean 2	15-10	Günlük Kaynağı
8-32	Baud Hızı	9-75	DO Identification	12-08	Ana Bilgisayar Adı	13-43	Mantık Kuralı Operatör 2	15-11	Günlük Aralığı
8-33	Denklik / Dur Bitleri	9-80	Tanımlanmış Parametreler (1)	12-09	Fiziksel Adres	13-44	Mantık Kuralı Boolean 3	15-12	Tetikleme Olayı
8-34	Tahmini döngü süresi	9-81	Tanımlanmış Parametreler (2)	12-1*	<b>Ethernet Bağlantı Parametreleri</b>	13-5*	<b>Durumlar</b>	15-13	Günlük Modu
8-35	Minimum Yanıt Gecikmesi	9-82	Tanımlanmış Parametreler (3)	12-10	Bağlantı Durumu	13-51	SL Denetleyici Olayı	15-14	Tetikleme Öncesi Örnekler
8-36	Maks. Yanıt Gecikmesi	9-83	Tanımlanmış Parametreler (4)	12-11	Bağlantı Süresi	13-52	SL Denetleyici Eylemi	15-2*	<b>Tarihsel Günlük</b>
8-37	Maksimum Inter-Char Gecikmesi	9-84	Tanımlanmış Parametreler (5)	12-12	Otomatik İşlem	14-0*	<b>Çevirici Anahatma</b>	15-20	Tarihsel kayıt: Olay
8-4*	<b>FC MC protokol seti</b>	9-90	Değiştirilen Parametreler (1)	12-13	Bağlantı Hızı	14-00	Anahatlarlama deseni	15-21	Tarihsel Günlük: Değer
8-40	Telegram seçimi	9-91	Değiştirilen Parametreler (2)	12-14	Bağlantı Duplexi	14-00	Anahatlarlama Freqansı	15-22	Tarihsel Günlük: Zaman
8-42	PCD yazma konfigürasyonu	9-92	Değiştirilen Parametreler (3)	12-2*	<b>İşlem Verileri</b>	14-01	Anahatlarlama Freqansı	15-23	Tarihsel Günlük: Tarih ve Saat
8-43	PCD okuma konfigürasyonu	9-93	Değiştirilen parametreler (4)	12-20	Denetim Örneği	14-03	Aşırı modülasyon	15-3*	<b>Alarm Gnlğ</b>
8-5*	<b>Dijital/Bus</b>	9-94	Değiştirilen parametreler (5)	12-21	Süreç Verisi Konfig Yazma	14-04	PWM Rasgele	15-30	Alarm Gnlğ: Hata Kodu
8-50	Serbest Seçim	9-99	Profibus Revizyon Sayacı	12-22	Süreç Verisi Konfig Okuma	14-1*	<b>Şebeke Açık/Kapalı</b>	15-31	Alarm Gnlğ: Değer
8-52	DC Fren Seçimi	10-0*	<b>CAN Fiedbus</b>	12-27	Primary Master	14-10	Şebeke Kesintisi	15-32	Alarm Gnlğ: Zaman
8-53	Başlatma Seçimi	10-00	CAN Protokolü	12-28	Veri Değerlerini Depola	14-11	Şebeke Arzında Şebeke Voltajı	15-33	Alarm Gnlğ: Tarih ve Saat
8-54	Teoris Çevirme Seçimi	10-01	Baud Hızı Seçimi	12-29	Her Zaman Depola	14-12	Şebeke Dengesizliğinde İşlev	15-4*	<b>Sürücü Kimliği</b>
8-55	Kurulum Seçimi	10-02	MAC Kimliği	12-30	Uyarı Parametresi	14-2*	<b>İşlevleri Sıfırla</b>	15-40	FC Türü
8-56	Önceden Ayarlı Referans Seçimi	10-05	Okuma İletim Hatası Sayacı	12-31	Oto. Ynd. Başlatma Zamanı	14-20	Sıfırlama Modu	15-41	Güç Bölümü
8-7*	<b>BACnet</b>	10-06	Okuma Alma Hatası Sayacı	12-32	Net Referans	14-21	Oto. Ynd. Başlatma Zamanı	15-42	Voltaj
8-70	BACnet Aygıt Durumu	10-07	Okuma Bus Kapalı Sayacı	12-33	Net Kontrol	14-22	iletileşim Modu	15-43	Yazılım Sürümü
8-72	MS/TP Maks Master	10-07	Okuma Bus Kapalı Sayacı	12-33	CIP Revizyonu	14-23	Tür Kodu Ayarı	15-44	Sıralı Tür Kodu Dizesi
8-73	MS/TP Maks Bilgi Çerç.	10-1*	<b>Aygıt Ağı</b>	12-34	CIP Ürün Kodu	14-25	Moment Sınırlama Alarm Gecikmesi	15-45	Gerçek Tür Kodu Dizesi
8-74	"I-Am" Servisi	10-10	Süreç Verisi Türü Seçimi	12-35	EDS Parametresi	14-26	Çevirici Arzında Alarm Gecikmesi	15-46	Frek. Dönüştürücü Sıralama Numarası
8-75	Başlatma Parolasi	10-11	Süreç Verisi Konfig Yazma	12-37	COS Engelleme Sayacı	14-28	Üretim Ayarları	15-47	Güç Kartı Sıralama No
8-80	Bus Mesaj Sayımı	10-12	Süreç Verisi Konfig Okuma	12-38	COS Filtresi	14-29	Servis Kodu	15-48	LCP Kimlik Numarası
8-81	Bus Hata Sayımı	10-13	Uyarı Parametresi	12-4*	<b>Modbus TCP</b>	14-3*	<b>Akım Sınır Kontrolü</b>	15-49	Yazılım Kimliği Kontrol Kartı
8-82	Yüdu Mesaj Sayımı	10-14	Net Referans	12-40	Status Parametre	14-30	Akım Sınır Kontr., Oransal Kazanç	15-50	Yazılım Kimliği Güç Kartı
8-83	Yüdu Hata Sayımı	10-15	Net Kontrol	12-41	Slave Message Count	14-31	Akım Sınır Den., Entegrasyon Süresi	15-51	Frekans Dönüştürücü Seri Numarası
8-84	Gönderilen Yüdu Mesaj.	10-2*	<b>COS Filtreleri</b>	12-42	Slave Exception Message Count	14-32	Akım Sınır Den., Filtre Süresi	15-53	Güç Kartı Seri Numarası
8-85	Yüdu Zaman Aşımı Hataları	10-20	COS Filtresi 1	12-8*	<b>Diğer Ethernet Hizmetleri</b>	14-4*	<b>Enerji Optimizasyon</b>	15-55	Satıcı URL'si
8-89	Tanı Sayımı	10-21	COS Filtresi 2	12-80	FTP Sunucusu	14-40	VT Düzeyi	15-56	Satıcı Adı
8-9*	<b>Bus Aralıklı Çalışt.</b>	10-22	COS Filtresi 3	12-82	SMTP Hizmeti	14-41	AEO Minimum Miknatıslama	15-59	CSIV Dosya Adı
8-90	Bus Aralıklı Çalıştırma 1 Hiz	10-23	COS Filtresi 4	12-89	Saydam Yuva Kanal Portu	14-42	Minimum AEO Freqansı	15-6*	<b>Seçenek Kimliği</b>
8-91	Bus Aralıklı Çalıştırma 2 Hiz	10-30	Dizi Dizini	12-9*	<b>Parametre Erişimi</b>	14-43	Motor Cosphi	15-60	Montaj Seçeneği
8-94	Bus Gerib. 1	10-31	Veri Değerlerini Depola	12-90	Kablo Tanısı	14-5*	<b>Ortam</b>	15-61	Seçenek Yzl. Versiyonu
8-95	Bus Gerib. 2	10-32	Devicenet Revizyonu	12-91	Auto Cross Over	14-50	RFI Filtresi	15-62	Seçenek Sıra No
8-96	Bus Gerib. 3	10-33	Her Zaman Depola	12-92	IGMP Gözetimi	14-51	DC Bağlantı Telifisi	15-63	Seçenek Seri No
9-00	Ayar noktası	10-34	Devicenet Ürün Kodu	12-93	Hatalı Kablo Uzunluğu	14-52	Fan Denetimi	15-70	A Yuvasında Seçenek
9-07	Gerçek Değer	10-39	Devicenet F Parametreleri	12-94	Yayın Karşıklığı Koruması	14-53	Fan Monitörü	15-71	A Yuvası Seçeneği Yazılım Sürümü
9-15	PCD Yazma Konfigürasyonu	11-0*	<b>LonWorks</b>	12-95	Yayın Karşıklığı Filtresi	14-55	Çıkış Filtresi	15-72	B Yuvasında Seçenek
				12-96	Port Config	14-59	Çevirici Birimlerinin Gerçek Sayısı	15-73	B Yuvası Seçeneği Yazılım Sürümü
						14-6*	<b>Oto. Azalt.</b>	15-74	C0 Yuvasındaki Seçenek

15-75	C0 Yuvası Seçeneği Yazılım Sürümü	16-63	Terminal 54 Anahtar Ayan	20-06	Gerib. 3 Kaynak	21-19	Diş 1 Çıkış [%]	22-37	Yüksek Hiz [Hz]
15-76	C1 Yuvasındaki Seçenek	16-64	Analog Giriş 54	20-07	Geri Besleme 3 Çevrim	21-20*	Diş CL 1 PID	22-38	Yüksek Hiz Gücü [kW]
15-77	C1 Yuvası Seçeneği Yazılım Sürümü	16-65	Analog Çıkış 42 [mA]	20-08	Geribe. 3 Kaynak Birim	21-20	Diş 1 Normal/Ters Denetim	22-39	Yüksek Hiz Gücü [HP]
15-8*	Operating Data II	16-66	Dijital Çıkış [bin]	20-12	Referans/Geri Besleme Birimi	21-21	Diş 1 Orantılı Kazanç	22-4*	Uyku Modu
15-80	Fan Running Hours	16-67	Darbe Grş #29 [Hz]	20-13	Minimum Referans/Gerib.	21-22	Diş 1 Enteg. Süresi	22-40	Min. Çalışma Süresi
15-81	Preset Fan Running Hours	16-68	Darbe Grş #33 [Hz]	20-14	Maksimum Referans/Gerib.	21-23	Diş 1 Fark Süresi	22-41	Minimum Uykü Süresi
15-9*	Parametre Bilgisi	16-69	Darbe Çıkışı #27 [Hz]	20-20*	Geri bslim/Ayr nkte	21-24*	Diş 1 Fark Kazancı Sınırı	22-42	Uyanma Hızı [RPM]
15-92	Tamamlı Parametreler	16-70	Darbe Çıkışı #29 [Hz]	20-20	Geri Besleme İşlevi	21-3*	Diş CL 2 Ref./Gerib.	22-43	Uyanma Hızı [Hz]
15-93	Değiştirilen Parametreler	16-71	Röle Çıkışı [bin]	20-21	Ayr Nkts 1	21-30	Diş 2 Ref./Gerib. Birimi	22-44	Uyan. Ref./FB Farkı
15-98	Sürücü Tanımı	16-72	Sayaç A	20-22	Ayr Nkts 2	21-31	Diş 2 Min. Referans	22-45	Ayar Noktası İtme
15-99	Parametre Metaveri	16-73	Sayaç B	20-23	Ayr Nkts 3	21-32	Diş 2 Maks. Referans	22-46	Maks. İtme Süresi
16-1**	Veri Okunabilirliği	16-75	Analog Grş X30/11	20-3*	Geri Bs. Glş. Dönş.	21-33	Diş 2 Referans Kaynağı	22-5*	Eğri Sonu
16-0*	Genel Durum	16-76	Analog Grş X30/12	20-30	Soğutucu	21-34	Diş 2 Geri Bes. Kay.	22-50	Eğri Sonu İşlevi
16-00	Kontrol Sözcüğü	16-77	Analog Çıkış X30/8 [mA]	20-31	Kullanıcı Tanımlı Soğutucu A1	21-35	Diş 2 Avr Nok.	22-51	Eğri Sonu Gecikmesi
16-01	Referans [Birim]	16-8*	Fiel. ve FC Bğ. Nk.	20-32	Kullanıcı Tanımlı Soğutucu A2	21-37	Diş 2 Referans [Birim]	22-6*	Kopmuş Kayış Algılama
16-02	Referans %	16-80	Fieldbus CTW 1	20-33	Kullanıcı Tanımlı Soğutucu A3	21-38	Diş 2 Geri Besleme [Birim]	22-60	Kopmuş Bant İşlevi
16-03	Durum Sözcüğü	16-82	Fieldbus REF 1	20-34	Kanal 1 Alan [m2]	21-39	Diş 2 Çıkış [%]	22-61	Kopmuş Bant Torqu
16-05	Ana Gerçek Değer [%]	16-84	İltşm. Seçeneği STW	20-35	Kanal 1 Alan [inç2]	21-4*	Diş CL 2 PID	22-62	Kopmuş Bant Gckm.
16-09	Özel Okuma	16-85	FC Bağlantı Noktası CTW 1	20-36	Kanal 2 Alan [m2]	21-41	Diş 2 Normal/Ters Denetim	22-7*	Kısa Döngü Koruması
16-1*	Motor Durumu	16-86	FC Bağlantı Noktası REF 1	20-37	Kanal 2 Alan [inç2]	21-41	Diş 2 Orantılı Kazanç	22-75	Kısa Döngü Koruması
16-10	Güç [kW]	16-9*	Tanı Okunabilirliği	20-38	Hava Yoğunluk Faktörü [%]	21-42	Diş 2 Enteg. Süresi	22-76	Başlangıç. Aras. Süre
16-11	Güç [hp]	16-90	Alarm Sözcüğü	20-6*	Sensörüz	21-43	Diş 2 Fark Süresi	22-77	Min. Çalışma Süresi
16-12	Motor voltajı	16-91	Alarm Sözcüğü 2	20-60	Sensörüz Birim	21-44	Diş 2 Fark Kazancı Sınırı	22-78	Min. Çalışma Süresi İptali
16-13	Frekans	16-92	Uyarı Sözcüğü	20-69	Sensörüz Bilgiler	21-5*	Diş CL 3 Ref./Gerib.	22-79	Min. Çalışma Süresi İptal Değeri
16-14	Motor Akımı	16-93	Uyarı Sözcüğü 2	20-70*	PID Otomatik Ayarı	21-50	Diş 3 Ref./Gerib. Birimi	22-8*	Flow Compensation
16-15	Frekans [%]	16-94	Genişletilmiş Durum Sözcüğü	20-70	Kpl Çevrim Türü	21-51	Diş 3 Min. Referans	22-80	Akış Dengeleme
16-16	Tork [Nm]	16-95	Dış Durum Sözcüğü 2	20-71	PID Performansı	21-52	Diş 3 Maks. Referans	22-81	Kare-Doğrusal Eğri Yaklaşık Değeri
16-17	Hız [RPM]	16-96	Bakım Sözcüğü	20-72	PID Çıkış Değişikliği	21-53	Diş 3 Referans Kaynağı	22-82	Çalışma Noktası Hesap.
16-18	Motor Termal	18-1**	Bilgi ve Okunabilirliği	20-73	Min. Gerib. Düzeyi	21-54	Diş 3 Geri Bes. Kay.	22-83	Akış Olmadığında Hiz [RPM]
16-20	Motor Açısı	18-0*	Bakım Günlüğü	20-74	Maks. Gerib. Düzeyi	21-55	Diş 3 Avr Nok.	22-84	Akış Olmadığında Hiz [Hz]
16-22	Tork [%]	18-00	Bakım Günlüğü: Öge	20-79	PID Otomatik Ayarı	21-57	Diş 3 Referans [Birim]	22-85	Tasarım Noktasında Hiz [RPM]
16-26	Güç Filtresi [kW]	18-01	Bakım Günlüğü: Eylem	20-8*	PID Temel Ayarları	21-58	Diş 3 Geri Besleme [Birim]	22-86	Tasarım Noktasında Hiz [Hz]
16-27	Güç Filtresi [hp]	18-02	Bakım Günlüğü: Zaman	20-81	PID Normal/Ters Denetim	21-59	Diş 3 Çıkış [%]	22-87	Akış Yok Hızında Basınç
16-3*	Sürücü Durumu	18-03	Bakım Günlüğü: Tarih ve Saat	20-82	PID Başlatma Hızı [RPM]	21-60	Diş 3 Normal/Ters Denetim	22-88	Oranlı Hızda Basınç
16-30	DC Bağlantı Voltajı	18-1*	Yngn Modu Gniş	20-83	PID Başlatma Hızı [Hz]	21-61	Diş 3 Orantılı Kazanç	22-89	Tasarım Noktas. Akış
16-32	Fren Enerjisi /s	18-10	Yngn Modu Gniş: Olay	20-84	Referans Bant Genişliği	21-62	Diş 3 Enteg. Süresi	22-90	Oranlı Hızda Akış
16-33	Fren Enerjisi /2 dak	18-11	Yngn Modu Gniş: Zaman	20-91	PID Denetleyici	21-63	Diş 3 Fark Süresi	23-0*	Süre Esaslı İşlevler
16-34	Soğutucu sıcaklığı.	18-12	Yngn Modu Gniş: Tarih ve Saat	20-93	PID Doyg. Karşıtı	21-64	Diş 3 Fark Kazancı Sınırı	23-0*	Zamanlı Eylem.
16-35	Çevirici Termal	18-3*	Grşlr ve Çkşlr	20-94	PID Orantılı Kazanç	22-0*	Uygulama İşlevleri	23-01	ON Saati
16-36	Çvr. Nom. Akım	18-30	Analog Giriş X42/1	20-95	PID Enteg. Süresi	22-00	Harici Kilit Gecikmesi	23-01	ON Eylemi
16-37	Çvr. Maks. Akım	18-31	Analog Giriş X42/3	20-95	PID Fark Süresi	22-01	Güç Filtre Süresi	23-02	OFF Saati
16-38	SL Denetleyicisi Durumu	18-32	Analog Giriş X42/5	20-96	PID Fark Kazancı Sınırı	22-0*	Akış Kilit Gecikmesi	23-03	OFF Eylemi
16-39	Kntr. Kartı Sıcaklığı	18-33	Analog Çıkış X42/7 [V]	21-0*	Har. CL Otmk Ayrı	22-01	Güç Filtre Süresi	23-04	Tekrar Sayısı
16-40	Günlük Tamponu Dolu	18-34	Analog Çıkış X42/9 [V]	21-00	Kpl Çevrim Türü	22-2*	Akış Yok Algılama	23-0*	Zamanlı Eylem Ayar
16-41	Günlük Tamponu Dolu	18-35	Analog Çıkış X42/11 [V]	21-01	PID Performansı	22-20	Düşük Güç Oto. Ayarı	23-08	Zamanlı Eylem. Modu
16-43	Zamanlı Eylemlerin Durumu	18-36	Analog Giriş X48/2 [mA]	21-02	PID Çıkış Değişikliği	22-21	Düşük Güç Algılama	23-09	Zamanlı Eylem. Ynd. Etkinl.
16-49	Akım Arzası Kaynağı	18-37	Sic. Giriş X48/4	21-03	Min. Gerib. Düzeyi	22-22	Düşük Hiz Algılama	23-1*	Bakım
16-5*	Ref. ve Gerib.	18-38	Sic. Giriş X48/7	21-04	Maks. Gerib. Düzeyi	22-23	Akış Yok İşlevi	23-10	Bakım Ögesi
16-50	Diş Referans	18-39	Sic. Giriş X48/10	21-04	Maks. Gerib. Düzeyi	22-24	Akış Yok Gec.	23-11	Bakım Eylemi
16-52	Geri Besleme [Birim]	18-5*	Ref. ve Gerib.	21-09	PID Otomatik Ayarı	22-26	Kuru Pompa İşlevi	23-12	Bakım Saat Esası
16-53	Dij Pot Referansı	20-1*	Sensörüz Okuma [unit]	21-10	Diş CL 1 Ref./Gerib.	22-27	Kuru Pompa Gec.	23-13	Bakım Zaman Aralığı
16-54	Geri Besleme 1 [Birim]	20-0*	Sür. [Kpl] Çevrimi	21-10	Diş 1 Ref./Gerib. Birimi	22-3*	Akış Yok Güç Ayarı	23-14	Bakım Tarih ve Saati
16-55	Geri Besleme 2 [Birim]	20-00	Geri Bildirim	21-11	Diş 1 Min. Referans	22-30	Akış Yok Gücü	23-1*	Bakım Sıfırlama
16-56	Geri Besleme 3 [Birim]	20-01	Geri Besleme 1 Çevrim	21-12	Diş 1 Maks. Referans	22-31	Güç Düzeltme Faktörü	23-15	Bakım Sözcüğünü Sıfırla
16-58	PID Çıkışı [%]	20-02	GeriBe. 1 Kaynak Birim	21-13	Diş 1 Referans Kaynağı	22-32	Düşük Hiz [RPM]	23-16	Bakım Metri
16-6*	Grşler ve Çıkışlar	20-03	GeriBe. 2 Kaynak	21-14	Diş 1 Geri Bes. Kay.	22-33	Düşük Hiz [Hz]	23-5*	Enerji Günlüğü
16-60	Dijital Giriş	20-04	Geri Besleme 2 Çevrim	21-15	Diş 1 Avr Nok.	22-34	Düşük Hiz Gücü [kW]	23-50	Enerji Günlük Çözünürlük
16-61	Terminal 53 Anahtar Ayanı	20-05	GeriBe. 2 Kaynak Birim	21-17	Diş 1 Referans [Birim]	22-35	Düşük Hiz Gücü [HP]	23-51	Dönem Başlangıcı
16-62	Analog Giriş 53			21-18	Diş 1 Geri Besleme [Birim]	22-36	Yüksek Hiz [RPM]	23-53	Enerji Gniş

23-54 Enerji Günlüğünü Sıfırla	25-30 Geri Aşındırm İşlev Süresi	26-41 Terminal X42/7 Min. Ölçeği
<b>23-6* Yönetme</b>	<b>25-4* Aşındırm Ayar.</b>	26-42 Terminal X42/7 Maks. Ölçeği
23-60 Yön Değişikeni	25-40 Yavaşlama Gecikmesi	26-43 Terminal X42/7 Bus Denetimi
23-61 Sürekli Bin Verileri	25-41 Hızlanma Gecikmesi	26-44 Terminal X42/7 Zaman Aşımı Ön Ayar
23-62 Zamanlı Bin Verileri	25-42 Aşındırm Eşiği	<b>26-5* Analog Çıkış X42/9</b>
23-63 Süreli Dönem Başlangıcı	25-43 Geri Aşındırm Eşiği	26-50 Terminal X42/9 Çıkışı
23-64 Süreli Dönem Bitişi	25-44 Aşındırm Hızı [RPM]	26-51 Terminal X42/9 Min. Ölçeği
23-65 Minimum Bin Değeri	25-45 Aşındırm Hızı [Hz]	26-52 Terminal X42/9 Maks. Ölçeği
23-66 Sürekli Bin Verilerini Sıfırla	25-46 Geri Aşındırm Hızı [RPM]	26-53 Terminal X42/9 Bus Denetimi
23-67 Zamanlı Bin Verilerini Sıfırla	25-47 Geri Aşındırm Hızı [Hz]	26-54 Terminal X42/9 Zaman Aşımı Ön Ayar
<b>23-8* Geri Öd. Sayacı</b>	<b>25-5* Geçiş Ayatları</b>	<b>26-6* Analog Çıkış X42/11</b>
23-80 Güç Referans Faktörü	25-50 Brnc Pompa Geçişi	26-60 Terminal X42/11 Çıkışı
23-81 Enerji Maliyeti	25-51 Geçiş Olayı	26-61 Terminal X42/11 Min. Ölçeği
23-82 Yatırım	25-52 Geçiş Süre Aralığı	26-62 Terminal X42/11 Maks. Ölçeği
23-83 Enerji Tasarrufları	25-53 Geçiş Zamanlayıcı Dğr	26-63 Terminal X42/11 Bus Denetimi
23-84 Maliyet Tasarrufları	25-54 Geçiş Ön. Belirlenen Süresi	26-64 Terminal X42/11 Zaman Aşımı Ön Ayar
<b>24** Uygulama İşlevleri 2</b>	25-55 Yük < %50 ise Değiştir	<b>30** Özel İşlevler</b>
<b>24-0* Yangın Modu</b>	25-56 Geçişte Aşamalandırma Modu	<b>30-2* Adv. Start Adjust</b>
24-00 Yangın Modu İşlevi	25-58 Sırk Pmp Çırtm Gckms	30-22 Locked Rotor Detection
24-01 Yangın Modu Konfigürasyonu	25-59 Şbkld Çırtm Gckms	30-23 Locked Rotor Detection Time [s]
24-02 Yangın Modu Birimi	<b>25-8* Durum</b>	<b>31** Bypass Seç.</b>
24-03 Fire Mode Min Reference	25-80 Kademe Durumu	31-00 Bypass Modu
24-04 Fire Mode Max Reference	25-81 Pmp Durumu	31-01 Bypass Başl. Süresi Gckm
24-05 Yangın Modu Önc Ayar. Ref.	25-82 Brnc Pmp	31-02 Bypass Al. Süresi Gckm
24-06 Yangın Modu Ref Kaynağı	25-83 Röle Durumu	31-03 Test Modu Etkinleştrm
24-07 Yangın Modu Geri Besleme Kaynağı	25-84 Pmp AÇIK Srs	31-10 By-pass Durum Sözcüğü
24-09 Yangın Modu Alarm İşleme	25-85 Röle AÇIK Srs	31-11 Çalışma Saatleri By-pass
<b>24-1* Sırcü Bypass</b>	25-86 Röle Sırcm Sıfırla	31-19 Remote Bypass Activation
24-10 Sırcü Bypass İşlevi	<b>25-9* Servis</b>	<b>35** Sensör Giriş Seçeneği</b>
24-11 Sırcü Bypass Gecikme Süresi	25-90 Pompa Kilidi	<b>35-0* Sıcak. Giriş Modu</b>
<b>24-9* Çoklu Motor İşlevi.</b>	25-91 Manuel Gecis	35-00 Term. X48/4 Sıc. Birimi
24-90 Elektrik Motor İşlevi	<b>26** Analog G/Ç Seçn.</b>	35-01 Term. X48/4 Giriş Tipi
24-91 Elektrik Motor Katsayısı 1	<b>26-0* Analog G/Ç Modu</b>	35-02 Term. X48/7 Sıc. Birimi
24-92 Elektrik Motor Katsayısı 2	26-00 Terminal X42/1 Modu	35-03 Term. X48/7 Giriş Tipi
24-93 Elektrik Motor Katsayısı 3	26-01 Terminal X42/3 Modu	35-04 Term. X48/10 Sıc. Birimi
24-94 Elektrik Motor Katsayısı 4	26-02 Terminal X42/5 Modu	35-05 Term. X48/10 Giriş Tipi
24-95 Klitli Rotor İşlevi	<b>26-1* Analog Giriş X42/1</b>	35-06 Sıcaklık Sensörü Alarm İşlevi
24-96 Klitli Rotor Katsayısı 1	26-10 Terminal X42/1 Düşük Voltaj	<b>35-1* Sıc. Giriş X48/4</b>
24-97 Klitli Rotor Katsayısı 2	26-11 Terminal X42/1 Yüksek Voltaj	35-14 Term. X48/4 Filtre Süre Sabiti
24-98 Klitli Rotor Katsayısı 3	26-14 Term. X42/1 Düşük Ref./Gerib. Değeri	35-15 Term. X48/4 Sıc. Monitör
24-99 Klitli Rotor Katsayısı 4	26-15 Term. X42/1 Yüksek Ref./Gerib. Değeri	35-16 Term. X48/4 Düşük Sıc. Sınırı
<b>25** Kademeli Dntilyc</b>	26-16 Term. X42/1 Filtre Zaman Sabiti	35-17 Term. X48/4 Yüksek Sıc. Sınırı
<b>25-0* Sistem Ayatları</b>	26-17 Term. X42/1 Yüklü Sıfır	<b>35-2* Sıc. Giriş X48/7</b>
25-00 Kademeli Dntilyc	<b>26-2* Analog Giriş X42/3</b>	35-24 Term. X48/7 Filtresi Zaman Sabiti
25-02 Mtr Bştrm	26-20 Terminal X42/3 Düşük Voltaj	35-25 Term. X48/7 Sıc. Monitör
25-04 Pompa Döngüsü	26-21 Terminal X42/3 Yüksek Voltaj	35-26 Term. X48/7 Düşük Sıc. Sınırı
25-05 Sabit Brnc Pompa	26-24 Term. X42/3 Düşük Ref./Gerib. Değeri	35-27 Term. X48/7 Yüksek Sıc. Sınırı
25-06 Pompa Sayısı	26-25 Term. X42/3 Yüksek Ref./Gerib. Değeri	<b>35-3* Sıc. Giriş X48/10</b>
<b>25-2* Bant Gnsşlg Ayrılır.</b>	26-26 Term. X42/3 Filtre Zaman Sabiti	35-34 Term. X48/10 Filtre Süre Sabiti
25-20 Aşındırm Bant Gnsşlg	26-27 Term. X42/3 Yüklü Sıfır	35-35 Term. X48/10 Sıc. Monitör
25-21 Gırcsız Klim Bnt Gnsşlg	<b>26-3* Analog Giriş X42/5</b>	35-36 Term. X48/10 Düşük Sıc. Sınırı
25-22 Sabit Hzl Bant Gnsşlg	26-30 Terminal X42/5 Düşük Voltaj	35-37 Term. X48/10 Yüksek Sıc. Sınırı
25-23 SBW Aşındırm Gckms	26-31 Terminal X42/5 Yüksek Voltaj	<b>35-4* Analog Giriş X48/2</b>
25-24 SBW Gr Aşındırm Gckms	26-34 Term. X42/5 Düşük Ref./Gerib. Değeri	35-42 Term. X48/2 Düşük Akım
25-25 OBW Süresi	26-35 Term. X42/5 Yüksek Ref./Gerib. Değeri	35-43 Term. X48/2 Yüksek Akım
25-26 Akş Yok Geri Aşındır	26-36 Term. X42/5 Filtre Zaman Sabiti	35-44 Term. X48/2 Düşük Ref./Gerib. Değeri
25-27 Aşama İşlevi	26-37 Term. X42/5 Yüklü Sıfır	35-45 Term. X48/2 Yüksek Ref./Gerib. Değeri
25-28 Aşama İşlev Süresi	<b>26-4* Analog Çıkış X42/7</b>	35-46 Term. X48/2 Filtre Süre Sabiti
25-29 Geri Aşındırm İşlevi	26-40 Terminal X42/7 Çıkışı	35-47 Term. X48/2 Yüklü Sıfır

## Dizin

## A

AC dalga formu.....	6
AC girişi.....	6, 16
AC şebeke.....	6, 16
Açık döngü.....	18
Açıklık gereklilikleri.....	10
AEO.....	27
Ağırlık.....	66
Akım gücü.....	36
Akım sınırı.....	44
Alarm günlüğü.....	23
Alarm kilidi.....	35
Alarm verir.....	35
Alarmlar.....	35
AMA.....	27, 33, 37, 40
Amaçlanan Kullanım.....	3
Ana menü.....	23
Ana Menü Yapısı.....	69
Anahtarlama frekansı.....	34
Analog çıkış.....	16, 17
Analog giriş.....	16, 17, 36
Analog hız referansı.....	29
Analog sinyal.....	36
Anhtr.....	18
Ara Devre.....	36
Arıza	
İç.....	39
Arıza günlüğü.....	23
Arka plaka.....	10
Aşırı akım koruması.....	11
Aşırı ısınma.....	37
Aşırı sıcaklık.....	37
Aşırı voltaj.....	34, 44
Ayar noktası.....	34

## B

Bağlantı kesme anahtarı.....	21
Bakım.....	33
Başlatma.....	25
Başlatma üzerinden.....	24
Başlatma/durdurma komutu.....	30
Besleme voltajı.....	16, 17, 21, 39
Birden fazla frekans dönüştürücü.....	11, 14
Birlikte verilen öğeler.....	9

Blendajlı burgulu çift (STP).....	19
Blendajlı kablo.....	13, 20
Boyutlar.....	66

## Ç

Çalıştırma komutu.....	28
Çalıştırmaya izin ver.....	34
Çıkış akımı.....	33, 36
Çıkış gücü kablo tesisatı.....	20
Çıkış terminali.....	21

## D

Darbe başlatma/durdurma.....	31
DC akımı.....	6, 11, 33
DC bağlantısı.....	36
Denetim terminalleri.....	33, 35
Depolama.....	9
Deşarj süresi.....	7
Devre kesiciler.....	20, 59
Dijital giriş.....	17, 18, 34, 37
Dış alarm sıfırlama.....	31
Dış denetleyiciler.....	3
Dış kilit.....	18
Durum modu.....	33

## E

Ek kaynaklar.....	3
Elektrik paraziti.....	11
EMC.....	11
EMC paraziti.....	13

## F

Faz kaybı.....	36
Feedback.....	34
Frekans dönüştürücüdeki, fren rezistöründeki veya.....	36
Fren kontrolü.....	37
Frenleme.....	33, 38

## G

Geçici bağlantı.....	18
Geçici koruma.....	6
Genişletilmiş görünüm.....	5
Genişletilmiş Görünümler.....	4
Geri besleme.....	18, 20, 39, 41
Gezinme tuşları.....	33
Gezinme tuşu.....	22, 23, 25

Giriş akımı.....	16
Giriş bağlantı kesme.....	16
Giriş gücü.....	6, 11, 13, 16, 20, 21, 35, 42
Giriş gücü kablo tesisatı.....	20
Giriş sinyali.....	18
Giriş terminali.....	16, 18, 21, 36
Giriş voltajı.....	21
Güç bağlantısı.....	11
Güç Değerleri.....	66
Güç faktörü.....	6, 20
Güvenli Tork Kapalı.....	18

## H

Hand On.....	23
Harici komut.....	6
Harici komutlar.....	6, 35
Harmonik.....	6
Hız referansı.....	18, 28, 29, 33
Hız referansı, analog.....	29
Hızlı menü.....	22, 23

## I

IEC 61800-3.....	16
İletişim seçeneği.....	39
Isı alıcı.....	39
İşletim tuşu.....	22
İstenmeyen başlatma.....	7, 21
İzole şebeke.....	16

## K

Kablo tesisatı şeması.....	12
Kablo yönlendirme.....	20
Kaldırma.....	10
Kanal.....	20
Kapalı devre.....	18
Kayan delta.....	16
Kısa devre.....	37
Kısaltmalar.....	68
Kontrol kartı.....	36
Kontrol kartı, USB seri iletişim.....	58
Kontrol sinyali.....	33
Kontrol sözcüğü zaman aşımı.....	38
Kontrol telleri.....	11, 13, 18, 20
Kontrol terminali.....	23, 26
Kurallar.....	68
Kurulum.....	17, 20, 23, 28

Kurulum Ortamları.....	9
------------------------	---

## M

Manuel başlatma.....	25
MCT 10.....	16, 22
Menü tuşu.....	22, 23
Menü yapısı.....	23
Montaj.....	10, 20
Motor akımı.....	6, 22, 27, 40
Motor çıkışı.....	54
Motor devri.....	28
Motor durumu.....	3
Motor gücü.....	11, 22, 40
Motor hızı.....	25
Motor kabloları.....	13, 14, 20
Motor kablosu.....	11
Motor koruması.....	3
Motor termistörü.....	32
Motor verileri.....	26, 27, 37, 40, 44

## Ö

Ön kapak sıkıştırma torku.....	67
--------------------------------	----

## O

Onay.....	6
Onaylar.....	6
Opsiyonel ekipman.....	18, 21
Ortam Koşulları.....	55
Oto. sıfırlama.....	22
Otomatik Açık.....	23, 28, 33, 35

## P

Paraziti yalıtımı.....	20
PELV.....	32
Plaka.....	9
Potansiyel eşitleme.....	11
Programlama.....	18, 22, 23, 24, 36

## R

Rampa aşağı süresi.....	44
Rampa yukarı süresi.....	44
Referans.....	22, 29, 33, 34
RFI filtresi.....	16
RMS akımı.....	6
Röleler.....	17
RS 485 ağ bağlantısı.....	32

RS-485.....	19	Uzak komutlar.....	3
Rüzgar enerjisi üretimi.....	8	Uzak referans.....	34
		Uzman personel.....	7
<b>Ş</b>		<b>V</b>	
Şebeke voltajı.....	22, 33	Varsayılan ayar.....	24
<b>S</b>		Voltaj dengesizliği.....	36
Seri iletişim.....	16, 17, 23, 33, 34, 35	Voltaj düzeyi.....	55
Sertifikalar.....	6	VVC+.....	27
Sertifikasyon.....	6	<b>Y</b>	
Servis.....	33	Yangın modu.....	41
Sıfırlama.....	22, 23, 25, 35, 36, 37, 40	Yardımcı donanım.....	20
Sigorta.....	11, 39	Yerel denetim.....	22, 23, 33
Sigortalar.....	20, 42, 59	Yerel denetim panosu (LCP).....	22
Simgeler.....	68	Yüksek voltaj.....	7, 21
Sistem geri besleme.....	3		
Sızıntı akımı.....	8, 11		
Soğutma.....	10		
Soğutma açıklığı.....	20		
<b>Ş</b>			
Şok.....	9		
<b>S</b>			
STO.....	18		
<b>T</b>			
Tel boyutları.....	14		
Tel boyutu.....	11		
Termal koruma.....	6		
Terminal 53.....	18		
Terminal 54.....	18		
Terminallerin Sıklığı.....	59		
Termistör.....	16, 32		
Termistör kontrol telleri.....	16		
Titreşim.....	9		
Toprak bağlantıları.....	20		
Toprak teli.....	11		
Topraklama.....	14, 16, 20, 21		
Topraklı delta.....	16		
Tork.....	37		
Tork sınırı.....	44		
<b>U</b>			
Uyarılar.....	35		
Uyku Modu.....	34		



[www.danfoss.com/drives](http://www.danfoss.com/drives)

.....  
Danfoss, olası yazım hataları sonucu oluşabilecek durumlarda sorumluluk kabul etmez. Danfoss önceden bildirmeksizin ürünlerinde değişiklik yapma hakkına sahiptir. Bu katalogun tüm yayın hakları Danfoss'a aittir. Bu belgelerin içeriğindeki tüm ticari markalar aşağıdaki şirketlerin mülkiyetindedir. Danfoss ve Danfoss simgesi, Danfoss A/S'nin ticari markalarıdır. Tüm hakları saklıdır.  
.....

Danfoss A/S  
Ulsnaes 1  
DK-6300 Graasten  
[www.danfoss.com/drives](http://www.danfoss.com/drives)

