

Service

Hydraulic Motor OMN Metric Version

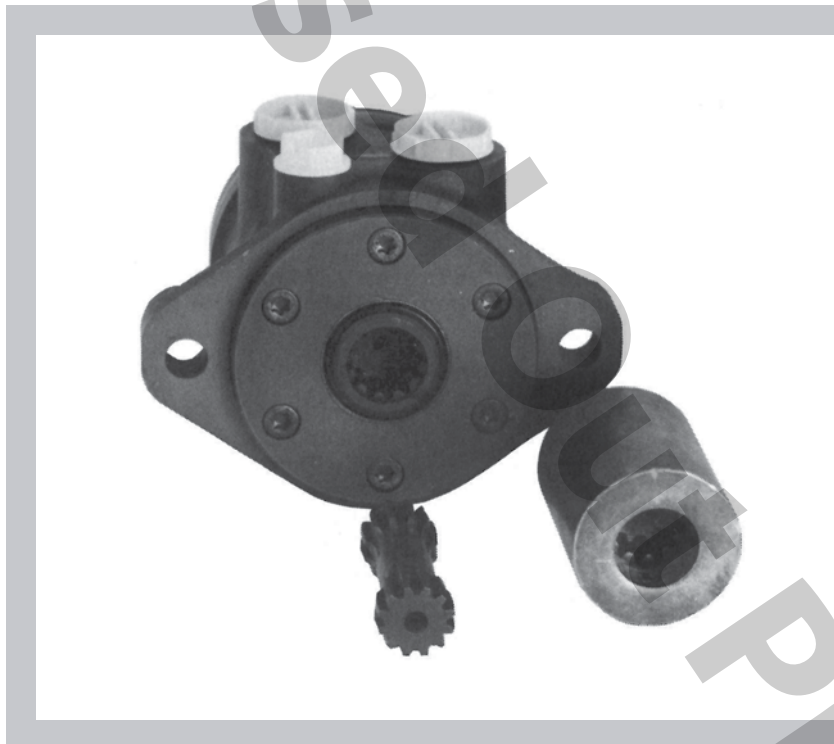

Cost-free repairs

We would point out that cost-free repairs as mentioned in Danfoss General Conditions of Sale, are carried out only at Danfoss Nordborg or at service shops authorized by Danfoss.

Cost-free repairs

Vederlagsfri reparation

Vi gør opmærksom på at den vederlagsfrie reparation som er omtalt i Danfoss Almindelige Leveringsbetingelser kun udføres hos Danfoss Nordborg eller hos Danfoss autoriserede service shops.

Kostenlose Reparatur

Wir machen darauf aufmerksam, dass die in den "Allgemeinen Lieferbedingungen" von Danfoss erwähnte kostenlose Reparatur nur bei Danfoss Nordborg oder bei den von Danfoss autorisierten Kundendienstwerkstätten ausgeführt wird.

Réparation gratuite

Nous faisons observer que la réparation gratuite mentionnée dans les Conditions générales de Vente de Danfoss ne devra être effectuée que dans les ateliers Danfoss à Nordborg ou dans Les ateliers de dépannage agréés par Danfoss.

Special versions**Specialudførelse**

Reservedelslisten kan ikke anvendes til bestilling af reservedele til OMN i specialudførelser. Kontakt venligst salgsorganisationen for Danfoss Hydraulik vedrørende dette spørgsmål.

Special versions

The list of spare parts cannot be used when ordering parts for special OMN versions. In this respect, please contact the sales organisation for Danfoss Hydraulics.

Sonderausführung

Die Ersatzteile kann nicht für Bestellung von Ersatzteilen für OMN in Sonderausführungen benutzt werden. Wenden Sie sich diesbezüglich bitte an die Verkaufsorganisation für Danfoss Hydraulik.

Version spéciale

La liste de pièces de rechange ne peut pas être utilisée pour commander pièces de rechange pour OMN en versions spéciales. A ce sujet, vous êtes priés de vous adresser à l'organisation de vente de composants hydrauliques Danfoss.

Marking of serial numbers**Seriemærkning**

Serienummer er anvendt/ændret når der er foretaget ændringer af dele i motorerne. OMN serie 0 er mærket med seriebetegnelse efter datomærkningen: XXX-0.

Marking of serial numbers

Serial number is used/modified when parts are changed in the motors. The OMN motor series 0 are marked with serial number following the date stamp: xxx-0.

Serienkennzeichnung

Die Serienummer ist benutzt/geändert, wenn Änderungen an Einzelteilen in den motoren vorgenommen worden sind. OMN Serie 0 ist mit Seriennummer nach der Datumstempelung gekennzeichnet: xxx-0.

Marquage de série

Le numéro de série est utilisé/modifié lors de modifications des pièces individuelles dans les moteurs. Les moteurs OMN sont munis d'une designation de série après l'estampillage de la date: xxx-0.

Exploded view OMN

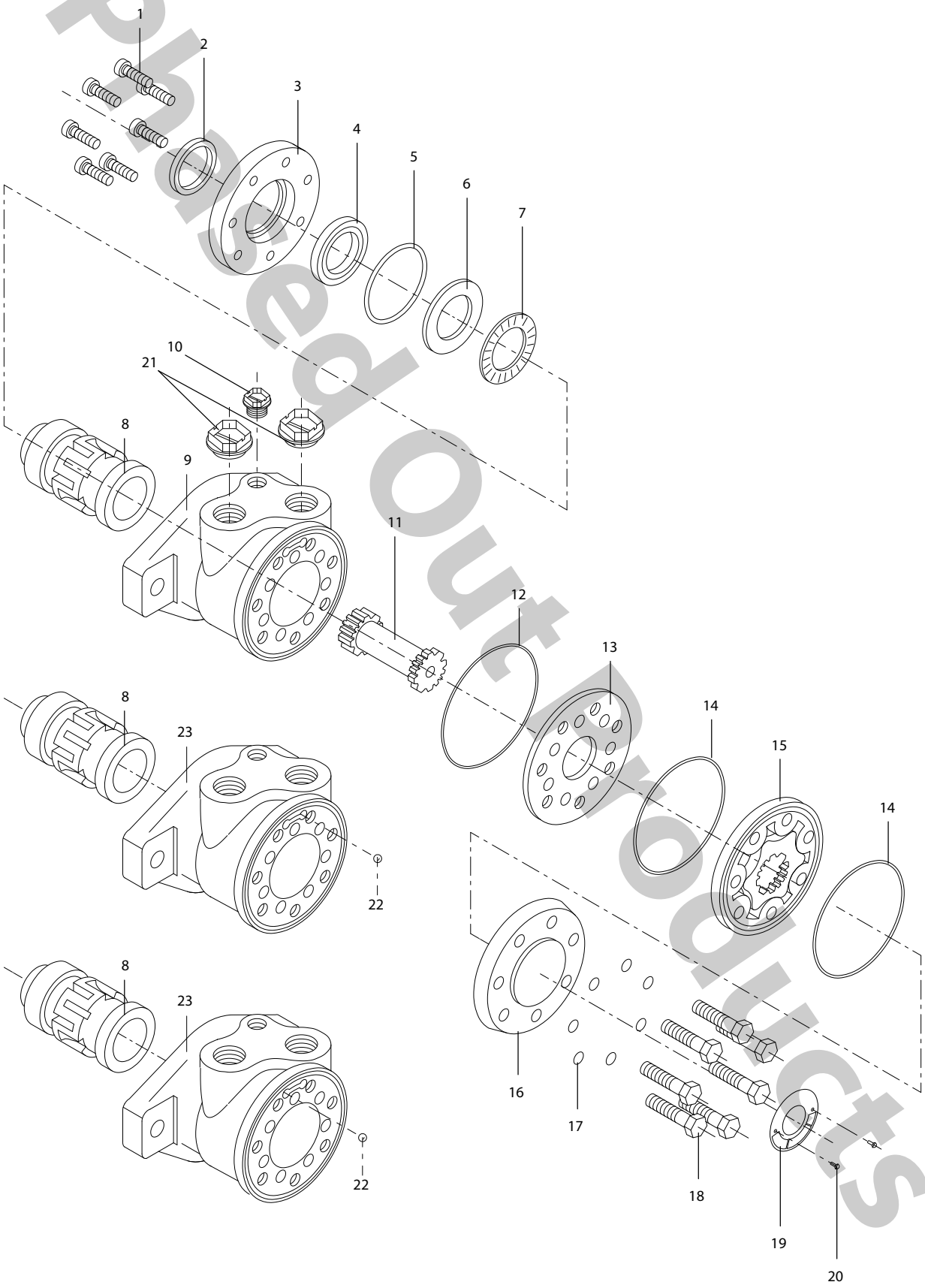

Spare parts list

Item	Spare parts	Stock per 1000 motors**			
		Code No.	OMN		
1	Screw M6: l = 20	681X1989	6	106	
2	Dust seal ring 35.1 x 27.1 x 4 mm 70 NBR	151-1313	1	* 30	
3	Spigot flange For KBAHD and BAHD ring	151G4303	1	10	
4	Shaft seal BAHD ring 42.0 x 28.6 x 5.5 mm 90 NBR	633B3385	1	* 30	
5	O-ring 47.6 x 3.5 mm 72 NBR	633B1191	1	*	
6	Bearing race	151-1608	1	15	
7	Axial needle bearing	151-1458	1	50	
8	Output shaft	Not sold separately			
9	Housing	Not sold separately			
10	Thread plug 1/4 RG	633X002	1		
11	Cardan shaft OMN 25 OMN 32 OMN 40	l = 60.5 mm l = 61.7 mm l = 63.0 mm	151G4333 151G4334 151G4335	1 1 1	10 10 10
12	O-ring 80.5 x 1.5 mm 90 NBR	633B1202	1	*	
13	Distributor plate	151-1713	1	10	
14	O-ring 75.9 x 1.8 mm 72 NBR	633B1173	2	*	
15	Gear wheel set OMN 25 OMN 32 OMN 40	w = 4.1 mm w = 5.2 mm w = 6.5 mm	151-1180 151-1181 151-1188	1 1 1	10 10 10
16	End cover	151G4337	1	10	
17	Washer	684X2481	7	*	
18	Screw M8 x 1 OMN 25, 32 OMN 40	l = 30 mm l = 35 mm	681X1577 681X1578	7 7	42 42
19	Nameplate Brass	151A0305	1	10	
20	Drive screw	681Z1011	2	100	
21	Seal plug	633X7004	2	100	
22	Ball 3/16	689X1005	1	5	
23	Housing	Not sold separately			
24	Accessories Adaptor	151G4100			
25	Accessories Cardan	151G4101			
	Spare parts bag for OMN	151G4103	1	30	
2	Dust seal ring	151-1313			
4	Shaft seal NBR	633B3385			
5	O-ring NBR	633B1198			
12	O-ring NBR	633B1202			
14	O-ring NBR (2 pcs.)	633B1173			

- * Indeholdt i reservedelsposen
- * Contained in spare parts bag
- * Im Ersatzteilbeutel enthalten
- * Contenu dans le sachet de pièces de rechange

- ** Antallet af reservedele som De bør have på lager for hver 1000 motorer der er i brug i Deres område.
- ** The number of spare parts to be held in stock for each 1000 motors being in service in your district.
- ** Die Anzahl von Ersatzteilen, die Sie für je 1000 Motoren, die in ihrem Gebiet verwendet werden, auf Lager haben sollten.
- ** Les quantités de pièces de rechange que vous devez prévoir en stock pour chaque 1000 moteurs actuellement en service dans votre secteur.

Tilspændingsmoment
Tightening torque
Anzugsmoment
Couple de serrage

Item	Code Number	Torque (daNm)	Torque (lbf in)
1	681X1989	0.5-0.8	45-70
18	681X1577	3.0-3.4	265-310

Tilbehør
Accessories
Zubehör
Accessories

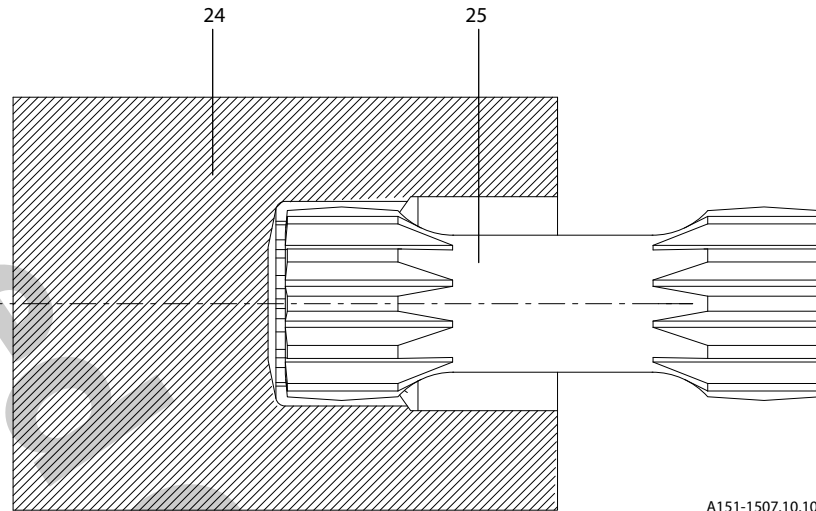

A151-1507.10.10

Adskillelse og samling af
OMN
Dismantling and
reassembling of OMN
Demontage und Montage
von OMN
Démontage et remontage
de l'OMN

Tools



Special tools:

Main holding tool (horse shoe):
Code no.: SJ 151-900-1

Fork: For use when fitting OMN cardan shaft
Code no.: SJ-150-9000-3.

**Adskillelse
Dismantling
Demontage
Démontage**
(Ref.: Item nos. from exploded views, see page 3)

Item	Part to remove	Comments
21	Seal plugs	Placer motor i holdeværktøj med udgangsaksel nederst. Put the motor in a holding tool, with the output shaft lowest. Den Motor mit der Abtriebswelle nach unten im Haltewerkzeug anbringen. Placer moteur dans l'outil arbre de sortie vers le bas.
18,17	Screws, washers (7 off)	Benyt 13 mm topnøgle. Use a 13 mm spanner socket. Einen 13 mm Steckschlüssel verwenden. Utiliser clé à douille 13 mm.
16	End cover	Fjern endedækslet sideværts. Remove end cover sideways. Den Enddeckel seitwärts entfernen. Enlever le couvercle latéralement.
15, 14	Gear wheel set O-rings (2 off)	Hold fingrene under tandhjulssættet for at forhindre delene i at falde ud. Keep fingers under the gearwheel set to prevent the parts from falling out. Die Finger unter dem Zahnradsatz halten, um zu verhindern, dass Teile herausfallen. Tenir le jeu d'engrenages par dessous pour ne pas perdre de pièces.
11	Cardan shaft	Fjern kardanakslen. Remove cardan shaft. Kardanwelle entfernen. Enlever l'arbre à cardan.
13, 12	Distributor plate O-ring	Fjern fordelerpladen. Remove distributor plate. Verteilerplatte entfernen. Enlever la plaque de distribution.
8	Output shaft	Tag udgangsakslen ud af huset og vend herefter motoren. Take output shaft out of housing and turn motor. Abtriebswelle aus dem Gehäuse nehmen und danach den Motor drehen. Sortir l'arbre de sortie du carter et retourner le moteur.
1	Screws (6 off)	Anvend Torx-nøgle, type T30. Use Torx-spanner, type T30. Werkzeug: Torx-Schlüssel, typ T30. Utiliser: Clé Torx, typ T30.
3	Spigot flange	
5, 6	O-ring, bearing race	Anvend 2 mm skruetrækker. Use a 2 mm screwdriver. Einen 2 mm Schraubenzieher verwenden. Utiliser tournevis de 2 mm.
7	Needle bearing	
4	Shaft seal	Slå akselpakning ud med plasthammer og 4 mm skruetrækker. Knock out the shaft seal with a plastic hammer and 4 mm screwdriver. Die Wellendichtung mit Kunststoffhammer und 4 mm Schraubenzieher herausschlagen. Sortir le joint avec marteau plastique et tournevis de 4 mm.
2	Dust seal	Anvend 4 mm skruetrækker. Use a 4 mm screwdriver. Einen 4 mm Schraubenzieher verwenden. Utiliser tournevis de 4 mm.

Service Hydraulic Motor OMN, Metric Version

**Rensning, kontrol,
udskiftning og smøring**

Rensning
Rengør omhyggeligt alle dele i aromafattig petroleum.

Kontrol og udskiftning
Kontroller omhyggeligt alle dele og skift dem ud hvis nødvendigt.

Smøring
Smør alle enkeltdele ind i hydraulikolie før samling og indfedt gummid dele med vaseline.

**Cleaning, inspection,
replacement and lubrication**

Cleaning
Clean all parts carefully with low aromatic kerosine.

Inspection and replacement
Check all parts carefully and replace it necessary.

Lubrication
Before assembly, lubricate all parts with hydraulic oil and grease rubber parts with vaseline.

**Reinigung, Kontrolle,
Auswechslung und
Schmieren**

Reinigung
Alle Teile sorgfältig in aromatarmen Petroleum reinigen.

Kontrolle und Auswechslung
Alle Teile sorgfältig kontrollieren und falls notwendig auswechseln.

Schmieren
Alle Einzelteile von der Montage mit Hydrauliköl einschmieren, und die Gummiteile mit Vaseline einfetten.

**Nettoyage, vérification,
remplacement et
lubrification**

Nettoyage
Nettoyer soigneusement toutes les pièces dans du pétrole à faible teneur en additifs.

Vérification et remplacement
Vérifier soigneusement toutes les pièces et les remplacer s'il y a lieu.

Lubrification
Avant le remontage, enduire toutes les pièces d'huile hydraulique, et graisser les pièces de caoutchouc avec de la vaseline.

Dismantling

Item	Part to mount	Comments
9	Housing	Placer motor huset i holdeværktøj med flangen øverst. Place the motor housing in a holding tool with the flange uppermost. Das Motorgehäuse mit dem Flansch nach oben im Haltewerkzeug anbringen. Placer carter du moteur dans l'outil, bride vers le haut.
7	Needle bearing	Monter nålelejet i huset. Fit needle bearing into housing. Nadellager im Gehäuse montieren. Monter le roulement à aiguilles dans le carter.
4	Shaft seal	Slå pakingen på plads i styreflängen. Kontroller at pakningen lægger an mod dækslets reces. Knock the seal into position in the spigot. Check that the seal lies against the cover recess. Die Dichtung im Steuerflansch an ihren Platz schlagen. Kontrollieren, ob die Dichtung an der Vertiefung des Deckels anliegt. Placer le joint dans la bride de guidage et taper pour le mettre en place; s'assurer qu'il est blotti dans le recés.
2	Dust seal	Anbring støvtætningsringen i styreflängen og bank den på plads med en plashammer og passende dorn. Place the dust seal ring in the spigot and knock it into position with a plastic hammer and appropriate mandrel. Den Staubdichtungsring im Steuerflansch anbringen und mit einem Kunststoffhammer und passendem Dom an seinen Platz schlagen. Placer le joint anti-poussière dans bride de mandrin et le taper en place avec marteau plastique et pointeau adéquat.
5, 6	Bearing race	Indfedt O-ring i vaseline og monter løbeskiven og O-ringen i styreflängen. Grease the O-ring with vaseline and fit the bearing race and O-ring into the spigot flange. O-Ring mit Vaseline einfetten und laufscheibe und O-ring im Zentrierflansch montieren. Enduire le joint torique de vaseline et mettre en place la rondelle et le joint torique dans la bride de guidage.
3	Spigot flange	Drej så hullerne flugter. Turn so that the holes line up. So drehen, daß die Löcher fluchten. Ajuster pour aligner les trous.
1	Screws (6 off)	Tilspændingsmoment Torx skruer M6: 0,5-0,8 daNm. Vend herefter motoren. Tightening torque Torx screws M6: 0.5-0.8 daNm (45-70 lbf in) After this turn the motor. Anzugsmoment Torx Schrauben M6: 0,5-0,8 daNm Hiernach den Motor wenden. Couple de serrage vis Torx M6: 0,5-0,8 daNm Retourner ensuite le moteur.
8	Output shaft	Akselsølerne smøres med hydraulikolie. Mærk udgangsakslen ud for midten af slidsen i akslens ventildel med en speedmarker. Grease the journals with hydraulic oil. Using a speedmarker, mark output shaft at the middle of the groove in valve part. Die Gleitlager der Welle mit Hydrauliköl einsmieren. Abtriebswelle in Höhe Schlitzmitte im Ventilteil der Welle mit Filzstift kennzeichnen. Enduire les paliers glissants d'huile hydraulique. Avec un crayon à feutre, marquer la partie vanne de l'arbre de sortie en face du milieu de la fente.
12	O-ring	Indfedt O-ring og læg den i husets O-ringsrille. Grease the O-ring and put it in the O-ring groove of the housing. Den O-ring einfetten und in die O-Ring-Rille des Gehäuses legen. Graisser le joint et le placer dans sa rainure dans le carter.
13	Distributor plate	Drej fordelerpladen, så hullerne flugter. Turn the distributor plate so that the holes line up. Die Verteilerplatte so drehen, daß die Löcher fluchten. Ajuster la plaque de distribution pour aligner les trous.

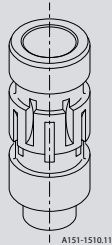

Dismantling

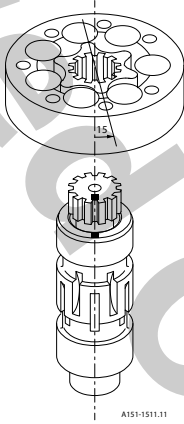
Item	Part to mount	Comments
11	Cardan shaft	<p>Før kardanakslen ned i motorhuset. Anbring monteringsgafflen under kardanakslens øverste tænder. Guide the cardan shaft down into the motor housing. Place the fort (tool) under the upper cardan shaft teeth. Kardanwelle in das Motorgehäuse einführen. Montagegabel unter der Verzahnung der Kardanwelle anbringen. Glisser l'arbre à cardan dans le carter du moteur. Placer la fourchette de montage sous de la denture de l'arbre à cardan.</p>
4,15	Tandhjulssæt Gearwheel set Zahnradsatz Jeu d'engrenage	<p>Placer O-ringene (indfettet) i tandkransens O-ringsriller. Placer tandhjulssættet på kardanakslen, så en tandtop i tandhjulets udvendige fortanding er lodret over mærket på udgangsakslen. Drej tandhjulssættet mod uret indtil kartanakslen og tandhjul går i indgreb (15°). Drej tandkransen, så hullerne til skruerne flugter. Place O-rings (greased) in O-ring grooves of gear rim. Place gearwheel set on cardan ahft so that a tooth peak in external tothing of gear wheel is vertically above mark on output shaft. Turn gearwheel set counter-clockwise until cardan shaft and gear wheel mesh (15°). Turn tooth rim till holes for screws line up.</p>  <p>O-Ringe (eingefettet) in den O-ringrillen im Zahnkranz anordnen. Zahnradsatz auf der kardanwelle so anordnen, daß ein Zahnkopf der äußeren Verzahnung vom Zahnrad senkrecht über der Markierung der Abtriebswelle steht. Zahnradsatz gegen den Uhrzeigersinn drehen, bis Kardanwelle und Zahnrad eingreifen (15°). Zahnkranz drehen bis die Bohrungen für die Schrauben fluchten. Mettre en place les joints toriques graissés dans les rainures prévues dans la couronne dentée. Placer le jeu d'engrenage sur l'arbre à cardan avec la pointe d'une dent extérieure verticalement aus-dessus de la marque apposée sur l'arbre de sortie. Tourner le jeu d'engrenage contre le sens des aiguilles d'une montre jusqu'à engagement de l'arbre à cardan et de la roue dentée (15°). Tourner la couronne dentée pour aligner les trous.</p>
16	End cover	<p>Drej endedækslet så hullerne flugter. Turn the end cover so that the holes line up. Den Enddeckel so drehen, daß die Löcher fluchten. Tourner le couvercle pour faire aligner les trous.</p>
17, 18	Washer, screws (7 off)	<p>Benyt 13 mm topnøgle. Tilspændingsmoment: 3,0-3,5 daNm Use a 13 mm spanner socket. Tightening torque: 3.0-3.5 daNm (265-310 lbf in). Einen 13 mm Steckschlüssel verwenden. Anzugsmoment: 3,0-3,5 daNm Utiliser clé à douille 13 mm. Couple de serrage: 3,0 à 3,5 daNm</p>
21	Seal plugs	<p>Monter plastpropper. Fit in seal plugs. Kunststoffstopfen montieren. Monter les bouchons synthétiques.}</p>

Notes

Phased Out Products

Notes

Phased Out Products

Phases Output Product

**Danfoss
Power Solutions (US) Company**
2800 East 13th Street
Ames, IA 50010, USA
Phone: +1 515 239 6000

**Danfoss
Power Solutions GmbH & Co. OHG**
Krokamp 35
D-24539 Neumünster, Germany
Phone: +49 4321 871 0

**Danfoss
Power Solutions ApS**
Nordborgvej 81
DK-6430 Nordborg, Denmark
Phone: +45 7488 2222

**Danfoss
Power Solutions Trading
(Shanghai) Co., Ltd.**
Building #22, No. 1000 Jin Hai Rd
Jin Qiao, Pudong New District
Shanghai, China 201206
Phone: +86 21 3418 5200

Danfoss can accept no responsibility for possible errors in catalogues, brochures and other printed material. Danfoss reserves the right to alter its products without notice. This also applies to products already on order provided that such alterations can be made without changes being necessary in specifications already agreed. All trademarks in this material are property of the respective companies. Danfoss and the Danfoss logotype are trademarks of Danfoss A/S. All rights reserved.