

技术信息

转向

OSPБ、OSPС、OSPД 开芯和 OSPБ 闭芯



技术信息

OSPB、OSPC、OSPD 开心和 OSPB 闭心转向器

修改历史记录

修订表

日期	更改	版本
2020 年 7 月	更新文档编号以与在线目录保持一致	0804
	文档编号从 'BC00000099' 和 '520L0502' 更改为 'BC152886483822'	XX
2017 年 5 月	更新了技术数据	0701
2016 年 4 月	更新为 Engineering Tomorrow 设计	0602
2014 年 8 月	删除了油口螺纹=	FA
2014 年 7 月	更改为丹佛斯布局	EA
2013 年 8 月		DA
2009 年 11 月	删除了转向柱	CA
2008 年 5 月	删除了 TAD	BA
2002 年 11 月	第一版	AA

内容

种类齐全的转向元件

单位换算.....	5
丹佛斯转向元件文献目录.....	5

转向器, OSPB、OSPC、OSPD 开心

类型.....	6
OSPB.....	6
OSPC.....	7
OSPD.....	9

物料代码和重量

OSPB 开心无反应转向器.....	10
OSPC 开心无反应转向器.....	11
OSPC 开心有反应转向器.....	12
OSPD 开心无反应转向器.....	12

类型和订货说明

用于非样本物料代码的规格表.....	13
--------------------	----

转向器, OSPB 闭心

类型和代号 - OSPB.....	15
闭心.....	15
无反应.....	15

物料代码和重量

OSPB 代码和重量.....	16
-----------------	----

开心和闭心转向器

技术数据.....	17
排量、流量和压力.....	17
OSPC 和 OSPD 转向器中的功能阀.....	18
溢流阀.....	18
缓冲阀.....	19
补油阀.....	19
单向阀.....	20
中位压降.....	20
油口螺纹类型.....	21
尺寸.....	22
OSPB ON 和 OSPB CN.....	22
OSPC ON 和 OSPC OR.....	23
OSPD ON 和 OSPD OR.....	24

种类齐全的转向元件

丹佛斯 是世界上最大的非道路车辆全液压转向系统转向元件的生产商之一。丹佛斯提供元件和系统的转向解决方案。我们的产品系列覆盖所有类型的应用，从普通的两轮转向（也称为阿克曼转向）到铰接式转向、自动转向（例如：通过传感器）以及通过卫星远程控制转向。我们能够根据不同类型、变种与规格，提供超过 1,800 多种不同的转向器和 250 种不同的优先阀。

丹佛斯提供：

全液压转向系统：

产品类型	排量	额定流量	转向压力
迷你转向器	32 – 100 cm ³ /rev [1.95 – 6.10 in ³ /rev]	最大 20 l/min [5.28 US gal/min]	最大 140 bar [2030 psi]
转向器	40 – 1200 cm ³ /rev [2.44 – 73.2 in ³ /rev]	最大 100 l/min [26.4 US gal/min]	最大 240 bar [3481 psi]
优先阀	-	40, 80, 120, 160, 320 l/min [10.6, 21.1, 31.7, 42.3, 84.5 US gal/min]	最大 350 bar [5076 psi]
先导控制流量放大器（系数：4、5、8 或 10）	-	240 与 400 l/min [63.4 与 105.7 US gal/min]	最大 240 bar [3480 psi]
先导控制转向阀	-	最大 100 l/min [26.4 US gal/min]	最大 250 bar [3625 psi]

电液转向系统

产品类型	排量	额定流量	转向压力
先导控制转向阀	-	100 l/min [26.4 US gal/min]	250 bar [3625 psi]
集成电动控制转向阀	100 - 500 cm ³ /rev [6.10 - 30.51 in ³]	50 l/min [13.2 US gal/min]	210 bar [3045 psi]
电动控制转向阀	-	70 l/min [18.5 US gal/min]	210 bar [3045 psi]

种类齐全的转向元件

转向器的性能特点:

- 低转向力矩：正常转向工况为 0.5 N•m 至 3 N•m
- 低噪声
- 低压降
- 提供多种类型：开心无反馈，开心有反馈，功率优先，闭心无反馈，负载敏感，负载敏感有反馈
- 一个或多个内置功能阀：溢流阀，缓冲阀，补油阀，P 管路和 LS 管路中的单向阀
- 多种油口类型可供选择（依照 ISO、SAE 或 DIN 标准）

带有 OSPE、EHPS 与 EHi 的电液转向系统性能特点:

- 提供 GPS、行式传感器、可变速比和手柄转向
- 能够在重型车辆上手动转向
- EHPS:
 - 由于转向压力高，允许使用更小的油缸和流量
 - 低先导压力和流量，使驾驶室内的噪声极低
 - 与丹佛斯 PVG 32 比例阀相结合

单位换算

1 N•m = [8.851 lbf•in]	1 l = [0.264 US gal]
1 N = [0.2248 lbf]	1 bar = [14.5 psi]
1 mm = [0.0394 in]	°F = [1.8°C + 32]
1 cm ³ = [0.061 in ³]	

丹佛斯转向元件文献目录

有关所有丹佛斯转向元件和附件的详细数据，请查看我们的转向元件分册样本：

概况信息	转向元件
迷你转向器 技术数据	OSPM
开芯转向器和闭芯转向器 技术数据	OSPB、OSPC 和 OSPD
负载敏感转向器、优先阀和流量放大器 技术数据	OSPB、OSPC、OSPF、OSPD、OSPL、OSPBX、OSPLX、OVPL、OLS 和 OSQ
带有放大功能的负载敏感转向器 技术数据	OSPU
液压和电液先导控制转向阀、电控驱动模块以及配套的转向器 技术数据	EHPS、带有 OLS 320 的 EHPS、用于 EHPS 的 PVE 和 OSPCX
组合转向器/电液转向阀和方向盘传感器 技术数据	OSPE
电液转向阀 技术数据	EHi
方向盘传感器 技术数据	SASA

[有关单个变体的技术信息，请联系丹佛斯销售组织。](#)

技术信息

OSPB、OSPC、OSPD 开心和 OSPB 闭心转向器

转向器，OSPB、OSPC、OSPD 开心

类型

开心转向器在处于中位时，泵和油箱之间连通。在开心转向系统中，使用定排量泵。

使用有反馈转向器，当司机不转方向盘时，作用于转向轮的任何外力都会导致方向盘相应的运动。

采用无反馈转向器，当司机不转动方向盘时，方向盘是不会进行相应运动的。

OSPB

无功能阀的转向器

OSPB ON 开心无反应转向器

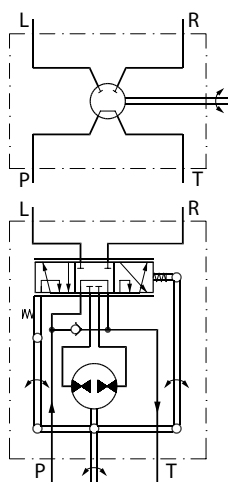

150-181.10



技术信息

OSPB、OSPC、OSPD 开心和 OSPB 闭心转向器

转向器，OSPB、OSPC、OSPD 开心

OSPC

具有集成阀功能的转向器

OSPC ON



OSPC ON 开心无反应转向器

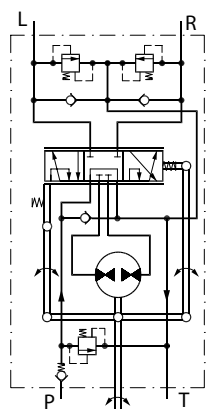
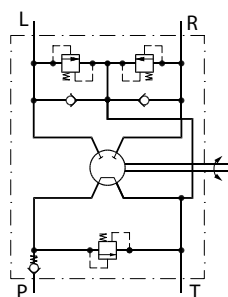

150-370.10

技术信息

OSPB、OSPC、OSPD 开心和 OSPB 闭心转向器

转向器，OSPB、OSPC、OSPD 开心

OSPC OR 开心有反应转向器

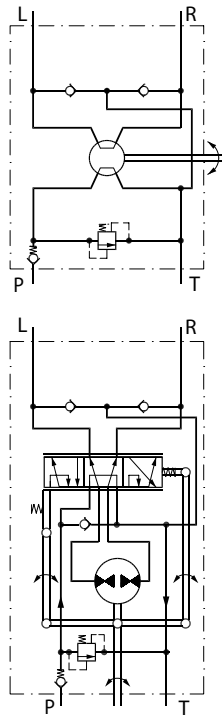

150-434.10

技术信息

OSPB、OSPC、OSPD 开心和 OSPB 闭心转向器

转向器，OSPB、OSPC、OSPD 开心

OSPD

带有两副转动计量装置和集成阀功能的转向器

OSPD 带有两副转动计量装置（定转子副）。当泵不能供油给转向器时，则只有一副计量装置用于应急转向。在正常转向状况下，两副转动计量装置都会激活。



OSPD ON 开心无反应转向器

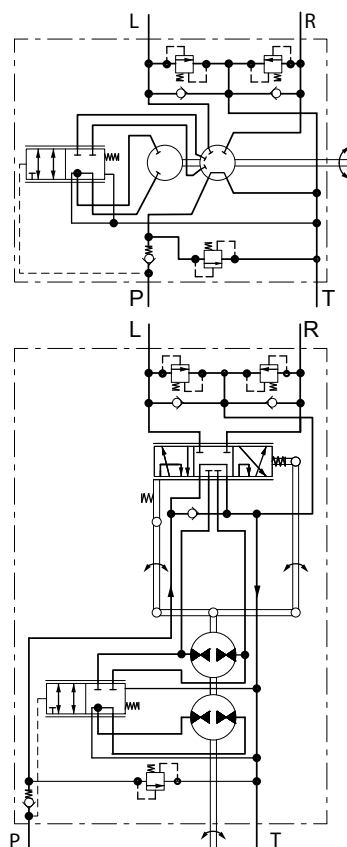

150-581.11

技术信息

OSPB、OSPC、OSPD 开心和 OSPB 闭心转向器

物料代码和重量

OSPB 开心无反应转向器

OSPB 无功能阀。

转向器	代号, 连接		泵流量范围		重量	
	欧标 G 1/2	美标 3/4-16UNF O ¹⁾	l/min	[US gal/min]	kg	[lb]
OSPB 50 ON	150N0039	150N0025	5-18	[1.32-4.76]	5.2	[11.46]
OSPB 80 ON	150N0040	150N0026	10-30	[2.64-7.93]	5.3	[11.68]
OSPB 100 ON	150N0041	150N0027			5.4	[11.90]
OSPB 125 ON	150N0042	150N0024	20-50	[5.28-13.21]	5.5	[12.13]
OSPB 160 ON	150N0043	150N0028			5.6	[12.35]
OSPB 200 ON	150N0044	150N0023			5.8	[12.79]
OSPB 250 ON	150N0052	150N0022			6.0	[13.23]
OSPB 315 ON	150N0045	150N0030	20-70	[5.28-18.49]	6.2	[13.67]
OSPB 400 ON	150N0046	150N0031			7.0	[15.43]
OSPB 500 ON	150N0047	150N0032			7.6	[16.76]

¹⁾ 油口上的 O 形圈斜面。阀块 OVP 和 OVR 可安装在上表中的所有 OSPB 转向器上。

技术信息

OSPB、OSPC、OSPD 开心和 OSPB 闭心转向器

物料代码和重量

OSPC 开心无反应转向器

下表中的 OSPC ON 包含以下所有功能阀：

- P 口单向阀
- 溢流阀
- 缓冲阀
- 补油阀

转向器	代号, 连接		泵流量范围		阀设定值				重量	
					溢流阀		缓冲阀			
	欧标 G 1/2 S ²⁾	美标 3/4-16 UNF O ¹⁾	l/min	[US gal/ min]	bar	[psi]	bar	[psi]	kg	[lb]
OSPC 40 ON	150N2148	-	5-18	[1.32-4.76]	140	[2030]	200	[2900]	5.2	[11.46]
OSPC 50 ON	150N2149	150N2136							5.2	[11.46]
OSPC 80 ON	150N2150	150N2137	10-30	[2.64-7.93]	170	[2465]	225	[3263]	5.3	[11.68]
OSPC 100 ON	150N2151	150N2138							5.4	[11.90]
OSPC 125 ON	150N2152	150N2139	20-50	[5.28-13.21]					5.5	[12.13]
OSPC 160 ON	150N2153	150N2140							5.6	[12.35]
OSPC 200 ON	150N2154	150N2141							5.8	[12.79]
OSPC 250 ON	150N2155	150N2168							6.0	[13.23]
OSPC 315 ON	150N2156	150N2142	20-70	[5.28-18.49]					6.2	[13.67]
OSPC 400 ON	150N2157	-							7.0	[15.43]
OSPC 500 ON	150N2158	-							7.6	[16.78]

²⁾ 油口四周铰平（无法用于连接 OVR 直角阀块）。

¹⁾ 油口上的 O 形圈斜面

如果希望了解其他油口类型、排量、排量组合和泵流量范围、阀组合和/或其他阀设置值，请填写第 12 页的 [类型和订货说明](#) 页 13 并联系丹佛斯销售部门。

技术信息

OSPB、OSPC、OSPD 开心和 OSPB 闭心转向器

物料代码和重量

OSPC 开心有反应转向器

下表中的 OSPC OR 包含以下所有功能阀：

- P 口单向阀
- 溢流阀
- 补油阀

转向器	代码	泵流量范围		阀设定值		重量	
	油口			溢流阀			
	欧标 G 1/2	l/min	[US gal/min]	bar	[psi]	kg	[lb]
OSPC 80 OR	150N2159	10-30	[2.64-7.93]	170	[2465]	5.3	[11.68]
OSPC 200 OR	150N2160	20-50	[5.28-13.21]			5.8	[12.79]

如果希望了解其他排量、油口类型、泵流量范围、阀组合和/或其他阀设定值，请填写第 12 页的 [类型和订货说明](#) 页 13 并联系丹佛斯销售部门。

OSPD 开心无反应转向器

下表中的 OSPD ON 包含以下功能阀：

- P 口单向阀
- 溢流阀
- 缓冲阀
- 补油阀

转向器	代码	泵流量范围		阀设定值				重量	
	接头 欧标 G1/2 S ²⁾	l/min	[US gal/min]	溢流阀		缓冲阀		kg	[lb]
				bar	[psi]	bar	[psi]		
OSPD 70/195 ON	11113183	20-50	[5.28-13.21]	170	[2465]	225	[3263]	7.5	[16.53]

²⁾ 油口四周铰平（无法用于连接 OVR 直角阀块）

如果希望了解其他排量、反应类型、泵流量范围和/或其他阀设定值，请填写第 12 页的 [类型和订货说明](#) 页 13 并联系丹佛斯销售部门。

技术信息

OSPB、OSPC、OSPD 开心和 OSPB 闭心转向器

类型和订货说明

用于非样本物料代码的规格表

代号表中未列出的丹佛斯 OSPC 和 OSPD 开心转向器的规格表。

在表中的合适位置填写贵公司的数据，然后发送给您的丹佛斯销售部门。

贵公司	名称	车辆	可能的数量/年	填写人	日期										
转向器类型	OSPC			OSPD											
反应类型	ON (开心无反应)			OR (开心有反应)											
DP, cm ³ /rev OSPC ON	40	50	60	70	80	100	125	160	185	200	230	250	315	400	500
DP, cm ³ /rev OSPC OR	40	50	60	70	80	100	125	160	185	200					
DP, cm ³ /rev OSPD ON	60/185	60/220	60/260	70/195	70/230	70/270	100/260	100/300	125/285	125/325	125/440				
DP, cm ³ /rev OSPD OR	60/185			60/220			70/195			70/230					
泵流量范围 l/min	5-18			10-30			20-50			20-70					
油口螺纹	G1/2		G1/2 - S ²⁾			M18 × 1.5 - O ¹⁾ S ²⁾			M22 × 1.5/M18 × 1.5 - S ²⁾			3/4-16UNF - O ¹⁾			
溢流阀压力	70	80	90	100	110	120	140	170	190	200	210	无溢流阀			
缓冲阀压力	150	180	200	225	240	无缓冲阀									
补油阀	是						否								
中位设定弹簧 ⁴⁾	软: 正常转向状况为 0.5 - 1.8 N•m					标准: 正常转向状况为 0.8 - 3 N•m					强: 正常转向状况为 1.5 - 4 N•m				
喷黑漆	是						否								

¹⁾ 油口上的 O 形圈斜面

²⁾ 油口四周铰平 (无法用于连接 OVR 直角阀块)

⁴⁾ 软弹簧仅允许不超过 30 l/min 的泵流量

DP: 排量

由此目录中的代号指定的所有 OSPC 和 OSPD 转向器的 P 口中都带有单向阀。

由此目录中的代号指定的所有转向器都具有标准中位设定弹簧。

定制产品的一种可选方式是对现有物料号做一些修改，这可以在基本款转向器的基础上进行实施。

基本款转向器代号: _____

技术信息

OSPB、OSPC、OSPD 开心和 OSPB 闭心转向器

类型和订货说明

需要进行的更改: _____

技术信息

OSPB、OSPC、OSPD 开心和 OSPB 闭心转向器

转向器，OSPB 闭心

类型和代号 - OSPB

闭心

闭心转向器在中位时 P 口不通。在闭心转向系统中，需要可变的油液流量。

无反应

采用无反应转向器，当司机没有转动方向盘时，方向盘不会进行相应的运动。



OSPB CN 闭心无反应

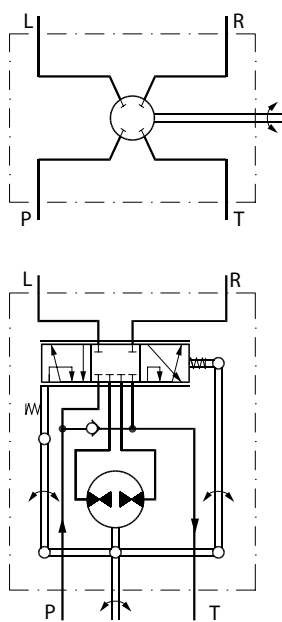

150-184.10

技术信息

OSPB、OSPC、OSPD 开心和 OSPB 闭心转向器

物料代码和重量

OSPB 代码和重量

OSPB 无功能阀。

OSPB 闭心无反应转向器

转向器	代码	重量	
		kg	[lb]
	油口 美标 3/4-16UNF O ¹⁾		
OSPB 50 CN	150-0125	5.2	[11.46]
OSPB 80 CN	150-0126	5.3	[11.68]
OSPB 100 CN	150-0127	5.4	[11.90]
OSPB 125 CN	150-0129	5.5	[12.13]
OSPB 160 CN	150-0128	5.6	[12.35]
OSPB 200 CN	150-0146	5.8	[12.79]
OSPB 315 CN	150G4104	6.2	[13.23]
OSPB 400 CN	150G4105	7.0	[15.43]

¹⁾ 油口上的 O 形圈斜面

阀块 OVP 和 OVR 可安装在上表中的所有 OSPB 转向器上

技术信息

OSPB、OSPC、OSPD 开心和 OSPB 闭心转向器

开心和闭心转向器

技术数据

排量、流量和压力

常用数据：查看分册样本：“转向元件综述”的第 28 页。

OSPB/OSPC ON/OR

转向器	排量 cm ³ /rev [in ³ /rev]	推荐的* 油液流量 l/min [US gal/min]	最大压力, bar (psi)		
			系统压力/ P-T 口压力	T 口绝对压力	L-T/R-T 口压力
OSPC 40 ON	40 [2.44]	4-18 [1.05-4.76]	140 [2030]	40 [580]	280 [4061]
OSPB/OSPC 50 ON	50 [3.05]	5-18 [1.32-4.76]			
OSPC 60 ON	60 [3.66]	6-18 [1.59-4.76]	175 [2538]	40 [580]	280 [4061]
OSPC 70 ON	70 [4.27]	7-18 [1.85-4.76]			
OSPB/OSPC 80 ON	80 [4.88]	8-30[2.11-7.93]	210 [3045]	40 [580]	280 [4061]
OSPB/OSPC 100 ON	100 [6.10]	10-30 [2.64-7.93]			
OSPB/OSPC 125 ON	125 [7.63]	13-50 [3.43-13.21]	140 [2030]	40 [580]	280 [4061]
OSPB/OSPC 160 ON	160 [9.76]	16-50 [4.23-13.21]			
OSPB/OSPC 185 ON	185 [11.29]	19-50 [5.02-13.21]	175 [2538]	40 [580]	280 [4061]
OSPB/OSPC 200 ON	200 [12.20]	20-50 [4.23-13.21]			
OSPB/OSPC 230 ON	230 [14.04]	23-50 [6.08-13.21]	210 [3045]	40 [580]	280 [4061]
OSPB/OSPC 250 ON	250 [15.26]	25-50 [6.60-13.21]			
OSPB/OSPC 315 ON	315 [19.22]	32-70 [8.45-18.49]	140 [2030]	40 [580]	280 [4061]
OSPB/OSPC 400 ON	400 [24.41]	40-70 [10.57-18.49]			
OSPB/OSPC 500 ON	500 [30.51]	50-70 [13.21-18.49]	175 [2538]	40 [580]	280 [4061]
OSPC 40 OR	40 [2.44]	4-18 [1.05-4.76]			
OSPC 50 OR	50 [3.05]	5-18 [1.32-4.76]	140 [2030]	40 [580]	280 [4061]
OSPC 60 OR	60 [3.66]	6-18 [1.59-4.76]			
OSPC 70 OR	70 [4.27]	7-18 [1.85-4.76]	175 [2538]	40 [580]	280 [4061]
OSPC 80 OR	80 [4.88]	8-30[2.11-7.93]			
OSPC 100 OR	100 [6.10]	10-30 [2.64-7.93]	210 [3045]	40 [580]	280 [4061]
OSPC 125 OR	125 [7.63]	13-50 [3.43-13.21]			
OSPC 160 OR	160 [9.76]	16-50 [4.23-13.21]	140 [2030]	40 [580]	280 [4061]
OSPC 185 OR	185 [11.29]	19-50 [5.02-13.21]			
OSPC 200 OR	200 [12.20]	20-50 [4.23-13.21]	175 [2538]	40 [580]	280 [4061]
OSPB 50 CN	50 [3.05]	5 [1.32]			
OSPB 80 CN	80 [4.88]	8 [2.11]	140 [2030]	40 [580]	280 [4061]
OSPB 100 CN	100 [6.10]	10 [2.64]			
OSPB 125 CN	125 [7.63]	13 [3.43]	175 [2538]	40 [580]	280 [4061]
OSPB 160 CN	160 [9.76]	16 [4.23]			
OSPB 200 CN	200 [12.20]	20 [5.28]	140 [2030]	40 [580]	280 [4061]
OSPB 315 CN	315 [19.22]	32 [8.45]			
OSPB 400 CN	400 [24.41]	40 [10.57]	175 [2538]	40 [580]	280 [4061]

* 确定推荐的油液流量的标准：

- 作为发动机怠速时确保足够转向速度所需的最低油液流量
- 确保全速时的最低压力损耗

任何 OSPB ON 和 OSPC ON/OR 都可承受 210 bar 的最大系统压力。但是，使用小型定转子副并保持高压的 OSPB/C 具有相对较高的滑移值

技术信息

OSPB、OSPC、OSPD 开心和 OSPB 闭心转向器

开心和闭心转向器

常用数据：查看分册样本：“转向元件 综述”的第 28 页。

OSPD ON / OR

转向器	排量手动转向模式 cm ³ /rev [in ³ /rev]	排量正常转向模式 cm ³ /rev [in ³ /rev]	推荐的* 油液流量 l/min [US gal/min]	最大压力, bar (psi)		
				系统压力/ P-T 口压力	T 口绝对压力	L-T/R-T 口压力
OSPD 60/185 ON	60 [3.66]	185 [11.29]	20-50 [5.28-13.21]	210 [3045]	40 [580]	280 [4061]
OSPD 60/220 ON	60 [3.66]	220 [13.43]	22-50 [5.81-13.21]			
OSPD 60/260 ON	60 [3.66]	260 [15.87]	26-50 [6.87-13.21]			
OSPD 70/195 ON	70 [4.27]	195 [11.90]	20-50 [5.28-13.21]			
OSPD 70/230 ON	70 [4.27]	230 [14.04]	23-50 [6.08-13.21]			
OSPD 100/260 ON	100 [6.10]	260 [15.87]	26-50 [6.87-13.21]			
OSPD 100/300 ON	100 [6.10]	300 [18.31]	30-50 [7.93-13.21]			
OSPD 125/285 ON	125 [7.63]	285 [17.39]	30-50 [7.93-13.21]			
OSPD 125/325 ON	125 [7.63]	325 [19.83]	33-70 [8.72-18.49]			
OSPD 125/440 ON	125 [7.63]	440 [26.85]	44-70 [11.62-18.49]			
OSPD 60/185 OR	60 [3.66]	185 [11.29]	20-50 [5.28-13.21]			
OSPD 60/220 OR	60 [3.66]	220 [13.43]	22-50 [5.81-13.21]			
OSPD 70/195 OR	70 [4.27]	195 [11.90]	20-50 [5.28-13.21]			
OSPD 70/230 ON	70 [4.27]	230 [14.04]	23-50 [6.08-13-21]			

* 确定推荐的油液流量的标准:

- 作为发动机怠速时确保足够转向速度所需的最低油液流量
- 确保全速时的最低压力损耗

对于相关代号在此目录中未提及的转向器，请联系丹佛斯销售部门。它们可能具有不同的技术数据。

OSPC 和 OSPD 转向器中的功能阀

下列数据来自生产的转向器的代表性样品的测量值。测量时，使用的是 50°C [122°F] 下粘度为 21 mm²/s [100 SUS] 的油液。

溢流阀

溢流阀可保护泵和转向器，避免在转向时承受过大压力并限制系统压力。溢流阀在流量为 25 l/min [6.60 US gal/min] 时进行设置。

设置公差:

170 bar [2466 psi]: 额定值 +5 bar [+73 psi]

> 170 bar [2466 psi]: 额定值 +10 bar [+145 psi]

开心和闭心转向器

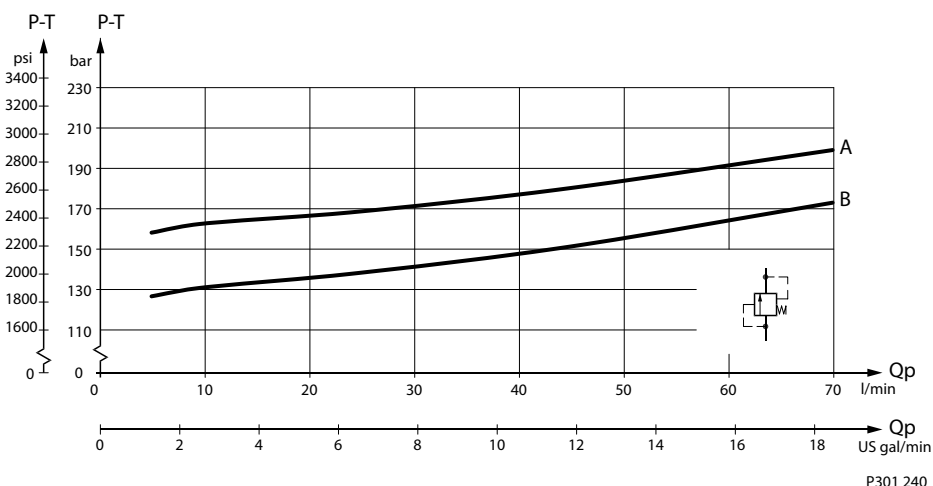

- A:** 170 +5/-0 bar [2465 +73/-0 psi]
- B:** 140 +5/-0 bar [2030 +73/-0 psi]
- Q:** 25 l/min [6.60 US gal/min]

缓冲阀

缓冲阀可保护转向器，并限制转向油缸上受到的最大外力。转向器内的缓冲阀限制 L 至 T 和 R 至 T 的最大压降。缓冲阀的流量设定为 3 l/min [0.792 US gal/min]。

缓冲阀属于直动式，因此反应非常迅速。

设置：额定值 +20 bar [290 psi]，示例：200 +20 bar [2900 +290 psi]。

补油阀

补油阀确保吸入油液，以免转向油缸内产生气穴。要提供正确的吸力，必须在转向器的回油管路上安装背压阀。

一般情况下，我们建议使用 2 bar [29 psi] 的背压，但在自矫直趋势强烈的车辆上，我们建议使用 5-10 bar [72-145 psi]。

有关更多建议，请联系丹佛斯销售部门。

必须和背压阀并联一个单向阀，以便使油液绕过背压阀（或过滤器）可以从油箱到转向器。

开心和闭心转向器

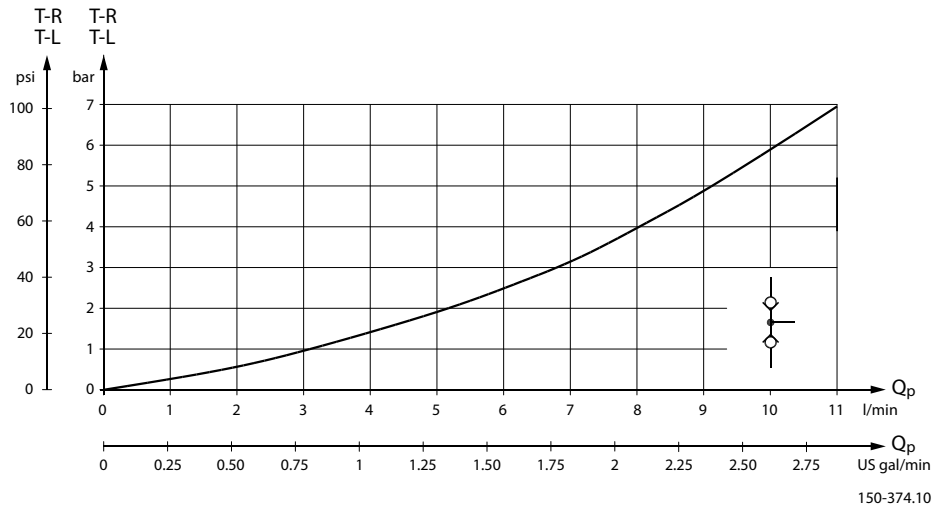

单向阀

单向阀保护司机避免防止方向盘冲击。单向阀防止转向时油缸侧高压油液回流到泵管路内。单向阀内置在转向器的 P 口内。单向阀上的压降取决于最小孔径为 11 mm [0.43 in] 的油口接头的使用，在 [中位压降](#) 页 20 中的图上标出。

中位压降

该压降是在开心转向器处于中位时测得的值。

压降测量的是 P 至 T 之间的压差。

当油温为 50°C [122°F]、粘度为 21 mm²/s (100 SUS) 时，这些值有效。

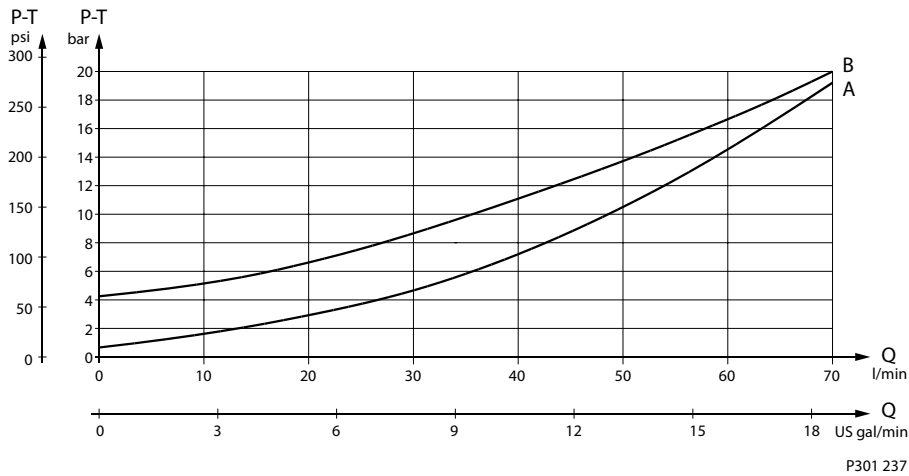

A: OSPB ON 和 OSPC ON/OR

B: OSPD ON/OR

压降曲线仅对于在建议的流量范围内选择的阀芯组有效。

例如，带有阀芯组的 OSPC 50 ON，流量范围为 5-18 l/min [1.32-4.76 US gal/min]，压降曲线 A 仅适用于 0-18 l/min [0-4.76 US gal/min] 的区间。对转向器供应更高流量（比如 30 l/min [7.93 US gal/min]）将使压降超过相应值，即曲线 A 在 30 l/min [7.93 US gal/min] 时的值。

开心和闭心转向器

油口螺纹类型

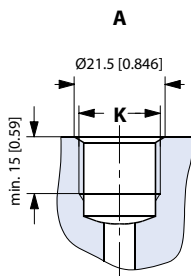

150-582.10_A

- A:** G 主油口
K: DIN 3852-2 - G

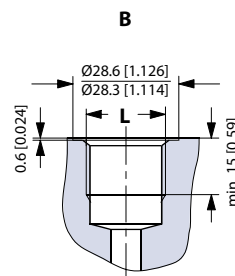

150-582.10_B

- B:** 铤平的 G 主油口
L: DIN 3852-2 - G

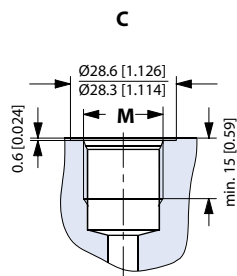

150-582.10_C

- C:** 公制主油口，油口铤平且带有 O 形圈斜面
M: ISO 6149-1 - M18x1.5

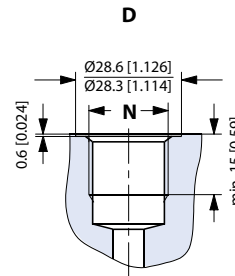

150-582.10_D

- D:** 铤平的公制主油口
N: DIN 3852-1 - M18x1.5

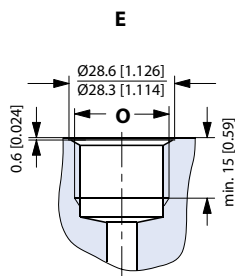

150-582.10_E

- E:** 铤平的公制主油口
O: DIN 3852-1 - M22x1.5

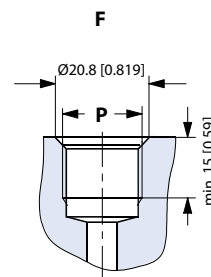

150-582.10_F

- F:** UNF 主油口，带有 O 形圈斜面
P: ISO 11926-1 3/4-16UNF O 型圈油口

开心和闭心转向器

尺寸

OSPБ ON 和 OSPБ CN

OSPБ ON 和 OSPБ CN

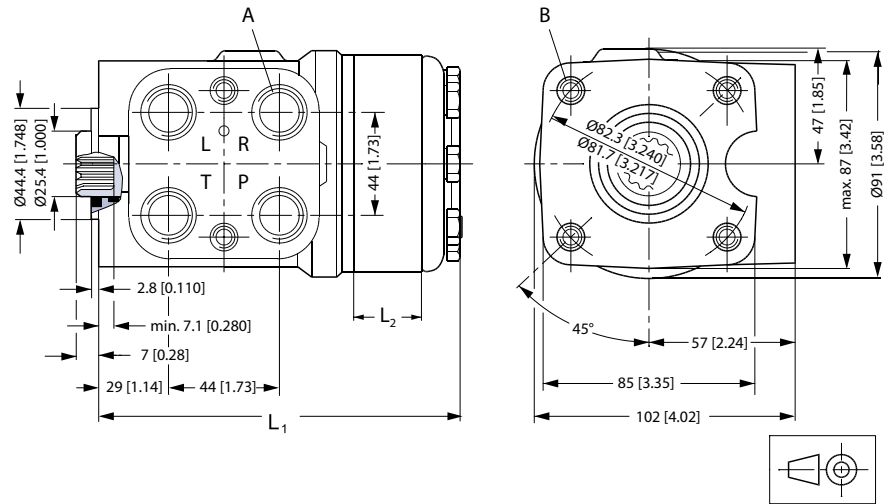

150-139.11

OSPБ ON 型和 OSPБ CN 型

	A	B
欧标	G 1/2; 15 mm [0.59 in] 深	M10 × 1.5, 16 mm [0.63 in] 深
美标	3/4 - 16 UNF O 形圈; 15 mm [0.59 in] 深	3/8 - 16 UNC, 16 mm [0.63 in] 深

OSPБ ON 和 OSPБ CN 尺寸

类型	L_1		L_2	
	mm	[in]	mm	[in]
OSPБ 50	126	[4.96]	6.5	[0.26]
OSPБ 80	129	[5.08]	10.4	[0.41]
OSPБ 100	132	[5.20]	13.0	[0.51]
OSPБ 125	135	[5.31]	16.2	[0.64]
OSPБ 160	140	[5.51]	20.8	[0.82]
OSPБ 200	145	[5.71]	26.0	[1.02]
OSPБ 250	151	[5.94]	32.5	[1.28]
OSPБ 315	160	[6.30]	40.9	[1.61]
OSPБ 400	171	[6.73]	52.0	[2.05]
OSPБ 500	184	[7.24]	65.0	[2.56]

开心和闭心转向器

OSPC ON 和 OSPC OR

OSPC ON 和 OSPC OR

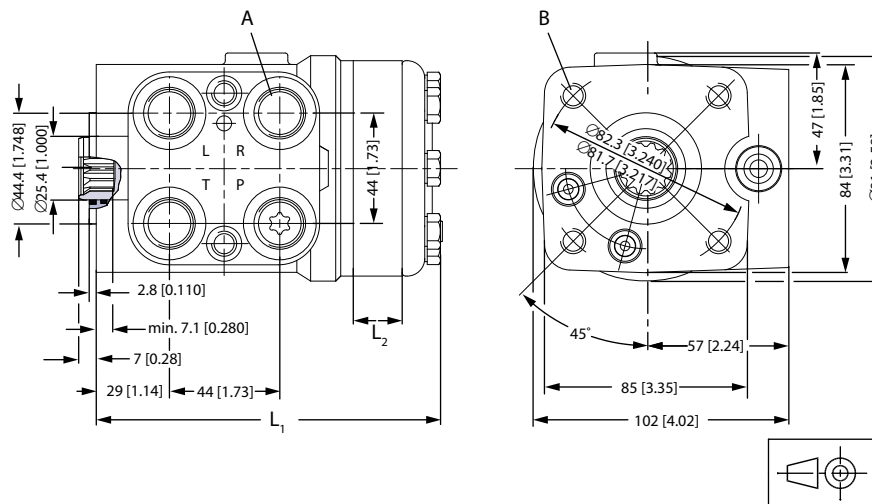

P301 238

OSPC ON 型和 OSPC OR 型

	A	B
欧标:	G 1/2, 油口总平 或者 M18 × 1.5 ISO 6149 或者 M22 × 1.5 (P 和 T) + M18 × 1.5 (L 和 R) DIN 3852; 15 mm [0.59 in] 深	M10 × 1.5, 16 mm [0.63 in] 深
美标:	3/4 - 16 UNF O 形圈; 15 mm [0.59 in] 深	3/8 - 16 UNC, 16 mm [0.63 in] 深

OSPC ON 和 OSPC OR 尺寸

类型	L_1		L_2	
	mm	[in]	mm	[in]
OSPC 40	126	[4.96]	6.5	[0.26]
OSPC 50	126	[4.96]	6.5	[0.26]
OSPC 60	128	[5.04]	9.1	[0.36]
OSPC 70	128	[5.04]	9.1	[0.36]
OSPC 80	129	[5.08]	10.4	[0.41]
OSPC 100	132	[5.20]	13.0	[0.51]
OSPC 125	135	[5.31]	16.2	[0.64]
OSPC 160	140	[5.51]	20.8	[0.82]
OSPC 185	143	[5.63]	24.0	[0.94]
OSPC 200	145	[5.71]	26.0	[1.02]
OSPC 230	149	[5.87]	29.9	[1.18]
OSPC 250	151	[5.94]	32.5	[1.28]
OSPC 315	160	[6.30]	40.9	[1.61]
OSPC 400	171	[6.73]	52.0	[2.05]
OSPC 500	184	[7.24]	65.0	[2.56]

开心和闭心转向器

OSPD ON 和 OSPD OR

OSPD ON 和 OSPD OR

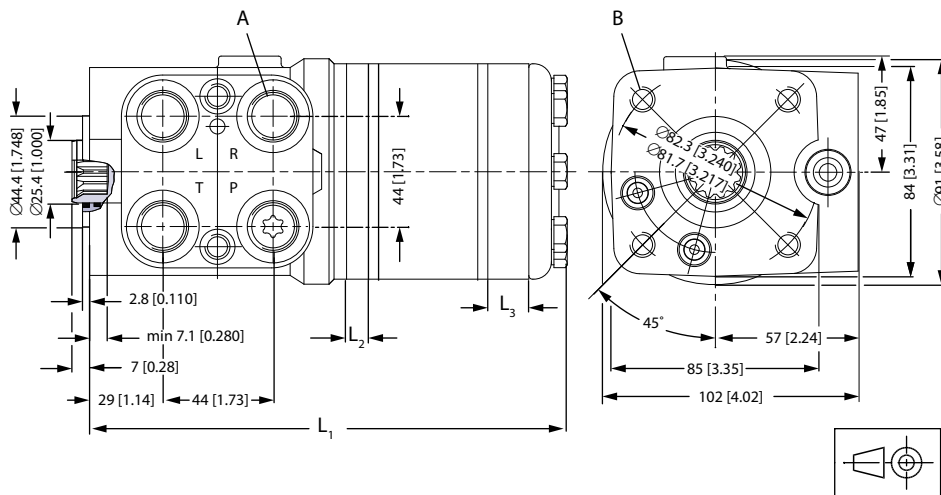

P301 239

OSPD ON 型和 OSPD OR 型

	A:	B:
欧标	G 1/2; 15 mm [0.59 in] 深, 油口铰平;	M10 × 1.5, 16 mm [0.63 in] 深

OSPD ON 和 OSPD OR 尺寸

类型	L ₁		L ₂		L ₃	
	mm	[in]	mm	[in]	mm	[in]
OSPD 60/185	191	[7.52]	9.1	[0.36]	16.2	[0.64]
OSPD 60/220	195	[7.68]	9.1	[0.36]	20.8	[0.82]
OSPD 70/195	190	[7.48]	9.1	[0.36]	16.2	[0.64]
OSPD 70/230	195	[7.68]	9.1	[0.36]	20.8	[0.82]
OSPD 100/260	199	[7.83]	13.0	[0.51]	20.8	[0.82]
OSPD 100/300	204	[8.03]	13.0	[0.51]	26.0	[1.02]
OSPD 125/285	202	[7.95]	16.2	[0.64]	20.8	[0.82]
OSPD 125/325	207	[8.15]	16.2	[0.64]	26.0	[1.02]
OSPD 125/440	222	[8.74]	16.2	[0.64]	40.9	[1.61]

我们提供的产品包括:

- DCV 方向控制阀
- 电气转换器
- 电气设备
- 电机
- 齿轮马达
- 齿轮泵
- 静液电机
- 静液泵
- 摆线马达
- PLUS+1 控制器
- PLUS+1 显示器
- PLUS+1 操纵手柄和踏板
- PLUS+1 操作界面
- PLUS+1 传感器
- PLUS+1 软件
- PLUS+1 软件服务、支持与培训
- 位置控制和传感器
- PVG 比例阀
- 转向组件和系统
- 远程信息处理

丹佛斯动力系统 是一家全球化的制造商和供应商，生产并提供高品质的液压及电子元件。我们为客户提供前沿的技术及解决方案，尤其专注于工况恶劣的非公路行走设备以及海事领域。基于我们丰富成熟的应用经验，我们和客户紧密合作，确保采用我们产品的诸多应用具备卓越的性能。在全球范围内，我们帮助您和其他客户加速系统的研发、降低成本并使机器能更快的推向市场。

丹佛斯动力系统 – 行走液压和行走机械电子产品领域强有力的合作伙伴。

更多产品信息，请登录 www.danfoss.com。

在全球范围内，我们为客户提供专业的技术支持，最佳解决方案以实现卓越的机器性能。通过遍布世界的授权服务商，针对所有丹佛斯动力系统的产品，我们为客户提供综合的全球化服务。

请联系:

Hydro-Gear

www.hydro-gear.com

Daikin-Sauer-Danfoss

www.daikin-sauer-danfoss.com

**Danfoss
Power Solutions (US) Company**
2800 East 13th Street
Ames, IA 50010, USA
Phone: +1 515 239 6000

**Danfoss
Power Solutions GmbH & Co. OHG**
Krokamp 35
D-24539 Neumünster, Germany
Phone: +49 4321 871 0

**Danfoss
Power Solutions ApS**
Nordborgvej 81
DK-6430 Nordborg, Denmark
Phone: +45 7488 2222

**Danfoss
Power Solutions Trading
(Shanghai) Co., Ltd.**
Building #22, No. 1000 Jin Hai Rd
Jin Qiao, Pudong New District
Shanghai, China 201206
Phone: +86 21 2080 6201

丹佛斯对目录、产品手册和其他印刷材料中可能存在的错误不承担任何责任。丹佛斯有权不预先通知就更改其产品。这也适用于已订购的产品，但前提是在不影响既定规格的情况下才能做出此类更改。

All trademarks in this material are property of the respective companies. Danfoss and the Danfoss logotype are trademarks of Danfoss A/S. All rights reserved.