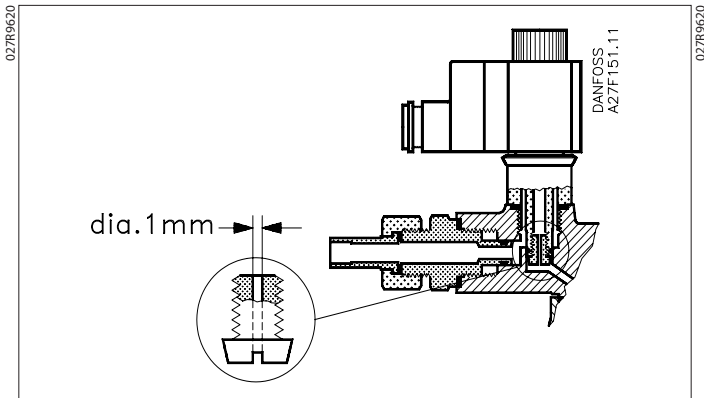

Installation Guide

**Damping orifice for
ICS 25-80 and ICLX 32-80****ENGLISH****Damping orifice for ICS /ICLX**

If an external pilot connection is used in series with an EVM solenoid valves in ICS 25-80 or ICLX 32-80, the following applies: If the external control pressure, e.g. with hot gas, is more than 6 bar higher than the inlet pressure of the main valve, the damping orifice must be fitted in the EVM, as shown on the drawing.

DANSK**Dæmpedyse til ICS /ICLX**

Anvendes ekstern pilottilslutning i serie med en EVM magnetpilotventil i ICS 25-80 eller ICLX 32-80, gælder følgende:

Hvis det eksterne styretryk, f.eks. med varm-gas, er mere end 6 bar højere end hovedventilens tilgangstryk, skal dæmpedysen monteres i EVM som vist på tegningen.

DEUTSCH

Dämpfungsdüse für ICS /ICLX

Bei Verwendung eines externen Pilotanschlusses in Serie mit einem EVM Magnetpilotventil im ICS 25-80 oder ICLX 32-80, gilt folgendes: Wenn der externe Steuerdruck, z.B. mit Heißgas, mehr als um 6 bar höher ist als der Eintrittsdruck des Hauptventils, so ist die Dämpfungsdüse der Zeichnung entsprechend im EVM zu montieren.

FRANÇAIS

Orifice amortisseur pour ICS /ICLX

Au cas où l'on utilise un raccordement pilote externe en série avec une électrovanne pilote EVM dans ICS 25-80 ou ICLX 32-80, suivre les instructions ciaprès: Si la pression externe de commande, p.ex. par gaz chaud, est plus de 6 bars supérieure à la pression d'entrée de la vanne principale, il faut placer l'orifice amortisseur dans la vanne EVM comme montré sur le dessin.