



テクニカルインフォメーション
ステアリング
OLS プライオリティバルブ



改訂履歴

改訂表

日付	変更済み	改訂
May 2023	初版	0101

目次
概要

幅広い製品群.....	4
ダンフォースステアリングユニットの特長.....	4
単位換算.....	5
ステアリングコンポーネント技術資料.....	5

製品タイプ

概要.....	6
OLSA 40/80.....	7
OLSi 80.....	8
OLS 120.....	9
OLS 160.....	10
OLS 320.....	11
OLSP 80.....	12

システムサイジングと製品選定
テクニカルデータ

接続部最高圧力.....	14
プライオリティバルブ圧力損失.....	14
静的プライオリティバルブ圧力損失 P-EF.....	14
動的プライオリティバルブ圧力損失 P-EF.....	18
OLS 160 および OLS 320、パイロット圧リリーフバルブ、(P-T、Qp) 特性.....	21
重量.....	22

外形寸法

OLSA 40, OLSA 80.....	23
OLSi 80.....	25
OLS 120.....	26
OLS 160.....	27
OLS 320.....	28
OLSP 80 外形寸法.....	29

コード番号

OSPC/OSPD LS 静的ステアリングユニット用 OLSA 静的プライオリティバルブ.....	30
OSPB/OSPC/OSPD/OSPL LS 静的ステアリングユニット用 OLS 静的プライオリティバルブ.....	30
OSPC/OSPD LS 動的ステアリングユニット用 OLSA 動的プライオリティバルブ.....	31
OSPB/OSPC/OSPD/OSPL LS 動的ステアリングユニット用 OLS 動的プライオリティバルブ.....	31
OSPC/OSPD ハイダイナミック, OSPF/OSPDF/OSPU LS 動的ステアリングユニット用 OLS ハイダイナミック.....	32

バリエーションと発注仕様

プライオリティバルブ マスターモデルコード.....	33
OLS MMC 用バリエーションコード.....	33
プライオリティバルブ タイプとサイズ.....	33
P, CF, EF, L & R 接続ポート.....	34
LS, PP, T 接続ポート.....	35
ポートインターフェイス, PRV 設定, コントロールスプリング圧力設定.....	36
PP (内部/外部), LS, 動的オリフィス.....	36
スプール.....	38
特殊仕様, ラベル, 塗装.....	39

概要

幅広い製品群

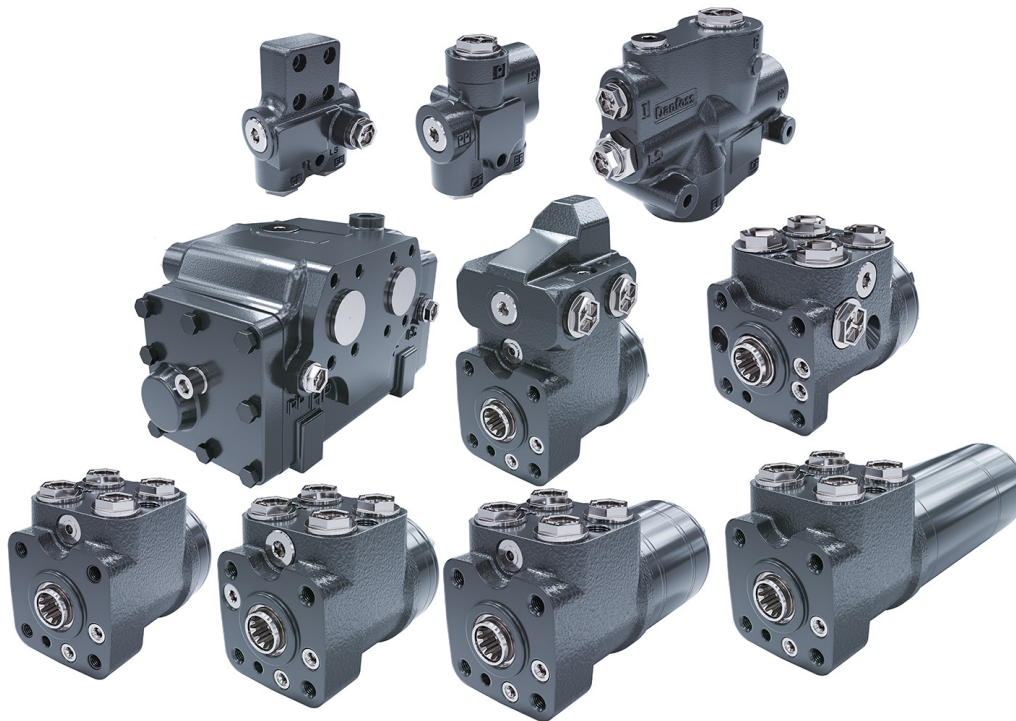

ダンフォスはオフロード用車両の全油圧ステアリングシステムを製造する世界最大のメーカーです。弊社は部品ならびにシステムとしてステアリングに関するソリューションを提供しています。ダンフォスは、通常の2輪ステアリング(アッカーマンステアリング)からアーティキュレートステアリング、オートステアリング(センサ使用)、人工衛星を介した遠隔制御ステアリングに至るまで、あらゆるタイプの用途に対応いたします。形式、バリエーションおよびサイズ別に2200種類を超えるステアリングユニット、300種類のプライオリティバルブを用意しております。

全油圧ステアリングシステム

製品タイプ	押しのけ容積	定格流量	ステアリング圧力
ステアリングユニット	40-1200 cm ³ /rev [2.44 - 73.2 in ³ /rev]	最大 100 l/min [26.4 US gal/min]	最高 240 bar [3481 psi]
プライオリティバルブ	-	40, 80, 120, 160, 320 l/min [10.6, 21.1, 31.7, 42.3, 84.5 US gal/min]	接続部最高圧力 (14 ページ) の制御流量 (CF) を参照。
パイロット操作 フローアンプリファイヤ (倍率: 4, 5, 8, 10)	-	240, 400 l/min [63.4, 105.7 US gal/min]	最高 240 bar [3480 psi]

ダンフォーステアリングユニットの特長

- ・ 低トルク: 通常のステアリング操作において 0.7 - 4 N・m の低ステアリングトルク
- ・ 低騒音
- ・ 低圧力損失

概要

- 豊富なコントロール: オープンセンタ・ノンリアクション、オープンセンタ・リアクション、パワービヨンド、クローズドセンタ・ノンリアクション、ロードセンシング、ロードセンシング・リアクション
- 内蔵バルブ: リリーフバルブ、ショックバルブ、サクシヨンバルブ、PラインとLSラインにチェックバルブ
- ISO、SAE もしくは DIN 規格から接続ポートを選択可能

単位換算

1 N·m = [8.851 lbf·in]	1 l = [0.264 US gal]
1 N = [0.2248 lbf]	1 bar = [14.5 psi]
1 mm = [0.0394 in]	°F = [1.8°C + 32]
1 cm ³ = [0.061 in ³]	

ステアリングコンポーネント技術資料

ダンフォス ステアリングコンポーネントとアクセサリに関する詳細データは、ステアリング各コンポーネントカタログに記載されています。以下の個別カタログに分かれています。

一般情報	ステアリングコンポーネント
オープンセンタ、クローズドセンタ ステアリングユニット	OSPB, OSPC, OSPD
ロードセンシング ステアリングユニット、プライオリティバルブ、フローアンプ	OSPB, OSPC, OSPF, OSPD, OSPDF, OSPL, OSPBX, OSPLX
プライオリティバルブ	OLS
プライオリティ フローアンプリファイヤ	OSQ
バルブブロック	OVPL, OVR
フローアンプ機能付ロードセンシングステアリングユニット	OSPU
ゼロデッドバンド付ロードセンシングステアリングユニット	OSPS
内蔵プライオリティバルブ付ロードセンシングステアリングユニット	VSPF
全油圧およびEHパイロット操作ステアリングバルブ、電気モジュール及びEHPS用ステアリングユニット	EHPS, EHPS w. OLS 320, PVE for EHPS, OSPCX
複合ステアリングユニット/EHステアリングバルブとハンドルセンサのテクニカルデータ	OSPE
電気油圧ステアリングバルブ	EHi
ステアリングホイールセンサ	SASA

各モデルのテクニカルインフォメーションについては弊社までお問い合わせください。

製品タイプ

概要

ダンフォスは、OLS 製品ファミリーで、幅広いプライオリティバルブを提供しています。

OLS の製品ファミリーは、6 つの基本サイズから構成され、性能と容量に対するお客様のご要望を幅広くカバーしています。

- OLSA 40/80
- OLSi 80
- OLS 120
- OLS 160
- OLS 320
- OLSP 80

製品タイプ
OLSA 40/80

OLSA 40 および OLSA 80 「フランジオン」 プライオリティバルブは、ロードセンシング・ステアリングユニットに使用され、OSPC LS (OLSA) と OSPD (OLSA) ステアリングユニットに取付けられます。

OLSA 40, OLSA 80



特長:

- 最大ポンプ流量 40 または 80 l/min
- 静的 LS および動的 LS ステアリングユニットに最適

回路図

静的 OLSA (左); 動的 OLSA (右)

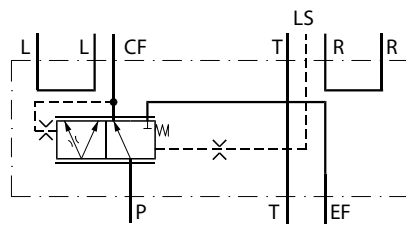

152B135.11

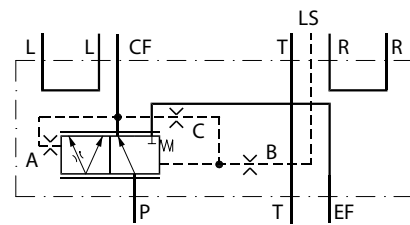

152B170.11

A: PP-制動オリフィス

B: LS オリフィス

C: 動的オリフィス

製品タイプ

OLSi 80

OLSi 80 「インライン」 プライオリティバルブは、OSP シリーズの 静的 LS および動的 LS ステアリングユニットとともにロードセンシングステアリングシステムに使用されます。

OLSi 80 は、OLS 40/80 に代わって、よりコンパクトでステアリングシステムでの適応が容易です。

OLSi 80



特長:

- 最大ポンプ流量 80 l/min
- 内部 PP 付または外部 PP 付

回路図

外部 PP 付静的 OLS (左); 内部 PP 付動的 OLS (右)

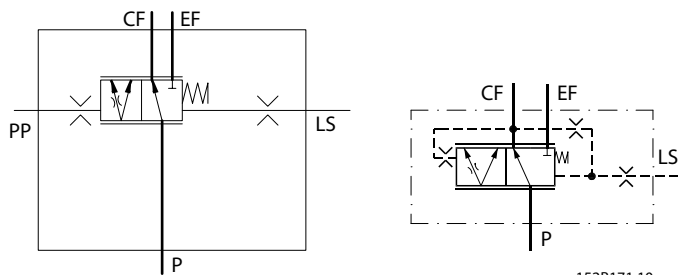

152B171.10

製品タイプ

OLS 120

OLS 120 「インライン」 プライオリティバルブは、OSP シリーズの 静的 LS および動的 LS ステアリングユニットとともにロードセンシングステアリングシステムに使用されます。

OLS 120



特長:

- 最大ポンプ流量 120 l/min
- 内部 PP 付

回路図

静的 OLS (左); 動的 OLS (右)

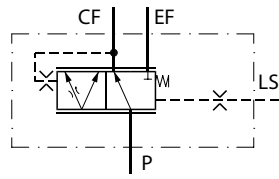

152B134.10

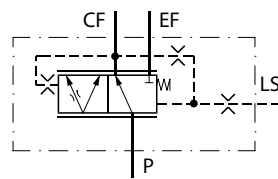

152B171.10

製品タイプ

OLS 160

OLS 160 「インライン」 プライオリティバルブは、OSP シリーズの 静的 LS および動的 LS ステアリングユニットとともにロードセンシングステアリングシステムに使用されます。

OLS 160



特長:

- 最大ポンプ流量 160 l/min
- バイロットリリーフバルブ内蔵の有無
- 内部 PP 付または外部 PP 付

回路図

外部 PP 付静的 OLS (左); 内部 PP 付動的 OLS (右)

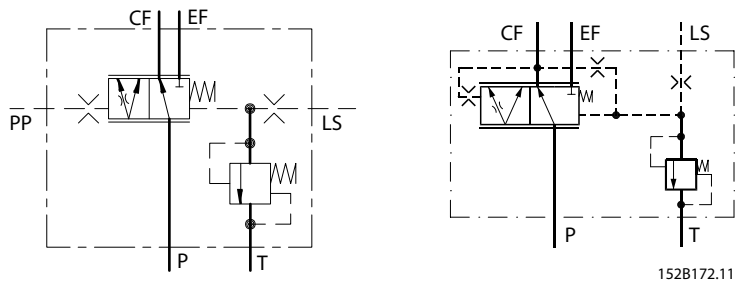

製品タイプ

OLS 320

OLS 320 「インライン」 プライオリティバルブは、OSP シリーズの 静的 LS および動的 LS ステアリングユニットとともにロードセンシングステアリングシステムに使用されます。

OLS 320

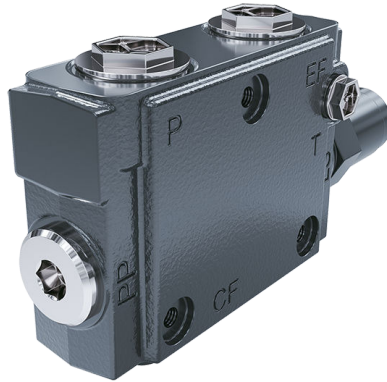

特長:

- 最大ポンプ流量 320 l/min
- パイロットリリーフバルブ内蔵の有無
- 内部 PP 付

回路図

静的 OLS 320 (左); 動的 OLS 320 (右)

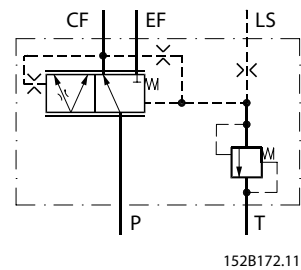
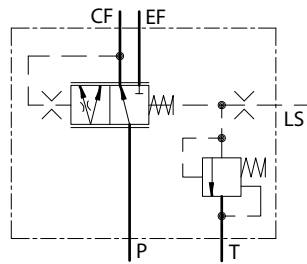

製品タイプ

OLSP 80

プライオリティバルブ OLSP 80 は、ダンフォスギアポンプ(グループ2, 標準)と shhark® と OSP シリーズの静的 LS および動的 LS ステアリングユニットとともにロードセンシングステアリングシステムに使用されます。

OLSP 80



特長:

- 最大ポンプ流量 80 l/min
- 内部 PP 付

回路図

静的 OLSP 80 (左); 動的 OLSP 80 (右)

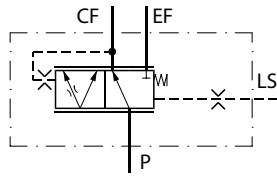

152B134.10

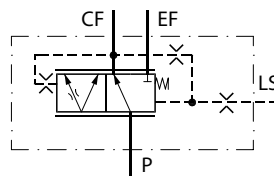

152B171.10

システムサイジングと製品選定

ステアリングユニットのポンプは、アイドル運転中であっても、ステアリングおよび作業機ともに満足な性能が得られるようにサイズが決められています。

プライオリティバルブを選定する前に、以下について検討をお願いします。

- ポンプ流量：プライオリティバルブのバルブサイズは、最大ポンプ流量に合わせる必要があります。
- ステアリングユニットのタイプ
 - 静的ロードセンシング: OSPB, OSPC, OSPD, OSPL; OLS は静的タイプ
 - 動的ロードセンシング: OSPB, OSPC, OSPD, OSPL; OLS は動的タイプ, 0.6~0.9 L/min レンジのダイナミックフローを提供します。
 - ロードセンシングハイダイナミック: OSPC LS ハイダイナミック, OSPD LS ハイダイナミック; OLS はハイダイナミックタイプ, 1.0~1.3 L/min レンジのダイナミックフローを提供します。
 - ロードセンシングハイダイナミック: 全 OSPU LS, 全 OSPF LS; OLS はハイダイナミックタイプ, 1.1~1.5 L/min レンジのダイナミックフローを提供します。
- ステアリングユニットの押しのけ容積：容量が大きく、最大ステアリング速度の要求が高くなるにつれて、プライオリティバルブのコントロールスプリング圧をアップする必要があります。
- アプリケーションのエネルギー最適化、初期ステアリング応答時間および安定性などの要件は、パラメータとして、コントロールスプリング圧力の選択に影響を与えます。
- プライオリティバルブを内部 PP (パイロット圧) 接続にすべきかまたは外部 PP 接続にすべきかについては、プライオリティバルブの CF (制御流量) ポートとステアリングユニットの P ポート間のポンプ配管における圧力損失によります。通常のホースおよび鋼管で、プライオリティバルブとステアリングユニット間の距離が 5m 未満である場合、内部 PP 接続のプライオリティバルブを選定します。

コード番号 (30 ページ) のコード番号リストでは、ダンフォースステアリングユニットとの接続に最もよく使用されるプライオリティバルブのコード番号を示します。

静的 OLS 160 を除く、コード番号表中のすべてのプライオリティバルブは内部 PP 接続です。コード番号表中の静的 OLS 160 はすべて外部 PP 接続です。

テクニカルデータ

共通のテクニカルデータについては、「一般解説ステアリングユニット」のカタログをご覧ください。

接続部最高圧力

接続部最高圧力

プライオリティバルブ	Pポート接続部への定格流量	P, EF	CF	L, R	LS	T	PP
単位	l/min [US gal/min]	bar [psi]					
OLSA 40	40 [10.57]	250 [3625]	240 [3480]	280 [4061]	240 [3480]	20 [290]	-
OLSA 80	80 [21.13]	250 [3625]	240 [3480]	280 [4061]	240 [3480]	20 [290]	-
OLSi 80	80 [21.13]	300 [4351]	280 [4061]	-	280 [4061]	-	280 [4061]
OLS 120	120 [31.70]	300 [4351]	280 [4061]	-	280 [4061]	-	-
OLS 160	160 [42.27]	350 [5076]	280 [4061]	-	280 [4061]	15 [217]	280 [4061]
OLS 320	320 [84.54]	300 [4351]	280 [4061]	-	280 [4061]	40 [580]	280 [4061]
OLSP 80	80 [21.13]	280 [4061]	240 [3480]	-	240 [3480]	-	-

プライオリティバルブ圧力損失

プライオリティバルブの圧力損失グラフは、以下の特定のパラメータを使用して作成されました。

本データは、生産品からのプライオリティバルブの代表的サンプルにおける測定に基づいています。測定には、50°Cで21 mm²/s [122 °Fで102 SUS]の粘度の作動油が使用されました。測定は、LS接続部の圧力が0（ステアリング装置はニュートラル位置）の時に実施されました。EF接続部の圧力が実効コントロールスプリング圧より高い場合は、最小曲線が適用されます。EF接続部の圧力が0の場合は、4、7、10または12 bar [58、101、145または174 psi]のコントロールスプリング圧曲線が適用されます。

静的プライオリティバルブ圧力損失 P-EF

OLSA 40

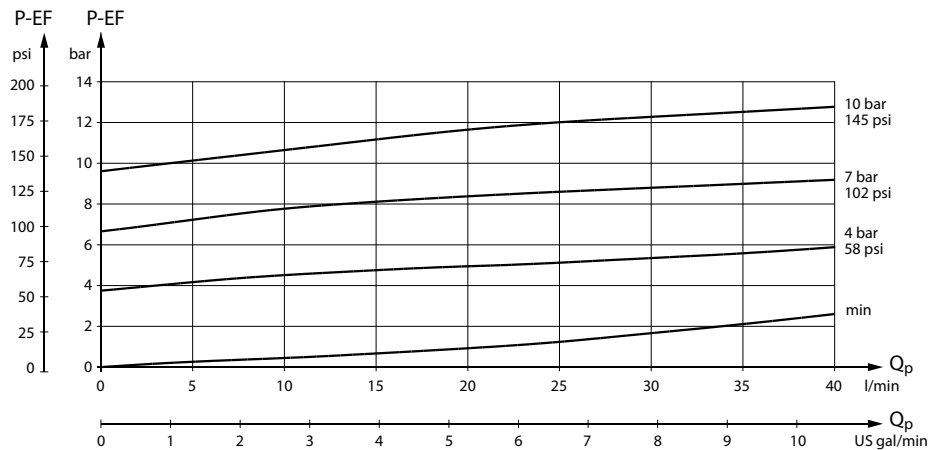

152B139.11

テクニカルデータ

OLSA 80

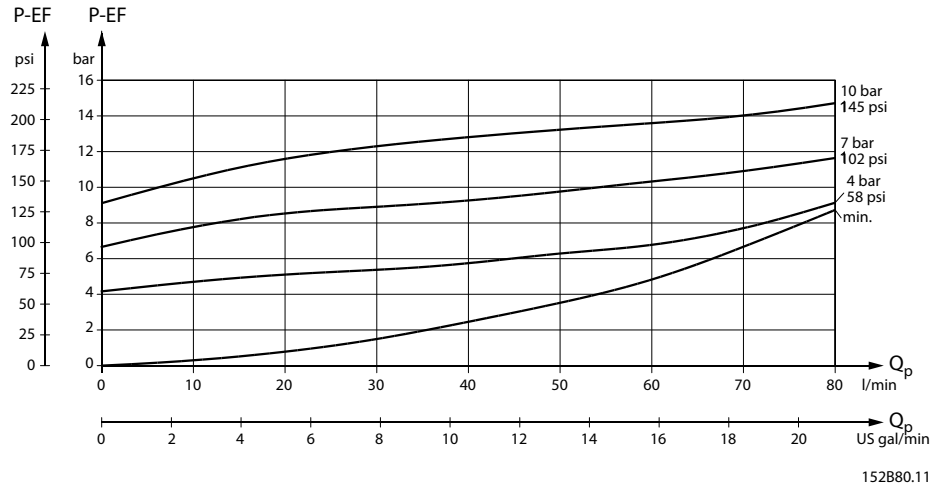

OLSi 80

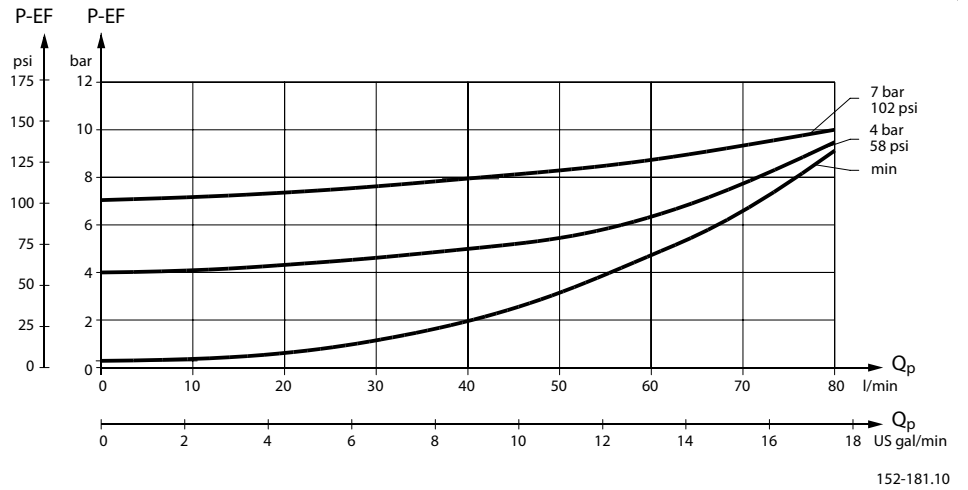

テクニカルデータ

OLS 120

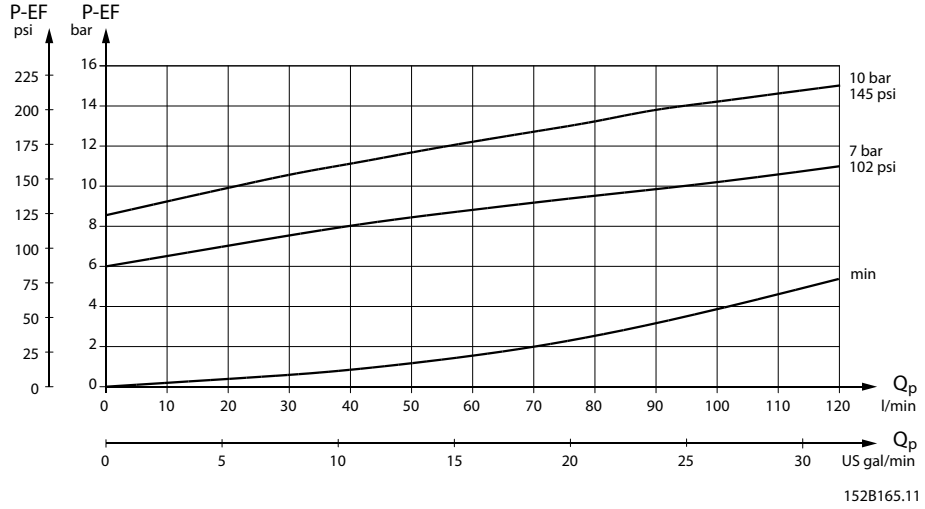

OLS 160

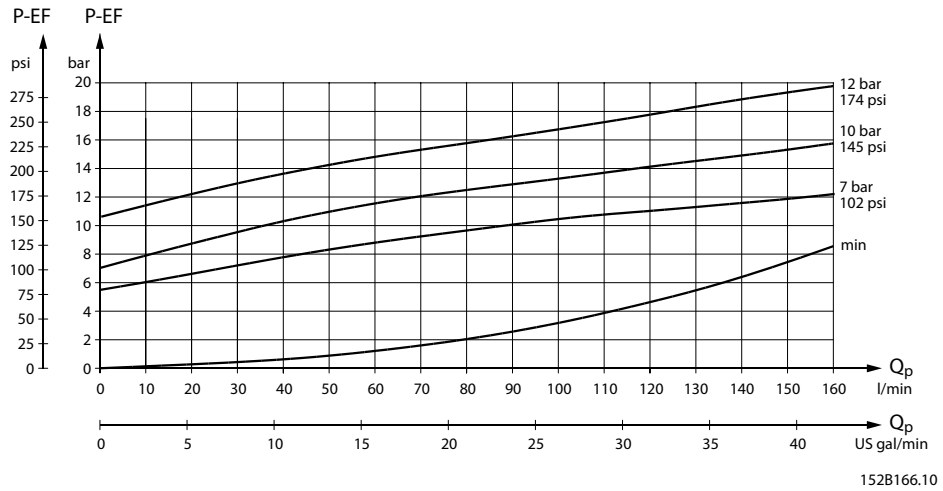

テクニカルデータ

OLS 320

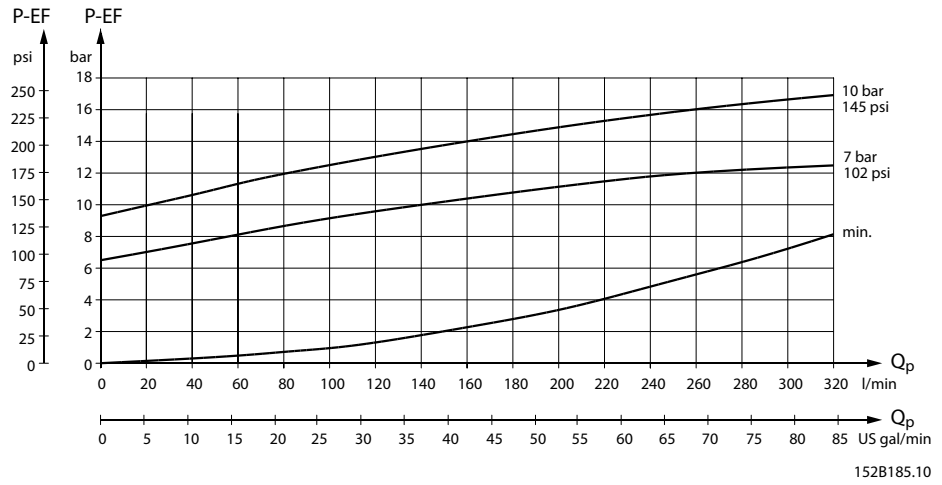

OLSP 80

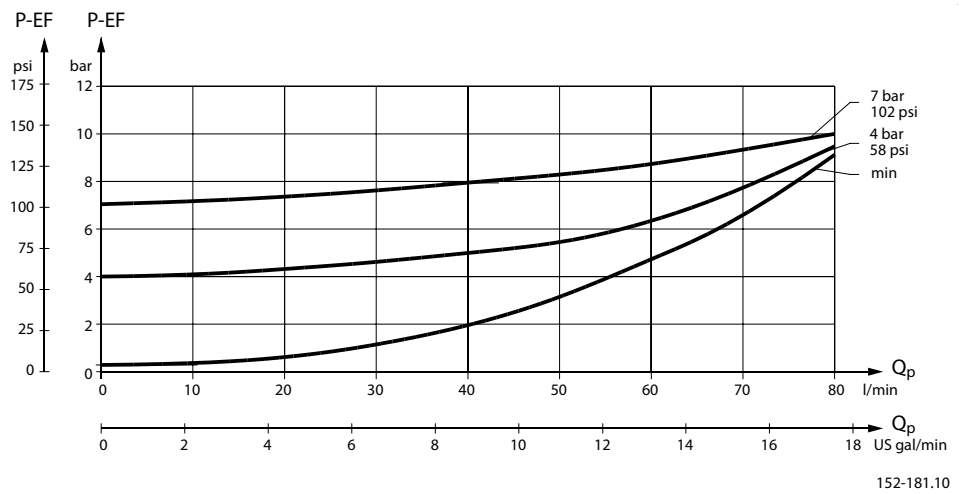

テクニカルデータ

動的プライオリティバルブ圧力損失 P-EF

OLSA 40

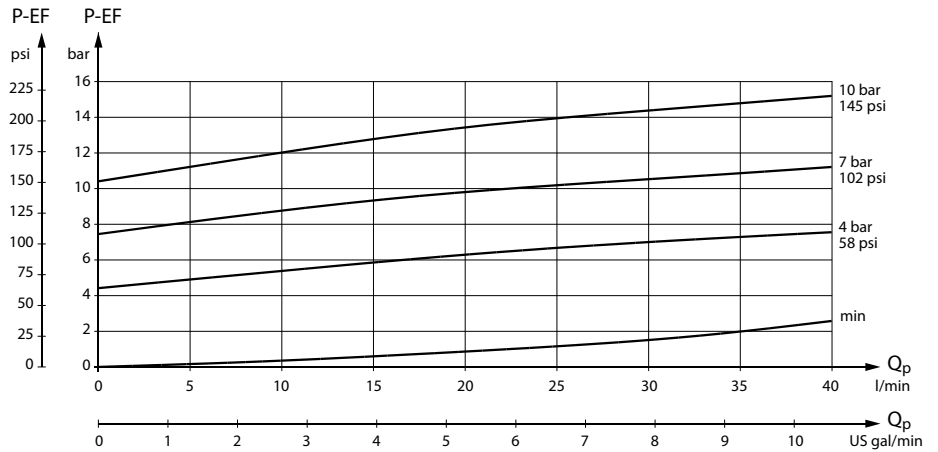

152B174.10

動的 OSPB,OSPC,OSPD LS 用 動的 OLS/OLSA40

OLSA

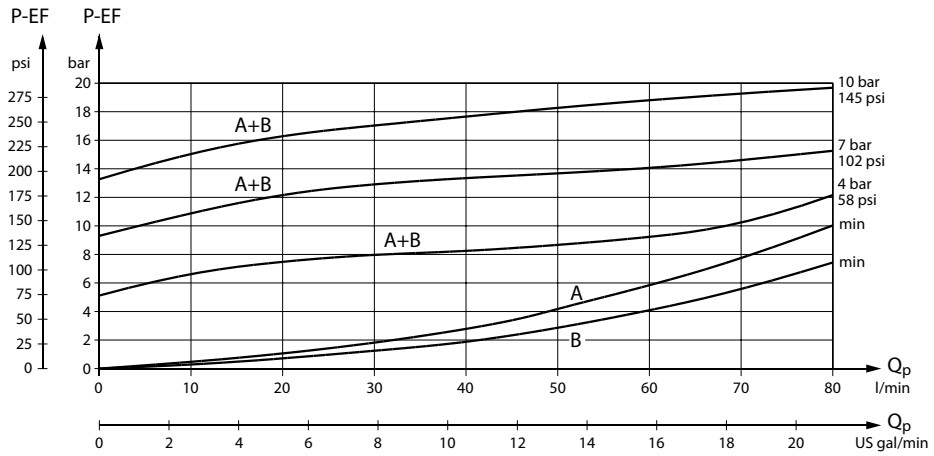

152B175.10

A 動的 OSPB,OSPC,OSPD LS 用 動的 OLSA80

B 動的 OSPB,OSPC,OSPD LS 用 動的 OLSA80 用低圧力損失(P-EF)スプール

OSPF, OSPDF, OSPU, OSPL 用に OLSA を使用しないでください。これらのステアリングタイプでは、OLS インラインのみを使用します。

テクニカルデータ

OLSi80

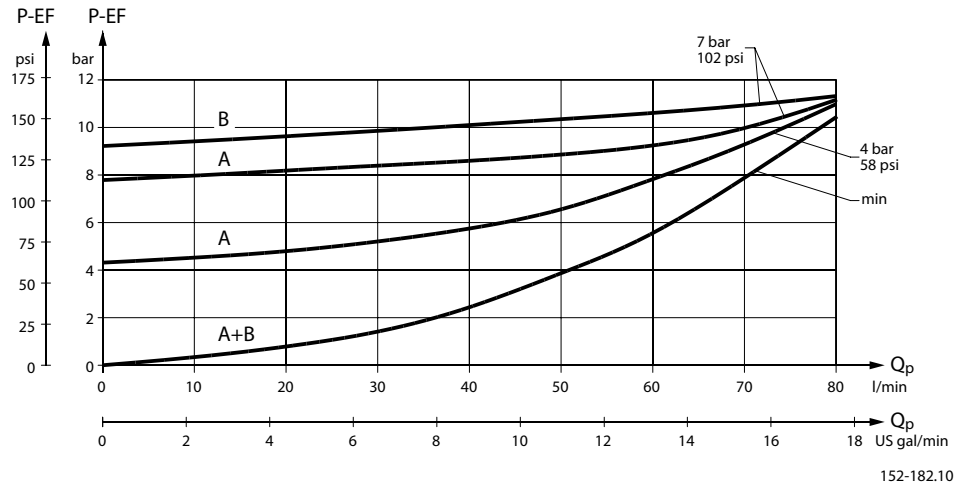

A 動的 OSPB,OSPC,OSPD,OSPL LS 用 動的 OLSi80

B 動的 OSPF LS, OSPU LS 用 動的 OLSi80

OLS120

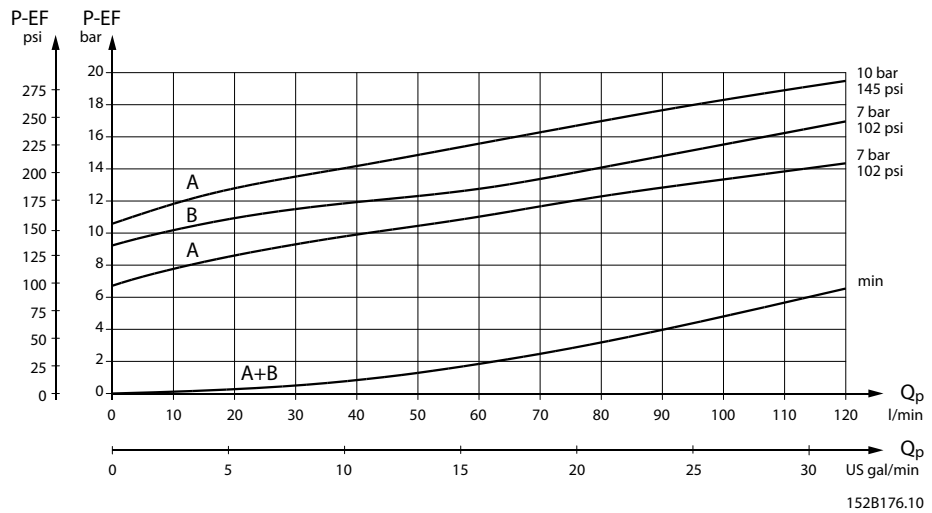

A 動的 OSPB,OSPC,OSPD,OSPL LS 用 動的 OLS120

B OSPC/OSPD LS ハイダイナミック, OSPF/OSPDF LS, OSPU LS 用 OLS120 ハイダイナミック

テクニカルデータ

OLS 160

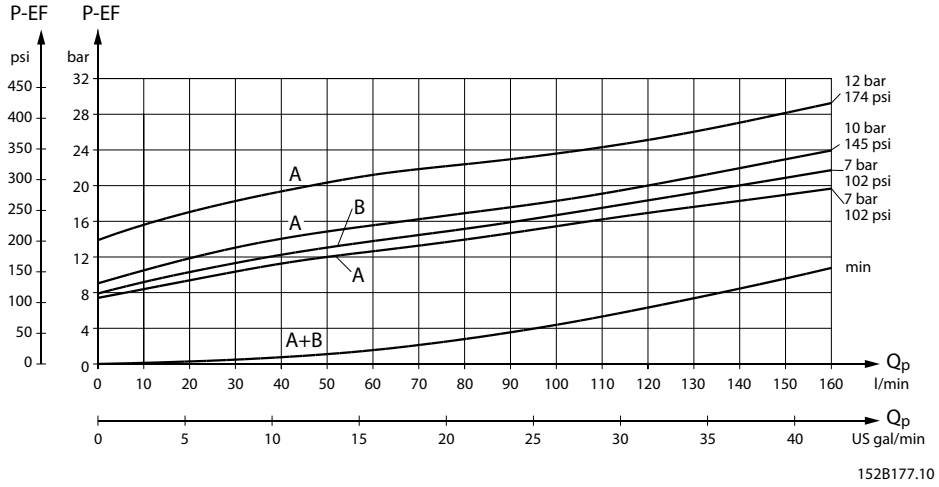

A 動的 OSPB,OSPC,OSPD,OSPL LS 用 動的 OLS160

B OSPC/OSPD LS ハイダイナミック, OSPF/OSPDF LS, OSPU LS 用 OLS 160 ハイダイナミック

OLS 320

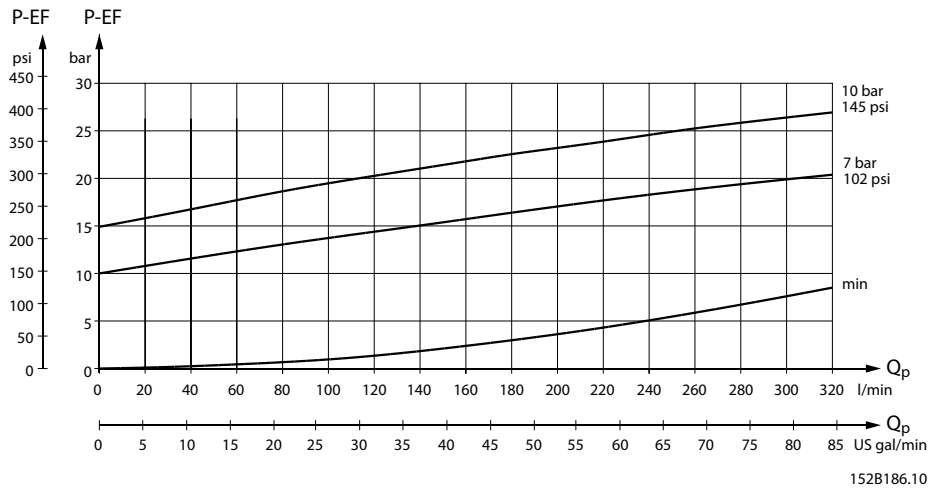

テクニカルデータ

OLSP 80

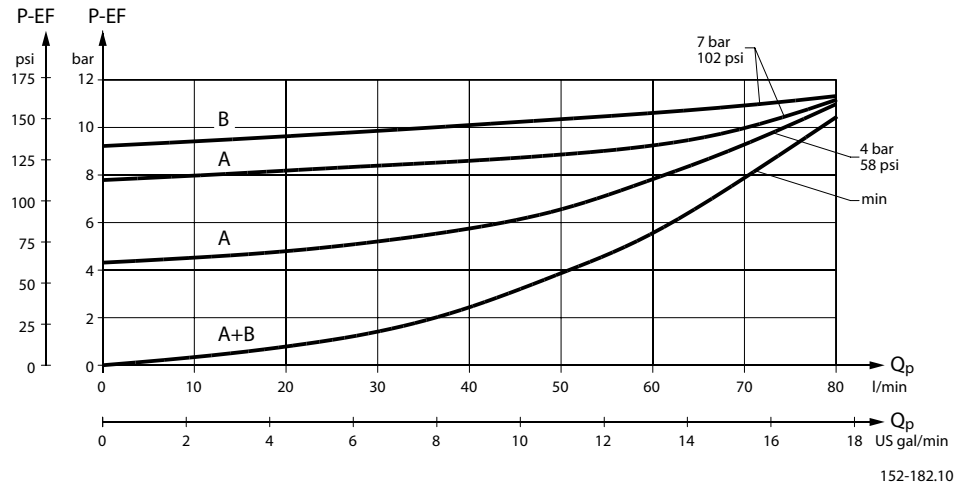

A 動的 OSPB,OSPC,OSPD,OSPL LS 用 動的 OLSP80

B OSPC/OSPD LS ハイダイナミック, OSPF/OSPDF LS, OSPU LS 用 OLSP 80 ハイダイナミック

OLS 160 および OLS 320、パイロット圧リリーフバルブ、(P-T、Qp) 特性

パイロット圧リリーフバルブのある OLS 160 と OLS 320 は、パイロット圧リリーフバルブを備えないステアリングユニット、通常は OSPL 型ステアリングユニットに接続して使用されます。パイロット圧リリーフバルブは、過大圧力からステアリングユニットを保護します。OLS 160/320 に取り付けられたパイロット圧リリーフバルブは OLS 160/320 のプライオリティバルブ・スプールと共に作動し、ステアリングユニットのポートにまたがって測定される最高ステアリング圧力 P-T を制限します。

OLS 160: 80 l/min [21 US gal/min] のポンプ流量が OLS 160 に供給された時にパイロット圧リリーフバルブは設定されます。

OLS 320: 40 l/min [11 US gal/min] のポンプ流量が OLS 320 に供給された時にパイロット圧リリーフバルブは設定されます。

OLS 160 と OLS 320: 設定許容範囲: 定格値+10 bar [145 psi]

OLS 160

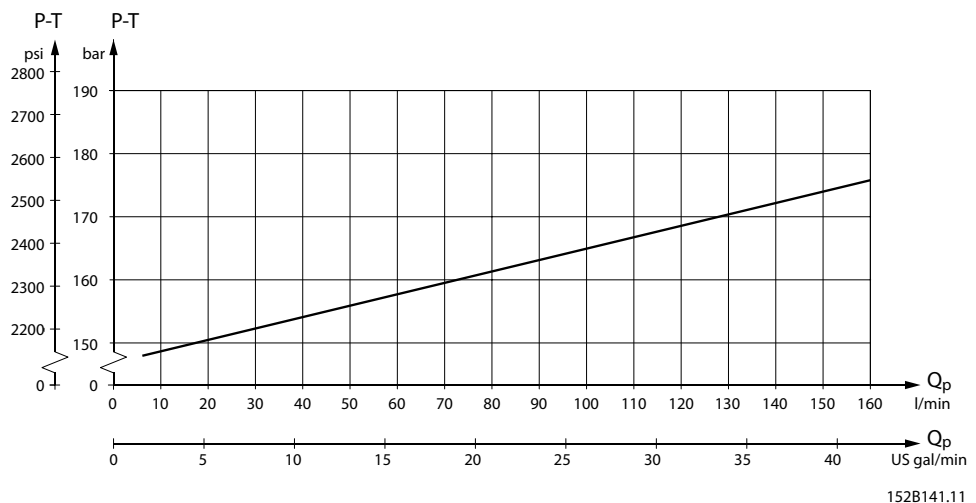

テクニカルデータ

OLS 320

HP-HT HP-HT

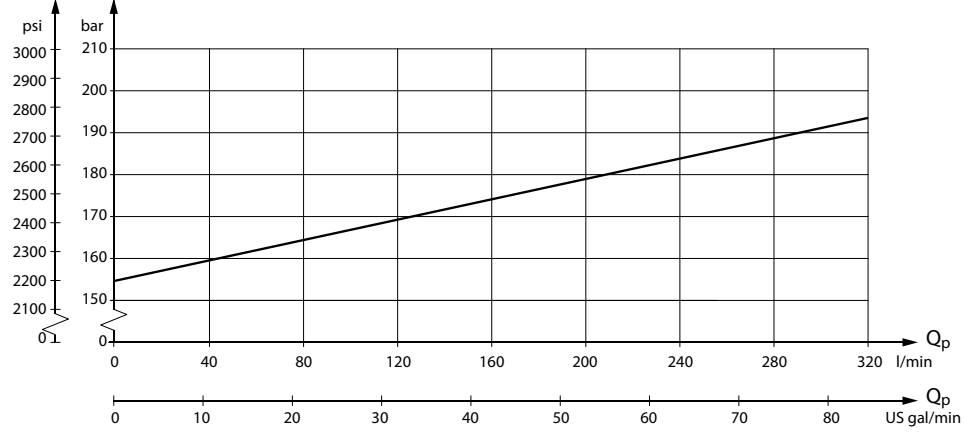

152B187.10

Qp = ポンプ流量

重量

タイプ	重量 kg [lb]
OLSA 40/80	2.1 [4.63]
OLSi 80	1.15 [2.53]
OLS 120	2.1 [4.63]
OLS 160	4.4 [9.7]
OLS 320	5.9 [13.0]
OLSP 80	1.0 [2.2]

外形寸法

OLSA 40, OLSA 80 外形寸法

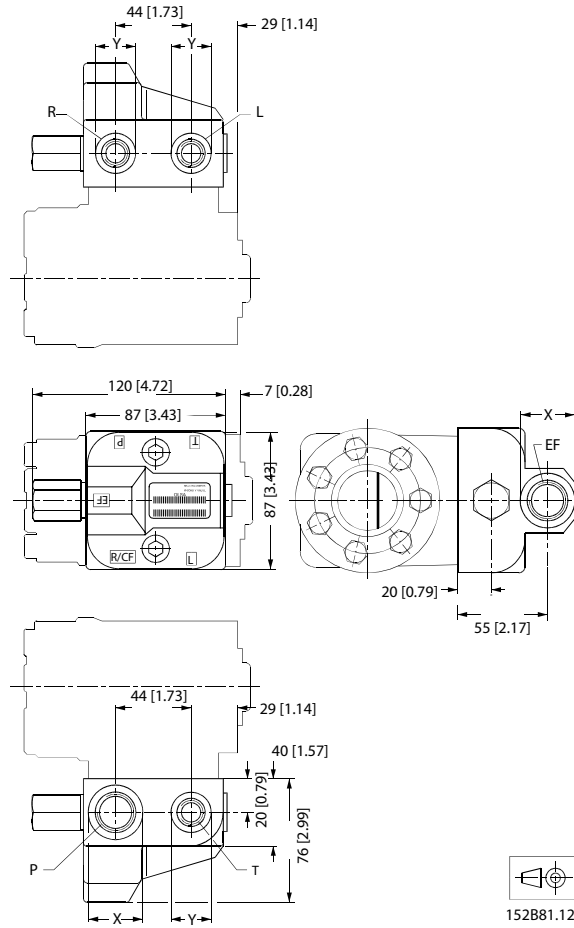

外形寸法

外形寸法とポートの深さ

外形寸法/ポート	欧州バージョン	米国バージョン
P, EF	G ポート、座ぐり付 1/2 深さ 14 mm [0.55 in] x = 34 mm [1.34 in] 最大深さ 1.5 mm [0.06 in] または M18 x 1.5 ISO 6149 深さ 14.5 mm [0.57 in] x = 29 mm [1.14 in] 最大深さ 1.5 mm [0.06 in] または M22 x 1.5 ISO 6149 深さ 15.5 mm [0.61 in] x = 34 mm [1.34 in] 最大深さ 1.5 mm [0.06 in]	7/8-14 UNF O リングボス 深さ 16.7 mm [0.66 in] x = 34 mm [1.34 in] 最大深さ 1.5 mm [0.06 in]
T, L, R	G ポート、座ぐり付 3/8 深さ 12 mm [0.47 in] y = 34 mm [1.34 in] 最大深さ 1.5 mm [0.06 in] または M18 x 1.5 ISO 6149 深さ 15 mm [0.59 in] y = 29 mm [1.14 in] 最大深さ 1.5 mm [0.06 in]	9/16 - 18 UNF O リングボス 深さ 12.7 mm [0.50 in] y = 25 mm [0.98 in] 最大深さ 1.5 mm [0.06 in]

外形寸法

OLSi 80 外形寸法

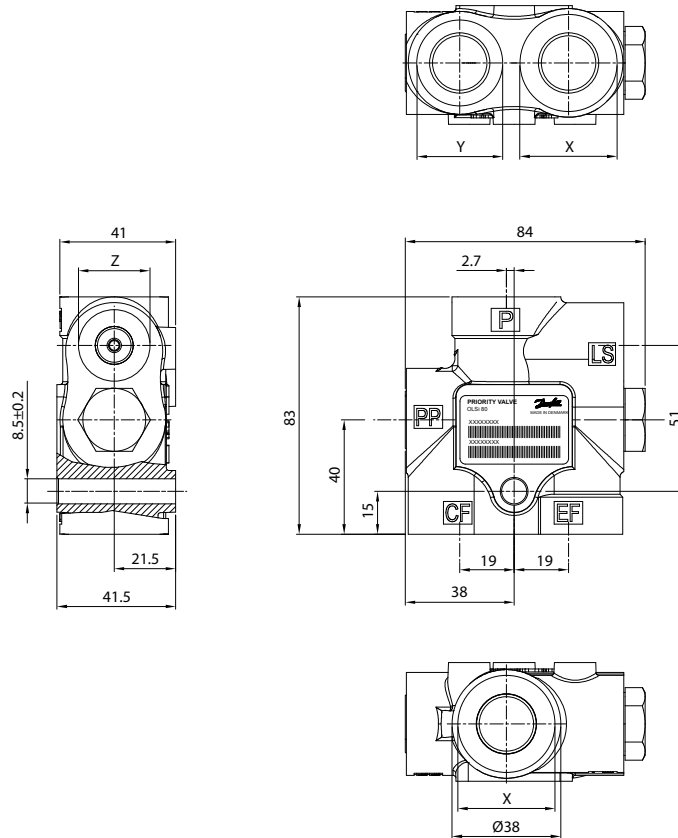

外形寸法とポートの深さ

外形寸法/ポート	欧州バージョン	米国バージョン
P, EF	G ポート、座ぐり付 1/2 深さ 15 mm [0.59 in] または M22 x 1.5 ISO 6149-1 深さ 15 mm [0.59 in] x = 最小 34 mm [1.34 in] 最大深さ 1.55 mm [0.06 in]	P, EF: 7/8 - 14 UNF O リングボス 深さ 15 mm [0.59 in] x = 最小 34 mm [1.34 in] 最大深さ 1.55 mm [0.06 in]
CF	G ポート、座ぐり付 1/2 深さ 14 mm [0.55 in] または M18 x 1.5 ISO 6149-1 深さ 12 mm [0.47 in] y = 最小 30 mm [1.18 in] 最大深さ 1.3 mm [0.54 in]	3/4-16 UNF O リングボス 深さ 14.3 mm [0.56 in] y = 最小 30 mm [1.18 in] 最大深さ 1.3 mm [0.05 in]
LS	G ポート、座ぐり付 1/4 深さ 12.5 mm [0.49 in] または M12 x 1.5 ISO 6149-1 深さ 12.5 mm [0.49 in] z = 最小 25 mm [0.98 in] 最大深さ 0.7 mm [0.03 in]	LS: 7/16-20 UNF O リングボス 深さ 12.5 mm [0.49 in] z = 最小 25 mm [0.98 in] 最大深さ 0.7 mm [0.03 in]

外形寸法

OLS 120 外形寸法

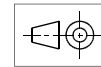
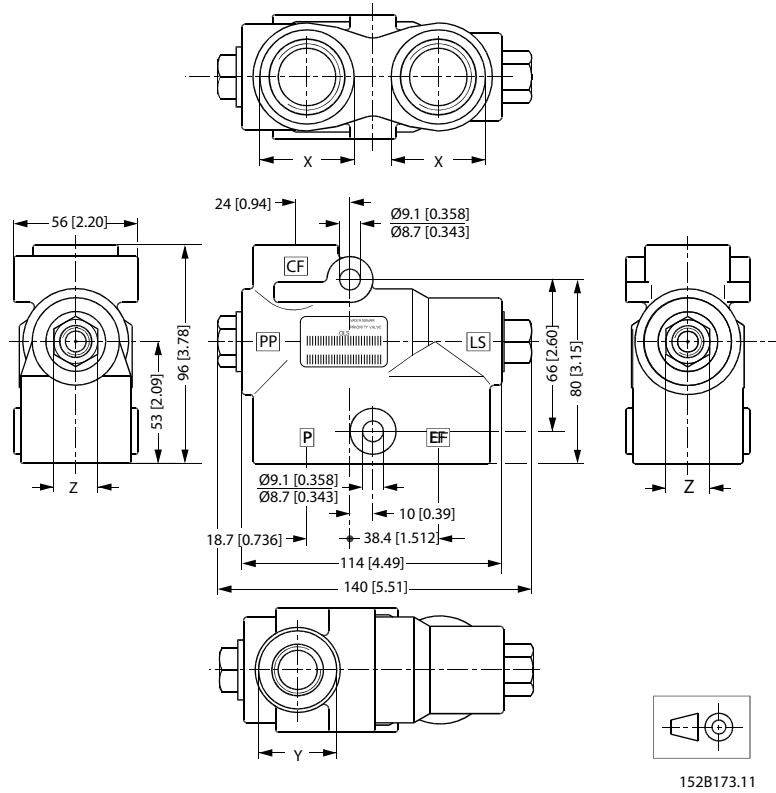

152B173.11

外形寸法とポート深さ

外形寸法/ポート	欧州バージョン	米国バージョン
P, EF	G ポート、座ぐり付 3/4 x = 42 mm [1.65 in] 最大深さ 2.5 mm [0.10 in] または M27 x 2 ISO 6149 x = 40 mm [1.57 in] 最大深さ 2.5 mm [0.10 in]	1 1/16 - 12 UN O リングボス x = 41 mm [1.61 in] 最大深さ 1.5 mm [0.06 in]
CF	G ポート、座ぐり付 1/2 y = 34 mm [1.34 in] 最大深さ 2.5 mm [0.10 in] または M18 x 1.5 ISO 6149 y = 29 mm [1.14 in] 最大深さ 2.5 mm [0.10 in]	3/4 - 16 UNF O リングボス y = 30 mm [1.18 in] 最大深さ 1.5 mm [0.06 in]
LS, PP	G ポート、座ぐり付 1/4 深さ 12 mm [0.47 in] z = 19 mm [0.75 in] 深さ 0 mm または M12 x 1,5 ISO 6149 深さ 11,5 mm [0.45 in] z = 19 mm [0.75 in] 深さ 0 mm	7/16 - 20 UNF O リングボス 深さ 11.5 mm [0.45 in] z = 19 mm [0.75 in] 深さ 0 mm

外形寸法

OLS 160 外形寸法

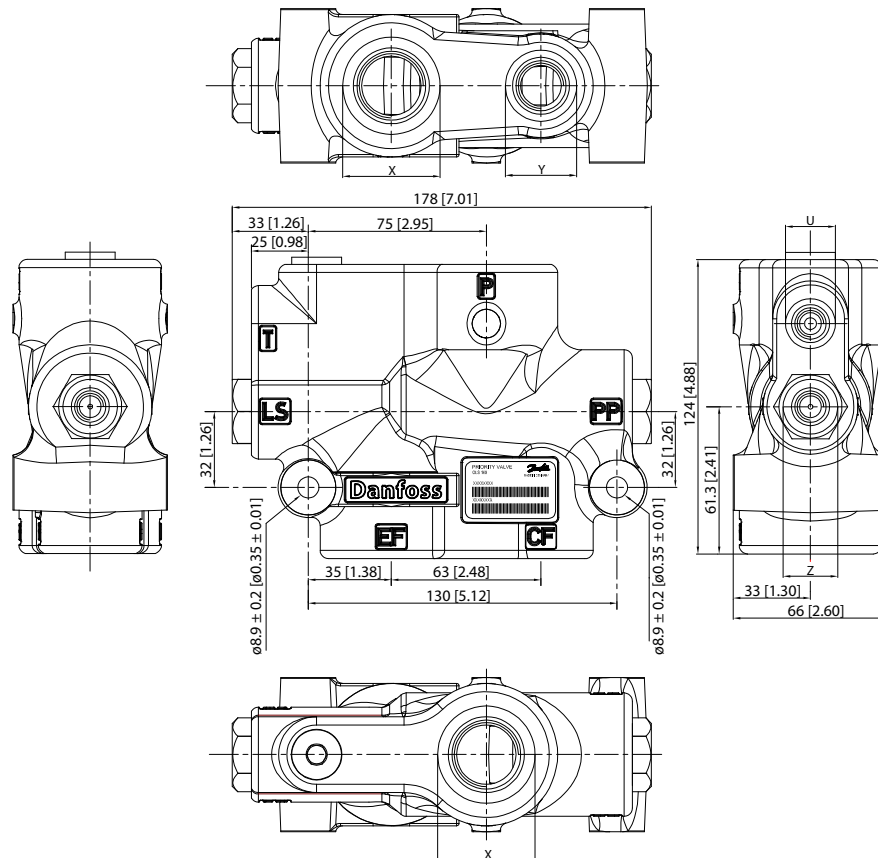

外形寸法とポート深さ

外形寸法/ポート深さ	欧州バージョン	米国バージョン
P, EF	G ポート、座ぐり付 3/4 x = 42 mm [1.65 in] 最大深さ 2.5 mm [0.10 in] または G ポート、座ぐり付 1 x = 47 mm [1.85 in] 最大深さ 2.5 mm [0.10 in]	1 1/16-12 UNF O リングボス x = 41 mm [1.61 in] 最大深さ 2.5 mm [0.10 in] または 1 5/16 - 12 UNF O リングボス x = 49 mm [1.93 in] 最大深さ 2.5 mm [0.10 in]
CF	G ポート、座ぐり付 1/2 y = 34 mm [1.34 in] 最大深さ 2.5 mm [0.10 in] または G ポート、座ぐり付 3/4 y = 38 mm [1.50 in] 最大深さ 2.5 mm [0.10 in]	3/4-16 UNF O リングボス y = 32 mm [1.26 in] 最大深さ 2.5 mm [0.10 in] 7/8 - 14 UNF O リングボス y = 30 mm [1.18 in] 最大深さ 2.5 mm [0.10 in]
LS, PP, T	G ポート、座ぐり付 1/4 深さ 12 mm [0.47 in] z = 22.8 mm [0.89 in] 最大深さ 1 mm [0.04 in] u = 25 mm [0.98 in] 最大深さ 1.5 mm [0.06 in]	7/16 - 20 UNF O リングボス 深さ 11.5 mm [0.45 in] z = 22.8 mm [0.89 in] 最大深さ 1.5 mm [0.06 in] u = 21 mm [0.83 in], 最大深さ 1.6 mm [0.06 in]

外形寸法

OLS 320 外形寸法

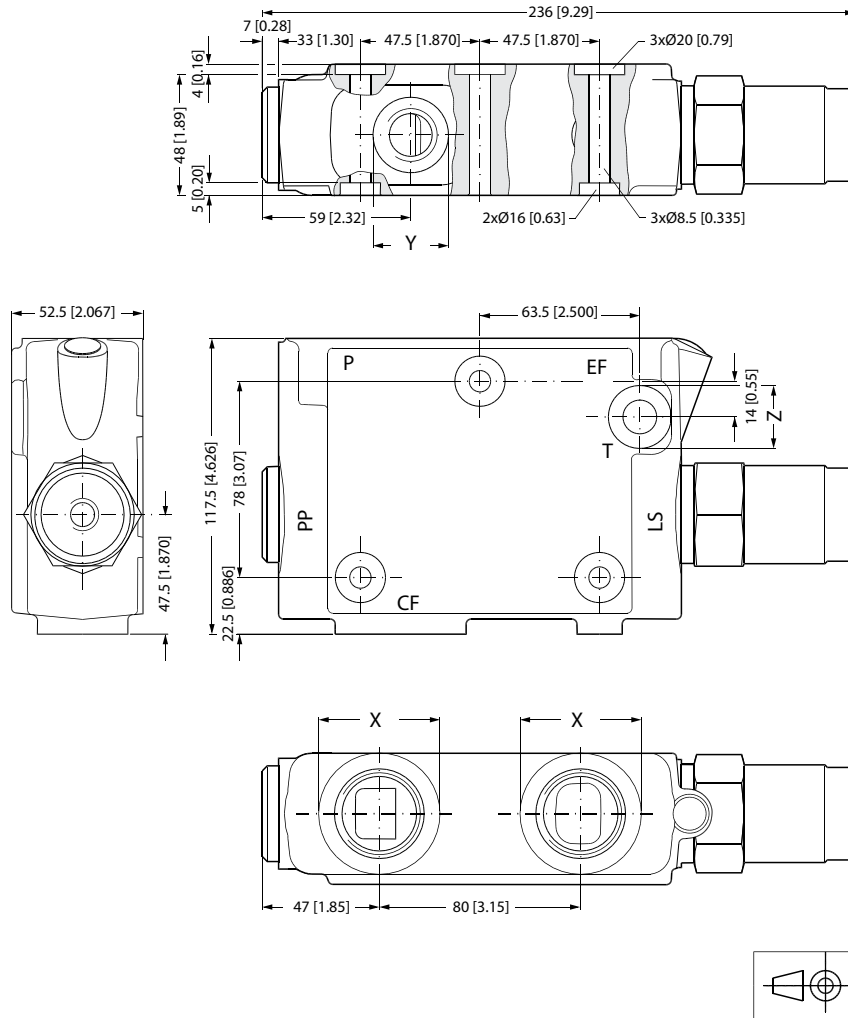

150H26.10

外形寸法とポートの深さ

外形寸法/ポート	欧州バージョン	米国バージョン
P, EF	G ポート、座ぐり付 1 x = $\varnothing 47$ mm [1.85 in] 最大深さ 1 mm [0.04 in]	1 5/16-12 UN O リングボス x = $\varnothing 49$ mm [1.93 in] 最大深さ 0.2 mm [0.01 in]
CF	G ポート、座ぐり付 1/2 y = $\varnothing 34$ mm [1.34 in] 最大深さ 2.5 mm [0.10 in]	1 1/16-12 UN O リングボス y = $\varnothing 41$ mm [1.61 in] 最大深さ 0.2 mm [0.01 in] または 3/4-16 UNF O リングボス y = $\varnothing 30$ mm [1.18 in] 最大深さ 0.2 mm [0.01 in]
LS, PP	G ポート、座ぐり付 1/4	7/16-20 UNF O リングボス
T	G ポート、座ぐり付 1/4 z = $\varnothing 25$ mm [0.98 in] 最大深さ 1.5 mm [0.06 in]	7/16-20 UNF O リングボス

外形寸法

OLSP 80 外形寸法

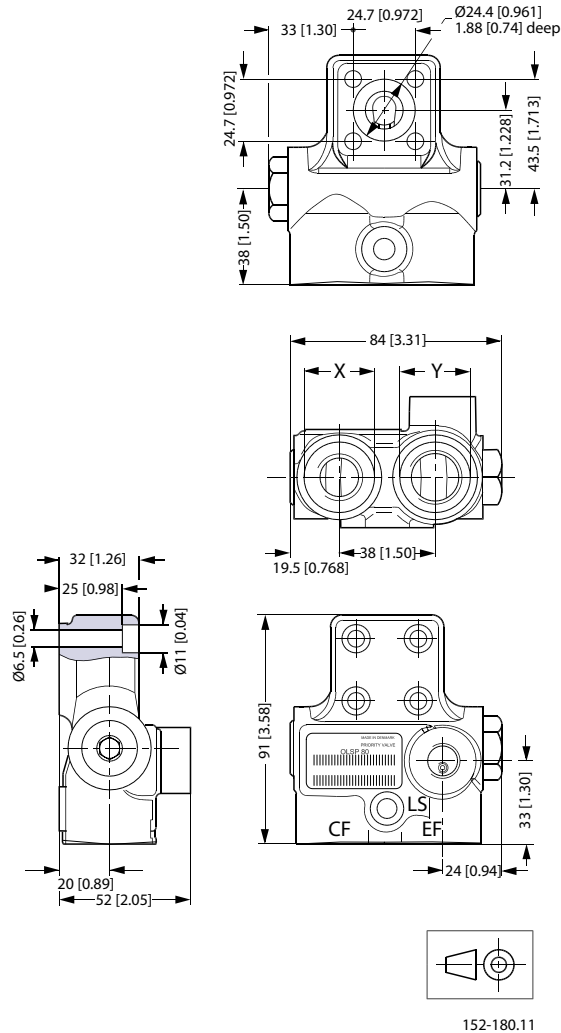

外形寸法とポート深さ

外形寸法/ポート	欧州バージョン	米国バージョン
CF	G ポート、座ぐり付 3/8 深さ 15 mm [0.59 in] x = $\varnothing 28$, 最大深さ 1.5 mm [0.06 in] または M18 • 1.5 ISO 6149 深さ 15 mm [0.59 in] y = $\varnothing 29$, 最大深さ 1.5 mm [0.06 in]	3/4-16 UNF O リングボス 深さ 15 mm [0.59 in] x = $\varnothing 29$ [1.14 in] 最大深さ 1.5 mm [0.06 in]
EF	G ポート、座ぐり付 1/2 深さ 15 mm [0.59 in] y = $\varnothing 34$, 最大深さ 1.5 mm [0.06 in] または M22 • 1.5 ISO 6149 15 mm [0.59 in] x = $\varnothing 34$, 最大深さ 1.5 mm [0.06 in]	7/8 - 14 UNF O リングボス 深さ 16.7 mm [0.66 in] y = $\varnothing 34$ [1.34 in] 最大深さ 1.5 mm [0.06 in]
LS	G ポート、座ぐり付 1/4 深さ 12.5 mm [0.49 in] または M12 • 1.5 ISO 6149 12.5 mm [0.49 in]	7/16 - 20 UNF O リングボス 深さ 12.5 mm [0.49 in]

コード番号

OSPC/OSPD LS 静的ステアリングユニット用 OLSA 静的プライオリティバルブ

静的 OLSA 40 と静的 OLSA 80

プライオリティバルブ	欧州バージョン T,R,L: G 3/8 P, EF: G 1/2	米国バージョン T, R, L: 9/16 - 18 UNF P, EF: 7/8 - 14 UNF	コントロール スプリング圧力 bar [psi]
OLSA 40	152B0001	-	4 [58]
OLSA 40	152B0002	152B0122	7 [101.5]
OLSA 40	152B0003	152B0124	10 [145]
OLSA 80	152B0016	152B0019	4 [58]
OLSA 80	152B0017	152B0020	7 [101.5]
OLSA80	152B0015	152B0125	10 [145]

OSPB/OSPC/OSPD/OSPL LS 静的ステアリングユニット用 OLS 静的プライオリティバルブ

静的 OLSi 80 コード番号, 黒色塗装

プライオリティバルブ	欧州バージョン LS: G 1/4 P, EF, CF: G 1/2	米国バージョン LS: 7/16 - 20 UNF CF: 3/4 - 16 UNF P, EF: 7/8 - 14 UNF	コントロール スプリング圧力 bar [psi]
OLSi 80	11293538	11293532	4 [58]
OLSi 80	11293539	11293533	7 [101.5]
OLSi 80	11293540	11293534	10 [145]

静的 OLS 120 コード番号

プライオリティバルブ	欧州バージョン LS: G 1/4 CF: G 1/2 P, EF: G 3/4	米国バージョン LS: 7/16 - 20 UNF CF: 3/4 - 16 UNF P, EF: 1 1/16 - 12 UNF	コントロール スプリング圧力 bar [psi]
OLS 120	152B2232	152B2238	7 [101.5]
OLS 120	152B2233	152B2239	10 [145]

静的 OLS 160 コード番号

プライオリティバルブ	欧州バージョン LS, PP, T: G 1/4 CF: G 1/2 P, EF: G 3/4	米国バージョン LS, PP, T: 7/16 - 20 UNF CF: 3/4 - 16 UNF P, EF: 1 1/16 - 12 UNF	コントロール スプリング圧力 bar [psi]	パイロット圧 リリーフバルブ 設定圧 bar [psi]
OLS 160	152B1005	152B1085	7 [101.5]	170 [2465]
OLS 160	152B1006	152B1086	10 [145]	170 [2465]

静的 OLSP 80 コード番号

プライオリティバルブ	欧州バージョン LS: G 1/4 CF: G 3/8 EF: G 1/2	コントロール スプリング圧力 bar [psi]
OLSP 80 static	152B5002	4 [58]

コード番号

OSPC/OSPD LS 動的ステアリングユニット用 OLSA 動的プライオリティバルブ

動的 OLSA 40 と動的 OLSA 80 コード番号

プライオリティバルブ	欧州バージョン T, R, L: G 3/8 P, EF: G 1/2	米国バージョン T, R, L: 9/16 - 18 UNF P, EF: 7/8 - 14 UNF	コントロール スプリング圧力 bar [psi]
OLSA 40	152B8001	-	4 [58]
OLSA 40	152B8041	152B8042	7 [101.5]
OLSA 40	152B8046	152B8043	10 [145]
OLSA 80	152B8047	-	4 [58]
OLSA 80	152B8048	152B8044	7 [101.5]
OLSA 80	152B8049	152B8045	10 [145]

OSPB/OSPC/OSPD/OSPL LS 動的ステアリングユニット用 OLS 動的プライオリティバルブ

動的 OLSi 80 コード番号, 黒色塗装

プライオリティバルブ	欧州バージョン LS: G 1/4 P, EF, CF" G 1/2	米国バージョン LS: 7/16 - 20 UNF CF: 3/4 - 16 UNF P, EF: 7/8 - 14 UNF	コントロール スプリング圧力 bar [psi]
OLSi 80	11293549	-	4 [58]
OLSi 80	11293545	11293656	7 [101.5]
OLSi 80	11293546	11293537	10 [145]

動的 OLS 120 コード番号

プライオリティバルブ	欧州バージョン LS: G 1/4 CF: G 1/2 P, EF: G 3/4	米国バージョン LS: 7/16 - 20 UNF CF: 3/4 - 16 UNF P, EF: 1 1/16 - 12 UNF	コントロール スプリング圧力 bar [psi]
OLS 120	152B8132	152B8143	7 [101.5]
OLS 120	152B8133	152B8144	10 [145]

動的 OLS 160 コード番号

プライオリティバルブ	欧州バージョン LS, T: G 1/4 CF: G 1/2 P, EF: G 3/4	米国バージョン LS, T: 1/16 - 20 UNF CF: 3/4 - 16 UNF P, EF: 1 1/16 - 12 UNF	コントロール スプリング圧力 bar [psi]	パイロット圧 リリーフバルブ 設定圧 bar [psi]
OLS 160	152B8159	152B8154	7 [101.5]	170 [2465]
OLS 160	152B8160	152B8155	10 [145]	170 [2465]
OLS 160	152B8105	-	12 [174]	170 [2465]
OLS 160	152B8161	152B8156	7 [101.5]	210 [3045]
OLS 160	152B8162	152B8157	10 [145]	210 [3045]

コード番号

動的 OLSP 80 コード番号

プライオリティバルブ	欧州バージョン LS: G 1/4 CF: G 3/8 EF: G 1/2	コントロール スプリング圧力 bar [psi]
OLSP 80	152B5200	7 [101.5]

OSPC/OSPD ハイダイナミック, OSPF/OSPDF/OSPU LS 動的ステアリングユニット用 OLS ハイダイナミック

動的 OLSi 80 コード番号, 黒色塗装

プライオリティバルブ	欧州バージョン LS: G 1/4 P, EF, CF: G 1/2	コントロール スプリング圧力 bar [psi]
OLSi 80	11293547	7 [101.5]
OLSi 80	11293541	10 [145]

動的 OLS 320 インライン/パイロット圧リリーフバルブ付スタンドアロン, 黒色塗装

プライオリティバルブ	欧州バージョン LS, T: G ¼ CF: G ½ P, EF: G 1	コントロール スプリング圧力 bar [psi]	パイロット圧 リリーフバルブ 設定圧 bar [psi]
OLS 320	11006593	7 [101.5]	170 [2465]

動的 OLS 320 インライン/パイロット圧リリーフバルブなしスタンドアロン, 黒色塗装

プライオリティバルブ	米国バージョン LS: 7/16 - 20 UNF CF: 11/16 - 12 UN P, EF: 15/16 - 12 UN	コントロール スプリング圧力 bar [psi]
OLS 320	11007475	10 [145]

EHPS 用 OLS 320 につきましては、*EHPS Steering Valve with PVE Electrical Actuation Module and OSPCX CN Steering Wheel Technical Information*, **BC152886484652** をご覧ください。

動的 OLSP 80 コード番号

プライオリティバルブ	欧州バージョン LS: G ¼ CF: G 3/8 EF: G ½	コントロール スプリング圧力 bar [psi]
OLSP 80	152B5201	7 [101.5]

バリエーションと発注仕様

プライオリティバルブ マスターモデルコード

必要なプライオリティバルブがコード番号リストに含まれていない場合、マスターモデルコード (MMC) を決定してください。OLS プライオリティバルブを指定するためコードを記入してください。

MMC の値は指定されたタイプの OLS で表現されるものだけを使用します。

関連する MMC のバリエーションは、次のページに記載されています。

OLS のすべてのポートは、1 つの同じポート規格に基づくものでなければならない。

以下の例では、OLSi 80 のモデルコード、コード番号 11293545 を詳しく説明しています。

MMC 配列	1	2	3	4	5	6	7
	タイプ	流量サイズ	P ポートサイズ	CF ポートサイズ	EF ポートサイズ	L&R ポートサイズ	LS ポートサイズ
例	OLSi	080	G	G	G	N	A
貴社 OLS 選定仕様							

MMC 配列	8	9	10	11	12	13	14
	PP ポートサイズ	T ポートサイズ	ポートインターフェイス	PRV, bar	コントロール スプリング圧力 bar	内部 PP サイズ Ømm	外部 PP サイズ Ømm
例	N	N	E	NNN	07	C	N
貴社 OLS 選定仕様							

MMC 配列	15	16	17	18	19	20
	LS オリフィス サイズ Ømm	動的オリフィス サイズ Ømm	スプール方式	特殊	ラベル	塗装
例	C	B	S52	NN	DNFS	NN
貴社 OLS 選定仕様						

OLS MMC 用バリエーションコード

プライオリティバルブ タイプとサイズ

プライオリティバルブ サイズ

MMC 配列 1	説明
OLSA	OSPC および OSPD LS ステアリングユニットのフランジ用プライオリティバルブ
OLSi	インライン用プライオリティバルブ (OLSi 80)
OLS#	インライン用プライオリティバルブ (OLS 120/OLS 160/OLS 320)
OLSP	ギヤポンプ P アウトレット角型 35 のフランジ用プライオリティバルブ

バリエーションと発注仕様

サイズ, 最大ポンプ流量, l/min

MMC 配列 2	サイズ, 最大ポンプ流量, L/min
040	40 (OLSA 40)
080	80 (OLSA 80/OLSi 80/OLSP 80)
120	120 (OLS 120)
160	160 (OLS 160)
320	320 (OLS 320)

P, CF, EF, L & R 接続ポート

P ポートサイズ

MMC 配列 3	説明
M	M18x1.5 (DIN 3852-1) (OLSA 40/OLSA 80)
B	M22x1.5 (ISO 6149-1) (OLSA 40/OLSA 80/OLSi 80)
B	M22x1.5 (DIN 3852-1) (OLSi80)
C	M27x2 (ISO 6149-1 または DIN 3852-1) (PRV 付 OLS 120/OLS 160)
D	M33x2 (ISO 6149-1) (EHPS 用 OLS 320)
E	7/8"-14 UNF (ISO 11926-1) (OLSA 40/OLSA 80/OLSi 80)
Z	1 1/16"-12 UN (ISO 11926-1) (OLS 120/OLS 160)
H	1 5/16"-12 UN (ISO 11926-1) (OLS 160/OLS 320)
G	G1/2" (DIN 3852-2) (OLSA 40/OLSA 80/OLSi 80)
L	G3/4" (DIN 3852-2) (OLS 120/OLS 160)
N	G1" (DIN 3852-2) (OLS 160/OLS 320)
J	1" SAE フランジ (EHPS 用 OLS 320)
R	ギヤポンプ P アウトレット角型 35 のフランジ用 (OLSP 80)

CF ポートサイズ

MMC 配列 4	説明
M	M18x1.5 (ISO 6149-1) (OLSi 80/OLS 120)
M	M18x1.5 (DIN 3852-1) (OLSi 80/OLS 120/OLSP 80)
B	M22x1.5 (ISO 6149-1 または DIN 3852-1) (PRV 付 OLS 160)
S	9/16"-18 UNF (ISO 11926-1) (OLSi 80)
U	3/4"-16 UNF (ISO 11926-1) (OLSi 80/OLS 120/OLS 160/OLSP 80)
E	7/8"-14 UNF (ISO 11926-1) (OLS 160)
Z	1 1/16"-12 UN (ISO 11926-1) (OLS 320)
V	G3/8" (DIN 3852-2) (OLSP 80)
G	G1/2" (DIN 3852-2) (OLSi 80/OLS 120/OLS 160/OLS 320)
L	G3/4" (DIN 3852-2) (PRV 付 OLS 160)
T	フランジ (EHPS 用 OLSA または OSP と OLS 320)

EF ポートサイズ

MMC 配列 5	説明
M	M18x1.5 (DIN 3852-1) (OLSA 40/OLSA 80/OLSP 80)
B	M22x1.5 (ISO 6149-1) (OLSA 40/OLSA 80/OLSi 80)

バリエーションと発注仕様

EFポートサイズ (続き)

MMC 配列 5	説明
B	M22x1.5 (DIN 3852-1) (OLSi 80)
C	M27x2 (ISO 6149-1 または DIN 3852-1) (PRV 付 OLS 120/OLS 160)
D	M33x2 (ISO 6149-1) (EHPS 用 OLS 320)
E	7/8"-14 UNF (ISO 11926-1) (OLSA 40/OLSA 80/OLSi 80/OLSP 80)
Z	1 1/16"-12 UN (ISO 11926-1) (OLS 120/OLS 160)
H	1 5/16"-12 UN (ISO 11926-1) (OLS 160/OLS 320)
G	G1/2" (DIN 3852-2) (OLSA 40/OLSA 80/OLSi 80/OLSP 80)
L	G3/4" (DIN 3852-2) (OLS 120/OLS 160)
N	G1" (DIN 3852-2) (OLS 160/OLS 320)
J	1" SAE フランジ (EHPS 用 OLS 320)

L と R ポート

MMC 配列 6	説明
N	L/R ポート (OLS 40/OLS 80/OLS 120/OLS 160/OLS 320/OLSP 80) なし
M	M18x1.5 (DIN 3852-1) (P ポート M18x1.5 付 OLSA 40/OLSA 80)
M	M18x1.5 (ISO 6149-1) (P ポート M22x1.5 付 OLSA 40/OLSA 80)
S	9/16"-18 UNF (ISO 11926-1) (OLSA 40/OLSA 80)
V	G3/8" (DIN 3852-2) (OLSA 40/OLSA 80)
G	G1/2" (DIN 3852-2) (OLSA 40/OLSA 80)

LS, PP, T 接続ポート

LSポートサイズ

MMC 配列 7	説明
E	M12x1.5 (ISO 6149-1) (PRV 付 OLSi 80/OLS 120/OLS 160/OLS 320)
E	M12x1.5 (DIN 3852-1) (PRV 付 OLSi 80/OLS 120/OLS 160/OLSP 80)
B	7/16"-20 UNF (ISO 11926-1) (OLSi 80/OLS 120/OLS 160/OLS 320/OLSP 80)
A	G1/4" (DIN 3852-2) (OLSi 80/OLS 120/OLS 160/OLS 320/OLSP 80)
N	ブラインド式プラグ (OLSA 40/OLSA 80)

PPポートサイズ

MMC 配列 8	説明
N	外部 PP ポートなし (全てのバージョン)
E	M12x1.5 (DIN 3852-1) (OLSi 80)
B	7/16"-20 UNF (ISO 11926-1) (OLS 160)
A	G1/4" (DIN 3852-2) (OLSi 80/OLS 160)

Tポートサイズ

MMC 配列 9	説明
E	M12x1.5 (ISO 6149-1) (PRV 付 OLS 160 と OLS 320)
E	M12x1.5 (DIN 3852-1) (PRV 付 OLS 160)

バリエーションと発注仕様

Tポートサイズ (続き)

MMC 配列 9	説明
B	7/16"-20 UNF (ISO 11926-1) (PRV 付 OLS 160 と OLS 320)
A	G1/4" (DIN 3852-2) (PRV 付 OLS 160 と OLS 320)
V	G3/8" (DIN 3852-2) (OLSA 40/OLSA 80)
G	G1/2" (DIN 3852-2) (OLSA 40/OLSA 80)

ポートインターフェイス, PRV 設定, コントロールスプリング圧力設定

ポートインターフェイス

MMC 配列 10	説明
N	O リングボス - 座ぐり (ISO 6149-1 - メトリック)
C	O リングボス (ISO 11926-1 - UNF)
D	座ぐり (DIN 3852-1 - メトリック)
E	座ぐり (DIN 3852-2 - G)

パイロットリリーフバルブ (PRV) 設定

MMC 配列 11	説明
NNN	PRV なし (全バージョン)
175	設定値 (175 bar), P-T. (OLS 160/OLS 320) 範囲 OLS 160: 130 - 210 bar. 範囲 OLS 320: 130 - 250 bar. 間隔: 5 bar

コントロールスプリング圧力, bar

MMC 配列 12	説明
04	4 bar (OLSA 40/OLSA 80/OLSi 80/OLS 120/OLS 160/OLSP 80)
05	5.5 bar (OLSA 40/OLSA 80)
07	7 bar (全バージョン)
10	10 bar (全バージョン)
12	12 bar (OLS 160)
16	16 bar (OLS 320)

PP (内部/外部), LS, 動的オリフィス

内部 PP サイズ, Ømm

MMC 配列 13	説明
N	内部 PP なし (OLSi 80/OLS 160), 外部 PP が必要
A	Ø0.6 mm (OLSA 40/OLSA 80/OLSi 80/OLS 120/OLS 320/OLSP 80)
B	Ø0.7 mm (OLSA 40/OLSA 80/OLSi 80/OLS 320)
C	Ø0.8 mm (全バージョン)
D	Ø0.9 mm (OLSA 40/OLSA 80/OLSi 80/OLS 120/OLS 320/OLSP 80)
E	Ø1.0 mm (OLSA 40/OLSA 80/OLSi 80/OLS 120/OLS 320/OLSP 80)
F	Ø1.1 mm (OLSA 40/OLSA 80/OLSi 80/OLS 320)
G	Ø1.2 mm (全バージョン)

バリエーションと発注仕様

 内部 PP サイズ, \varnothing mm (続き)

MMC 配列 13	説明
H	\varnothing 1.5 mm (OLS 120)
J	ネジ穴、PP オリフィスなし、プライオリティバルブスプールに取付 (OLSA 40/OLSA 80/OLSi 80/OLS 120/OLS 320/OLSP 80)

 外部 PP サイズ, \varnothing mm

MMC 配列 14	説明
N	外部 PP なし (全バージョン)
C	\varnothing 0.8 mm (OLSi 80 DIN 3852-1 - メトリック と DIN 3852-2 - G 付)
D	\varnothing 0.9 mm (OLS 160 DIN 3852-2 - G と ISO 11926-1 - UNF 付)
E	\varnothing 1.0 mm (OLSi 80 DIN 3852-1 - メトリック付)
G	\varnothing 1.2 mm (OLSi 80 DIN 3852-1 - メトリック付)

 LS サイズ, \varnothing mm

MMC 配列 15	説明
A	\varnothing 0.6 mm (OLSA 40/OLSA 80/ OLS 120 DIN 3852-2 - G 付/ OLS 320 ISO 11926-1 - UNF 付 または DIN 3852-2 - G /OLSP 80 付)
B	\varnothing 0.7 mm (OLSi 80)
C	\varnothing 0.8 mm (OLSA 40/OLSA 80/OLSi 80/OLS 120/ OLS 320 ISO 11926-1 - UNF 付 または DIN 3852-2 - G /OLSP 80 付)
D	\varnothing 0.9 mm (OLSA 40/OLSA 80/OLSi 80/ OLS 160 DIN 3852-1 - メトリック, DIN 3852-2 - G 付 または ISO 11926-1 - UNF 付 / OLS 320 ISO 11926-1 - UNF 付 または DIN 3852-2 - G /OLSP 80 付)
E	\varnothing 1.0 mm (OLSA 40/OLSA 80/ OLSi 80/ OLS 120 DIN 3852-2 - G 付 または ISO 11926-1 - UNF 付/ OLS 160 ISO 6149-1 - メトリック, DIN 3852-2 - G 付 または ISO 11926-1 - UNF 付/ OLS 320/OLSP 80)
F	\varnothing 1.1 mm (OLSi 80)
G	\varnothing 1.2 mm (OLSA 40/OLSA 80/ OLSi 80/ OLS 120 ISO 6149-1 - メトリック付 または DIN 3852-2 - G 付/ OLS 160 DIN 3852-2 - G 付/ OLS 320 ISO 11926-1 - UNF 付 または DIN 3852-2 - G /OLSP 80 付)
I	\varnothing 2.0 mm (OLS 160 DIN 3852-2 - G 付)

 動的オリフィス サイズ, \varnothing mm

MMC 配列 16	説明
N	動的オリフィスなし: 静的バージョン
A	\varnothing 0.6 mm (OLSA 40/OLSi 80/OLS 120/OLS 160/OLS 320/OLSP 80)
B	\varnothing 0.7 mm (OLSA 80/OLSi 80/OLS 120/OLS 160/OLSP 80)
C	\varnothing 0.8 mm (OLSA 40/OLSi 80/OLS 120/OLS 160/OLS 320/OLSP 80)
D	\varnothing 0.9 mm (全ての動的バージョン)
E	\varnothing 1.0 mm (OLSA 80/OLSi 80/OLS 120/OLS 160/OLS 320/OLSP 80)

バリエーションと発注仕様

 動的オリフィスサイズ, \varnothing mm (続き)

MMC 配列 16	説明
F	\varnothing 1.1 mm (OLSi 80/OLS 120/OLS 160/OLSP 80)
G	\varnothing 1.2 mm (OLSi 80/OLSP 80/OLS 120/OLS 160)

スプール

スプール

MMC 配列 17	説明
S01	OLSA 40 静的, 内部 PP 用 M6
S02	OLSA 40 静的, 外部 PP 用
S03	OLSA 40 動的 \varnothing 0.6mm, 内部 PP 用 M6, 標準
S04	OLSA 40 動的 \varnothing 0.6mm, 内部 PP 用 M6, 低ノイズ
S05	OLSA 40 動的 \varnothing 0.8mm, 内部 PP 用 M6, 低ノイズ
S06	OLSA 40 動的 \varnothing 0.8mm, 内部 PP 用 M6, 低ノイズ
S07	OLSA 40 動的 \varnothing 0.9mm, 内部 PP 用 M6, 標準
S08	OLSA 40 動的 \varnothing 0.9mm, 内部 PP 用 M6, 低ノイズ
S11	OLSA 80 静的, 内部 PP 用 M6
S12	OLSA 80 静的, 外部 PP 用
S13	OLSA 80 動的 \varnothing 0.7mm, 内部 PP 用 M6, 標準
S14	OLSA 80 動的 \varnothing 0.7mm, 内部 PP 用 M6, 圧力損失の低減 P-EF
S15	OLSA 80 動的 \varnothing 0.9mm, 内部 PP 用 M6, 標準
S16	OLSA 80 動的 \varnothing 0.9mm, 内部 PP 用 M6, 低 EF 負荷時低ノイズ
S17	OLSA 80 動的 \varnothing 0.9mm, 内部 PP 用 M6, 低 EF 負荷時低ノイズ
S18	OLSA 80 動的 \varnothing 1.0mm, 内部 PP 用 M6, 標準
S21	OLS 120 静的, 内部 PP \varnothing 0.8mm
S22	OLS 120 動的用 M6, 内部 PP \varnothing 0.8mm
S23	OLS 120 動的用 M6, 内部 PP \varnothing 0.7mm
S24	OLS 120 動的用 M6, 内部 PP \varnothing 1.5mm
S25	OLS 120 動的用 M6, 内部 PP 用 M4, 低ノイズ
S31	OLS 160 静的, 内部 PP \varnothing 0.8mm
S32	OLS 160 静的, 外部 PP 用
S33	OLS 160 動的用 M6, 内部 PP \varnothing 0.8mm
S34	OLS 160 動的用 M6, 内部 PP \varnothing 1.2mm
S41	OLS 320 静的, 内部 PP 用 M6, EHPS 使用時: EHPS 内側の CF エッジ部
S42	OLS 320 動的用 M4, 内部 PP 用 M6
S51	OLSP 80 静的, 内部 PP 用 M4
S52	OLSi 80/OLSP 80 動的用 M6, 内部 PP 用 M4
S53	OLSi 80/OLSP 80 動的用 M6, 内部 PP 用 M4, ポンプ流量が少ない場合

バリエーションと発注仕様

特殊仕様, ラベル, 塗装

特殊仕様

MMC 配列 18	説明
NN	非該当
XX	特殊仕様

ラベル

MMC 配列 19	説明
DNFS	ダンフォス ネームタグ
XXXX	特殊ラベル

Paint

MMC 配列 20	説明
NN	塗装なし
PB	黒色塗装, 粉体, RAL 9005, 腐食性 クラス C3



主な取扱製品：

- 油圧ポンプ
- 油圧モータ
- ギアポンプ
- ギアモータ
- PLUS+1[®] ソフトウェア
- コントローラ
- ディスプレイ
- ジョイスティック
- リモートコントロール
- 位置制御およびセンサ
- PVG 比例弁
- 油圧ステアリング
- e ステアリング
- オービタルモータ
- テレマティクス

ダイキン・ザウアーダンフォスは、世界各地に製造拠点と販売拠点を展開し、世界の車両市場にシステムソリューションを提供する総合油圧機器メーカーのダンフォスグループとともに、車両用油圧システムの専門メーカーとして皆様のベストパートナーを目指しています。

閉回路用ポンプ・モータ、開回路用ポンプ、オービタルモータ、バルブ、ステアリングコンポーネント、電子油圧制御機器など、豊富で広範囲にわたる製品群とシステムを取り揃え、農業・建設・物流・道路・芝刈・林業・オフハイウェイ環境等、様々な分野で幅広く使用されています。

また豊富な販売代理店網および認定サービスセンターのネットワークを通して、グローバルなサービスを提供できる国際企業として高い評価をいただいています。

ダイキン・ザウアーダンフォス株式会社

本社 〒566-0044 大阪府摂津市西一津屋1-1

TEL: 06-6349-7264 FAX: 06-6349-6789

西日本営業 〒532-0004 大阪府大阪市淀川区西宮原1-5-28 新大阪テラサキ第3ビル6F

TEL: 06-6395-6090 FAX: 06-6395-8585

東日本営業 〒101-0044 東京都千代田区鍛冶町2-7-1 神田IKビル8F

TEL: 03-5298-6363 FAX: 03-5295-6077