



Manuel d'utilisation VLT[®] HVAC Drive FC 102

355-800 kW, boîtiers de tailles E1h-E4h



Table des matières

1 Introduction	3
1.1 Objet de ce manuel	3
1.2 Ressources supplémentaires	3
1.3 Version de manuel et de logiciel	3
1.4 Homologations et certifications	3
1.5 Mise au rebut	3
2 Sécurité	4
2.1 Symboles de sécurité	4
2.2 Personnel qualifié	4
2.3 Précautions de sécurité	4
3 Vue d'ensemble des produits	6
3.1 Utilisation prévue	6
3.2 Puissances nominales, poids et dimensions	6
3.3 Vue intérieure des boîtiers E1h et E2h	7
3.4 Vue intérieure des boîtiers E3h et E4h	8
3.5 Platine de contrôle	9
3.6 Panneau de commande local (LCP)	10
4 Installation mécanique	12
4.1 Éléments fournis	12
4.2 Outils requis	12
4.3 Stockage	12
4.4 Environnement de fonctionnement	12
4.5 Critères d'installation et de refroidissement	14
4.6 Levage de l'unité	14
4.7 Installation mécanique E1h/E2h	15
4.8 Installation mécanique E3h/E4h	17
5 Installation électrique	21
5.1 Consignes de sécurité	21
5.2 Installation selon critères CEM	21
5.3 Schéma de câblage	24
5.4 Connexion au moteur	25
5.5 Raccordement au secteur CA	27
5.6 Raccordement à la terre	29
5.7 Dimensions des bornes	31
5.8 Câblage de commande	41
5.9 Liste de vérification avant l'installation	46

6 Mise en service	48
6.1 Consignes de sécurité	48
6.2 Application de l'alimentation	48
6.3 Menu du LCP	49
6.4 Programmation du variateur	50
6.5 Tests avant le démarrage du système	53
6.6 Démarrage du système	54
6.7 Réglage des paramètres	54
7 Exemples de configuration de câblage	56
7.1 Câblage de commande de vitesse en boucle ouverte	56
7.2 Câblage de marche/arrêt	57
7.3 Câblage de réinitialisation d'alarme externe	59
7.4 Câblage d'une thermistance moteur	59
7.5 Câblage de régénération	59
8 Maintenance, diagnostics et dépannage	60
8.1 Maintenance et service	60
8.2 Panneau d'accès au radiateur	60
8.3 Messages d'état	61
8.4 Types d'avertissement et d'alarme	64
8.5 Liste des avertissements et alarmes	65
8.6 Dépannage	75
9 Spécifications	78
9.1 Données électriques	78
9.2 Alimentation secteur	82
9.3 Puissance et données du moteur	82
9.4 Conditions ambiantes	82
9.5 Spécifications du câble	83
9.6 Entrée/sortie de commande et données de commande	83
9.7 Fusibles	86
9.8 Dimensions du boîtier	87
9.9 Circulation de l'air dans le boîtier	103
9.10 Couple nominal pour les fixations	104
10 Annexe	105
10.1 Abréviations et conventions	105
10.2 Réglages de paramètres par défaut selon International/Amérique Nord	106
10.3 Structure du menu des paramètres	106
Indice	111

1 Introduction

1.1 Objet de ce manuel

Ce manuel d'utilisation contient des informations sur l'installation et la mise en service sûres des variateurs VLT® dans un boîtier de taille E (E1h, E2h, E3h et E4h).

Ce manuel d'utilisation est réservé à du personnel qualifié. Pour utiliser l'unité de façon sûre et professionnelle, lire et suivre le manuel d'utilisation. Faire particulièrement attention aux consignes de sécurité et aux avertissements d'ordre général. Garder ce manuel d'utilisation à proximité du variateur, à tout moment.

VLT® est une marque déposée.

1.2 Ressources supplémentaires

D'autres ressources sont disponibles pour bien comprendre les fonctions avancées et la programmation des variateurs E1h-E4h.

- Le *Guide de programmation du VLT® HVAC Drive FC 102* offre de plus amples détails sur la gestion des paramètres et donne des exemples d'applications HVAC.
- Le *Manuel de configuration du VLT® HVAC Drive FC 102, 90-1200 kW* détaille les possibilités et les fonctionnalités des systèmes de commande de moteur destinés aux applications HVAC.
- Le *Manuel d'utilisation de la fonction Safe Torque Off* contient les spécifications, les exigences et les consignes d'installation de la fonction Safe Torque Off.

Des publications et des manuels supplémentaires sont disponibles auprès de Danfoss. Voir www.danfoss.com/en/search/?filter=type%3Adocumentation pour en obtenir la liste.

1.3 Version de manuel et de logiciel

Ce manuel est régulièrement révisé et mis à jour. Toutes les suggestions d'amélioration sont les bienvenues. Le *Tableau 1.1* indique la version du manuel et la version logicielle correspondante.

Version de manuel	Remarques	Version logicielle
MG1602xx	Ajout d'un avertissement pour le contacteur de sortie et autres corrections.	4.44

Tableau 1.1 Version de manuel et de logiciel

1.4 Homologations et certifications



Tableau 1.2 Homologations et certifications

D'autres homologations et certifications sont disponibles. Contacter le partenaire ou le bureau Danfoss. Les variateurs de tension T7 (525-690 V) sont homologués UL uniquement pour 525-690 V.

Le variateur est conforme aux exigences de sauvegarde de la capacité thermique de la norme UL 61800-5-1. Pour plus d'informations, se reporter au chapitre *Protection thermique du moteur* du *Manuel de configuration* du produit.

AVIS!

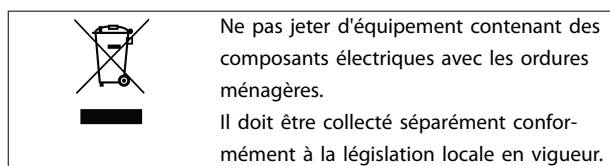
LIMITES IMPOSÉES SUR LA FRÉQUENCE DE SORTIE

À partir de la version logicielle 3.92, la fréquence de sortie du variateur est limitée à 590 Hz compte tenu des réglementations sur le contrôle d'exportation.

1.4.1 Conformité avec ADN

Pour la conformité à l'accord européen relatif au transport international des marchandises dangereuses par voies de navigation intérieures (ADN), se reporter à *Installation conforme à ADN* dans le *Manuel de configuration*.

1.5 Mise au rebut



2

2 Sécurité

2.1 Symboles de sécurité

Les symboles suivants sont utilisés dans ce manuel :

⚠️ AVERTISSEMENT

Indique une situation potentiellement dangereuse qui peut entraîner des blessures graves ou le décès.

⚠️ ATTENTION

Indique une situation potentiellement dangereuse qui peut entraîner des blessures superficielles à modérées. Ce signe peut aussi être utilisé pour mettre en garde contre des pratiques non sûres.

AVIS!

Fournit des informations importantes, notamment sur les situations qui peuvent entraîner des dégâts matériels.

2.2 Personnel qualifié

Un transport, un stockage, une installation, une exploitation et une maintenance corrects et fiables sont nécessaires au fonctionnement en toute sécurité et sans problème du variateur. Seul du personnel qualifié est autorisé à installer ou utiliser cet équipement.

Par définition, le personnel qualifié est un personnel formé, autorisé à installer, mettre en service et maintenir l'équipement, les systèmes et les circuits conformément aux lois et aux réglementations en vigueur. En outre, il doit être familiarisé avec les instructions et les mesures de sécurité décrites dans ce manuel.

2.3 Précautions de sécurité

⚠️ AVERTISSEMENT**HAUTE TENSION**

Les variateurs contiennent des tensions élevées lorsqu'ils sont reliés à l'alimentation secteur CA, à l'alimentation CC, à la répartition de la charge ou à des moteurs à aimants permanents. La non-utilisation de personnel qualifié pour l'installation, le démarrage et la maintenance du variateur peut entraîner la mort ou des blessures graves.

- L'installation, le démarrage et la maintenance du variateur doivent être effectués uniquement par du personnel qualifié.

⚠️ AVERTISSEMENT**DÉMARRAGE IMPRÉVU**

Lorsque le variateur est connecté au secteur CA, à l'alimentation CC ou est en répartition de la charge, le moteur peut démarrer à tout moment. Un démarrage imprévu pendant la programmation, une opération d'entretien ou de réparation peut entraîner la mort, des blessures graves ou des dégâts matériels. Le moteur peut être démarré par un commutateur externe, un ordre du bus de terrain, un signal de référence d'entrée à partir du LCP ou du LOP, par commande à distance à l'aide du Logiciel de programmation MCT 10 ou suite à la suppression d'une condition de panne.

Pour éviter un démarrage imprévu du moteur :

- Activer la touche [Off/Reset] sur le LCP avant de programmer les paramètres.
- Déconnecter le variateur du secteur.
- Câbler et assembler entièrement le variateur, le moteur et tous les équipements entraînés avant de connecter le variateur au secteur CA, à l'alimentation CC ou en répartition de la charge.

⚠️ AVERTISSEMENT**TEMPS DE DÉCHARGE**

Le variateur contient des condensateurs dans le circuit intermédiaire qui peuvent rester chargés même lorsque le variateur n'est pas alimenté. Une haute tension peut être présente même lorsque les voyants d'avertissement sont éteints. Le non-respect du délai de 40 minutes spécifié après la mise hors tension avant un entretien ou une réparation expose à un risque de décès ou de blessures graves.

1. Arrêter le moteur.
2. Déconnecter le secteur CA et les alimentations à distance du circuit CC, y compris les batteries de secours, les alimentations sans interruption et les connexions du circuit intermédiaire aux autres variateurs.
3. Déconnecter ou verrouiller le moteur.
4. Attendre 40 minutes que les condensateurs soient complètement déchargés.
5. Avant tout entretien ou toute réparation, utiliser un dispositif de mesure de tension approprié pour s'assurer que les condensateurs sont complètement déchargés.

⚠️ AVERTISSEMENT**RISQUE DE COURANT DE FUITE**

Les courants de fuite à la terre dépassent 3,5 mA. Le fait de ne pas mettre le variateur à la terre peut entraîner le décès ou des blessures graves.

- L'équipement doit être correctement mis à la terre par un installateur électrique certifié.

⚠️ AVERTISSEMENT**DANGERS LIÉS À L'ÉQUIPEMENT**

Tout contact avec les arbres tournants et les matériels électriques peut entraîner des blessures graves voire mortelles.

- L'installation, le démarrage et la maintenance du variateur doivent être effectués par du personnel formé et qualifié uniquement.
- Veiller à ce que tous les travaux électriques soient conformes aux réglementations électriques locales et nationales.
- Suivre les procédures décrites dans ce manuel.

⚠️ ATTENTION**SURFACES CHAUDES**

Le variateur contient des composants métalliques qui restent chauds même après la mise hors tension du variateur. Le non-respect du symbole de température élevée (triangle jaune) sur le variateur peut entraîner des brûlures graves.

- Garder à l'esprit que les composants internes, tels que les barres omnibus, peuvent être extrêmement chauds même après la mise hors tension du variateur.
- Les zones extérieures marquées par le symbole de température élevée (triangle jaune) sont chaudes pendant l'utilisation du variateur et immédiatement après sa mise hors tension.

⚠️ AVERTISSEMENT**DANGER DE PANNE INTERNE**

Dans certaines circonstances, une panne interne peut entraîner l'explosion d'un composant. Le fait de ne pas laisser le boîtier fermé et correctement verrouillé peut entraîner le décès ou des blessures graves.

- Ne pas utiliser le variateur avec la porte ouverte ou les panneaux enlevés.
- S'assurer que le boîtier est correctement fermé et verrouillé pendant le fonctionnement.

AVIS!**OPTION DE SÉCURITÉ BLINDAGE SECTEUR**

Une option de blindage secteur est disponible pour les boîtiers de protection IP21/IP54 (Type 1/Type 12). Le blindage secteur est un cache installé dans le boîtier en guise de protection contre le contact accidentel avec les bornes d'alimentation, conformément à BGV A2, VBG 4.

3 Vue d'ensemble des produits

3.1 Utilisation prévue

3

Le variateur est un contrôleur de moteur électronique qui convertit l'entrée de secteur CA en une sortie de forme d'onde CA variable. La fréquence et la tension de la sortie sont réglées pour contrôler la vitesse ou le couple du moteur. Le variateur est destiné à :

- réguler la vitesse du moteur en réagissant au signal de retour du système ou à des ordres distants venant de contrôleurs externes ;
- surveiller le système et l'état du moteur ;
- fournir une protection du moteur contre la surcharge.

Le variateur est conçu pour des environnements industriels et commerciaux conformément aux lois et normes locales. En fonction de la configuration, le variateur peut être utilisé dans des applications autonomes ou intégré à un plus vaste système ou une plus grande installation.

AVIS!

Dans un environnement résidentiel, ce produit peut provoquer des interférences radioélectriques, auquel cas des mesures d'atténuation supplémentaires sont requises.

Abus prévisible

Ne pas utiliser le variateur dans des applications qui ne sont pas conformes aux conditions d'exploitation et aux environnements spécifiés. Veiller à assurer la conformité aux conditions stipulées au *chapitre 9 Spécifications*.

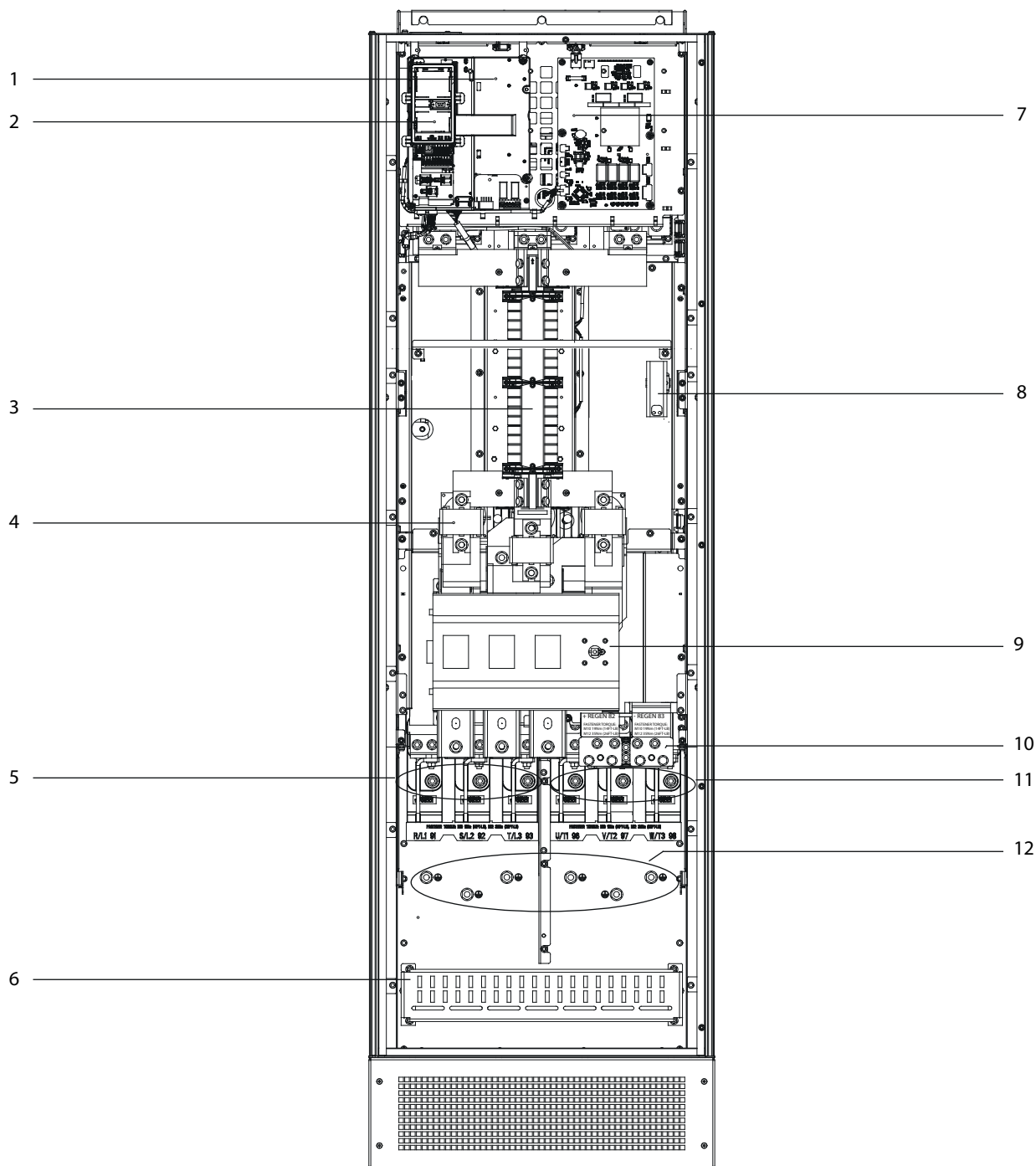
3.2 Puissances nominales, poids et dimensions

Le *Tableau 3.1* fournit les dimensions pour les configurations standard. Pour les dimensions des configurations optionnelles, se reporter au *chapitre 9 Spécifications*.

Taille de boîtier	E1h	E2h	E3h	E4h
Puissance nominale à 380-480 V [kW (HP)]	355-450 (500-600)	500-560 (650-750)	355-450 (500-600)	500-560 (650-750)
Puissance nominale à 525-690 V [kW (HP)]	450-630 (450-650)	710-800 (750-950)	450-630 (450-650)	710-800 (750-950)
Protection nominale des boîtiers	IP21/Type 1 IP54/Type 12	IP21/Type 1 IP54/Type 12	IP20/ Châssis	IP20/ Châssis
Dimensions de l'unité				
Hauteur [mm (po)]	2 043 (80,4)	2 043 (80,4)	1 578 (62,1)	1 578 (62,1)
Largeur [mm (po)]	602 (23,7)	698 (27,5)	506 (19,9)	604 (23,89)
Profondeur [mm (po)]	513 (20,2)	513 (20,2)	482 (19,0)	482 (19,0)
Poids [kg (lb)]	295 (650)	318 (700)	272 (600)	295 (650)
Dimensions lors de l'expédition				
Hauteur [mm (po)]	2 191 (86,3)	2 191 (86,3)	1 759 (69,3)	1 759 (69,3)
Largeur [mm (po)]	768 (30,2)	768 (30,2)	746 (29,4)	746 (29,4)
Profondeur [mm (po)]	870 (34,3)	870 (34,3)	794 (31,3)	794 (31,3)
Poids [kg (lb)]	-	-	-	-

Tableau 3.1 Dimensionnements puissance et dimensions des boîtiers

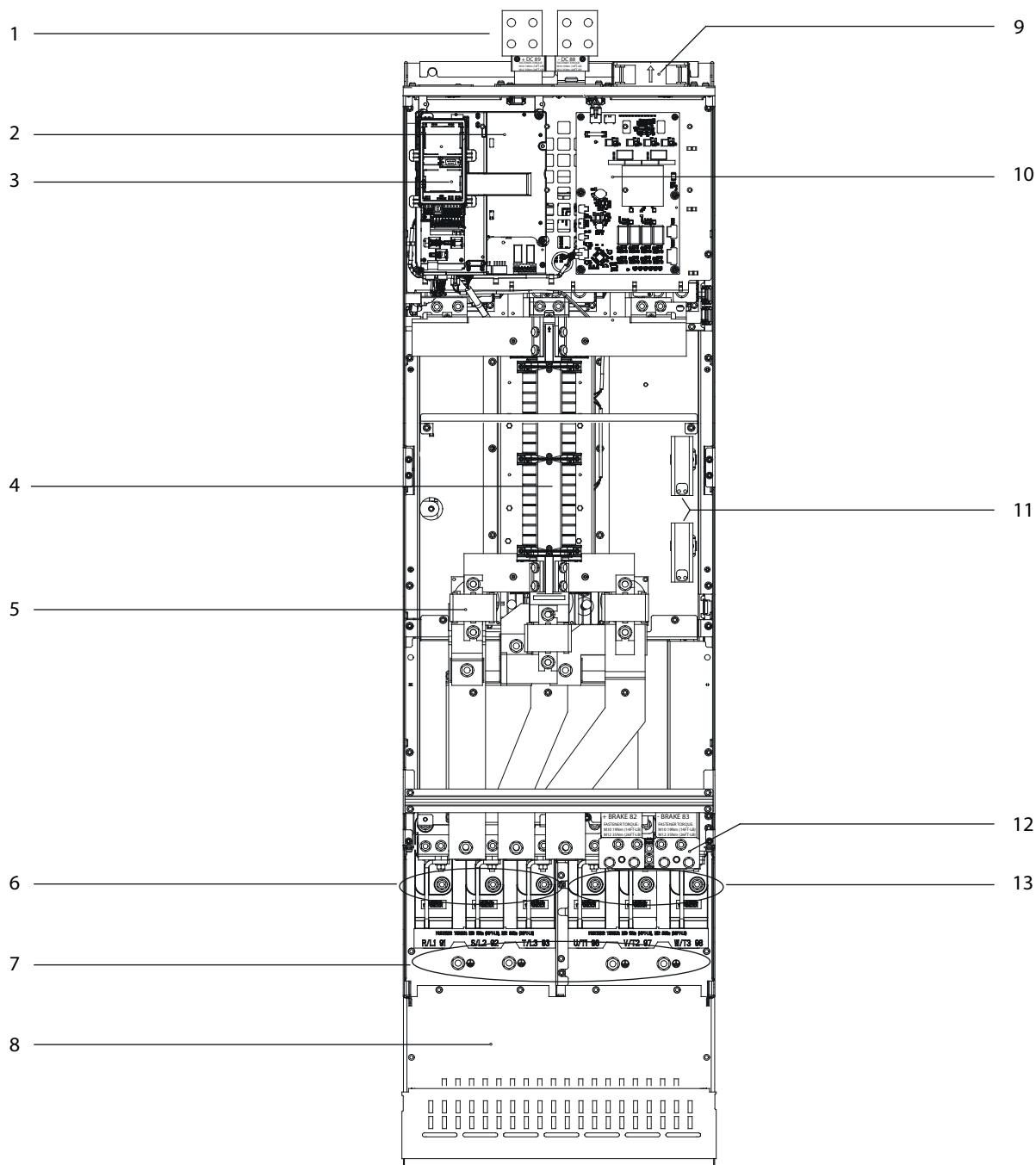
3.3 Vue intérieure des boîtiers E1h et E2h



1	Platine de contrôle (voir l'illustration 3.3)	7	Carte de puissance du ventilateur
2	Support du panneau de commande local (LCP)	8	Appareil de chauffage (en option)
3	Filtre RFI (en option)	9	Sectionneur secteur (en option)
4	Fusibles secteur (recommandés pour la conformité UL, mais en option)	10	Bornes de freinage/régénération (en option)
5	Bornes d'alimentation	11	Bornes du moteur
6	Terminaison du blindage RFI	12	Bornes de mise à la terre

Illustration 3.1 Vue intérieure du boîtier E1h (le boîtier E2h est identique)

3.4 Vue intérieure des boîtiers E3h et E4h



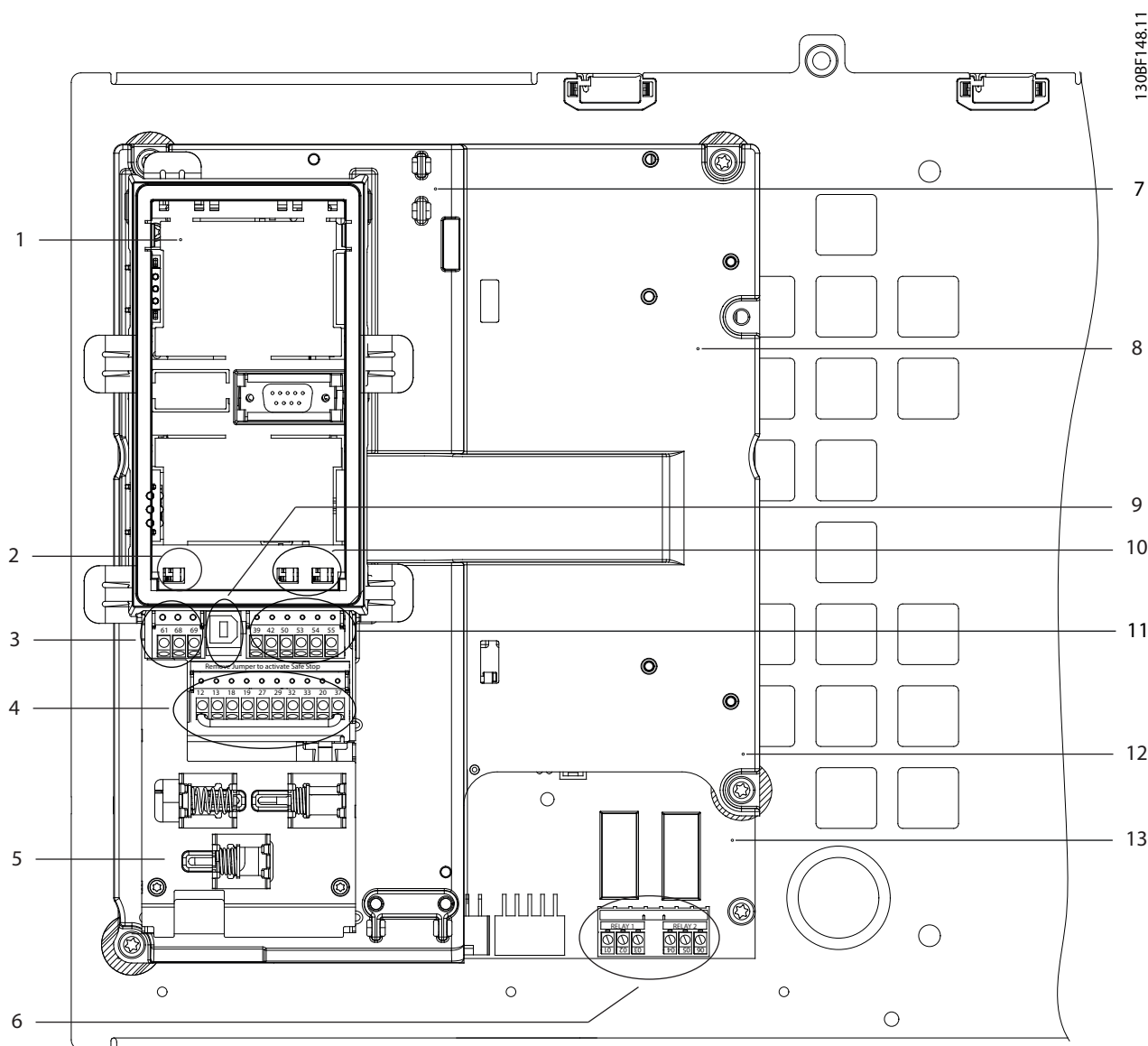
1308F211.11

3

1	Bornes de répartition de la charge/régénératrices (en option)	8	Terminaison du blindage RFI (en option, mais de série en cas de commande de filtre RFI)
2	Platine de contrôle (voir l'illustration 3.3)	9	Ventilateurs (pour refroidir la façade du boîtier)
3	Support du panneau de commande local (LCP)	10	Carte de puissance du ventilateur
4	Filtre RFI (en option)	11	Appareil de chauffage (en option)
5	Fusibles secteur (en option)	12	Borne de freinage (en option)
6	Bornes d'alimentation	13	Bornes du moteur
7	Bornes de mise à la terre	-	-

Illustration 3.2 Vue intérieure du boîtier E3h (le boîtier E4h est identique)

3.5 Platine de contrôle



1	Support du LCP (LCP non illustré)	8	Platine de contrôle
2	Commutateur de la terminaison du bus (voir le chapitre 5.8.5 Configuration de la communication série RS485)	9	Port USB
3	Bornes de communication série (voir le Tableau 5.1)	10	Commutateurs d'entrée analogique A53/A54 (voir le chapitre 5.8.10 Sélection de signal de courant/tension d'entrée)
4	Bornes d'entrée/sortie digitale (voir le Tableau 5.2)	11	Bornes d'entrée/sortie analogique (voir le Tableau 5.3)
5	Étriers de serrage/CEM	12	Bornes de résistance de freinage, 104-106 (sur la carte de puissance sous la platine de commande)
6	Relais 1 et relais 2 (voir l')	13	Carte de puissance (sous la platine de commande)
7	Carte de commande (sous le LCP et les bornes de commande)	-	-

Illustration 3.3 Vue de la platine de contrôle

3.6 Panneau de commande local (LCP)

Le panneau de commande local (LCP) correspond à l'ensemble composé d'un écran et d'un clavier à l'avant du variateur.

Le LCP sert à :

- commander le variateur et le moteur ;
- accéder aux paramètres du variateur et à programmer celui-ci ;
- afficher des données d'exploitation, l'état du variateur et des avertissements.

Un panneau de commande local numérique (NLCP) est disponible en option. Le NLCP fonctionne de la même manière que le LCP, avec quelques différences. Pour savoir comment utiliser le NLCP, consulter le *Guide de programmation* spécifique au produit.

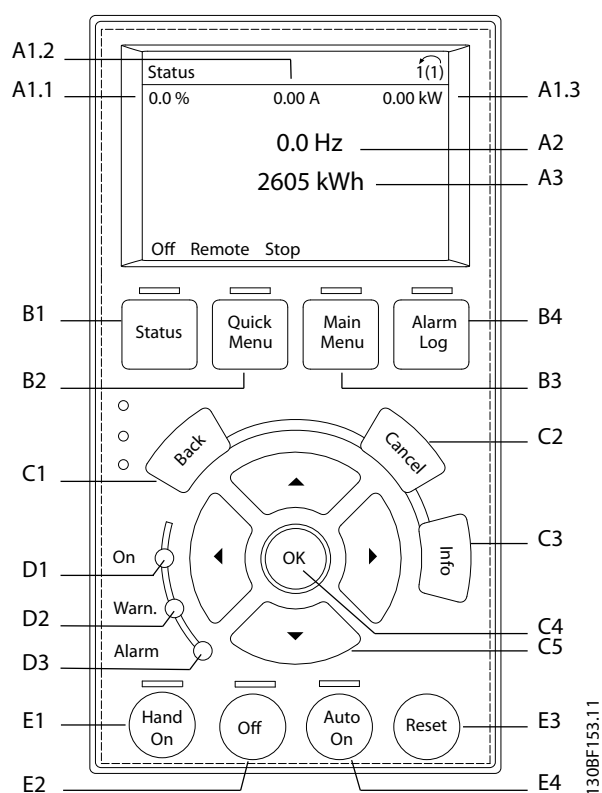


Illustration 3.4 Panneau de commande local graphique (LCP)

A. Zone d'affichage

Chaque lecture d'affichage a un paramètre qui lui est associé. Voir l'*Tableau 3.2*. L'information affichée sur le LCP peut être personnalisée pour des applications spécifiques. Se reporter au *chapitre 6.3.1.2 Q1 Mon menu personnel*.

Numéro	Paramètre	Réglage par défaut
A1.1	Paramètre 0-20 Affich. ligne 1.1 petit	Référence [%]
A1.2	Paramètre 0-21 Affich. ligne 1.2 petit	Courant moteur [A]
A1.3	Paramètre 0-22 Affich. ligne 1.3 petit	Puissance moteur [kW]
A2	Paramètre 0-23 Affich. ligne 2 grand	Fréquence [Hz]
A3	Paramètre 0-24 Affich. ligne 3 grand	Compteur kWh

Tableau 3.2 Zone d'affichage du LCP

B. Touches de menu

Les touches de menu servent à l'accès aux menus, à la configuration des paramètres, à la navigation parmi les modes d'affichage d'état lors du fonctionnement normal, et à la visualisation des données de la mémoire des défauts.

Numéro	Touche	Fonction
B1	État	Indique les informations d'exploitation.
B2	Menu rapide	Permet d'accéder aux paramètres pour des instructions de configuration initiale. Fournit également les étapes d'application détaillées. Se reporter au chapitre 6.3.1.1 <i>Mode Menu rapide</i> .
B3	Menu principal	Permet d'accéder à tous les paramètres. Se reporter au chapitre 6.3.1.8 <i>Mode menu principal</i> .
B4	Journal d'alarme	Affiche une liste des avertissements actuels et les 10 dernières alarmes.

Tableau 3.3 Touches de menu du LCP

C. Touches de navigation

Les touches de navigation servent à programmer des fonctions et à déplacer le curseur à l'écran. Elles peuvent aussi permettre de commander la vitesse en mode local (hand). La luminosité de l'affichage peut être réglé en appuyant sur [Status] et [▲]/[▼].

Numéro	Touche	Fonction
C1	Back	Renvoie à l'étape ou à la liste du niveau précédent de la structure de menu.
C2	Cancel	Annule la dernière modification ou commande tant que le mode d'affichage n'a pas été modifié.
C3	Info	Donne une définition de la fonction affichée.
C4	OK	Donne accès aux groupes de paramètres ou active une option.
C5	▲ ▼ ◀ ▶	Navigue entre les options du menu.

Tableau 3.4 Touches de navigation du LCP

D. Voyants

Les voyants servent à identifier l'état du variateur et à fournir une notification visuelle des conditions d'avertissement ou de panne.

Numéro	Voyant	Voyant	Fonction
D1	Actif	Vert	S'allume lorsque le variateur est alimenté par la tension secteur ou une alimentation externe 24 V CC.
D2	Aver.	Jaune	S'allume lorsque les conditions d'avertissement sont actives. Un texte s'affiche pour identifier le problème.
D3	Alarme	Rouge	S'allume pendant une condition de panne. Un texte s'affiche pour identifier le problème.

Tableau 3.5 Voyants du LCP

E. Touches d'exploitation et reset

Les touches d'exploitation se trouvent en bas du panneau de commande local.

Numéro	Touche	Fonction
E1	Hand On	Démarre le variateur en commande locale. Un signal d'arrêt externe via une entrée de commande ou la communication série annule la commande locale (Hand on).
E2	Off	Arrête le moteur, mais ne coupe pas la tension appliquée au variateur.
E3	Auto On	Met le système en mode d'exploitation à distance afin qu'il puisse répondre à un ordre de démarrage externe par les bornes de commande ou par communication série.
E4	Reset	Réinitialise le variateur manuellement après qu'une panne a été corrigée.

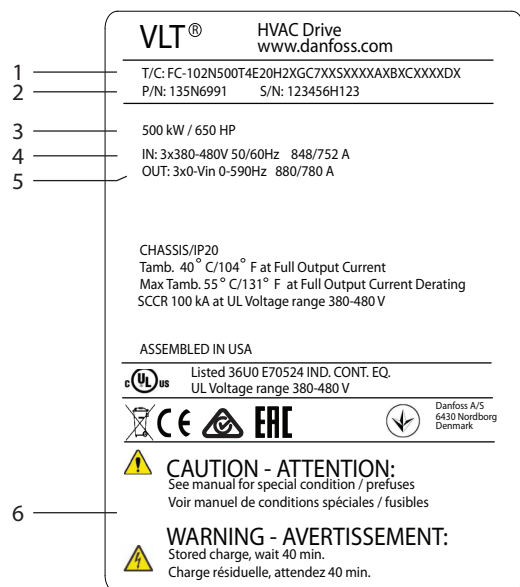
Tableau 3.6 Touches d'exploitation du LCP et reset

4 Installation mécanique

4.1 Éléments fournis

Les éléments fournis peuvent varier en fonction de la configuration du produit.

- Vérifier que les éléments fournis et les informations disponibles sur la plaque signalétique correspondent à ceux de la confirmation de la commande.
- Vérifier visuellement l'emballage et le variateur pour s'assurer de l'absence de dommages dus à une mauvaise manipulation pendant le transport. Signaler tout dommage auprès du transporteur. Conserver les pièces endommagées à des fins de clarification.



1	Code de type
2	Numéro de code
3	Dimensionnement puissance
4	Tension, fréquence et courant d'entrée (à basse/haute tension)
5	Tension, fréquence et courant de sortie (à basse/haute tension)
6	Temps de décharge

Illustration 4.1 Plaque signalétique du boîtier E4h (exemple)

AVIS!

Le retrait de la plaque signalétique du variateur est susceptible d'entraîner une perte de garantie.

4.2 Outils requis

Réception/déchargement

- Poutre en I et crochets prévus pour soulever le poids du variateur. Se reporter au chapitre 3.2 Puissances nominales, poids et dimensions.
- Grue ou autre dispositif de levage pour mettre l'unité en place.

Installation

- Perceuse avec foret de 10 ou 12 mm.
- Mètre-ruban
- Diverses tailles de tournevis cruciformes et plats.
- Clé avec douilles métriques (7-17 mm).
- Extensions pour clé
- Tournevis Torx (T25 et T50).
- Poinçon pour tôle pour conduits ou presse-étoupe
- Poutre en I et crochets prévus pour soulever le poids du variateur. Se reporter au chapitre 3.2 Puissances nominales, poids et dimensions.
- Grue ou autre dispositif de levage pour mettre le variateur sur son socle et en place.

4.3 Stockage

Stocker le variateur dans un endroit sec. Garder l'équipement étanche dans son emballage jusqu'à l'installation. Se reporter au chapitre 9.4 Conditions ambiantes pour la température ambiante recommandée.

Aucun réveil périodique des condensateurs (charge du condensateur) n'est nécessaire pendant le stockage tant qu'il ne dure pas plus de 12 mois.

4.4 Environnement de fonctionnement

Dans des environnements exposés à des liquides, à des particules ou à des gaz corrosifs en suspension dans l'air, s'assurer que le type de protection/IP de l'équipement correspond à l'environnement d'installation. Pour connaître les conditions ambiantes spécifiées, se reporter au chapitre 9.4 Conditions ambiantes.

AVIS!**CONDENSATION**

L'humidité peut se condenser sur les composants électroniques et provoquer des courts-circuits. Éviter toute installation dans des endroits exposés au gel. Installer un élément de chauffage optionnel lorsque le variateur est plus froid que l'air ambiant. Le fonctionnement en mode veille réduit le risque de condensation tant que la dissipation de puissance maintient le circuit au sec.

AVIS!**CONDITIONS AMBIANTES EXTRÊMES**

Des températures hautes ou basses compromettent la performance et la longévité de l'unité.

- Ne pas utiliser dans des environnements où la température ambiante dépasse 55 °C (131 °F).
- Le variateur peut fonctionner à des températures allant jusqu'à -10 °C (14 °F). Cependant, le fonctionnement correct à charge nominale est garanti à 0 °C (32 °F) ou plus uniquement.
- Si la température dépasse les limites de température ambiante, une climatisation supplémentaire de l'armoire ou du site d'installation est nécessaire.

4.4.1 Gaz

Les gaz agressifs, tels que le sulfure d'hydrogène, le chlore ou l'ammoniac, peuvent endommager les composants électriques et mécaniques. L'unité utilise des cartes de circuit tropicalisées pour réduire les effets des gaz agressifs. Pour connaître les classes et les spécifications des classes de tropicalisation conformes, se reporter au chapitre 9.4 Conditions ambiantes.

4.4.2 Poussière

Lors de l'installation du variateur dans des environnements poussiéreux, prêter attention aux points suivants :

Maintenance périodique

Lorsque la poussière s'accumule sur les composants électroniques, elle crée une couche d'isolation. Cette couche réduit la capacité de refroidissement des composants, ils deviennent ainsi plus chauds. L'environnement plus chaud diminue la durée de vie des composants électroniques.

Veiller à ce qu'il n'y ait pas d'accumulation de poussière sur le dissipateur de chaleur et les ventilateurs. Pour plus d'informations sur l'entretien et la maintenance, se reporter au chapitre 8 Maintenance, diagnostics et dépannage.

Ventilateurs de refroidissement

Les ventilateurs font circuler l'air pour refroidir le variateur. Lorsque les ventilateurs sont exposés à des environnements poussiéreux, la poussière peut endommager les paliers et causer une panne prématurée des ventilateurs. La poussière peut également s'accumuler sur les pales du ventilateur et causer un déséquilibre qui empêchera les ventilateurs de refroidir l'unité correctement.

4.4.3 Atmosphères potentiellement explosives**AVERTISSEMENT****ATMOSPHÈRE EXPLOSIVE**

Ne jamais installer de variateur dans une atmosphère potentiellement explosive. Installer l'unité dans une armoire située à l'extérieur de cette zone. Le non-respect de cette consigne augmente le risque de décès ou des blessures graves.

Les systèmes utilisés dans des atmosphères potentiellement explosives doivent répondre à des conditions particulières. La directive européenne 94/9/CE (ATEX 95) classe le fonctionnement des dispositifs électroniques dans des atmosphères potentiellement explosives.

- La classe d spécifie qu'en cas d'étincelles, elle sera confinée dans un espace protégé.
- La classe e interdit toute étincelle.

Moteurs avec protection de classe d

Ne nécessitent pas d'approbation. Des câblages et un confinement spéciaux sont nécessaires.

Moteurs avec protection de classe e

Associée au dispositif de surveillance PTC agréé ATEX tel que la VLT® PTC Thermistor Card MCB 112, l'installation n'a pas besoin d'homologation individuelle par un organisme agréé.

Moteurs avec protection de classe d/e

Le moteur lui-même présente une classe de protection contre l'inflammation e, alors que le câblage du moteur et l'environnement de connexion sont exécutés en conformité avec la classe de protection d. Pour atténuer le pic de tension élevé, utiliser un filtre sinus à la sortie du variateur.

En cas d'utilisation de variateur dans une atmosphère potentiellement explosive, utiliser les éléments suivants :

- Moteurs avec protection contre l'inflammation de classe d ou e
- Capteur de température PTC pour surveiller la température du moteur
- Câbles de moteur courts
- Filtres Sinus de sortie si des câbles de moteur blindés ne sont pas utilisés

AVIS!**SURVEILLANCE PAR CAPTEUR DE LA THERMISTANCE DU MOTEUR**

Les variateurs équipés d'une option VLT® PTC Thermistor Card MCB 112 sont certifiés PTB pour les atmosphères potentiellement explosives.

4.5 Critères d'installation et de refroidissement**AVIS!**

Toute mauvaise installation peut entraîner une surchauffe et une réduction de la performance.

Conditions de l'installation

- Placer l'unité le plus près possible du moteur. Se reporter au *chapitre 9.5 Spécifications du câble* pour la longueur de câble du moteur maximale.
- Assurer la stabilité de l'unité en la montant sur une surface solide.
- Les boîtiers E3h et E4h peuvent être montés :
 - verticalement sur la plaque arrière du panneau (installation classique) ;
 - verticalement dans le sens inverse sur la plaque arrière du panneau¹⁾ ;
 - horizontalement sur le dos, sur la plaque arrière du panneau¹⁾ ;
 - horizontalement sur le côté, sur la base de l'armoire¹⁾.
- Veiller à ce que l'emplacement d'installation soit suffisamment résistant pour supporter le poids de l'unité.
- S'assurer que l'espace autour de l'unité permet un refroidissement adéquat. Se reporter au *chapitre 9.9 Circulation de l'air dans le boîtier*.
- Garantir que l'accès est suffisant pour ouvrir la porte.
- Garantir l'entrée du câble par le bas.

1) Pour une installation non classique, contacter l'usine.

Critères de refroidissement

- S'assurer qu'un dégagement en haut et en bas est prévu pour le refroidissement. Exigence relative au dégagement : 225 mm (9 po).
- Prévoir un débit d'air suffisant. Voir l'*Tableau 4.1*.
- Le déclassement doit être envisagé pour des températures comprises entre 45 °C (113 °F) et 50 °C (122 °F) et une altitude de 1 000 m (3 300 pi) au-dessus du niveau de la mer.

Consulter le *Manuel de configuration* pour des renseignements détaillés.

Le variateur utilise un concept de refroidissement par canal de ventilation qui élimine l'air de refroidissement du dissipateur de chaleur. Environ 90 % de la chaleur du canal arrière du variateur est évacuée. Rediriger l'air du canal arrière du panneau ou de l'enceinte en utilisant l'un des dispositifs ci-dessous :

- **Refroidissement par gaine**
Des kits de refroidissement par canal arrière sont disponibles pour évacuer les calories du refroidissement du variateur en dehors de l'armoire lorsque des variateurs à châssis/IP20 sont installés dans un boîtier Rittal. Ces kits réduisent la chaleur dans l'armoire et des ventilateurs de porte plus petits peuvent être spécifiés.
- **Refroidissement par l'arrière**
L'installation de couvercles supérieur et inférieur sur l'unité permet à l'air de refroidissement du canal arrière d'être évacué hors de l'enceinte.

AVIS!

Pour les boîtiers E3h et E4h (IP20/châssis), il faut au moins un ventilateur de porte sur le boîtier pour éliminer la chaleur non prise en charge par le canal de ventilation arrière du variateur. Cela permet aussi d'éliminer les pertes supplémentaires générées par d'autres composants à l'intérieur du variateur. Pour sélectionner la taille de ventilateur adéquate, calculer le débit d'air total requis.

Assurer la circulation d'air nécessaire au-dessus du dissipateur de chaleur.

Châssis	Ventilateur de porte/ ventilateur supérieur [m ³ /h (cfm)]	Ventilateur de dissipateur de chaleur [m ³ /h (cfm)]
E1h	510 (300)	994 (585)
E2h	552 (325)	1053-1206 (620-710)
E3h	595 (350)	994 (585)
E4h	629 (370)	1053-1206 (620-710)

Tableau 4.1 Débit d'air nominal

4.6 Levage de l'unité

Lever toujours le variateur par les anneaux de levage prévus à cet effet. Utiliser une barre pour éviter une déformation des anneaux de levage.

⚠️ AVERTISSEMENT**RISQUE DE BLESSURES OU DE DÉCÈS**

Respecter les réglementations de sécurité locales pour le levage de poids lourds. Le non-respect des recommandations et des réglementations de sécurité locales est susceptible d'entraîner la mort ou des blessures graves.

- S'assurer que l'équipement de levage est en état de fonctionner.
- Voir le *chapitre 3.2 Puissances nominales, poids et dimensions* pour connaître le poids des différentes tailles de boîtier.
- Diamètre maximum de la barre : 20 mm (0,8 po).
- Angle de la partie supérieure du variateur au câble de levage : 60° ou plus.

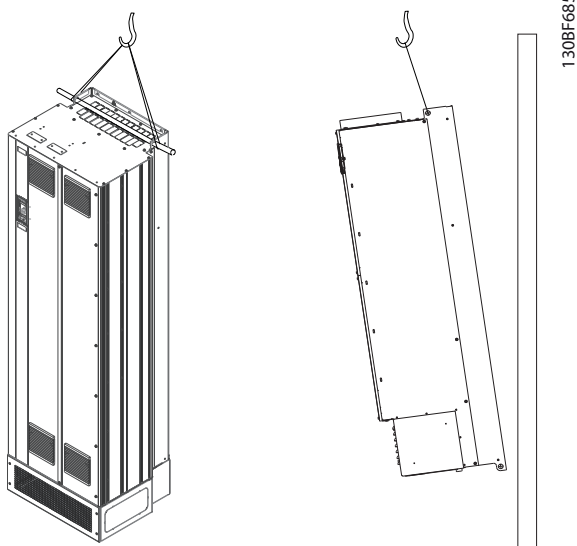


Illustration 4.2 Méthode de levage recommandée

4.7 Installation mécanique E1h/E2h

Les tailles de boîtier E1h et E2h ne sont prévues que pour des installations au sol et sont fournies avec un socle et une plaque presse-étoupe. Le socle et la plaque presse-étoupe doivent être installés pour une installation correcte.

Le socle mesure 200 mm (7,9 po) et comporte une ouverture à l'avant pour assurer la circulation d'air nécessaire au refroidissement des composants d'alimentation du variateur.

La plaque presse-étoupe est nécessaire pour assurer le refroidissement des composants de commande du

variateur via le ventilateur de porte et pour maintenir la classe de protection IP21/Type 1 ou IP54/Type 12.

4.7.1 Fixation du socle au sol

Le socle doit être fixé au sol à l'aide de 6 boulons avant d'installer le boîtier.

1. Déterminer l'emplacement adéquat de l'unité, en tenant compte des conditions de fonctionnement et de l'accès aux câbles.
2. Ôter le panneau avant du socle pour accéder aux trous de fixation.
3. Installer le socle sur le sol et fixer à l'aide de 6 boulons dans les trous de fixation. Se reporter aux zones entourées sur l'illustration 4.3.

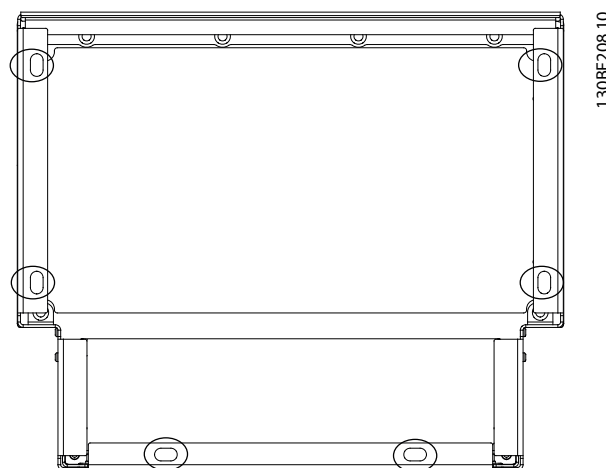
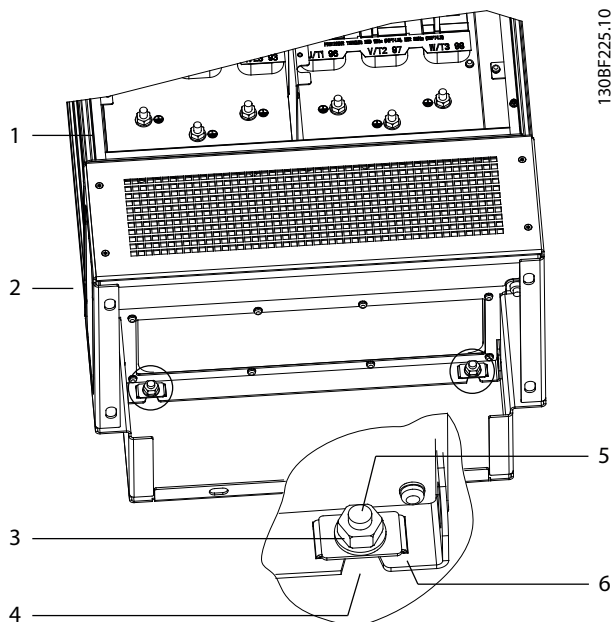


Illustration 4.3 Points de fixation au sol du socle

4.7.2 Fixation du boîtier E1h/E2h sur le socle

1. Soulever le variateur et le placer sur le socle. Deux boulons situés à l'arrière du socle coulisent dans les 2 trous ovalisés à l'arrière du boîtier. Positionner le variateur en ajustant les boulons vers le haut ou le bas. Fixer de façon lâche à l'aide de 2 écrous M10 et de supports de verrouillage. Voir l'illustration 4.4.
2. Vérifier qu'il y a un dégagement de 225 mm (9 po) en haut pour l'évacuation d'air.
3. Vérifier que la prise d'air au bas de la façade de l'unité n'est pas obstruée.
4. Au niveau du haut du socle, fixer le boîtier à l'aide de 6 fixations M10 x 30. Se reporter à l'illustration 4.5. Fixer de façon lâche chaque boulon jusqu'à ce que tous les boulons soient installés.

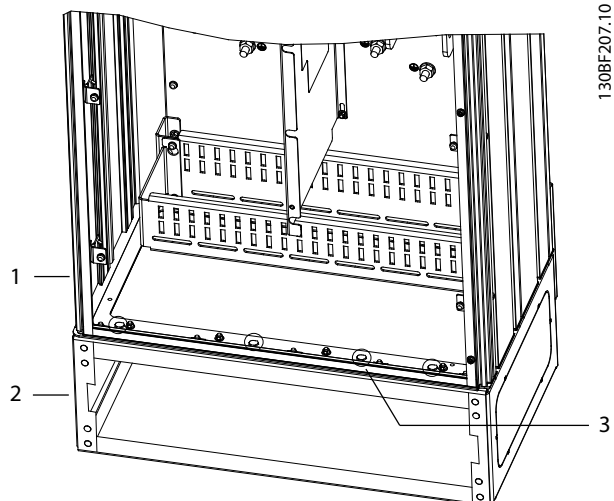
5. Fixer chaque boulon fermement et serrer à un couple de 19 Nm (169 po-lb).
6. Serrer les 2 écrous M10 situés à l'arrière du boîtier à un couple de 19 Nm (169 po-lb).



130BF225.10

1	Boîtier	4	Trou ovalisé dans le boîtier
2	Socle	5	Boulon à l'arrière du socle
3	Écrou M10	6	Support de verrouillage

Illustration 4.4 Points de fixation du socle à l'arrière du boîtier



130BF207.10

1	Boîtier	3	Fixations M10 x 30 (boulons dans les angles à l'arrière non illustrés)
2	Socle	-	-

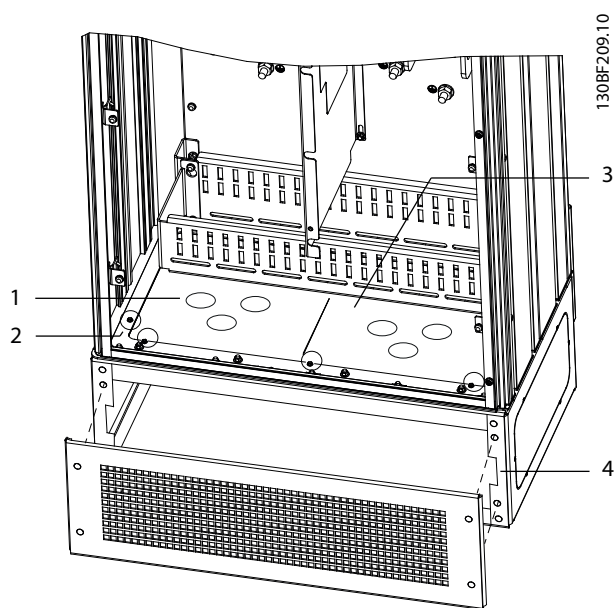
Illustration 4.5 Points de fixation du socle au boîtier

4.7.3 Création d'ouvertures pour les câbles

La plaque presse-étoupe est une feuille de métal munie de goujons le long du bord extérieur. Elle fournit une entrée pour les câbles et des points de terminaison des câbles. Elle doit être installée afin de garantir la protection nominale IP21/IP54 (Type 1/Type 12). La plaque est placée entre le boîtier du variateur et le socle. En fonction de l'orientation de goujons, la plaque peut être installée depuis l'intérieur du boîtier ou du socle. Pour les dimensions de la plaque presse-étoupe, se reporter au chapitre 9.8.1 Dimensions extérieures E1h.

Se reporter à l'illustration 4.6 pour les étapes suivantes.

1. Créer des orifices d'entrée de câble dans la plaque presse-étoupe à l'aide d'un poinçon pour tôle.
2. Insérer la plaque presse-étoupe selon l'une des méthodes suivantes :
 - 2a Pour insérer la plaque presse-étoupe à travers le socle, faire coulisser la plaque presse-étoupe dans la fente (4) à l'avant du socle.
 - 2b Pour insérer la plaque presse-étoupe à travers le boîtier, incliner la plaque presse-étoupe jusqu'à ce qu'elle puisse être coulissée sous les supports ovalisés.
3. Aligner les goujons de la plaque presse-étoupe sur les trous du socle et fixer à l'aide de 10 écrous M5 (2).
4. Serrer chaque écrou au couple de 2,3 Nm (20 po-lb).



1	Orifice d'entrée de câble	4	Fente au bas du socle
2	Écrou M5	5	Cache/grille avant
3	Plaque presse-étoupe	-	-

Illustration 4.6 Installation de la plaque presse-étoupe

4.8 Installation mécanique E3h/E4h

Les boîtiers de taille E3h et E4h sont prévus pour un montage sur un mur ou sur un panneau dans un boîtier. Une plaque presse-étoupe est installée sur le boîtier. Elle est destinée à empêcher tout accès non intentionnel aux bornes dans une unité IP20/protégée par châssis.

AVIS!

OPTION RÉGÉNÉRATION/RÉPARTITION DE LA CHARGE

À cause des bornes exposées au-dessus du boîtier, les unités munies de l'option régénération/répartition de la charge présentent une classe de protection IP00.

4.8.1 Fixation de l'E3h/E4h sur une plaque de montage ou sur un mur

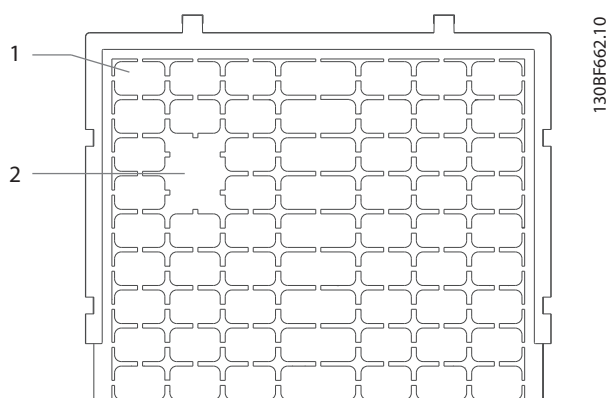
1. Percer les trous de fixation en fonction de la taille du boîtier. Se reporter au *chapitre 9.8 Dimensions du boîtier*.
2. Fixer le haut du boîtier du variateur sur la plaque de montage ou sur le mur.
3. Fixer le bas du boîtier du variateur sur la plaque de montage ou sur le mur.

4.8.2 Création d'ouvertures pour les câbles

La plaque presse-étoupe recouvre la partie inférieure du boîtier du variateur et doit être installée afin de garantir la protection nominale IP20/châssis. Elle est composée de carrés en plastique qui peuvent être découpés afin de permettre le passage des câbles vers les bornes. Voir l'illustration 4.7.

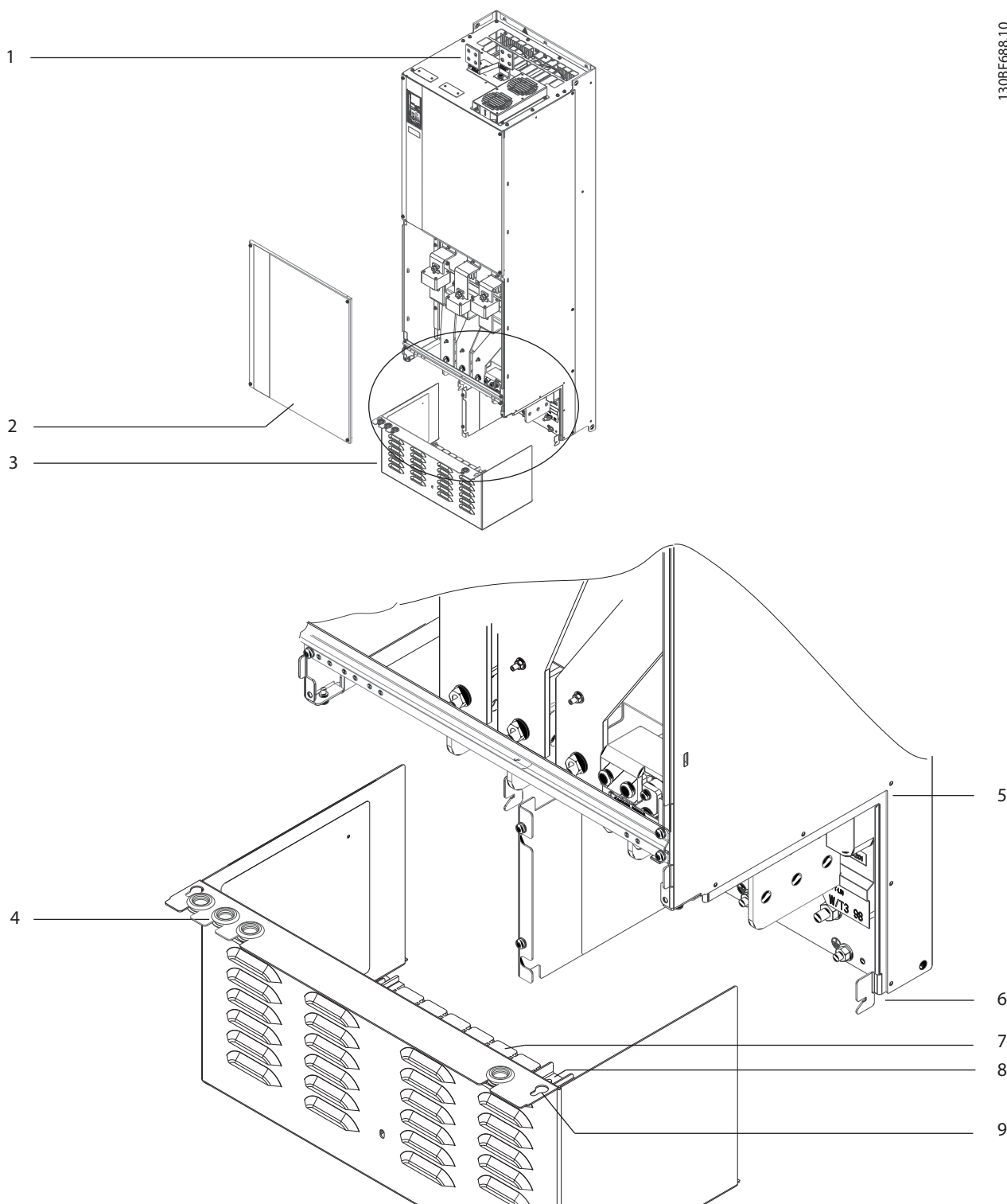
1. Retirer le panneau inférieur et la protection borniers. Voir l'illustration 4.8.
 - 1a Détacher le panneau inférieur en ôtant 4 vis T25.
 - 1b Retirer les 5 vis T20 reliant le bas du variateur et le haut de la protection borniers, puis ôter la protection borniers en tirant tout droit.
2. Déterminer la taille et la position des câbles de moteur, de secteur et de terre. Noter leur position et leurs mesures.
3. En fonction des mesures et de la position des câbles, créer des ouvertures dans la plaque presse-étoupe plastique en ôtant les carrés requis.
4. Faire coulisser la plaque presse-étoupe (7) dans les rails inférieurs de la protection borniers.
5. Incliner l'avant de la protection borniers vers le bas jusqu'à ce que les points de fixation (8) reposent sur les supports de variateur rainurés (6).
6. S'assurer que les panneaux latéraux de la protection borniers sont sur la glissière extérieure (5).
7. Enfoncer la protection borniers jusqu'à ce qu'elle soit insérée dans le support de variateur rainuré.
8. Incliner l'avant de la protection borniers vers le haut jusqu'à ce que le trou de fixation au bas du variateur soit aligné avec l'ouverture en forme de serrure (9) dans la protection borniers. Fixer à l'aide de 2 vis T25 et serrer au couple de 2,3 Nm (20 po-lb).
9. Fixer le panneau inférieur à l'aide de 3 vis T25 et serrer au couple de 2,3 Nm (20 po-lb).

4



1	Carré plastique
2	Carrés ôtés pour le passage des câbles

Illustration 4.7 Plaque presse-étoupe plastique



1	Bornes de répartition de la charge/régénératrices (en option)	6	Support rainuré du variateur
2	Panneau inférieur	7	Plaque presse-étoupe plastique (installée)
3	Protection borniers	8	Point de fixation
4	Trou passe-fil pour le câblage de commande	9	Ouverture en forme de serrure
5	Glissière	-	-

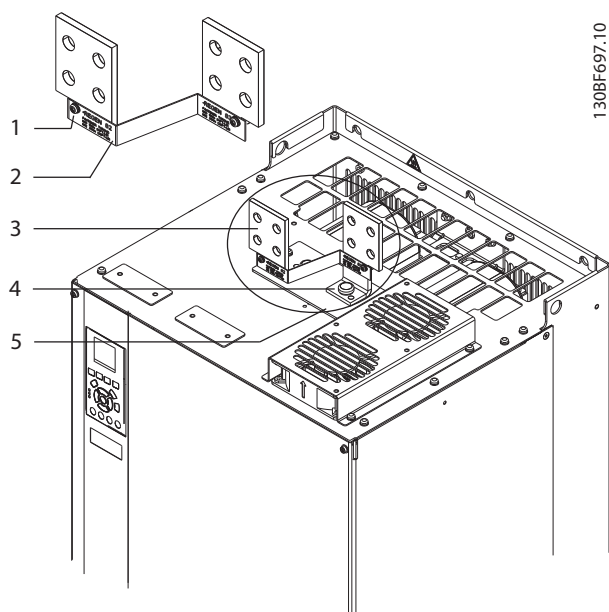
Illustration 4.8 Assemblage de la plaque presse-étoupe et de la protection borniers

4.8.3 Installation des bornes de répartition de la charge/régénératrices

Les bornes de répartition de la charge/régénératrices, situées en haut du variateur, ne sont pas installées en usine afin d'éviter les dommages pendant le transport. Se reporter à l'illustration 4.9 pour les étapes suivantes.

5. Installer l'étiquette à l'avant des bornes comme indiqué sur l'illustration 4.9. Fixer à l'aide de 2 vis M4 et serrer au couple de 1,2 Nm (10 po-lb).

4



1	Fixation d'étiquette, M4
2	Étiquette
3	Borne de répartition de la charge/régénératrice
4	Fixation de borne, M10
5	Plaque de montage des bornes munie de 2 ouvertures

Illustration 4.9 Bornes de répartition de la charge/régénératrices

1. Enlever la plaque de montage des bornes, 2 bornes, l'étiquette et les fixations du sac d'accessoires fourni avec le variateur.
2. Ôter le couvercle de l'ouverture des bornes de répartition de la charge/régénératrices en haut du variateur. Réserver les 2 fixations M5 pour les réutiliser ultérieurement.
3. Ôter le support en plastique et installer la plaque de montage des bornes sur l'ouverture des bornes de répartition de la charge/régénératrices. Fixer à l'aide de 2 fixations M5 et serrer au couple de 2,3 Nm (20 po-lb).
4. Installer les deux bornes sur la plaque de montage des bornes à l'aide d'une fixation M10 par borne. Serrer au couple de 19 Nm (169 po-lb).

5 Installation électrique

5.1 Consignes de sécurité

Voir le *chapitre 2 Sécurité* pour connaître les consignes de sécurité générales.

⚠️ AVERTISSEMENT

TENSION INDUITE

La tension induite des câbles de sortie moteur de divers variateurs acheminés ensemble peut charger les condensateurs de l'équipement, même lorsque ce dernier est hors tension et verrouillé. Le fait de ne pas acheminer les câbles du moteur de sortie séparément ou de ne pas utiliser de câbles blindés peut entraîner la mort ou des blessures graves.

- Acheminer séparément les câbles du moteur de sortie ou utiliser des câbles blindés.
- Verrouiller tous les variateurs en même temps.

⚠️ AVERTISSEMENT

CHOC ÉLECTRIQUE

Le variateur peut entraîner un courant CC dans le conducteur de terre et, par conséquent, mener à des blessures graves ou la mort.

- Lorsqu'un relais de protection différentielle (RCD) est utilisé comme protection contre les chocs électriques, seul un différentiel de type B est autorisé du côté alimentation de ce produit.

Le non-respect de la recommandation signifie que le RCD ne peut pas fournir la protection prévue.

Protection contre les surcourants

- Un équipement de protection supplémentaire tel qu'une protection contre les courts-circuits ou une protection thermique du moteur entre le variateur et le moteur est requis pour les applications à moteurs multiples.
- Des fusibles d'entrée sont nécessaires pour assurer une protection contre les courts-circuits et les surcourants. S'ils ne sont pas installés en usine, les fusibles doivent être fournis par l'installateur. Voir les valeurs nominales maximales des fusibles au *chapitre 9.7 Fusibles*.

Caractéristiques et types de câbles

- L'ensemble du câblage doit être conforme aux réglementations nationales et locales en matière de sections de câble et de température ambiante.
- Recommandations relatives au raccordement du câblage de puissance : fil de cuivre prévu pour 75 °C (167 °F) minimum.

Voir le *chapitre 9.5.1 Spécifications du câble* pour connaître les tailles et les types de câbles recommandés.

⚠️ ATTENTION

DÉGÂTS MATÉRIELS

Le réglage par défaut ne prévoit pas de protection contre la surcharge du moteur. Pour ajouter cette fonction, régler le *paramètre 1-90 Protect. thermique mot.* sur [ETR Avertis.] ou [ETR Alarme]. Pour le marché nord-américain, la fonction ETR assure la protection de classe 20 contre la surcharge du moteur, en conformité avec NEC. Si le *paramètre 1-90 Protect. thermique mot.* n'a pas pu être réglé sur [ETR Alarme] ou [ETR Avertis.], cela implique que la protection du moteur contre la surcharge n'est pas assurée et que des dommages matériels peuvent survenir en cas de surchauffe du moteur.

5.2 Installation selon critères CEM

Pour exécuter une installation conforme aux critères de la CEM, se reporter aux instructions fournies dans les :

- *Chapitre 5.3 Schéma de câblage.*
- *Chapitre 5.4 Connexion au moteur.*
- *Chapitre 5.6 Raccordement à la terre.*
- *Chapitre 5.8 Câblage de commande.*

AVIS!

EXTRÉMITÉS BLINDÉES TORSADÉES (QUEUES DE COCHON)

Les extrémités blindées torsadées (queues de cochon) augmentent l'impédance du blindage à des fréquences élevées, ce qui réduit l'effet du blindage et accroît le courant de fuite. Utiliser des brides pour blindage intégrées afin d'éviter des extrémités blindées torsadées.

- En cas d'utilisation avec des relais, des câbles de commande, une interface signal, un bus de terrain ou un frein, raccorder le blindage au boîtier aux deux extrémités. Si le chemin de mise à la terre présente une impédance élevée, est bruité ou est porteur de courant, rompre le raccordement du blindage à 1 extrémité pour éviter des boucles de courant à la terre.
- Réacheminer les courants vers l'unité à l'aide d'une plaque de montage métallique. Assurer un bon contact électrique à partir de la plaque de montage à travers les vis de montage et jusqu'au châssis du variateur.
- Utiliser des câbles blindés pour les câbles de puissance du moteur. Il est aussi possible

d'utiliser des câbles de moteur non blindés au sein d'un conduit métallique.

AVIS!**CÂBLES BLINDÉS**

Si ni câbles blindés ni conduits métalliques ne sont utilisés, l'unité et l'installation ne satisfont pas aux limites réglementaires relatives aux niveaux d'émission de radiofréquence (RF).

- Veiller à utiliser des câbles de moteur et de résistance de freinage aussi courts que possible pour réduire le niveau d'interférences émises par le système dans son ensemble.
- Éviter de placer les câbles de moteur et de résistance de freinage à côté de câbles sensibles aux perturbations.
- Pour les lignes de communication et de commande, suivre les normes du protocole de communication spécifique. Par exemple, pour la connexion USB, il convient d'utiliser des câbles blindés, mais pour la connexion RS485/Ethernet, des câbles UTP blindés ou non blindés peuvent être utilisés.
- S'assurer que toutes les connexions de borne de commande sont PELV.

AVIS!**INTERFÉRENCES CEM**

Utiliser des câbles blindés pour le câblage de commande et du moteur, et des câbles séparés pour le câblage de commande, d'alimentation et du moteur. Toute mauvaise isolation des câblages de l'alimentation, du moteur et de commande risque de provoquer une baisse de la performance ou un comportement inattendu. Il faut au moins 200 mm (7,9 po) d'espace entre les câbles d'entrée, de moteur et de commande.

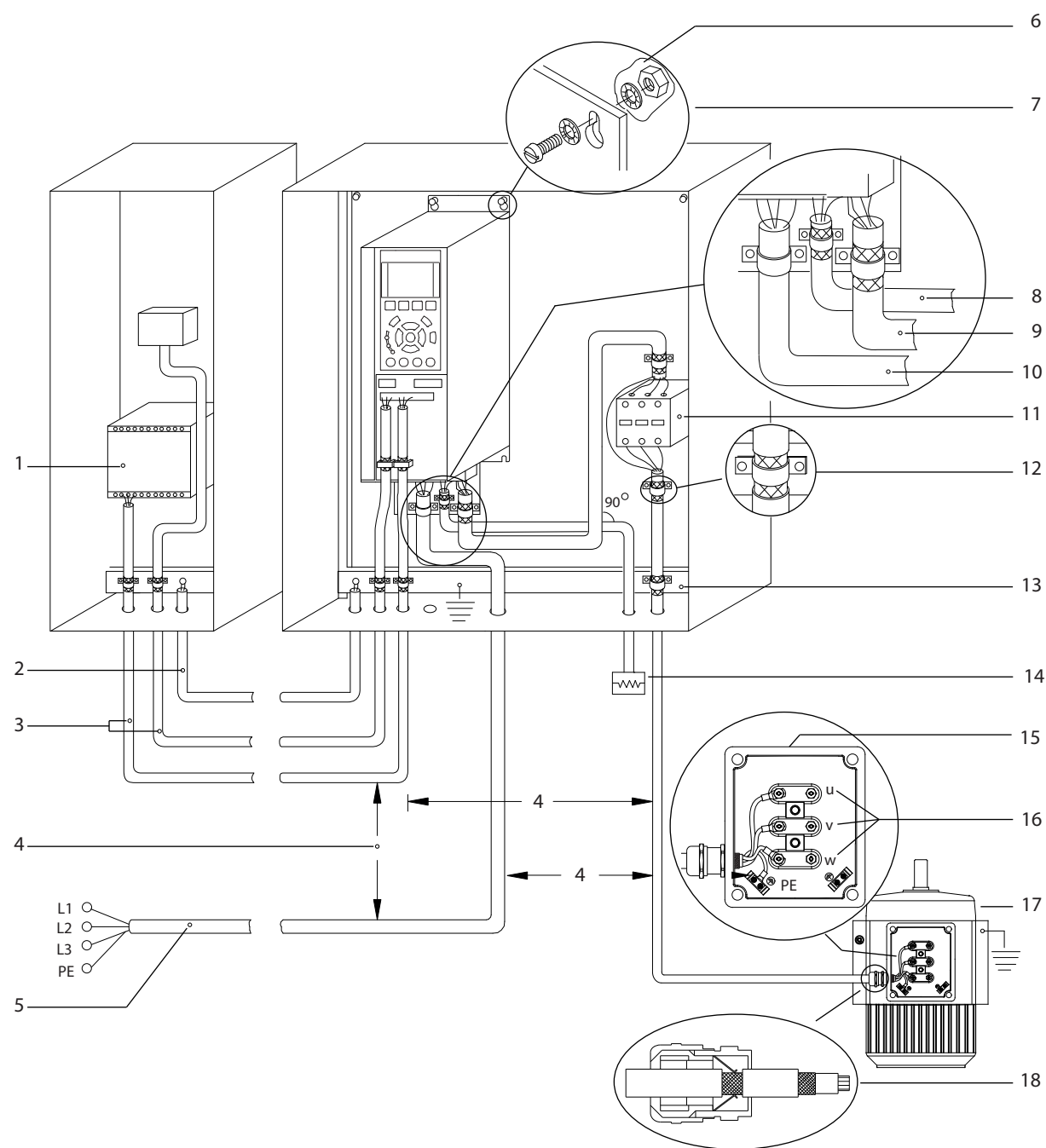
AVIS!**INSTALLATION À HAUTE ALTITUDE**

Il existe un risque de surtension. L'isolation entre les composants et les pièces critiques peut s'avérer insuffisante et ne pas satisfaire aux exigences PELV. Réduire le risque de surtension en utilisant des dispositifs de protection externes ou une isolation galvanique.

Pour les installations au-dessus de 2 000 m (6 500 pi) d'altitude, contacter Danfoss concernant la norme PELV.

AVIS!**CONFORMITÉ PELV**

Éviter les électrocutions en utilisant une alimentation électrique de type PELV (tension extrêmement basse) et en respectant les réglementations PELV locales et nationales.



1	PLC	10	Câble secteur (non blindé)
2	Câble d'égalisation de 16 mm ² (6 AWG) minimum	11	Contacteur de sortie et options similaires
3	Câbles de commande	12	Bride sur câble dénudé d'isolation
4	Au moins 200 mm (7,9 po) requis entre les câbles de commande, du moteur et secteur.	13	Barre omnibus de mise à la terre commune. Respecter les réglementations nationales et locales relatives à la mise à la terre des boîtiers.
5	Alimentation secteur	14	Résistance de freinage
6	Surface nue (non peinte)	15	Boîtier métallique
7	Rondelles éventail	16	Raccordement au moteur
8	Câble de la résistance de freinage (blindé)	17	Moteur
9	Câble du moteur (blindé)	18	Presse-étoupe CEM

Illustration 5.1 Exemple d'une installation conforme CEM

5.3 Schéma de câblage

5

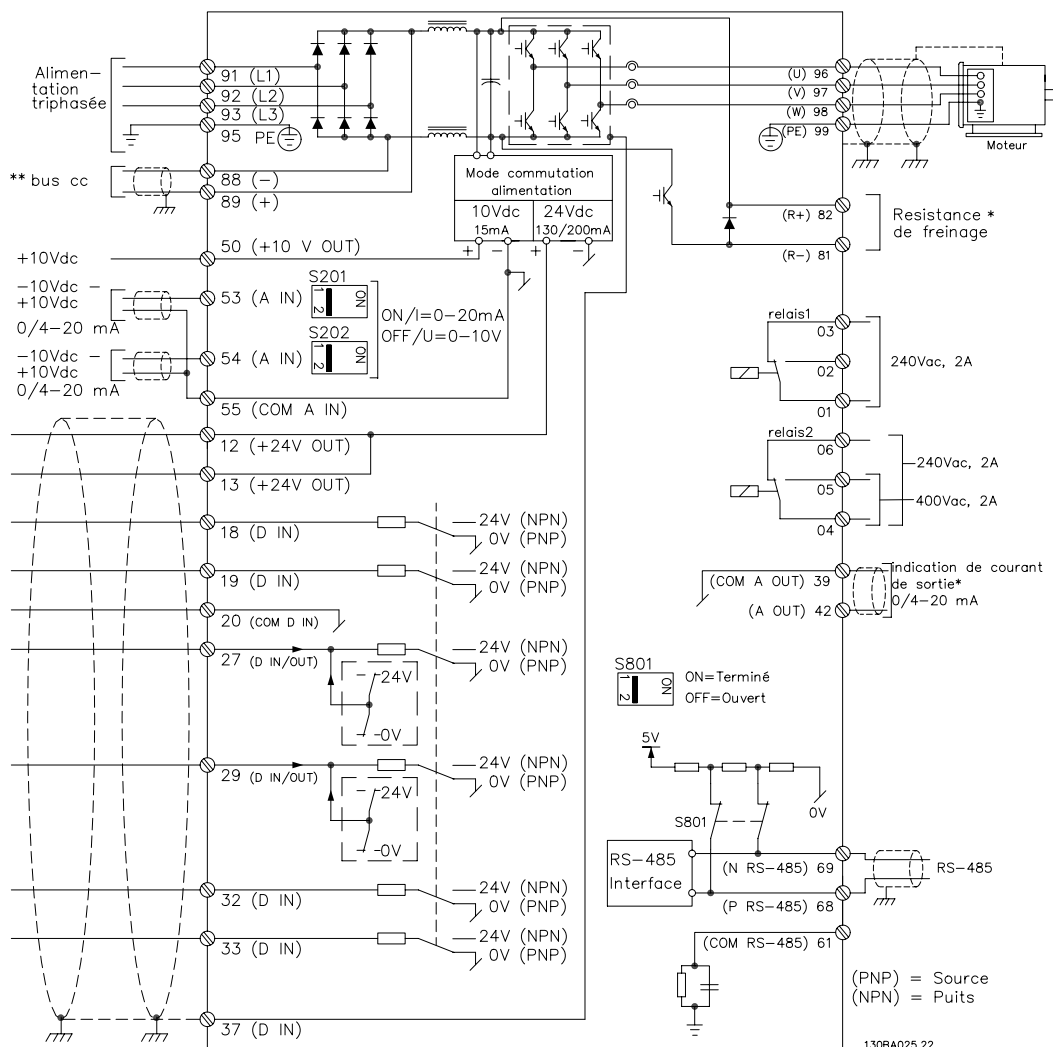


Illustration 5.2 Schéma de câblage de base

A = analogique, D = digitale

1) La borne 37 (en option) est utilisée pour la fonction Safe Torque Off. Pour obtenir les instructions d'installation de la fonction Safe Torque Off, se reporter au manuel d'utilisation de la fonction Safe Torque Off.

5.4 Connexion au moteur

⚠️ AVERTISSEMENT

TENSION INDUITE

La tension induite des câbles moteur de sortie acheminés ensemble peut charger les condensateurs de l'équipement, même lorsque l'équipement est hors tension et verrouillé. Le fait de ne pas acheminer les câbles du moteur de sortie séparément ou de ne pas utiliser de câbles blindés peut entraîner la mort ou des blessures graves.

- Respecter les réglementations locales et nationales pour les sections de câble. Pour les sections de câble maximales, consulter le *chapitre 9.1 Données électriques*.
- Respecter les exigences de câblage spécifiées par le fabricant du moteur.
- Des caches amovibles pour câbles moteur ou des panneaux d'accès sont prévus sur le socle des unités IP21/IP54 (Type 1/Type 12).
- Ne pas câbler un dispositif d'amorçage ou à pôles commutables (p. ex. un moteur Dahlander ou un moteur asynchrone à bagues) entre le variateur et le moteur.

Procédure

1. Dénuder une section de l'isolation extérieure du câble.
2. Établir une fixation mécanique et un contact électrique entre le blindage du câble et la terre en plaçant le fil dénudé sous l'étrier de serrage.
3. Relier le fil de terre à la borne de mise à la terre la plus proche conformément aux instructions de mise à la terre fournies au *chapitre 5.6 Raccordement à la terre*.
4. Raccorder le câblage du moteur triphasé aux bornes 96 (U), 97 (V) et 98 (W) (voir l'*Illustration 5.3*).
5. Serrer les bornes en respectant les informations fournies dans le *chapitre 9.10.1 Couples de serrage nominaux*.

5

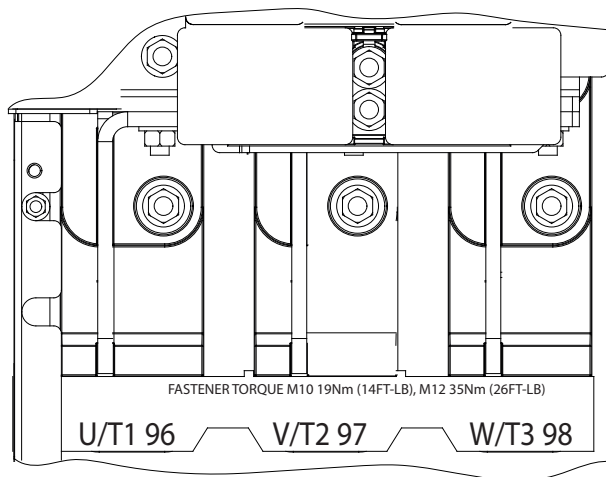
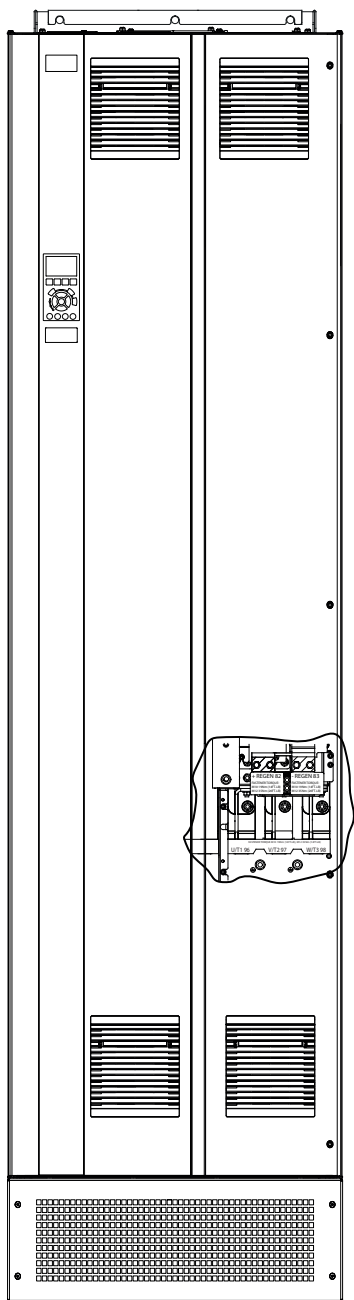


Illustration 5.3 Bornes de moteur CA (E1h illustré). Pour une vue détaillée des bornes, se reporter au chapitre 5.7 Dimensions des bornes.

5.5 Raccordement au secteur CA

- Dimensionner les câbles selon le courant d'entrée du variateur. Pour les sections de câble maximales, consulter le *chapitre 9.1 Données électriques*.
- Respecter les réglementations locales et nationales pour les sections de câble.

Procédure

1. Dénuder une section de l'isolation extérieure du câble.
2. Établir une fixation mécanique et un contact électrique entre le blindage du câble et la terre en plaçant le fil dénudé sous l'étrier de serrage.
3. Relier le fil de terre à la borne de mise à la terre la plus proche conformément aux instructions de mise à la terre fournies au *chapitre 5.6 Raccordement à la terre*.
4. Raccorder l'alimentation d'entrée CA triphasée aux bornes R, S et T (voir l'*Illustration 5.4*).
5. Serrer les bornes en respectant les informations fournies dans le *chapitre 9.10.1 Couples de serrage nominaux*.
6. Lorsque l'alimentation provient d'une source secteur isolée (secteur IT ou triangle isolé de la terre) ou d'un secteur TT/TN-S avec triangle mis à la terre, s'assurer que le *paramètre 14-50 Filtre RFI* est réglé sur [0] *Inactif* afin d'éviter tout dommage au circuit intermédiaire et de réduire les courants à effet de masse.

AVIS!

CONTACTEUR DE SORTIE

Danfoss ne recommande pas d'utiliser un contacteur de sortie pour les variateurs 525-690 V reliés à un réseau IT.

5

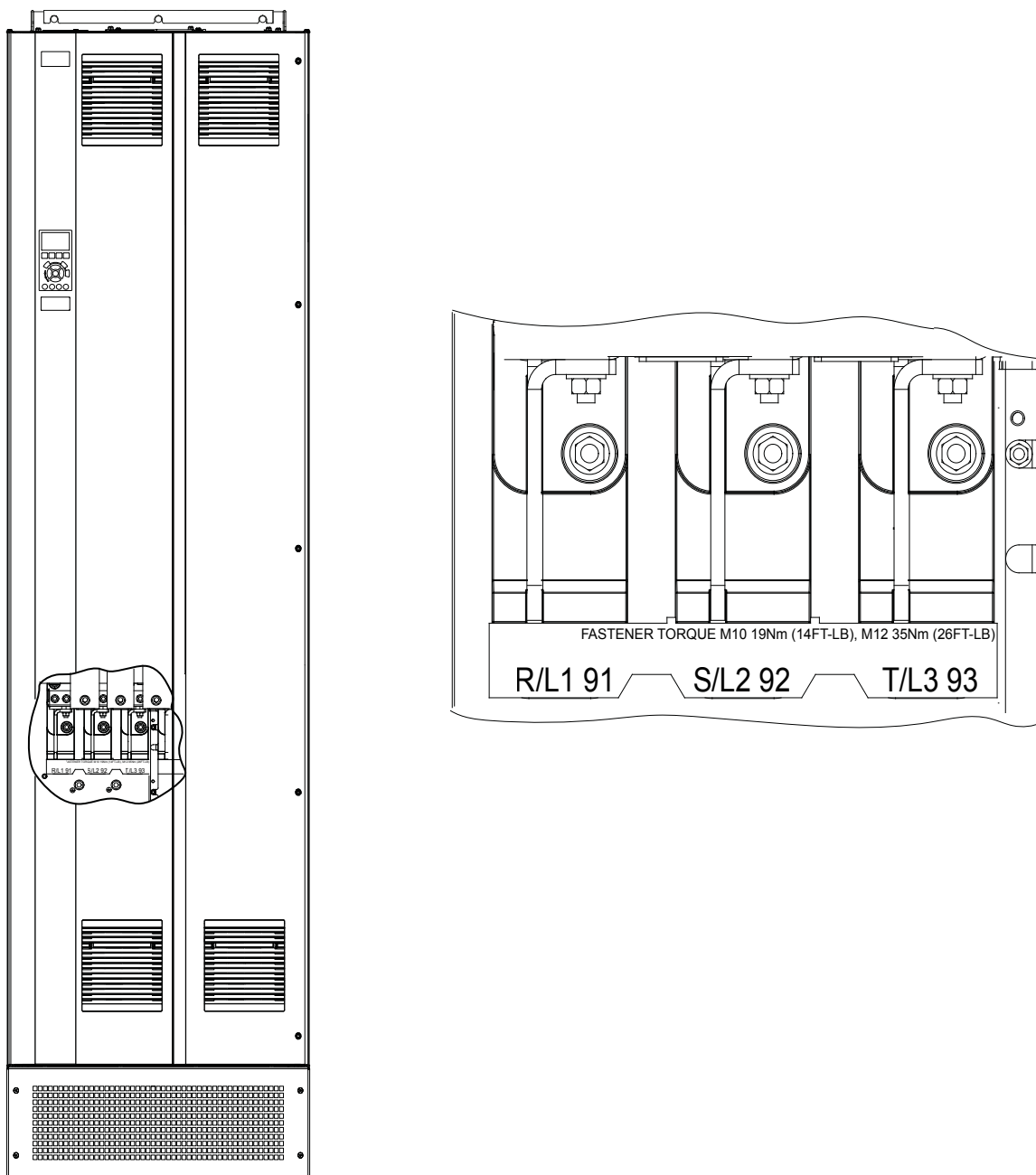


Illustration 5.4 Bornes secteur CA (E1h illustré). Pour une vue détaillée des bornes, se reporter au chapitre 5.7 Dimensions des bornes.

5.6 Raccordement à la terre

▲AVERTISSEMENT

RISQUE DE COURANT DE FUITE

Les courants de fuite à la terre dépassent 3,5 mA. Le fait de ne pas mettre le variateur à la terre peut entraîner le décès ou des blessures graves.

- L'équipement doit être correctement mis à la terre par un installateur électrique certifié.

Pour la sécurité électrique

- Mettre le variateur à la terre conformément aux normes et directives en vigueur.
- Utiliser un fil de terre dédié pour l'alimentation d'entrée, la puissance du moteur et le câblage de commande.
- Ne pas mettre à la terre plusieurs variateurs en guirlande.
- Raccourcir au maximum les liaisons de mise à la terre.
- Respecter les exigences de câblage spécifiées par le fabricant du moteur.
- Section min. du câble : 10 mm² (6 AWG) (ou 2 fils de terre nominaux à la terminaison séparée).
- Serrer les bornes en respectant les informations fournies dans le *chapitre 9.10.1 Couples de serrage nominaux*.

Pour une installation conforme aux critères CEM

- Établir un contact électrique entre le blindage du câble et le boîtier du variateur à l'aide de presse-étoupe métalliques ou des brides fournies avec l'équipement.
- Utiliser un câble à plusieurs brins pour réduire les rafales/transitoires.
- Ne pas utiliser de queues de cochon.

AVIS!

ÉGALISATION DE POTENTIEL

Il y a un risque de rafales/transitoires lorsque le potentiel de la terre entre le variateur et le système de commande est différent. Installer des câbles d'égalisation entre les composants du système. Section de câble recommandée : 16 mm² (5 AWG).

5

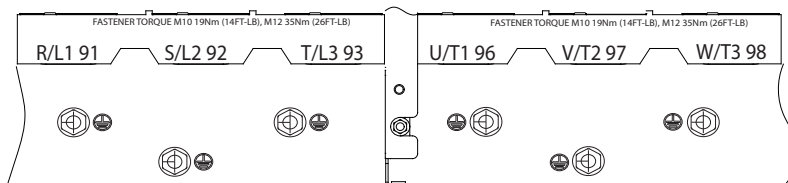
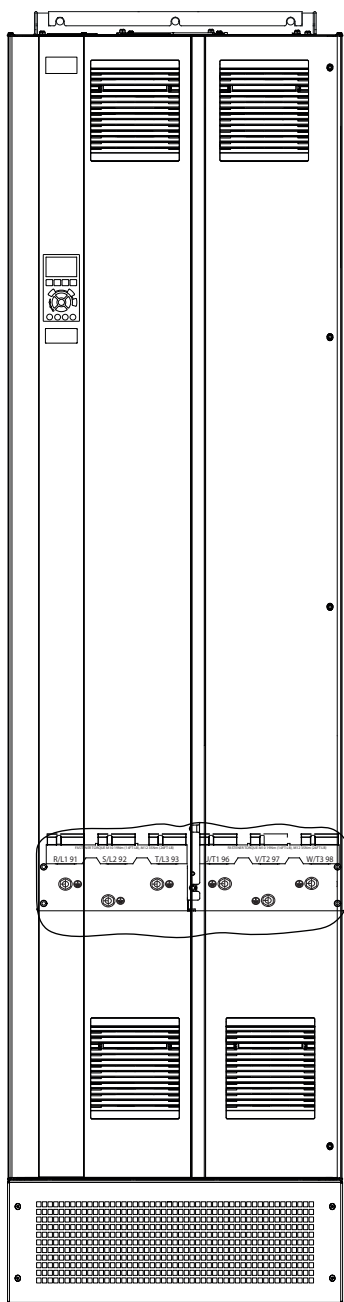


Illustration 5.5 Bornes de terre (E1h illustré). Pour une vue détaillée des bornes, se reporter au chapitre 5.7 Dimensions des bornes.

5.7 Dimensions des bornes

5.7.1 Dimensions des bornes E1h

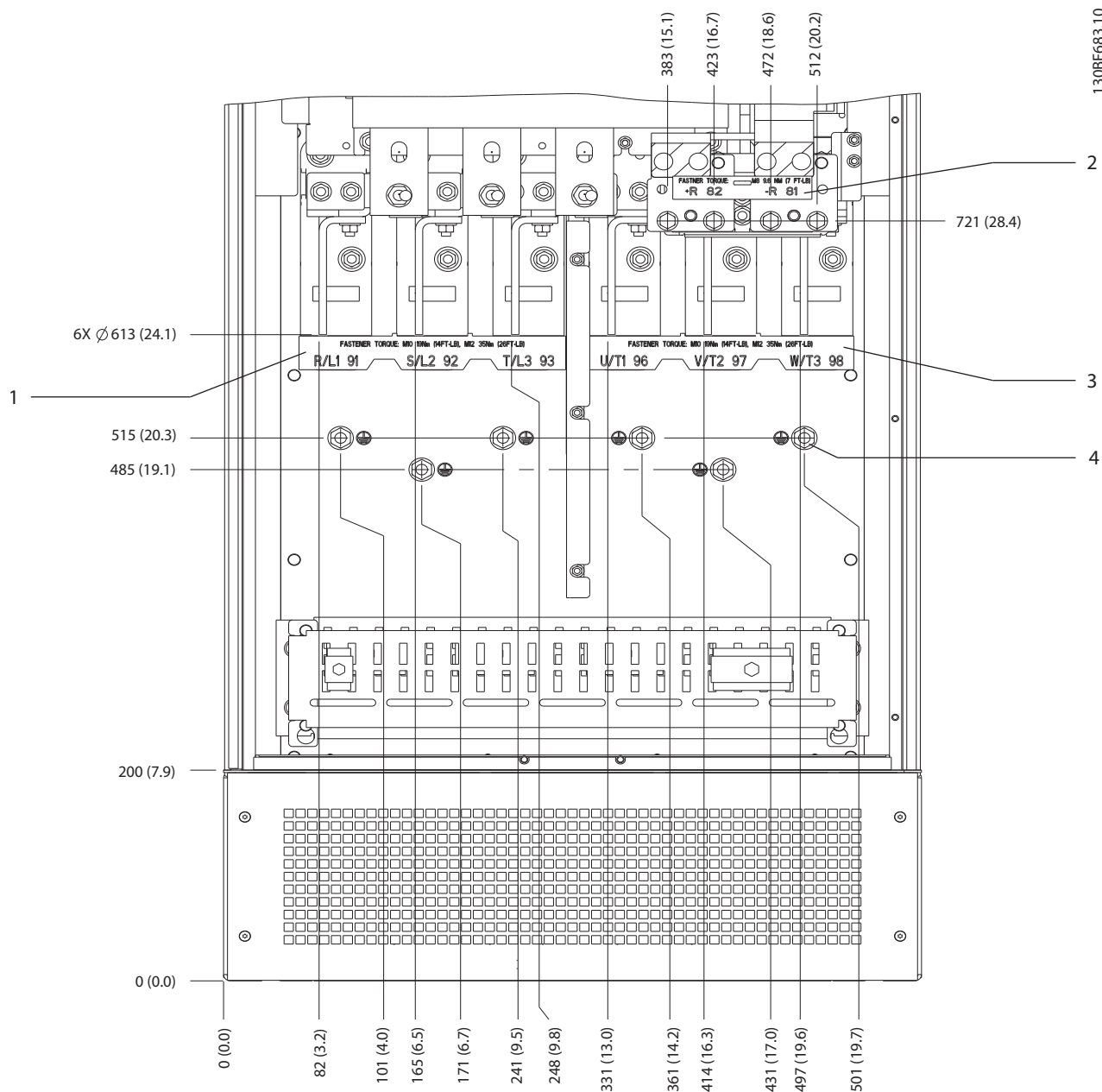


Illustration 5.6 Dimensions des bornes E1h (vue de face)

5

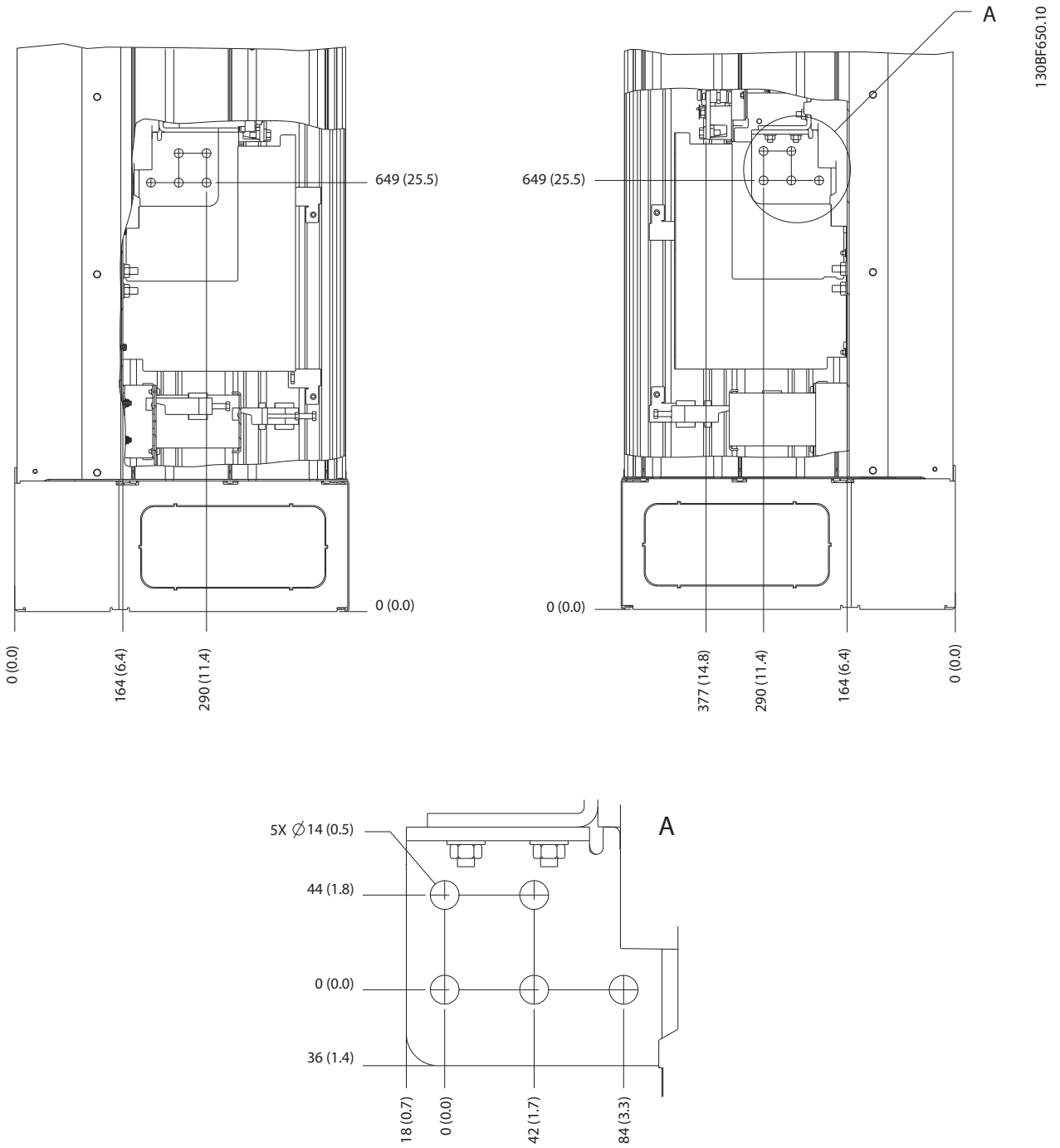
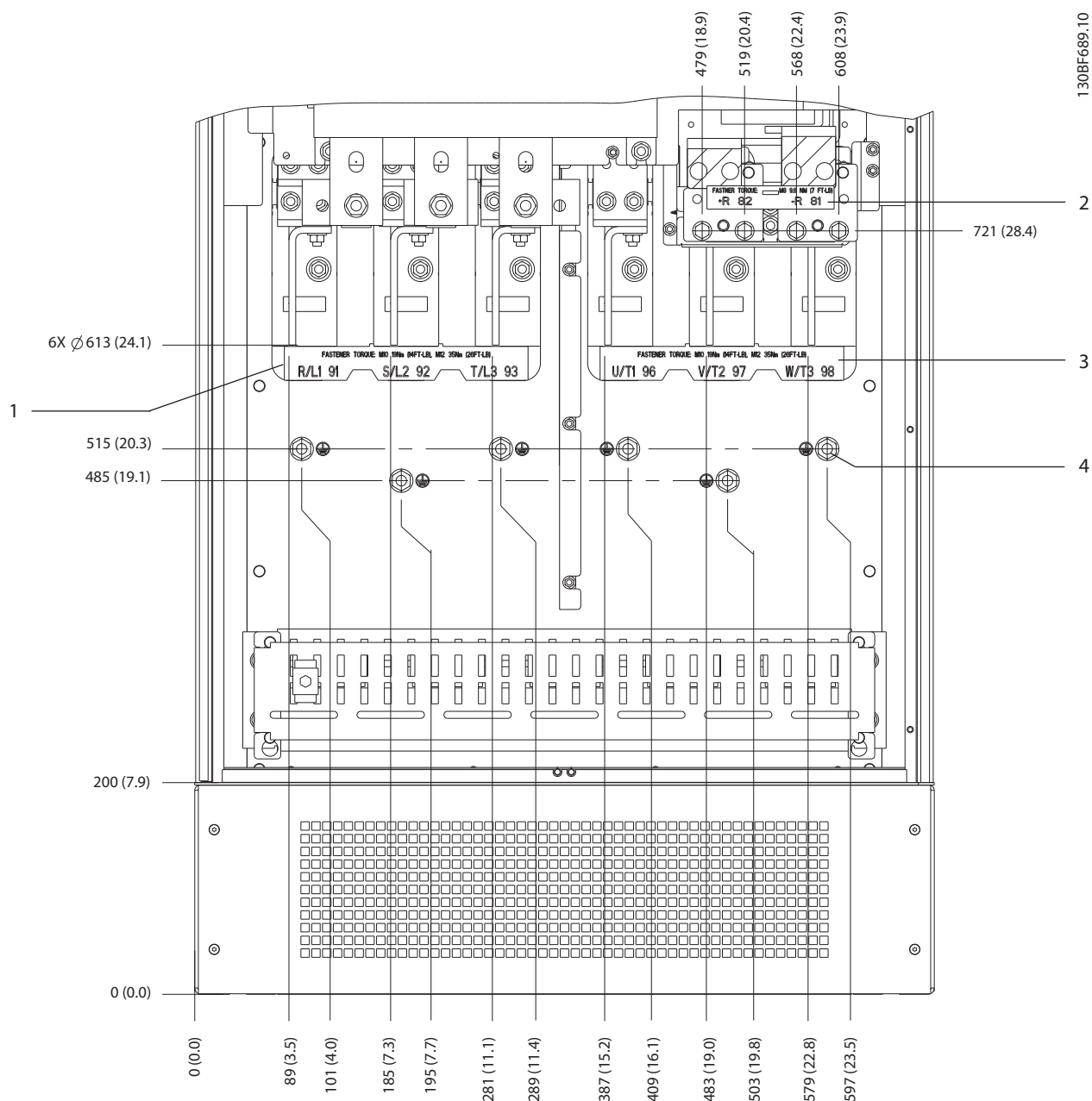


Illustration 5.7 Dimensions des bornes E1h (vues latérales)

5.7.2 Dimensions des bornes E2h



1	Bornes d'alimentation	3	Bornes du moteur
2	Bornes de freinage ou régénératrices	4	Bornes de mise à la terre, écrou M10

Illustration 5.8 Dimensions des bornes E2h (vue de face)

5

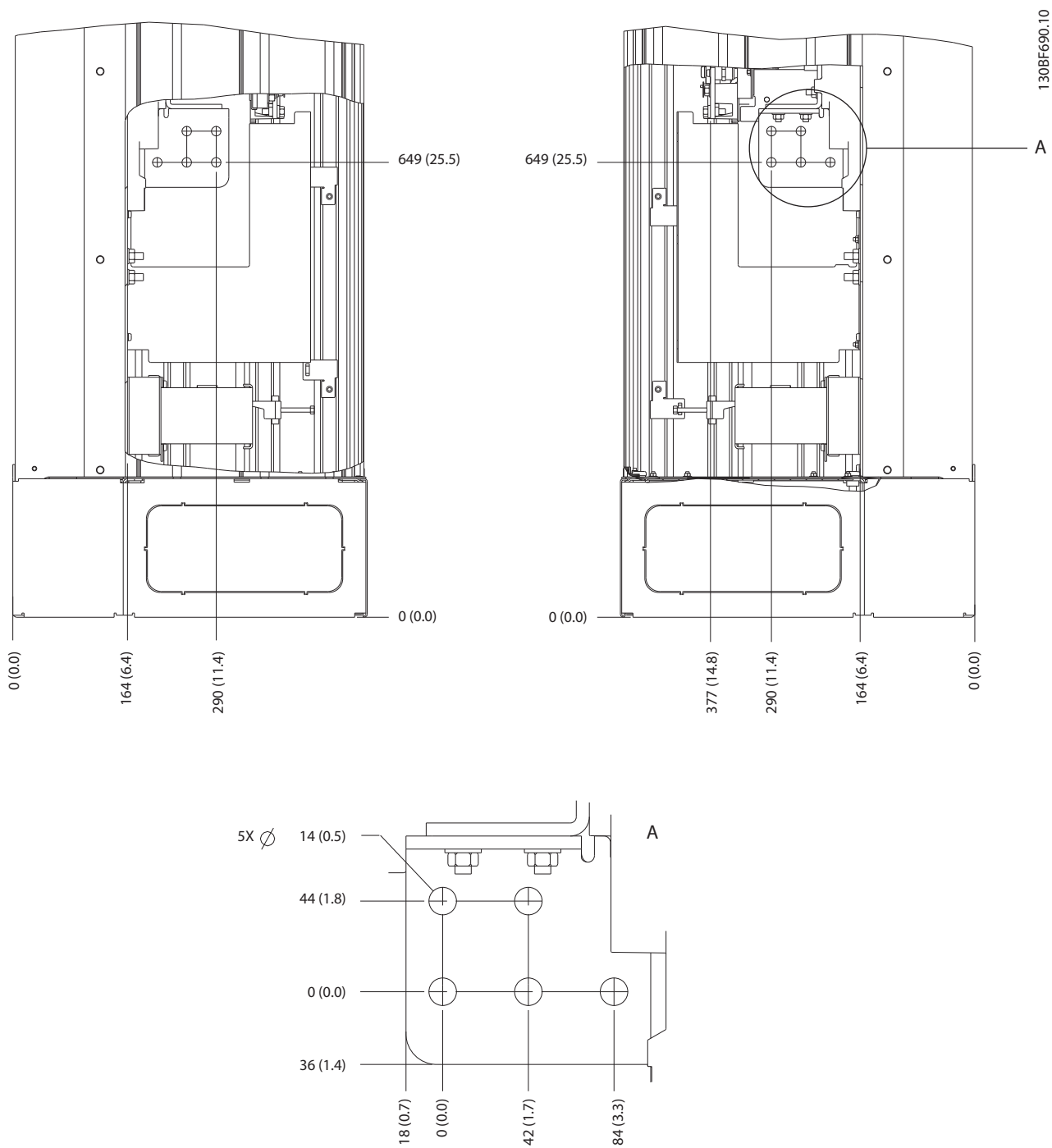
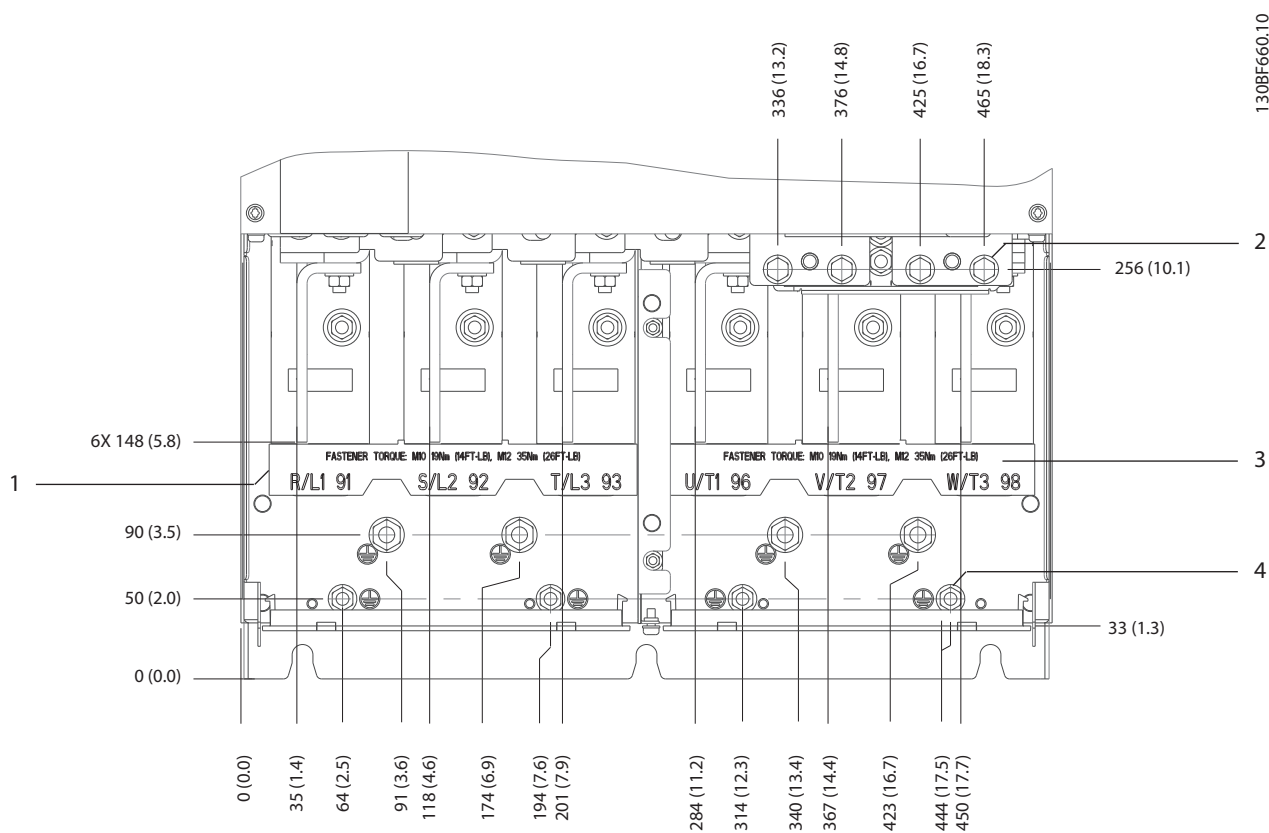


Illustration 5.9 Dimensions des bornes E2h (vues latérales)

5.7.3 Dimensions des bornes E3h



1	Bornes d'alimentation	3	Bornes du moteur
2	Bornes de freinage ou régénératrices	4	Bornes de mise à la terre, écrous M8 et M10

Illustration 5.10 Dimensions des bornes E3h (vue de face)

5

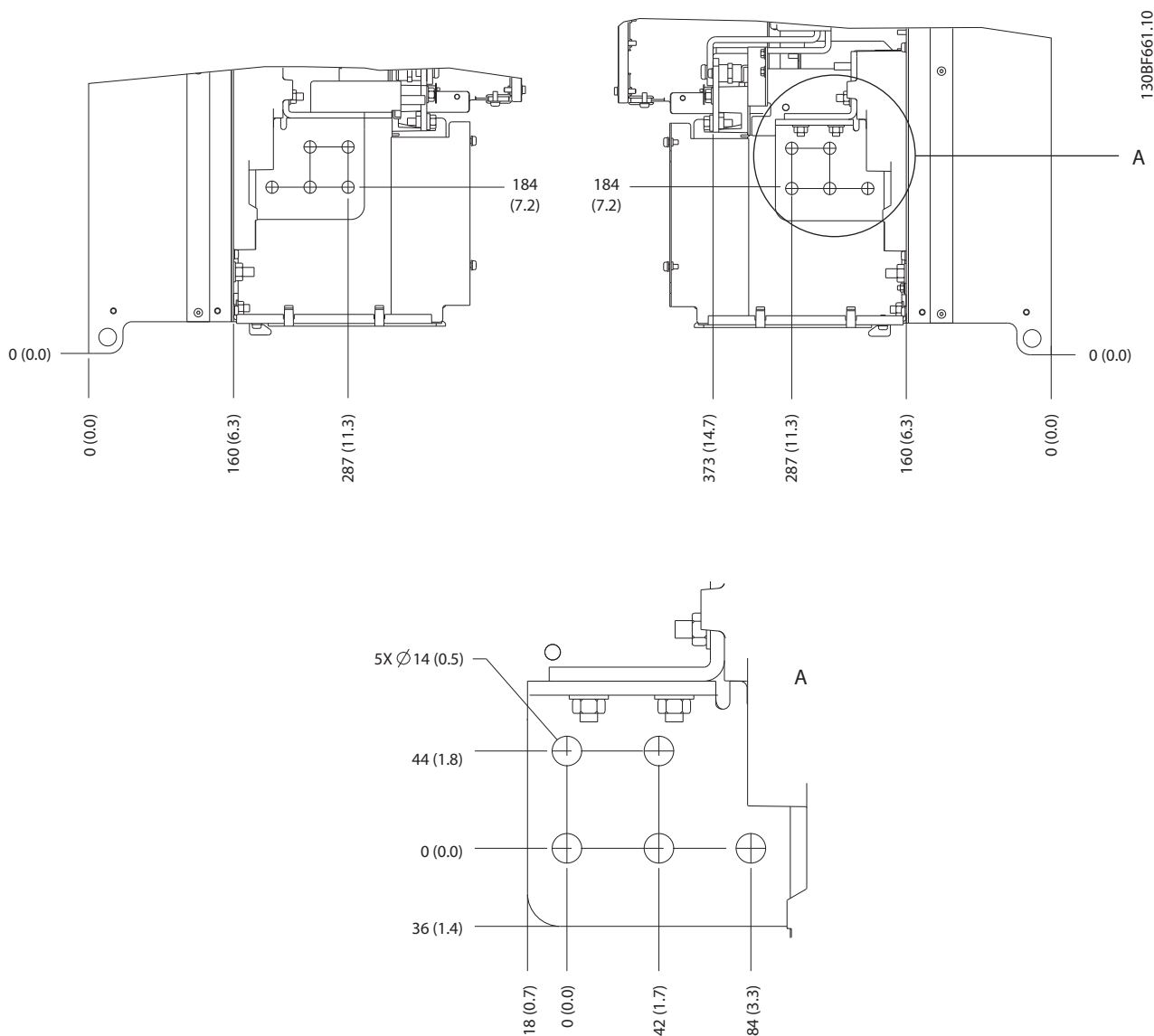


Illustration 5.11 Dimensions des bornes de secteur, moteur et terre E3h (vues latérales)

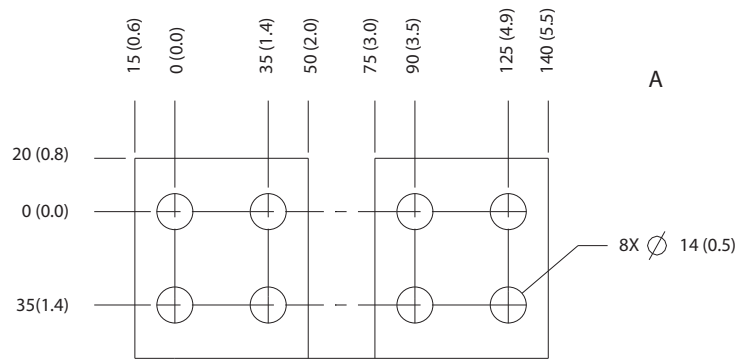
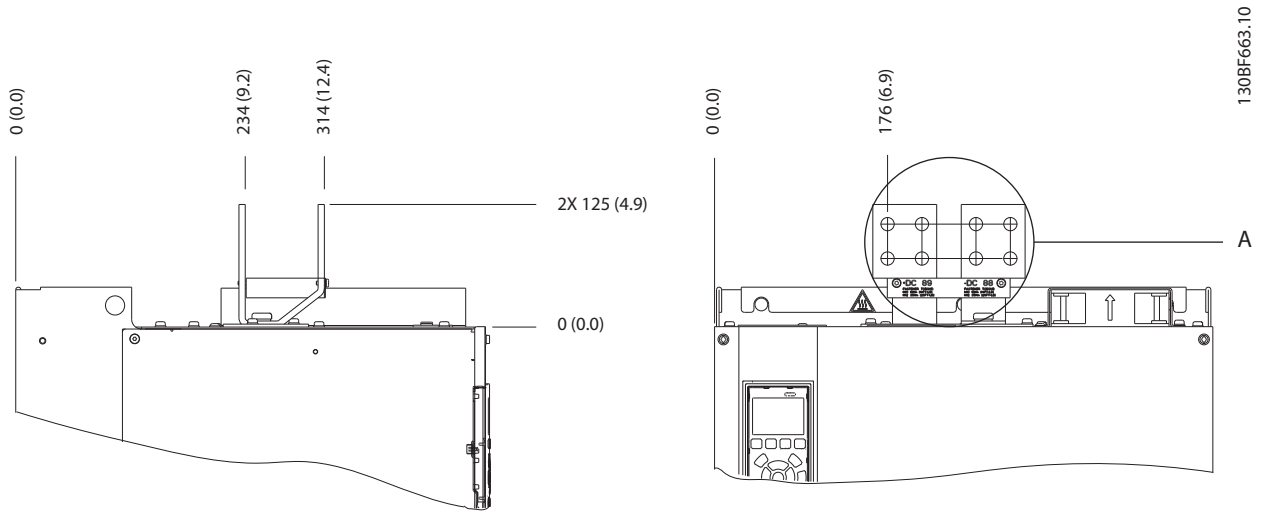
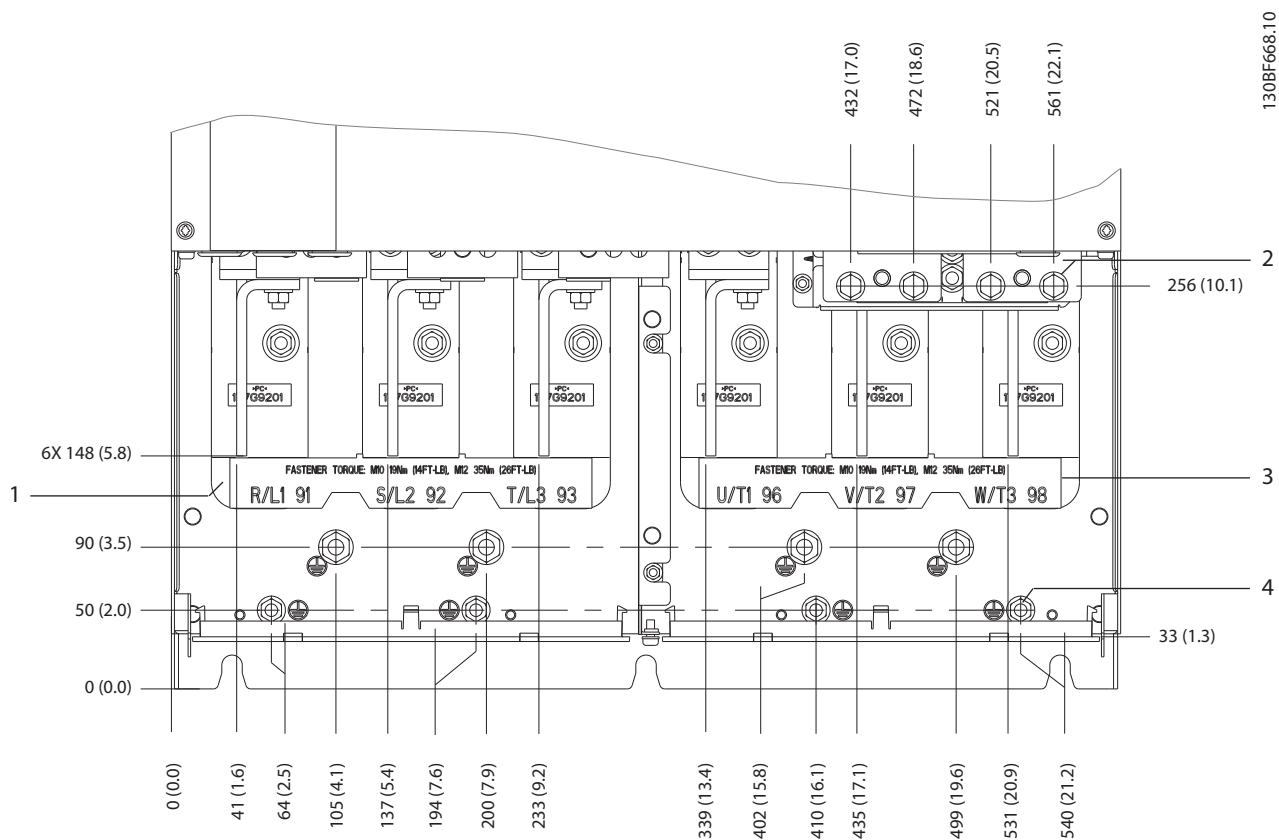


Illustration 5.12 Dimensions des bornes de répartition de la charge/régénératrices E3h

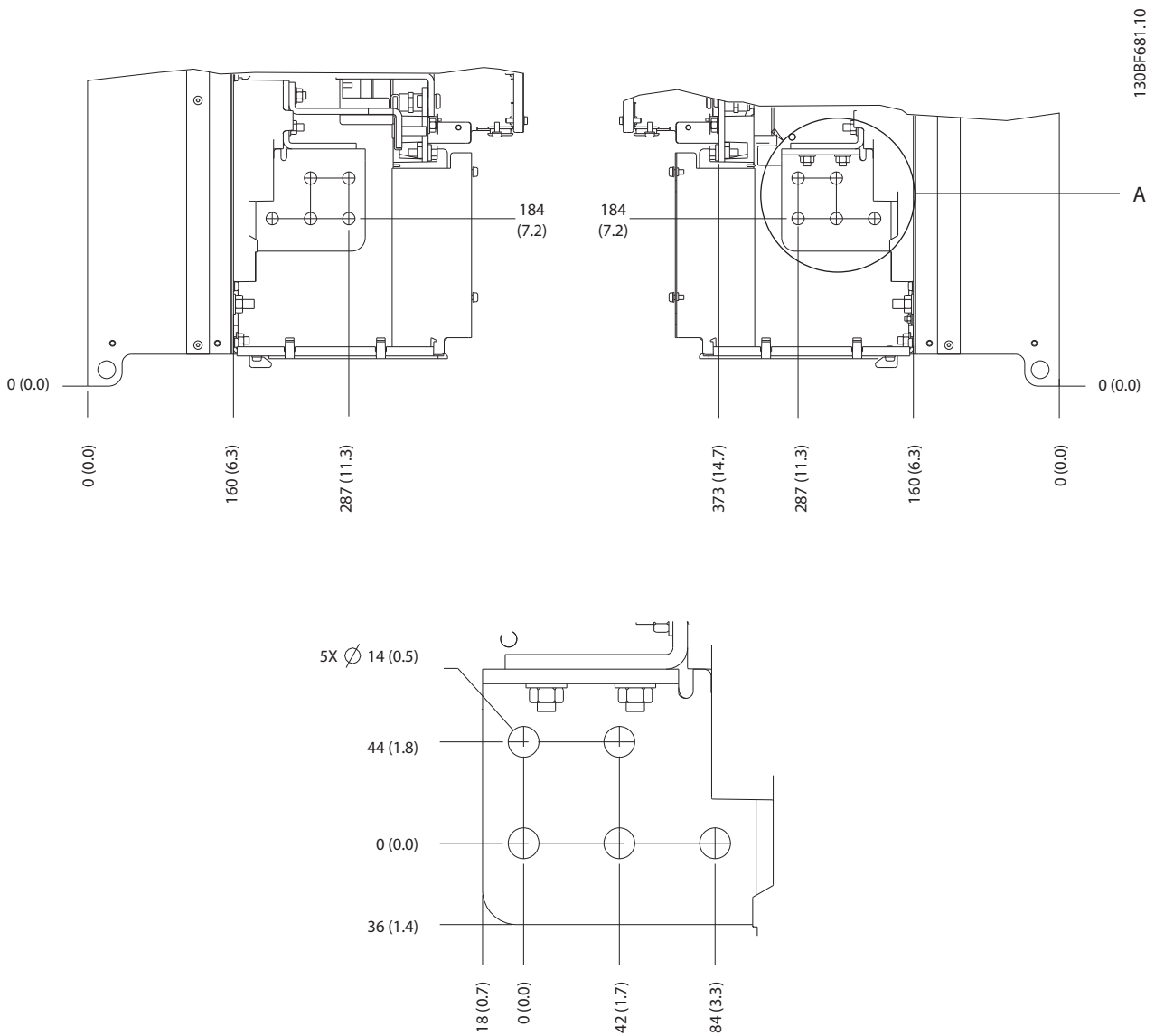
5.7.4 Dimensions des bornes E4h

5



1	Bornes d'alimentation	3	Bornes du moteur
2	Bornes de freinage ou régénératrices	4	Bornes de mise à la terre, écrous M8 et M10

Illustration 5.13 Dimensions des bornes E4h (vue de face)



5

Illustration 5.14 Dimensions des bornes de secteur, moteur et terre E4h (vues latérales)

5

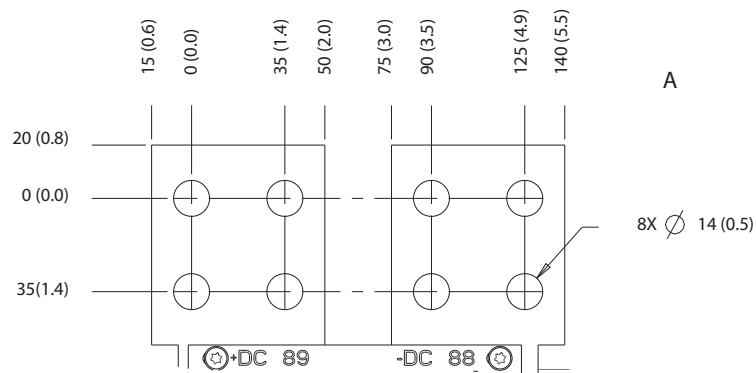
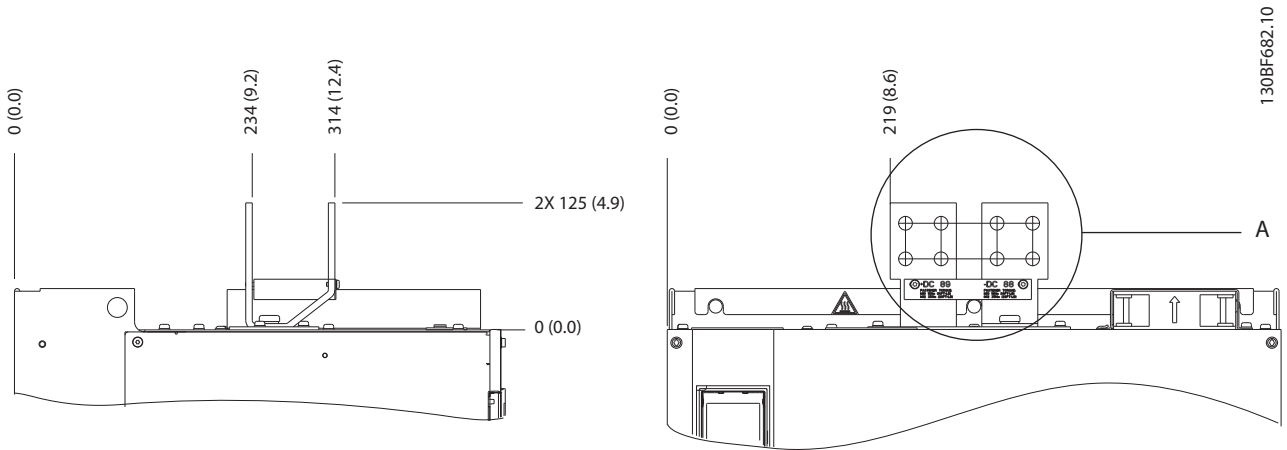


Illustration 5.15 Dimensions des bornes de répartition de la charge/régénératrices E4h

5.8 Câblage de commande

Toutes les bornes vers les câbles de commande sont à l'intérieur du variateur sous le LCP. Pour y accéder, ouvrir la porte (E1h et E2h) ou enlever le panneau avant (E3h et E4h).

5.8.1 Passage des câbles de commande

Fixer et acheminer tous les fils de commande comme indiqué sur l'illustration 5.16. Ne pas oublier de raccorder correctement les blindages pour assurer une immunité électrique optimale.

- Isoler le câblage de commande des câbles haute puissance du variateur.
- Si le variateur est raccordé à une thermistance, s'assurer que le câblage de commande de la thermistance est blindé et renforcé/doublement isolé. Une tension d'alimentation de 24 V CC est recommandée.

Connexion du bus de terrain

Les connexions sont faites aux options concernées de la carte de commande. Pour plus de détails, voir les instructions sur le bus de terrain concerné. Le câble doit être fixé et acheminé avec les autres fils de commande dans l'unité. Voir l'illustration 5.16.

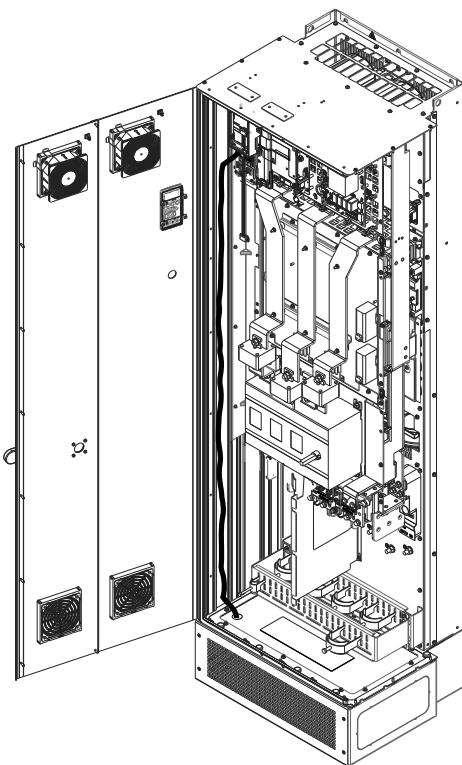


Illustration 5.16 Passage des câbles de la carte de commande

5.8.2 Types de bornes de commande

L'illustration 5.17 présente les connecteurs de variateur amovibles. Les fonctions des bornes et leurs réglages par défaut sont résumés dans les Tableau 5.1 – Tableau 5.3.

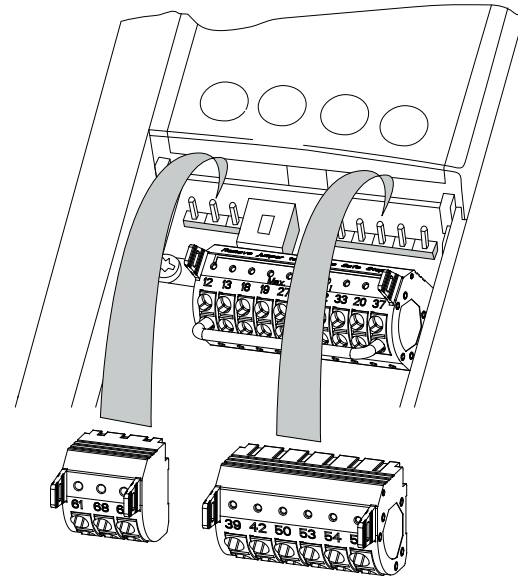
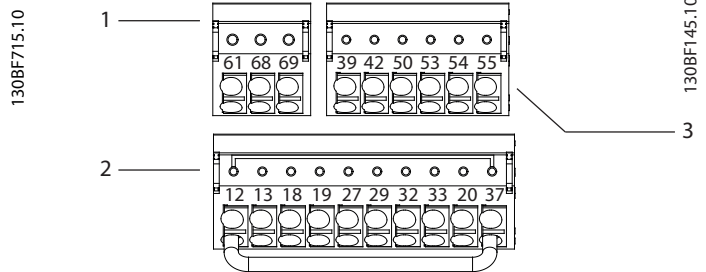


Illustration 5.17 Emplacement des bornes de commande



1	Bornes de communication série
2	Bornes d'entrée/sortie digitale
3	Bornes d'entrée/sortie analogique

Illustration 5.18 Numéros des bornes situés sur les connecteurs

Borne	Paramètre	Réglage par défaut	Description
61	–	–	Filtre RC intégré pour le blindage des câbles. UNIQUEMENT pour la connexion du blindage en cas de problèmes de CEM.
68 (+)	Groupe de paramètres 8-3* Réglage Port FC	–	Interface RS485. Un commutateur (BUS TER.) est prévu sur la carte de commande pour la résistance de terminaison du bus. Voir l'illustration 5.22.
69 (-)	Groupe de paramètres 8-3* Réglage Port FC	–	

Tableau 5.1 Descriptions des bornes de communication série

Bornes d'entrée/sortie digitale			
Borne	Paramètre	Réglage par défaut	Description
12, 13	–	+24 V CC	Tension d'alimentation 24 V CC des entrées digitales et des transformateurs externes. Le courant de sortie maximal est de 200 mA pour toutes les charges de 24 V.
18	Paramètre 5-10 E.digit.born.18	[8] Démarrage	Entrées digitales.
19	Paramètre 5-11 E.digit.born.19	[10] Inversion	
32	Paramètre 5-14 E.digit.born.32	[0] Inactif	
33	Paramètre 5-15 E.digit.born.33	[0] Inactif	
27	Paramètre 5-12 E.digit.born.27	[2] Lâchage	
29	Paramètre 5-13 E.digit.born.29	[14] Jogging	Pour entrée ou sortie digitale. Le réglage par défaut est Entrée.
20	–	–	Borne commune pour les entrées digitales et potentiel de 0 V pour l'alimentation 24 V.

Bornes d'entrée/sortie digitale			
Borne	Paramètre	Réglage par défaut	Description
37	–	STO	Lorsque la fonctionnalité STO en option n'est pas utilisée, un cavalier est nécessaire entre la borne 12 (ou 13) et la borne 37. Cela permet au variateur de fonctionner avec les valeurs de programmation par défaut.

Tableau 5.2 Descriptions des bornes d'entrée/sortie digitale

Bornes d'entrée/sortie analogique			
Borne	Paramètre	Réglage par défaut	Description
39	–	–	Commune à la sortie analogique.
42	Paramètre 6-50 S.born.42	[0] Inactif	Sortie analogique programmable. 0-20 mA ou 4-20 mA à un maximum de 500 Ω.
50	–	+10 V CC	Tension d'alimentation analogique de 10 V CC pour un potentiomètre ou une thermistance. 15 mA maximum.
53	Groupe de paramètres 6-1* Entrée ANA 1	Référence	Entrée analogique. Pour tension ou courant. Sélectionner mA ou V par les commutateurs A53 et A54.
54	Groupe de paramètres 6-2* Entrée ANA 2	Retour	
55	–	–	Commun des entrées analogiques

Tableau 5.3 Descriptions des bornes d'entrée/sortie analogique

5.8.3 Câblage vers les bornes de commande

Les bornes de commande se trouvent près du LCP. Les connecteurs des bornes de commande peuvent être débranchés du variateur pour faciliter le câblage, comme indiqué sur l'illustration 5.17. Des fils solides ou flexibles peuvent être branchés aux bornes de commande. Utiliser les procédures suivantes pour brancher ou débrancher les fils de commande.

AVIS!

Raccourcir au maximum les fils de commande et les séparer des câbles de puissance élevée afin de minimiser les interférences.

Raccordement du fil aux bornes de commande

- Dénuder 10 mm (0,4 po) de couche en plastique extérieure de l'extrémité du fil.
- Insérer le fil de commande dans la borne.
 - Dans le cas d'un fil solide, enfoncer le fil dénudé dans le contact. Voir l'illustration 5.19.
 - Dans le cas d'un fil flexible, ouvrir le contact en insérant un petit tournevis dans la fente entre les orifices de la borne et pousser le tournevis vers l'intérieur. Voir l'illustration 5.20. Insérer ensuite le fil dénudé dans le contact et retirer le tournevis.
- Tirer légèrement sur le fil pour s'assurer que le contact est bien établi et n'est pas desserré. Un câblage de commande mal serré peut être à l'origine de pannes ou d'une baisse de performance.

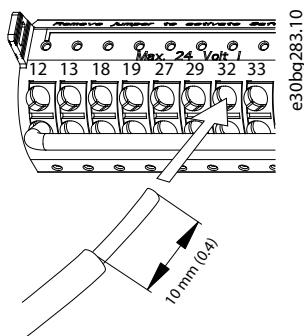


Illustration 5.19 Raccordement de fils de commande solides

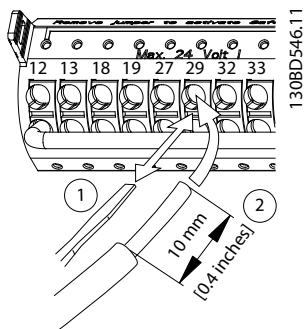


Illustration 5.20 Raccordement de fils de commande flexibles

Débranchement des fils des bornes de commande

- Pour ouvrir le contact, insérer un petit tournevis dans la fente entre les orifices de la borne et pousser le tournevis vers l'intérieur.
- Tirer légèrement sur le fil pour le libérer du contact de borne de commande.

Voir le chapitre 9.5 Spécifications du câble pour les tailles de câble des bornes de commande et le chapitre 7 Exemples de configuration de câblage pour les raccordements typiques des câbles de commande.

5.8.4 Activation du fonctionnement du moteur (borne 27)

Un cavalier est nécessaire entre la borne 12 (ou 13) et la borne 27 pour que le variateur fonctionne si les valeurs de programmation d'usine par défaut sont utilisées.

- La borne d'entrée digitale 27 est conçue pour recevoir un ordre de verrouillage externe de 24 V CC.
- Si aucun dispositif de verrouillage n'est utilisé, installer un cavalier entre la borne de commande 12 (recommandée) ou 13 et la borne 27. Ce cavalier fournit un signal 24 V interne sur la borne 27.
- Lorsque la ligne d'état en bas du LCP affiche *AUTO A DISTANCE ROUE LIBRE*, l'unité est prête à fonctionner, mais il lui manque un signal d'entrée sur la borne 27.
- Lorsque l'équipement optionnel installé en usine est raccordé à la borne 27, ne pas retirer ce câblage.

AVIS!

Le variateur ne peut pas fonctionner sans signal à la borne 27 à moins que la borne 27 ne soit reprogrammée à l'aide du paramètre 5-12 *E.digit.born.27*.

5.8.5 Configuration de la communication série RS485

RS485 est une interface de bus à deux fils compatible avec une topologie de réseau multipoints. Elle comporte les caractéristiques suivantes :

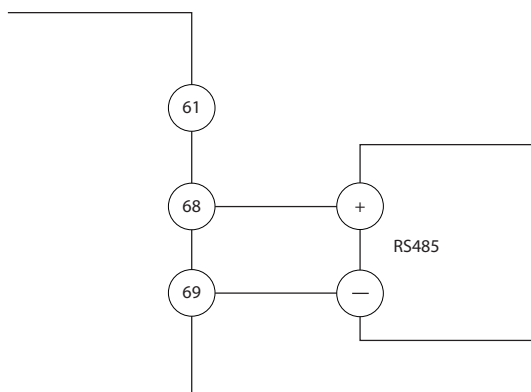
- Les protocoles de communication Danfoss FC ou Modbus RTU, tous les deux internes au variateur, peuvent être utilisés.
- Les fonctions peuvent être programmées à distance à l'aide du logiciel de protocole et de la connexion RS485 ou dans le groupe de paramètres 8-** *Comm. et options*.
- La sélection d'un protocole de communication spécifique modifie de nombreux réglages de

paramètres par défaut pour s'adapter aux spécifications du protocole et rend disponibles des paramètres spécifiques au protocole supplémentaires.

- Il existe des cartes d'option pour le variateur, offrant des protocoles de communication supplémentaires. Consulter la documentation de la carte d'option pour connaître les instructions d'installation et d'utilisation.
- Un commutateur (BUS TER.) est prévu sur la carte de commande pour la résistance de terminaison du bus. Voir l'illustration 5.22.

Pour un réglage de base de la communication série, réaliser les étapes suivantes :

1. Raccorder le câblage de la communication série RS485 aux bornes (+) 68 et (-) 69.
 - 1a Utiliser un câble de communication série blindé (recommandé).
 - 1b Consulter le *chapitre 5.6 Raccordement à la terre* pour réaliser correctement la mise à la terre.
2. Sélectionner les réglages des paramètres suivants :
 - 2a Type de protocole au *paramètre 8-30 Protocole*.
 - 2b Adresse du variateur au *paramètre 8-31 Adresse*.
 - 2c Vitesse de transmission au *paramètre 8-32 Vit. transmission*.



1308B489.10

Illustration 5.21 Schéma de câblage de la communication série

5.8.6 Câblage de Safe Torque Off (STO)

La fonction Safe Torque Off (STO) est un composant du système de contrôle de la sécurité, qui empêche le variateur de fréquence de générer la tension requise pour faire tourner le moteur.

Pour activer la fonction STO, un câblage supplémentaire du variateur est nécessaire. Consulter le *Manuel d'utilisation de Safe Torque Off* pour plus d'informations.

5.8.7 Câblage de l'appareil de chauffage

L'appareil de chauffage est une option destinée à empêcher la formation de condensation dans le boîtier lorsque l'unité est éteinte. Il doit être mis à la terre et contrôlé par un système de gestion HVAC.

Spécifications

- Tension nominale : 100–240
- Taille des fils : 12–24 AWG

5.8.8 Câblage des contacts auxiliaires au sectionneur

Le sectionneur est une option installée en usine. Les contacts auxiliaires, qui sont des accessoires de signaux utilisés avec le sectionneur, ne sont pas installés en usine afin d'offrir plus de flexibilité pendant l'installation. Les contacts s'emboîtent sans qu'aucun outil ne soit nécessaire.

Les contacts doivent être installés à des endroits spécifiques du sectionneur selon leurs fonctions. Se reporter à la fiche technique comprise dans le sac d'accessoires fourni avec le variateur.

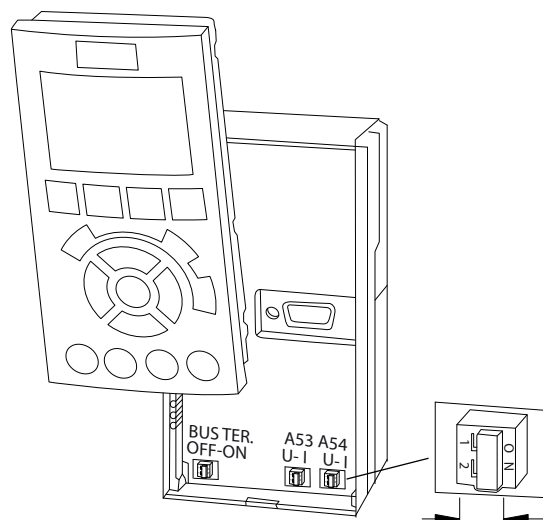
Spécifications

- U_i [V] : 690
- U_{imp} [kV] : 4
- Degré de pollution : 3
- I_{th} [A] : 16
- Taille de câble : 1...2 x 0,75...2,5 mm²
- Taille maximale des fusibles : 16 A/gG
- NEMA : A600, R300, taille des fils : 18–14 AWG, 1(2)

5.8.9 Câblage de la sonde de température de la résistance de freinage

Le bornier de la résistance de freinage se trouve sur la carte de puissance et permet le raccordement d'une sonde de température de la résistance de freinage externe. Le commutateur peut être configuré comme normalement fermé ou normalement ouvert. Si l'entrée change, un signal fait disjoncter le variateur et génère une *alarme 27, Panne de hacheur de freinage* sur l'écran du LCP. En même temps, le variateur arrête de freiner et le moteur se met en roue libre.

1. Repérer le bornier de la résistance de freinage (bornes 104-106) sur la carte de puissance. Voir l'illustration 3.3.
2. Enlever les vis M3 maintenant le cavalier sur la carte de puissance.
3. Ôter le cavalier et connecter la sonde de température de la résistance de freinage de l'une des manières suivantes :
 - 3a **Normalement fermé.** Connecter aux bornes 104 et 106.
 - 3b **Normalement ouvert.** Connecter aux bornes 104 et 105.
4. Fixer les câbles de la sonde à l'aide de vis M3. Les serrer au couple de 0,5-0,6 Nm (5 po-lb).



130BF146.10

5

5.8.10 Sélection de signal de courant/ tension d'entrée

Les bornes d'entrées analogiques 53 et 54 permettent de régler le signal d'entrée de tension (0-10 V) ou de courant (0/4-20 mA).

Réglage des paramètres par défaut :

- Borne 53 : signal de référence de vitesse en boucle ouverte (voir le paramètre 16-61 Régl.commut.born.53).
- Borne 54 : signal de retour en boucle fermée (voir le paramètre 16-63 Régl.commut.born.54).

AVIS!

Couper l'alimentation du variateur avant de changer la position des commutateurs.

1. Retirer le LCP (panneau de commande local). Voir le chapitre 6.3 Menu du LCP.
2. Retirer tout équipement facultatif couvrant les commutateurs.
3. Régler les commutateurs A53 et A54 pour sélectionner le type de signal (U = tension, I = courant).

5.9 Liste de vérification avant l'installation

Avant de terminer l'installation de l'unité, inspecter l'ensemble de l'installation de la façon décrite dans le *Tableau 5.4*. Cocher les éléments une fois l'inspection finie.

À inspecter	Description	<input checked="" type="checkbox"/>
Moteur	<ul style="list-style-type: none"> • Contrôler la continuité du moteur en mesurant les valeurs en ohms aux bornes U-V (96-97), V-W (97-98) et W-U (98-96). • Contrôler que la tension d'alimentation correspond bien à la tension du variateur et du moteur. 	
Commutateurs	<ul style="list-style-type: none"> • Vérifier que les paramètres du commutateur et du sectionneur sont réglés correctement. 	
Équipement auxiliaire	<ul style="list-style-type: none"> • Rechercher les équipements auxiliaires, commutateurs, sectionneurs ou fusibles d'entrée/disjoncteurs qui se trouvent du côté de la puissance d'entrée du variateur ou du côté sortie du moteur. S'assurer qu'ils sont prêts pour une exploitation à plein régime. • Vérifier la fonction et l'installation des capteurs utilisés pour transmettre un signal de retour au variateur. • Retirer les bouchons de correction du facteur de puissance du moteur. • Ajuster les bouchons de correction du facteur de puissance du côté secteur et s'assurer qu'ils sont atténués. 	
Passage des câbles	<ul style="list-style-type: none"> • Vérifier que les câbles du moteur, les câbles de freinage (le cas échéant) et les câbles de commande sont séparés, blindés ou placés dans 3 conduits métalliques distincts pour obtenir une isolation des interférences haute fréquence. 	
Câblage de commande	<ul style="list-style-type: none"> • Rechercher d'éventuels fils cassés ou endommagés et des branchements desserrés. • Vérifier que le câblage de commande est isolé du câblage forte puissance pour l'immunité au bruit. • Vérifier la source de tension des signaux si nécessaire. • Utiliser un câble blindé ou une paire torsadée et vérifier que le blindage est correctement terminé. 	
Câble de puissance d'entrée et de sortie	<ul style="list-style-type: none"> • Rechercher d'éventuelles connexions desserrées. • Vérifier que les câbles moteur et secteur passent par des conduits ou des câbles blindés séparés. 	
Mise à la terre	<ul style="list-style-type: none"> • Vérifier que les mises à la terre sont correctes, étanches et exemptes d'oxydation. • La mise à la terre vers un conduit ou le montage du panneau arrière sur une surface métallique n'est pas adaptée. 	
Fusibles et disjoncteurs	<ul style="list-style-type: none"> • Vérifier que les fusibles et les disjoncteurs sont adaptés. • Vérifier que tous les fusibles sont correctement insérés et en bon état et que tous les disjoncteurs (le cas échéant) sont en position ouverte. 	
Espace pour le refroidissement	<ul style="list-style-type: none"> • Rechercher d'éventuels obstacles dans le circuit de circulation d'air. • Veiller à ce que le dégagement en haut en bas du variateur soit adéquat pour assurer la circulation de l'air à des fins de refroidissement. Voir le <i>chapitre 4.5.1 Critères d'installation et de refroidissement</i>. 	
Conditions ambiantes	<ul style="list-style-type: none"> • Vérifier que les critères des conditions ambiantes sont respectés. Voir le <i>chapitre 9.4 Conditions ambiantes</i>. 	
Intérieur du variateur	<ul style="list-style-type: none"> • Vérifier que l'intérieur de l'unité est exempt de saletés, de particules métalliques, d'humidité et de corrosion. • Vérifier qu'aucun des outils utiles à l'installation n'est resté à l'intérieur de l'unité. • Pour les boîtiers E3h et E4h, vérifier que l'unité est montée sur une surface métallique non peinte. 	
Vibration	<ul style="list-style-type: none"> • Vérifier que l'unité est montée solidement ou que des supports amortisseurs sont utilisés si nécessaire. • Rechercher tout niveau de vibrations inhabituel. 	

Tableau 5.4 Liste de vérification avant l'installation

⚠ATTENTION**DANGER POTENTIEL EN CAS DE PANNE INTERNE**

Si le variateur n'est pas correctement fermé par des caches, il existe un risque de blessure.

- Avant d'appliquer de la puissance, s'assurer que tous les caches de sécurité (portes et panneaux) sont en place et fermement fixés. Se reporter au *chapitre 9.10.1 Couples de serrage nominaux*.

6 Mise en service

6.1 Consignes de sécurité

Voir le *chapitre 2 Sécurité* pour connaître les consignes de sécurité générales.

AVERTISSEMENT

HAUTE TENSION

Les variateurs contiennent des tensions élevées lorsqu'ils sont reliés à l'alimentation secteur CA. La non-utilisation de personnel qualifié pour l'installation, le démarrage et la maintenance du variateur peut entraîner la mort ou des blessures graves.

- L'installation, le démarrage et la maintenance du variateur doivent être effectués uniquement par du personnel qualifié.

Avant de mettre sous tension :

1. S'assurer que l'alimentation d'entrée de l'unité est désactivée et verrouillée. Ne pas compter sur les sectionneurs du variateur pour l'isolation de l'alimentation d'entrée.
2. Vérifier l'absence de tension aux bornes d'entrée L1 (91), L2 (92) et L3 (93), phase-phase et phase-terre.
3. Vérifier l'absence de tension aux bornes de sortie 96 (U), 97 (V) et 98 (W), phase-phase et phase-terre.
4. Contrôler la continuité du moteur en mesurant les valeurs en ohms aux bornes U-V (96-97), V-W (97-98) et W-U (98-96).
5. Vérifier la bonne mise à la terre du variateur et du moteur.
6. Inspecter le variateur pour détecter les connexions desserrées sur les bornes.
7. Vérifier que tous les presse-étoupes sont bien serrés.
8. Contrôler que la tension d'alimentation correspond bien à la tension du variateur et du moteur.
9. Fermer et fixer le couvercle avant.

6.2 Application de l'alimentation

AVERTISSEMENT

DÉMARRAGE IMPRÉVU

Lorsque le variateur est relié au secteur CA, à l'alimentation CC ou à la répartition de la charge, le moteur peut démarrer à tout moment, ce qui peut entraîner la mort, des blessures graves ou des dégâts matériels. Le moteur peut être démarré en actionnant un commutateur externe, un ordre du bus de terrain, un signal de référence d'entrée à partir du LCP ou du LOP, par commande à distance à l'aide du logiciel de programmation MCT 10 ou suite à la suppression d'une condition de panne.

Pour éviter un démarrage imprévu du moteur :

- Appuyer sur [Off] sur le LCP avant de programmer les paramètres.
- Débrancher le variateur du secteur si la sécurité des personnes l'exige, afin d'éviter un démarrage imprévu du moteur.
- Vérifier que le variateur, le moteur et tout équipement entraîné soient prêts à fonctionner.

1. S'assurer que la tension d'entrée entre les phases est équilibrée avec une marge de 3 %. Si ce n'est pas le cas, corriger le déséquilibre de la tension d'entrée avant de continuer. Répéter la procédure après avoir corrigé la tension.
2. S'assurer que le câblage des équipements optionnels éventuellement installés est adapté à l'application.
3. Veiller à ce que tous les dispositifs de l'opérateur soient réglés sur la position OFF.
4. Fermer toutes les portes du panneau et fixer tous les couvercles.
5. Mettre l'unité sous tension. NE PAS démarrer le variateur pour le moment. Pour les unités munies d'un sectionneur, utiliser la position ON pour mettre le variateur sous tension.

AVIS!

Si la ligne d'état en bas du LCP affiche AUTO A DISTANCE ROUE LIBRE ou que l'alarme 60 Verrouillage ext. apparaît, ceci indique que l'unité est prête à fonctionner, mais qu'il lui manque un signal d'entrée sur la borne 27. Voir le *chapitre 5.8.4 Activation du fonctionnement du moteur (borne 27)* pour des précisions.

6.3 Menu du LCP

6.3.1.1 Mode Menu rapide

Le mode Menus rapides donne une liste de menus servant à configurer et utiliser le variateur. Sélectionner le mode Menus rapides en appuyant sur la touche [Quick Menu]. L'affichage correspondant apparaît sur l'écran du LCP.

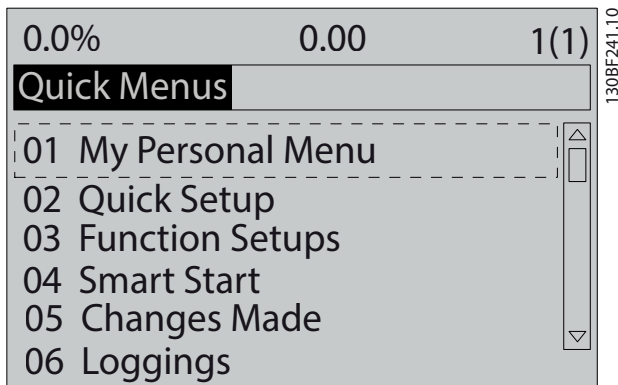


Illustration 6.1 Affichage du menu rapide

6.3.1.2 Q1 Mon menu personnel

Le menu personnel permet de définir ce qui apparaît dans la zone d'affichage. Voir le *chapitre 3.6 Panneau de commande local (LCP)*. Ce menu peut aussi afficher jusqu'à 50 paramètres préprogrammés. Ces 50 paramètres sont saisis manuellement à l'aide du *paramètre 0-25 Mon menu personnel*.

6.3.1.3 Q2 Config. rapide

Les paramètres disponibles dans *Q2 Config. rapide* comportent les données de base du système et du moteur qui sont toujours nécessaires à la configuration du variateur. Voir le *chapitre 6.4.2 Saisie des informations du système* pour les étapes de configuration.

6.3.1.4 Q3 Régl. fonction

Les paramètres disponibles dans *Q3 Régl. fonction* contiennent les données des fonctions de ventilateur, de compresseur et de pompe. Le menu comporte également les paramètres d'affichage du LCP, des vitesses digitales prédéfinies, de mise à l'échelle des références analogiques, des applications en boucle fermée zone unique et multizones.

6.3.1.5 Q4 Smart Start

Q4 Configuration intelligente guide l'utilisateur parmi les réglages types des paramètres utilisés pour configurer le moteur et l'application de pompe/ventilateur sélectionnée.

La touche [Info] permet d'afficher des informations d'aide relatives à des sélections, réglages et messages.

6.3.1.6 Q5 Modif. effectuées

Sélectionner *Q5 Modif. effectuées* pour obtenir des informations concernant :

- les 10 dernières modifications ;
- les modifications apportées depuis le réglage par défaut.

6.3.1.7 Q6 Enregistrements

Utiliser *Q6 Enregistrements* pour rechercher une erreur. Sélectionner *Enregistrements* pour obtenir des informations concernant les lignes d'affichage. Les informations apparaissent sous forme graphique. Seuls les paramètres d'affichage sélectionnés du *paramètre 0-20 Affich. ligne 1.1 petit* au *paramètre 0-24 Affich. ligne 3 grand* peuvent être visualisés. Il est possible de mémoriser jusqu'à 120 exemples à des fins de référence ultérieure.

Q6 Enregistrements	
Paramètre 0-20 Affich. ligne 1.1 petit	Référence [%]
Paramètre 0-21 Affich. ligne 1.2 petit	Courant moteur [A]
Paramètre 0-22 Affich. ligne 1.3 petit	Puissance [kW]
Paramètre 0-23 Affich. ligne 2 grand	Fréquence [Hz]
Paramètre 0-24 Affich. ligne 3 grand	Compteur kWh

Tableau 6.1 Exemples de paramètre dans Enregistrements

6.3.1.8 Mode menu principal

Le mode *Menu principal* répertorie tous les groupes de paramètres disponibles pour le variateur. Sélectionner le mode menu principal grâce à la touche [Main Menu]. L'affichage correspondant apparaît sur l'écran du LCP.

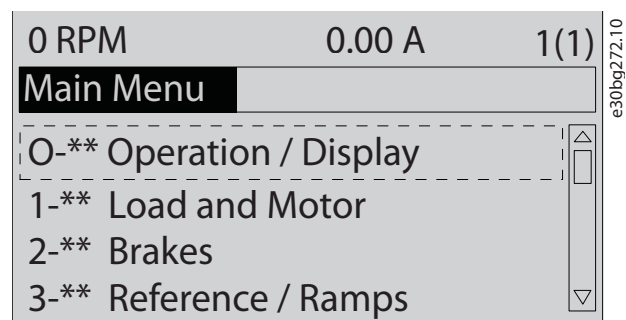


Illustration 6.2 Affichage du menu principal

Tous les paramètres peuvent être modifiés dans le menu principal. Les cartes en option ajoutées à l'unité activent d'autres paramètres associés au dispositif optionnel.

6.4 Programmation du variateur

Pour plus d'informations sur les fonctions des touches du panneau de commande local (LCP), se reporter au chapitre 3.6 *Panneau de commande local (LCP)*. Pour plus d'informations sur les réglages des paramètres, se reporter au *Guide de programmation*.

Vue d'ensemble des paramètres

Les réglages des paramètres contrôlent le fonctionnement du variateur et sont accessibles par le LCP. Une valeur par défaut est attribuée à chacun de ces réglages en usine, mais ils peuvent être configurés en fonction de chaque application. Chaque paramètre a un nom et un numéro qui restent les mêmes quel que soit le mode de programmation.

En mode *menu principal*, les paramètres sont répartis en groupes. Le premier chiffre du numéro de paramètre (en partant de la gauche) indique le numéro de groupe de paramètres. Le groupe de paramètres est ensuite divisé en sous-groupes, si nécessaire. Par exemple :

0-** Fonction./Affichage	Groupe de paramètres
0-0* Réglages de base	Sous-groupe de paramètres
Paramètre 0-01 Langue	Paramètre
Paramètre 0-02 Unité vit. mot.	Paramètre
Paramètre 0-03 Réglages régionaux	Paramètre

Tableau 6.2 Exemple de hiérarchie de groupe de paramètres

Parcourir les paramètres

Parcourir les paramètres à l'aide des touches du LCP suivantes :

- Appuyer sur [▲] [▼] pour défiler vers le haut ou le bas.
- Appuyer sur [◀] [▶] pour se déplacer d'un espace vers la droite ou la gauche de la virgule décimale lors de la modification d'une valeur de paramètre décimale.
- Appuyer sur [OK] pour accepter la modification.
- Appuyer sur [Cancel] pour ignorer le changement et quitter le mode de modification.
- Appuyer deux fois sur [Back] pour revenir à l'écran d'état.
- Appuyer sur [Main Menu] une fois pour revenir au menu principal.

6.4.1 Exemple de programmation pour une application en boucle ouverte

Cette procédure, utilisée pour configurer une application typique en boucle ouverte, programme le variateur pour recevoir un signal de commande analogique de 0-10 V CC sur la borne d'entrée 53. Le variateur répond en fournissant

une sortie de 20-50 Hz au moteur, proportionnelle au signal d'entrée (0-10 V CC = 20-50 Hz).

Appuyer sur [Quick Menu] et procéder aux étapes suivantes :

1. Sélectionner *Q3 Régl. fonction* et appuyer sur [OK].
2. Sélectionner *Régl. données par.* et appuyer sur [OK].

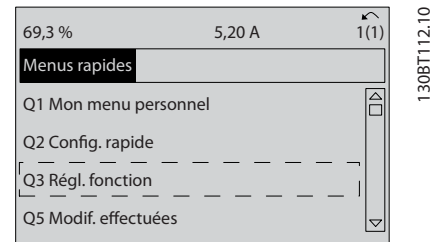


Illustration 6.3 Q3 Régl. fonction

3. Sélectionner *Q3-2 Régl.boucl.ouverte* et appuyer sur [OK].

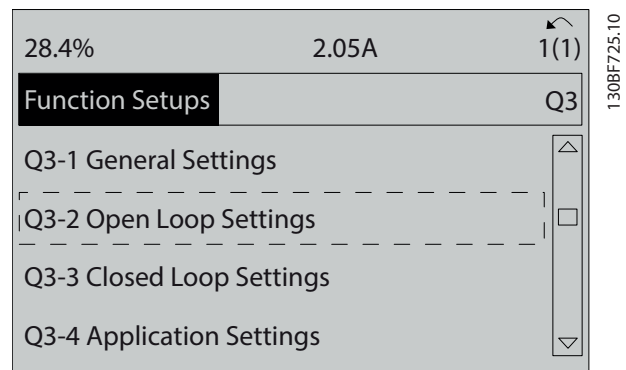


Illustration 6.4 Q3-2 Régl. boucl.ouverte

4. Sélectionner *Q3-21 Référence analogique* et appuyer sur [OK].

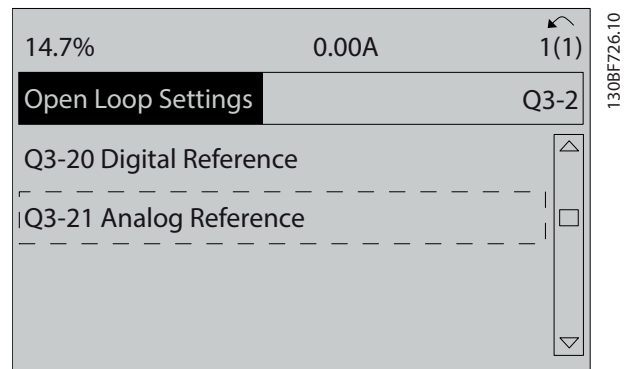


Illustration 6.5 Q3-21 Référence analogique

5. Sélectionner le *paramètre 3-02 Référence minimale*. Régler la référence interne minimum du variateur sur 0 Hz et appuyer sur [OK].

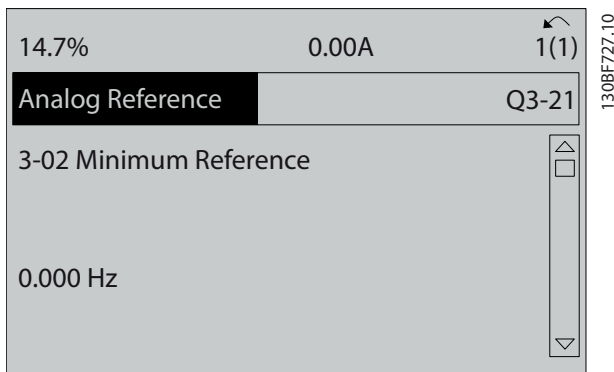


Illustration 6.6 Paramètre 3-02 Référence minimale

8. Sélectionner le *paramètre 6-11 Ech.max.U/born.53*. Régler la référence de tension externe maximum sur la borne 53 à 10 V et appuyer sur [OK].

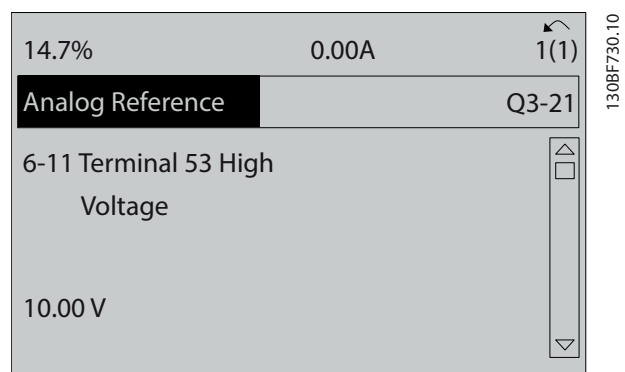


Illustration 6.9 Paramètre 6-11 Ech.max.U/born.53

6. Sélectionner le *paramètre 3-03 Réf. max.*. Régler la référence interne maximum du variateur sur 60 Hz et appuyer sur [OK].

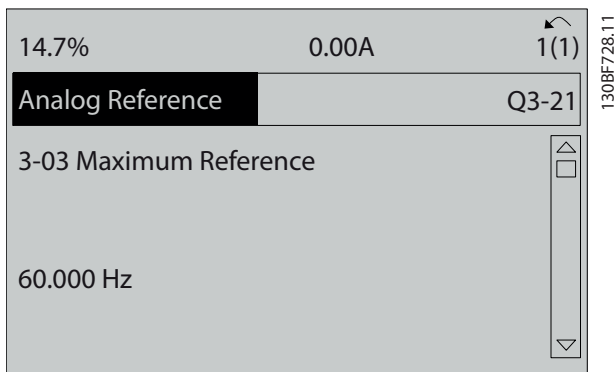


Illustration 6.7 Paramètre 3-03 Réf. max.

9. Sélectionner le *paramètre 6-14 Val.ret./Réf.bas.born.53*. Régler la référence de vitesse minimum sur la borne 53 à 20 Hz et appuyer sur [OK].

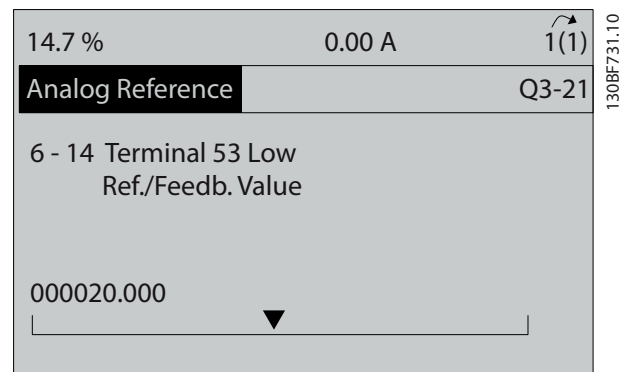


Illustration 6.10 Paramètre 6-14 Val.ret./Réf.bas.born.53

7. Sélectionner le *paramètre 6-10 Ech.min.U/born.53*. Régler la référence de tension externe minimum sur la borne 53 à 0 V et appuyer sur [OK].

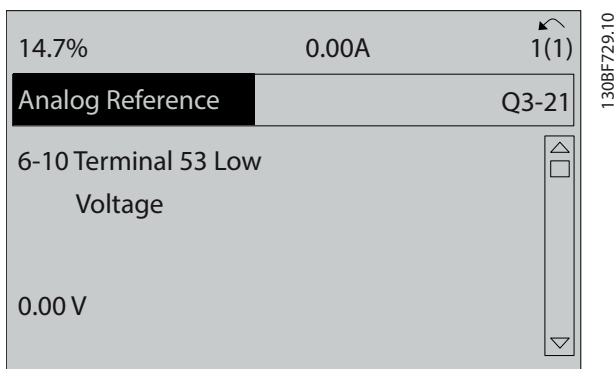


Illustration 6.8 Paramètre 6-10 Ech.min.U/born.53

10. Sélectionner le *paramètre 6-15 Val.ret./Réf.haut.born.53*. Régler la référence de vitesse maximum sur la borne 53 à 50 Hz et appuyer sur [OK].

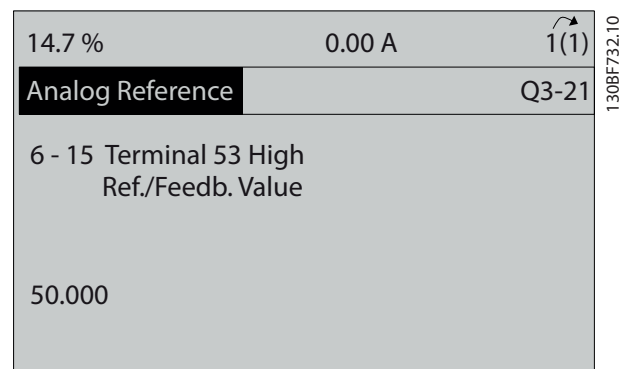


Illustration 6.11 Paramètre 6-15 Val.ret./Réf.haut.born.53

Avec un dispositif externe fournissant un signal de commande de 0-10 V raccordé à la borne 53 du variateur, le système est maintenant prêt à fonctionner.

AVIS!

Sur l'illustration 6.11, la barre de défilement à droite de l'affichage a atteint le bas, ce qui indique que la procédure est finie.

L'illustration 6.12 montre les connexions de câblage utilisées pour activer la configuration du dispositif externe.

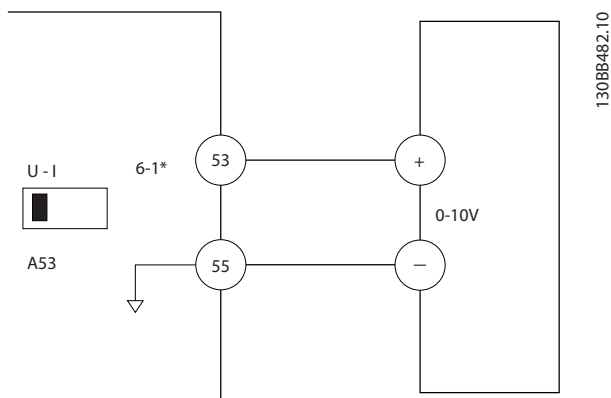


Illustration 6.12 Exemple de câblage d'un dispositif externe fournissant un signal de commande 0-10 V

6.4.2 Saisie des informations du système

AVIS!

TÉLÉCHARGER LE LOGICIEL

Pour une mise en service par PC, installer le Logiciel de programmation MCT 10. Le logiciel peut être téléchargé (version de base) ou commandé (version avancée, numéro de code 130B1000). Pour plus d'informations et pour en savoir plus sur les téléchargements, voir www.danfoss.com/en/service-and-support/downloads/dds/vlt-motion-control-tool-mct-10/.

Pour saisir les informations de base du système dans le variateur, suivre les étapes ci-après. Les réglages des paramètres recommandés sont prévus à des fins de démarrage et de vérification. Les réglages de l'application peuvent varier.

AVIS!

Bien que ces étapes supposent l'utilisation d'un moteur asynchrone, un moteur à magnétisation permanente peut être utilisé. Pour plus d'informations sur les types de moteur spécifiques, se reporter au *Guide de programmation* du produit.

1. Appuyer sur [Main Menu] sur le LCP.
2. Sélectionner 0-** *Fonction./Affichage* et appuyer sur [OK].
3. Sélectionner 0-0* *Réglages de base* et appuyer sur [OK].
4. Sélectionner le paramètre 0-03 *Réglages régionaux* puis appuyer sur [OK].
5. Sélectionner [0] *International* ou [1] *Amérique Nord* en fonction et appuyer sur [OK]. (Cela modifie les réglages par défaut de plusieurs paramètres de base).
6. Appuyer sur [Quick Menu] sur le LCP, puis sélectionner Q2 *Config. rapide*.
7. Modifier les réglages de paramètres suivants répertoriés dans le *Tableau 6.3* si nécessaire. Les données du moteur se trouvent sur la plaque signalétique du moteur.

Paramètre	Réglage par défaut
Paramètre 0-01 <i>Langue</i>	Anglais
Paramètre 1-20 <i>Puissance moteur [kW]</i>	4,00 kW
Paramètre 1-22 <i>Tension moteur</i>	400 V
Paramètre 1-23 <i>Fréq. moteur</i>	50 Hz
Paramètre 1-24 <i>Courant moteur</i>	9,00 A
Paramètre 1-25 <i>Vit.nom.moteur</i>	1 420 tr/min
Paramètre 5-12 <i>E.digit.born.27</i>	Lâchage
Paramètre 3-02 <i>Référence minimale</i>	0,000 tr/min
Paramètre 3-03 <i>Réf. max.</i>	1 500,000 tr/min
Paramètre 3-41 <i>Temps d'accél. rampe 1</i>	3,00 s
Paramètre 3-42 <i>Temps décél. rampe 1</i>	3,00 s
Paramètre 3-13 <i>Type référence</i>	Mode Hand/Auto
Paramètre 1-29 <i>Adaptation auto. au moteur (AMA)</i>	Off

Tableau 6.3 Réglages de Config. rapide

AVIS!

SIGNAL D'ENTRÉE MANQUANT

Si le LCP affiche ROUE LIBRE DISTANTE AUTO ou l'Alarme 60 *Verrouilla ext.*, l'unité est prête à fonctionner, mais il lui manque un signal d'entrée. Voir le *chapitre 5.8.4 Activation du fonctionnement du moteur (borne 27)* pour des précisions.

6.4.3 Configuration de l'optimisation automatique de l'énergie

La fonction d'optimisation automatique de l'énergie (AEO) est une procédure qui minimise la tension du moteur, réduit la consommation d'énergie, la chaleur et le bruit.

1. Appuyer sur [Main Menu].
2. Sélectionner 1-** *Charge et moteur* et appuyer sur [OK].

3. Sélectionner *1-0* Réglages généraux* et appuyer sur [OK].
4. Sélectionner le *paramètre 1-03 Caract.couple* puis appuyer sur [OK].
5. Sélectionner *[2] Optim.AUTO énergie CT* ou *[3] Optim.AUTO énergie VT* et appuyer sur [OK].

6.4.4 Configuration de l'adaptation automatique au moteur

L'adaptation automatique au moteur est une procédure qui optimise la compatibilité entre le variateur et le moteur.

Le variateur construit un modèle mathématique du moteur pour la régulation du courant de sortie du moteur. La procédure teste également l'équilibre de la phase d'entrée de l'alimentation électrique. Elle compare les caractéristiques du moteur aux données saisies dans les *paramètres 1-20 à 1-25*.

AVIS!

Si des avertissements ou des alarmes se produisent, voir le *chapitre 8.5 Liste des avertissements et alarmes*.

Certains moteurs ne peuvent pas effectuer une version complète du test. Si c'est le cas ou si un filtre de sortie est raccordé au moteur, sélectionner *[2] AMA activée réduite*.

Exécuter cette procédure sur un moteur froid pour de meilleurs résultats.

1. Appuyer sur [Main Menu].
2. Sélectionner *1-** Charge et moteur* et appuyer sur [OK].
3. Sélectionner *1-2** Données moteur* et appuyer sur [OK].
4. Sélectionner le *paramètre 1-29 Adaptation auto. au moteur (AMA)* puis appuyer sur [OK].
5. Sélectionner *[1] AMA activée compl.* et appuyer sur [OK].
6. Appuyer sur [Hand On] puis sur [OK].
Le test s'effectue automatiquement, puis un message indique la fin du test.

6.5 Tests avant le démarrage du système

AVERTISSEMENT

DÉMARRAGE DU MOTEUR

Si le moteur, le système et tous les autres équipements reliés ne sont pas prêts à démarrer, les utilisateurs s'exposent à des risques de blessures ou à des dommages matériels. Avant le démarrage,

- s'assurer que l'équipement est prêt à fonctionner dans toutes les conditions ;
- s'assurer que le moteur, le système et tous les équipements rattachés sont prêts à démarrer.

6.5.1 Rotation du moteur

AVIS!

Si le moteur tourne dans le mauvais sens, cela peut endommager l'équipement. Avant de faire fonctionner l'unité, vérifier la rotation du moteur en le faisant tourner brièvement. Le moteur fonctionne un court instant à 5 Hz ou à la fréquence minimum réglée au *paramètre 4-12 Vitesse moteur limite basse [Hz]*.

1. Appuyer sur [Hand On].
2. Déplacer le curseur gauche à gauche de la virgule décimale à l'aide de la touche fléchée gauche puis saisir une valeur en tr/min qui permet au moteur de tourner lentement.
3. Appuyer sur [OK].
4. Si le sens de rotation du moteur est erroné, régler le *paramètre 1-06 Sens horaire* sur *[1] Inverse*.

6.5.2 Rotation du codeur

Si le retour codeur est utilisé, procéder aux étapes suivantes :

1. Sélectionner *[0] Boucle ouverte* au *paramètre 1-00 Mode Config.*
2. Sélectionner *[1] Codeur 24 V* au *paramètre 7-00 PID vit.source ret.*
3. Appuyer sur [Hand On].
4. Appuyer sur [►] pour définir une référence de vitesse positive (*paramètre 1-06 Sens horaire* sur *[0] Normal*).
5. Vérifier au *paramètre 16-57 Feedback [RPM]* que le signal de retour est positif.

Pour plus d'informations sur l'option codeur, se référer au manuel de l'option.

AVIS!**RETOUR NÉGATIF**

Si le signal de retour est négatif, le raccordement du codeur est erroné. Utiliser le *paramètre 5-71 Sens cod.born.32 33* ou le *paramètre 17-60 Sens de rotation positif du codeur* pour inverser le sens ou les câbles du codeur. Le *Paramètre 17-60 Sens de rotation positif du codeur* n'est disponible qu'avec l'option VLT® Encoder Input MCB 102.

6.6 Démarrage du système

AVERTISSEMENT**DÉMARRAGE DU MOTEUR**

Si le moteur, le système et tous les autres équipements reliés ne sont pas prêts à démarrer, les utilisateurs s'exposent à des risques de blessures ou à des dommages matériels. Avant le démarrage,

- s'assurer que l'équipement est prêt à fonctionner dans toutes les conditions ;
- s'assurer que le moteur, le système et tous les équipements rattachés sont prêts à démarrer.

La procédure décrite dans cette partie exige que le câblage d'installation et la programmation de l'application soient terminés. La procédure suivante est recommandée une fois la configuration de l'application terminée.

1. Appuyer sur [Auto On].
2. Appliquer un ordre de marche externe. Voici des exemples d'ordre de marche externe : un commutateur, une touche ou un contrôleur logique programmable (PLC).
3. Ajuster la référence de la vitesse dans la plage de vitesse.
4. Vérifier le niveau sonore et de vibration du moteur afin de garantir que le système fonctionne comme prévu.
5. Arrêter l'ordre de marche externe.

Si des avertissements ou des alarmes se produisent, consulter le chapitre *chapitre 8.5 Liste des avertissements et alarmes*.

6.7 Réglage des paramètres

AVIS!**RÉGLAGES RÉGIONAUX**

Certains paramètres présentent des réglages par défaut différents en fonction d'International ou Amérique Nord. Pour une liste des valeurs par défaut différentes, voir le *chapitre 10.2 Réglages de paramètres par défaut selon International/Amérique Nord*

La réalisation d'une programmation correcte des applications nécessite de régler les fonctions de plusieurs paramètres. Les détails des paramètres sont indiqués dans le *guide de programmation*.

Les réglages des paramètres sont enregistrés en interne dans le variateur, ce qui offre les avantages suivants :

- Les réglages des paramètres peuvent être chargés dans la mémoire du LCP et conservés comme sauvegarde.
- Il est possible de programmer rapidement plusieurs unités en raccordant le LCP à l'unité et en téléchargeant les réglages de paramètres sauvegardés.
- Les réglages enregistrés dans le LCP ne sont pas modifiés à la restauration des réglages par défaut.
- Les changements au niveau des réglages par défaut et la programmation saisie dans les paramètres sont enregistrés et disponibles pour une visualisation dans le menu rapide. Voir le *chapitre 3.6 Panneau de commande local (LCP)*.

6.7.1 Chargement et téléchargement des réglages des paramètres

Le variateur fonctionne à l'aide des paramètres enregistrés sur la carte de commande située dans le variateur. Les fonctions de chargement et téléchargement déplacent les paramètres entre la carte de commande et le LCP.

1. Appuyer sur [Off].
2. Accéder au *paramètre 0-50 Copie LCP* et appuyer sur [OK].
3. Sélectionner l'une des actions suivantes :
 - 3a Pour charger les données de la carte de commande vers le LCP, sélectionner [1] *Lect.PAR.LCP*.
 - 3b Pour télécharger les données du LCP vers la carte de commande, sélectionner [2] *Ecrit.PAR.LCP*.
4. Appuyer sur [OK]. Une barre de progression indique l'avancement du chargement ou du téléchargement.
5. Appuyer sur [Hand On] ou [Auto On].

6.7.2 Restauration des réglages par défaut d'usine

que le ventilateur démarre). Le démarrage prend un peu plus de temps que d'habitude.

AVIS!

PERTE DE DONNÉES

La programmation, les données moteur, la localisation et les dossiers de surveillance sont perdus lors de la restauration des réglages par défaut. Pour réaliser une sauvegarde, charger les données vers le LCP avant l'initialisation. Se reporter au *chapitre 6.7.1 Chargement et téléchargement des réglages des paramètres*.

Restaurer les réglages par défaut des paramètres en initialisant l'unité. L'initialisation peut se faire via le *paramètre 14-22 Mod. exploitation* ou manuellement.

Le *Paramètre 14-22 Mod. exploitation* ne réinitialise pas les réglages suivants :

- heures de fonctionnement
- options de communication série
- réglages du menu personnel
- mémoire des défauts, journal d'alarme et autres fonctions de surveillance

Initialisation recommandée

1. Appuyer deux fois sur [Main Menu] pour accéder aux paramètres.
2. Accéder au *paramètre 14-22 Mod. exploitation* et appuyer sur [OK].
3. Aller jusqu'à *Initialisation* puis appuyer sur [OK].
4. Mettre l'unité hors tension et attendre que l'affichage s'éteigne.
5. Mettre l'unité sous tension. Les réglages des paramètres par défaut sont restaurés lors du démarrage. Le démarrage prend un peu plus de temps que d'habitude.
6. Après l'apparition de l'*alarme 80, Init. variateur*, appuyer sur [Reset].

Initialisation manuelle

L'initialisation manuelle réinitialise tous les réglages d'usine à l'exception des suivants :

- *Paramètre 15-00 Heures mises ss tension.*
- *Paramètre 15-03 Mise sous tension.*
- *Paramètre 15-04 Surtemp..*
- *Paramètre 15-05 Surtension.*

Pour procéder à l'initialisation manuelle :

1. Mettre l'unité hors tension et attendre que l'affichage s'éteigne.
2. Appuyer simultanément sur [Status], [Main Menu] et [OK] lors de la mise sous tension de l'unité (environ 5 s ou jusqu'à ce qu'un clic retentisse et

7 Exemples de configuration de câblage

Les exemples de cette partie servent de référence rapide pour les applications courantes.

- Les réglages des paramètres correspondent aux valeurs régionales par défaut sauf indication contraire (sélection au *paramètre 0-03 Réglages régionaux*).
- Les paramètres associés aux bornes et leurs réglages sont indiqués à côté des dessins.
- Le réglage des commutateurs des bornes analogiques A53 ou A54 est aussi représenté.

AVIS!

Lorsque la fonction STO en option n'est pas utilisée, un cavalier est nécessaire entre la borne 12 (ou 13) et la borne 37 pour que le variateur fonctionne avec les valeurs de programmation par défaut.

7

		Paramètres	
		Fonction	Réglage
		Paramètre 6-12 Ech.min./born.53	4 mA*
		Paramètre 6-13 Ech.max./born.53	20 mA*
		Paramètre 6-14 Val.ret./Réf.bas.born.53	0 Hz
		Paramètre 6-15 Val.ret./Réf.haut.born.53	50 Hz
		* = valeur par défaut	
		Remarques/commentaires :	
		On suppose qu'une entrée de 4 mA = une vitesse de 0 Hz et qu'une entrée de 20 mA = une vitesse de 50 Hz.	

Tableau 7.2 Référence de vitesse analogique (courant)

7.1 Câblage de commande de vitesse en boucle ouverte

		Paramètres	
		Fonction	Réglage
		Paramètre 6-10 Ech.min.in.U/born.53	0,07 V*
		Paramètre 6-11 Ech.max.ax.U/born.53	10 V*
		Paramètre 6-14 Val.re t./Réf.bas.born.53	0 Hz
		Paramètre 6-15 Val.re t./Réf.haut.born.53	50 Hz
		* = valeur par défaut	
		Remarques/commentaires :	
		On suppose qu'une entrée de 0 V CC = une vitesse de 0 Hz et qu'une entrée de 10 V CC = une vitesse de 50 Hz.	

Tableau 7.1 Référence de vitesse analogique (tension)

		Paramètres	
		Fonction	Réglage
		Paramètre 6-12 Ech.min./born.53	4 mA*
		Paramètre 6-13 Ech.max./born.53	20 mA*
		Paramètre 6-14 Val.ret./Réf.bas.born.53	0 Hz
		Paramètre 6-15 Val.ret./Réf.haut.born.53	50 Hz
		* = valeur par défaut	
		Remarques/commentaires :	
		On suppose qu'une entrée de 0 V CC = une vitesse de 0 tr/min et qu'une entrée de 10 V CC = une vitesse de 1 500 tr/min.	

Tableau 7.3 Référence de vitesse (à l'aide d'un potentiomètre manuel)

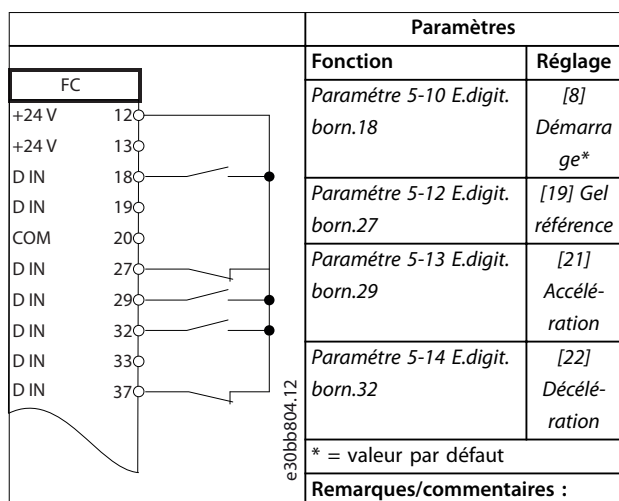


Tableau 7.4 Accélération/décélération

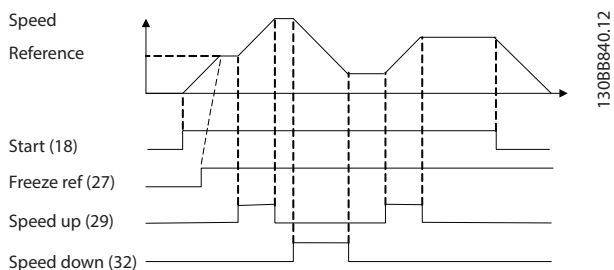


Illustration 7.1 Accélération/décélération

7.2 Câblage de marche/arrêt

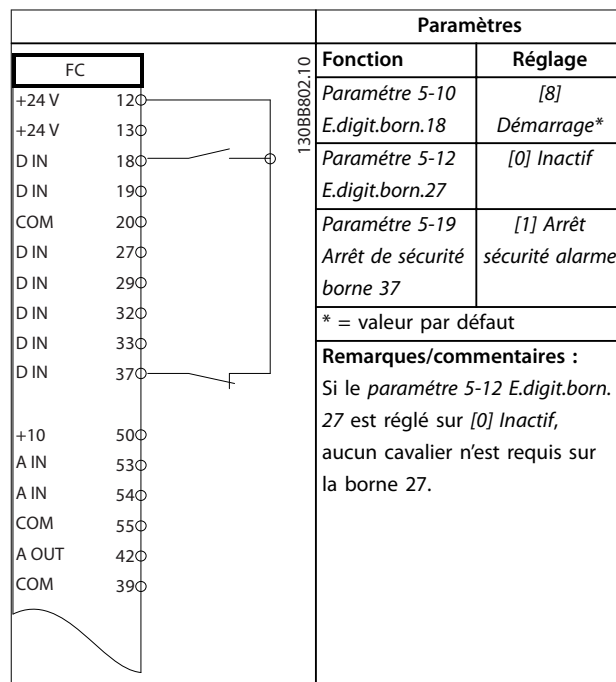


Tableau 7.5 Ordre de démarrage/arrêt avec option Safe Torque Off

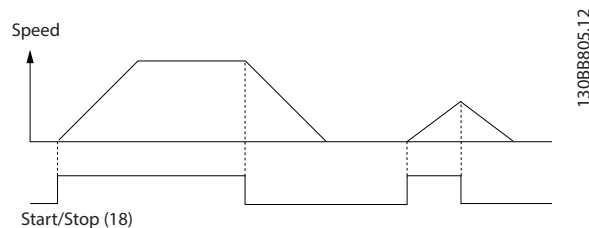


Illustration 7.2 Ordre de démarrage/arrêt avec Safe Torque Off

7

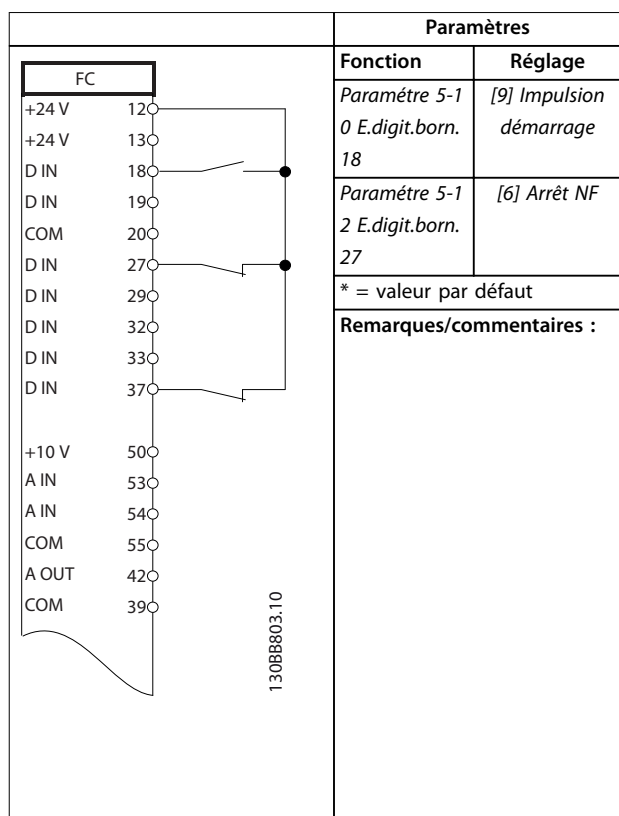


Tableau 7.6 Impulsion de démarrage/d'arrêt

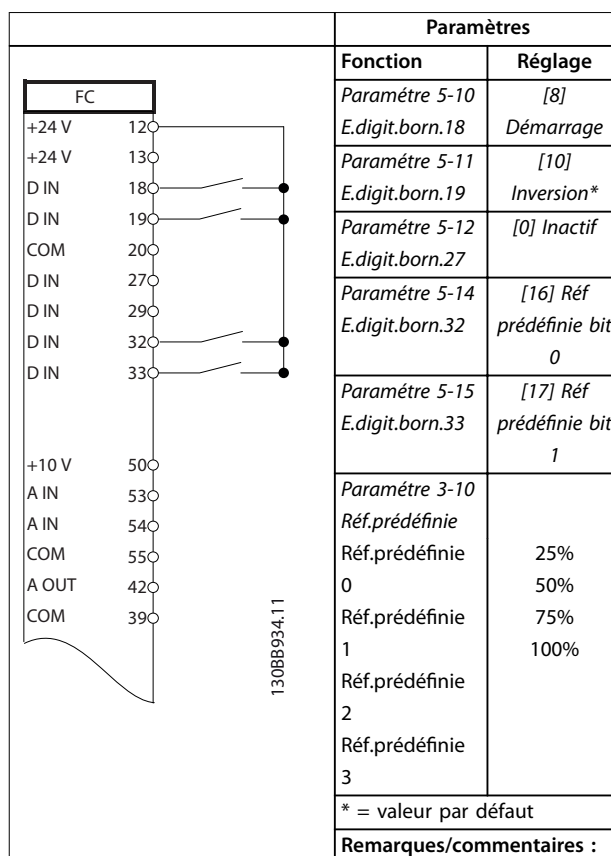


Tableau 7.7 Démarrage/arrêt avec inversion et 4 vitesses prédéfinies

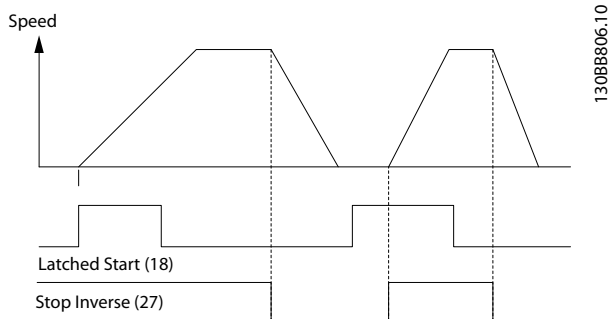


Illustration 7.3 Démarrage par impulsion/arrêt

7.3 Câblage de réinitialisation d'alarme externe

		Paramètres																																			
		Fonction	Réglage																																		
<table border="1"> <thead> <tr> <th colspan="2">FC</th> </tr> </thead> <tbody> <tr><td>+24 V</td><td>12</td></tr> <tr><td>+24 V</td><td>13</td></tr> <tr><td>D IN</td><td>18</td></tr> <tr><td>D IN</td><td>19</td></tr> <tr><td>COM</td><td>20</td></tr> <tr><td>D IN</td><td>27</td></tr> <tr><td>D IN</td><td>29</td></tr> <tr><td>D IN</td><td>32</td></tr> <tr><td>D IN</td><td>33</td></tr> <tr><td>D IN</td><td>37</td></tr> <tr><td>+10 V</td><td>50</td></tr> <tr><td>A IN</td><td>53</td></tr> <tr><td>A IN</td><td>54</td></tr> <tr><td>COM</td><td>55</td></tr> <tr><td>A OUT</td><td>42</td></tr> <tr><td>COM</td><td>39</td></tr> </tbody> </table>		FC		+24 V	12	+24 V	13	D IN	18	D IN	19	COM	20	D IN	27	D IN	29	D IN	32	D IN	33	D IN	37	+10 V	50	A IN	53	A IN	54	COM	55	A OUT	42	COM	39	Paramètre 5-11 E .digit.born.19 * = valeur par défaut	[1] Reset
FC																																					
+24 V	12																																				
+24 V	13																																				
D IN	18																																				
D IN	19																																				
COM	20																																				
D IN	27																																				
D IN	29																																				
D IN	32																																				
D IN	33																																				
D IN	37																																				
+10 V	50																																				
A IN	53																																				
A IN	54																																				
COM	55																																				
A OUT	42																																				
COM	39																																				
Remarques/commentaires :																																					

Tableau 7.8 Réinitialisation d'alarme externe

7.4 Câblage d'une thermistance moteur

AVERTISSEMENT

ISOLATION THERMISTANCE

Risque de blessures ou de dommages à l'équipement.

- Pour satisfaire aux exigences d'isolation PELV, utiliser uniquement des thermistances à isolation renforcée ou double.

		Paramètres																																			
		Fonction	Réglage																																		
<table border="1"> <thead> <tr> <th colspan="2">VLT</th> </tr> </thead> <tbody> <tr><td>+24 V</td><td>12</td></tr> <tr><td>+24 V</td><td>13</td></tr> <tr><td>D IN</td><td>18</td></tr> <tr><td>D IN</td><td>19</td></tr> <tr><td>COM</td><td>20</td></tr> <tr><td>D IN</td><td>27</td></tr> <tr><td>D IN</td><td>29</td></tr> <tr><td>D IN</td><td>32</td></tr> <tr><td>D IN</td><td>33</td></tr> <tr><td>D IN</td><td>37</td></tr> <tr><td>+10 V</td><td>50</td></tr> <tr><td>A IN</td><td>53</td></tr> <tr><td>A IN</td><td>54</td></tr> <tr><td>COM</td><td>55</td></tr> <tr><td>A OUT</td><td>42</td></tr> <tr><td>COM</td><td>39</td></tr> </tbody> </table>		VLT		+24 V	12	+24 V	13	D IN	18	D IN	19	COM	20	D IN	27	D IN	29	D IN	32	D IN	33	D IN	37	+10 V	50	A IN	53	A IN	54	COM	55	A OUT	42	COM	39	Paramètre 1-90 Protect. thermique mot. Paramètre 1-93 Source Thermistance * = valeur par défaut	[2] Arrêt thermistance [1] Entrée ANA 53
VLT																																					
+24 V	12																																				
+24 V	13																																				
D IN	18																																				
D IN	19																																				
COM	20																																				
D IN	27																																				
D IN	29																																				
D IN	32																																				
D IN	33																																				
D IN	37																																				
+10 V	50																																				
A IN	53																																				
A IN	54																																				
COM	55																																				
A OUT	42																																				
COM	39																																				
Remarques/commentaires :																																					
Si seul un avertissement est souhaité, le paramètre 1-90 Protect. thermique mot. doit être réglé sur [1] Avertis. Thermist.																																					

Tableau 7.9 Thermistance du moteur

7.5 Câblage de régénération

		Paramètres																																			
		Fonction	Réglage																																		
<table border="1"> <thead> <tr> <th colspan="2">FC</th> </tr> </thead> <tbody> <tr><td>+24 V</td><td>12</td></tr> <tr><td>+24 V</td><td>13</td></tr> <tr><td>D IN</td><td>18</td></tr> <tr><td>D IN</td><td>19</td></tr> <tr><td>COM</td><td>20</td></tr> <tr><td>D IN</td><td>27</td></tr> <tr><td>D IN</td><td>29</td></tr> <tr><td>D IN</td><td>32</td></tr> <tr><td>D IN</td><td>33</td></tr> <tr><td>D IN</td><td>37</td></tr> <tr><td>+10 V</td><td>50</td></tr> <tr><td>A IN</td><td>53</td></tr> <tr><td>A IN</td><td>54</td></tr> <tr><td>COM</td><td>55</td></tr> <tr><td>A OUT</td><td>42</td></tr> <tr><td>COM</td><td>39</td></tr> </tbody> </table>		FC		+24 V	12	+24 V	13	D IN	18	D IN	19	COM	20	D IN	27	D IN	29	D IN	32	D IN	33	D IN	37	+10 V	50	A IN	53	A IN	54	COM	55	A OUT	42	COM	39	Paramètre 1-90 P rotect. thermique mot. * = valeur par défaut	100%*
FC																																					
+24 V	12																																				
+24 V	13																																				
D IN	18																																				
D IN	19																																				
COM	20																																				
D IN	27																																				
D IN	29																																				
D IN	32																																				
D IN	33																																				
D IN	37																																				
+10 V	50																																				
A IN	53																																				
A IN	54																																				
COM	55																																				
A OUT	42																																				
COM	39																																				
Remarques/commentaires :																																					
Pour désactiver la régénération, diminuer le paramètre 1-90 Protect. thermique mot. jusqu'à 0 %. Si l'application utilise la puissance de freinage du moteur et que la régénération n'est pas activée, l'unité disjoncte.																																					

Tableau 7.10 Régénération

8 Maintenance, diagnostics et dépannage

8.1 Maintenance et service

Ce chapitre comprend :

- les directives de maintenance et de service ;
- les messages d'état ;
- Avertissements et alarmes
- le dépannage de base.

Dans des conditions de fonctionnement normal et avec des profils de charge normaux, le variateur ne nécessite aucune maintenance tout au long de sa durée de vie. Pour éviter pannes, dangers et dommages, examiner le variateur à intervalles réguliers en fonction des conditions d'exploitation. Remplacer les pièces usées ou endommagées par des pièces de rechange d'origine ou standard. Pour le service et l'assistance, consulter www.danfoss.com/en/service-and-support/.

AVERTISSEMENT

DÉMARRAGE IMPRÉVU

Lorsque le variateur est connecté au secteur CA, à l'alimentation CC ou est en répartition de la charge, le moteur peut démarrer à tout moment. Un démarrage imprévu pendant la programmation, une opération d'entretien ou de réparation peut entraîner la mort, des blessures graves ou des dégâts matériels. Le moteur peut être démarré par un commutateur externe, un ordre du bus de terrain, un signal de référence d'entrée à partir du LCP ou du LOP, par commande à distance à l'aide du Logiciel de programmation MCT 10 ou suite à la suppression d'une condition de panne.

Pour éviter un démarrage imprévu du moteur :

- Activer la touche [Off/Reset] sur le LCP avant de programmer les paramètres.
- Déconnecter le variateur du secteur.
- Câbler et assembler entièrement le variateur, le moteur et tous les équipements entraînés avant de connecter le variateur au secteur CA, à l'alimentation CC ou en répartition de la charge.

8.2 Panneau d'accès au radiateur

Le variateur peut être commandé avec un panneau d'accès en option à l'arrière de l'unité. Ce panneau d'accès permet d'atteindre le radiateur et de le nettoyer de toute accumulation de poussière.

8.2.1 Retrait du panneau d'accès au dissipateur de chaleur

AVIS!

DOMMAGES DU DISSIPATEUR DE CHALEUR

L'utilisation de fixations plus longues que celles fournies à l'origine avec le panneau du dissipateur de chaleur risque d'endommager les ailettes de refroidissement du dissipateur de chaleur.

1. Mettre le variateur hors tension et attendre 40 minutes que les condensateurs soient complètement déchargés. Se reporter au *chapitre 2 Sécurité*.
2. Placer le variateur afin que l'arrière du variateur soit complètement accessible.
3. Retirer les 8 fixations M5 raccordant le panneau d'accès à l'arrière du boîtier à l'aide d'une clé à tête hexagonale de 3 mm.
4. Inspecter le bord avant du dissipateur de chaleur pour détecter tout signe de dommage ou tout débris.
5. Éliminer les matières ou les débris à l'aide d'un aspirateur.
6. Réinstaller le panneau et le fixer à l'arrière du boîtier à l'aide de 8 fixations. Serrer les fixations conformément au *chapitre 9.10.1 Couples de serrage nominaux*.

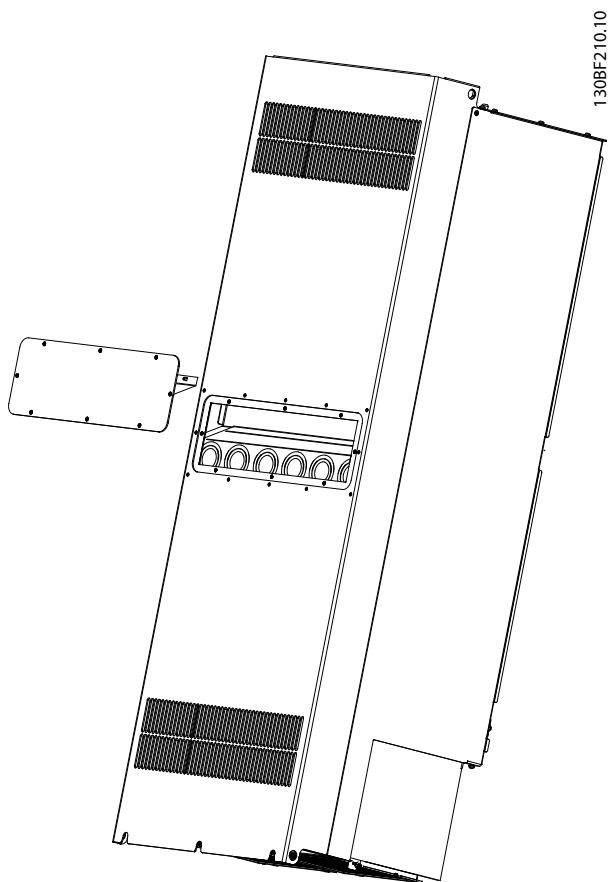
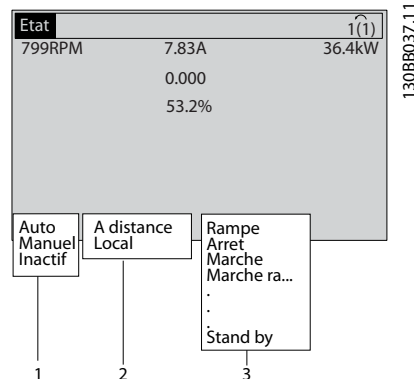


Illustration 8.1 Panneau d'accès au dissipateur de chaleur retiré de l'arrière du variateur

8.3 Messages d'état

Lorsque le variateur est sur "status", les messages d'état apparaissent automatiquement sur la ligne inférieure de l'écran du LCP. Se reporter au *Illustration 8.2*. Les messages d'état sont définis dans les *Tableau 8.1-Tableau 8.3*.



1	Origine de l'ordre de marche/arrêt. Se reporter au <i>Tableau 8.1</i> .
2	Origine de la commande de vitesse. Se reporter au <i>Tableau 8.2</i> .
3	Indique l'état du variateur. Se reporter au <i>Tableau 8.3</i> .

Illustration 8.2 Écran d'état

AVIS!

En mode auto/distant, le variateur nécessite des ordres externes pour réaliser les fonctions.

Les *Tableau 8.1* à *Tableau 8.3* donnent la signification des messages d'état affichés.

Off	Le variateur ne réagit à aucun signal de commande jusqu'à ce que l'on appuie sur [Auto On] ou [Hand On].
Auto	Les ordres de démarrage/arrêt sont envoyés via les bornes de commande et/ou la communication série.
Hand	Les touches de navigation sur le LCP peuvent servir à commander le variateur. Les ordres d'arrêt, les réinitialisations, l'inversion, le freinage par injection de courant continu et d'autres signaux appliqués aux bornes de commande peuvent annuler la commande locale.

Tableau 8.1 Mode d'exploitation

A distance	La référence de vitesse est fournie par : <ul style="list-style-type: none"> des signaux externes ; la communication série ; des références prédéfinies internes.
Local	Le variateur utilise les valeurs de référence du LCP.

Tableau 8.2 Emplacement de la référence

Freinage CA	Frein CA a été sélectionné au paramètre 2-10 Fonction Frein et Surtension. Le freinage CA surmagnétise le moteur pour obtenir une décélération contrôlée.
Fin AMA OK	L'adaptation automatique au moteur (AMA) a été menée avec succès.
AMA prêt	L'AMA est prête à commencer. Pour commencer, appuyer sur [Hand On].
AMA active	Le processus d'AMA est en cours.
Freinage	Le hacheur de freinage est en fonctionnement. La résistance de freinage absorbe l'énergie génératrice.
Freinage max.	Le hacheur de freinage est en fonctionnement. La limite de puissance pour la résistance de freinage définie au paramètre 2-12 P. kW Frein Res. est atteinte.
Roue libre	<ul style="list-style-type: none"> [2] Lâchage a été sélectionné comme fonction d'une entrée digitale (groupe de paramètres 5-1* Entrées digitales). La borne correspondante n'est pas raccordée. Roue libre activée via la communication série.
Décélération ctrlée	<p>[1] Décélération ctrlée a été sélectionné au paramètre 14-10 Panne secteur.</p> <ul style="list-style-type: none"> La tension secteur est inférieure à la valeur réglée au paramètre 14-11 Tension secteur si panne secteur en cas de panne du secteur. Le variateur fait décélérer le moteur à l'aide d'une décélération contrôlée.
Courant haut	Le courant de sortie du variateur de fréquence est au-dessus de la limite réglée au paramètre 4-51 Avertis. courant haut.
Courant bas	Le courant de sortie du variateur de fréquence est en dessous de la limite réglée au paramètre 4-52 Avertis. vitesse basse.
Maintien CC	Maintien CC est sélectionné au paramètre 1-80 Fonction à l'arrêt et un ordre d'arrêt est actif. Le moteur est maintenu par un courant CC réglé au paramètre 2-00 I maintien CC.

Arrêt CC	<p>Le moteur est maintenu par un courant CC (paramètre 2-01 Courant frein CC) pendant un temps spécifié (paramètre 2-02 Temps frein CC).</p> <ul style="list-style-type: none"> Le freinage CC est activé au paramètre 2-03 Vitesse frein CC [tr/min] et un ordre d'arrêt est actif. Frein NF-CC est sélectionné comme fonction pour une entrée digitale (groupe de paramètres 5-1* Entrées digitales). La borne correspondante n'est pas active. Le frein CC est activé via la communication série.
Sign.retour ht	La somme de tous les signaux de retour actifs est supérieure à la limite des signaux de retour définie au paramètre 4-57 Avertis.retour haut.
Sign.retour bs	La somme de tous les signaux de retour actifs est inférieure à la limite des signaux de retour définie au paramètre 4-56 Avertis.retour bas.
Gel sortie	<p>La référence distante est active et maintient la vitesse actuelle.</p> <ul style="list-style-type: none"> [20] Gel sortie a été sélectionné comme fonction d'une entrée digitale (groupe de paramètres 5-1* Entrées digitales). La borne correspondante est active. La commande de vitesse n'est possible que via les fonctions de borne Accélération et Décélération. La rampe de maintien est activée via la communication série.
Demande gel sortie	Un ordre de gel sortie a été donné, mais le moteur reste arrêté jusqu'à la réception d'un signal d'autorisation de marche.
Réf. Gel	[19] Gel référence a été choisi comme fonction pour une entrée digitale (groupe de paramètres 5-1* Entrées digitales). La borne correspondante est active. Le variateur enregistre la référence effective. Le changement de référence n'est possible que via les fonctions de borne Accélération et Décélération.
Demande de jogging	Un ordre de jogging a été donné, mais le moteur reste arrêté jusqu'à la réception d'un signal d'autorisation de marche via une entrée digitale.

Jogging	<p>Le moteur fonctionne selon la programmation du paramètre 3-19 <i>Fréq.Jog. [tr/min]</i>.</p> <ul style="list-style-type: none"> [14] <i>Jogging</i> a été sélectionné comme fonction pour une entrée digitale (<i>groupe de paramètres 5-1* Entrées digitales</i>). La borne correspondante (p. ex. borne 29) est active. La fonction <i>Jogging</i> est activée via la communication série. La fonction <i>Jogging</i> a été sélectionnée en tant que réaction pour une fonction de surveillance (p. ex. Pas de signal). La fonction de surveillance est active.
Test moteur	<p>Au paramètre 1-80 <i>Fonction à l'arrêt</i>, la fonction [2] <i>Test moteur</i> a été sélectionnée. Un ordre d'arrêt est actif. Pour s'assurer qu'un moteur est connecté au variateur, un courant de test permanent est appliqué au moteur.</p>
Ctrl surtens.	<p>Le contrôle de surtension est activé au paramètre 2-17 <i>Contrôle Surtension, [2] Activé</i>. Le moteur raccordé fournit une énergie génératrice au variateur. Le contrôle de surtension ajuste le rapport V/Hz pour faire tourner le moteur en mode contrôlé et pour empêcher le variateur de s'arrêter.</p>
Unité hors tension	<p>(Uniquement pour les variateurs avec alimentation externe 24 V CC installée). L'alimentation secteur du variateur est coupée, mais la carte de commande est alimentée par l'alimentation externe 24 V CC.</p>
Mode protect.	<p>Le mode de protection est actif. L'unité a détecté un état critique (surcourant ou surtension).</p> <ul style="list-style-type: none"> Pour éviter un déclenchement, la fréquence de commutation est réduite à 1 500 kHz si le paramètre 14-55 <i>Filtre de sortie</i> est réglé sur [2] <i>Filtre sinus fixe</i>. Sinon, la fréquence de commutation est réduite à 1 000 Hz. Si cela est possible, le mode de protection se termine après environ 10 s. Le mode de protection peut être restreint au paramètre 14-26 <i>Temps en U limit.</i>
Arrêt rapide	<p>Le moteur décélère en utilisant le paramètre 3-81 <i>Temps rampe arrêt rapide</i>.</p> <ul style="list-style-type: none"> [4] <i>Arrêt rapide NF</i> a été choisi comme fonction d'une entrée digitale (<i>groupe de paramètres 5-1* Entrée digitales</i>). La borne correspondante n'est pas active. La fonction d'arrêt rapide a été activée via la communication série.

Marche rampe	<p>Le moteur accélère/décélère à l'aide de la rampe d'accélération/décélération active. La référence, une valeur limite ou un arrêt n'a pas encore été atteint.</p>
Réf. haute	<p>La somme de toutes les références actives est supérieure à la limite de référence définie au paramètre 4-55 <i>Avertis. référence haute</i>.</p>
Réf. basse	<p>La somme de toutes les références actives est inférieure à la limite de référence définie au paramètre 4-54 <i>Avertis. référence basse</i>.</p>
F.sur réf	<p>Le variateur fonctionne dans la plage de référence. La valeur du signal de retour correspond à la valeur de consigne.</p>
Demande de fct	<p>Un ordre de démarrage a été donné, mais le moteur est arrêté jusqu'à la réception d'un signal d'autorisation de marche via une entrée digitale.</p>
MOTEUR TOURNE	<p>Le variateur entraîne le moteur.</p>
Mode veille	<p>La fonction d'économie d'énergie est activée. Cela signifie que le moteur est actuellement arrêté, mais qu'il redémarrera automatiquement lorsque nécessaire.</p>
Vit. haute	<p>La vitesse du moteur est supérieure à la valeur réglée au paramètre 4-53 <i>Avertis. vitesse haute</i>.</p>
Vit. basse	<p>La vitesse du moteur est inférieure à la valeur réglée au paramètre 4-52 <i>Avertis. vitesse basse</i>.</p>
En attente	<p>En mode Auto On, le variateur démarre le moteur avec un signal de démarrage via une entrée digitale ou la communication série.</p>
Retard démar.	<p>Au paramètre 1-71 <i>Retard démar.</i>, une temporisation pour le démarrage est définie. Un ordre de démarrage est activé et le moteur démarre une fois que la temporisation de démarrage expire.</p>
Démar. av./ar.	<p>[12] <i>Marche sens hor.</i> et [13] <i>Marche sens antihor.</i> ont été sélectionnés comme fonctions de deux entrées digitales différentes (<i>groupe de paramètres 5-1* Entrées digitales</i>). Le moteur démarre en avant ou en arrière selon la borne correspondante qui est activée.</p>
Arrêt	<p>Le variateur a reçu un ordre d'arrêt de l'un des éléments suivants :</p> <ul style="list-style-type: none"> LCP, entrée digitale, communication série.

Arrêt	Une alarme s'est produite et le moteur est arrêté. Une fois que la cause de l'alarme est éliminée, réinitialiser le variateur de l'une des manières suivantes : <ul style="list-style-type: none"> • en appuyant sur [Reset] ; • à distance par les bornes de commande ; • via la communication série. En appuyant sur la touche [Reset] ou à distance via les bornes de commande ou via la communication série.
Alarme verrouillée	Une alarme s'est produite et le moteur est arrêté. Une fois que la cause de l'alarme est éliminée, le variateur de fréquence doit être éteint puis rallumé. Réinitialiser le variateur manuellement de l'une des manières suivantes : <ul style="list-style-type: none"> • en appuyant sur [Reset] ; • à distance par les bornes de commande ; • via la communication série.

Tableau 8.3 État d'exploitation

8

8.4 Types d'avertissement et d'alarme

Le logiciel du variateur émet des avertissements et des alarmes pour permettre de diagnostiquer les problèmes. Le numéro d'avertissement ou d'alarme s'affiche sur le LCP.

Avertissement

Un avertissement indique que le variateur connaît une condition de fonctionnement anormale qui génère une alarme. Un avertissement s'arrête lorsque la condition anormale est supprimée ou résolue.

Alarme

Une alarme signale une erreur qui nécessite une attention particulière immédiatement. La panne déclenche toujours un arrêt ou une alarme verrouillée. Réinitialiser le variateur après une alarme.

Réinitialiser le variateur de l'une des 4 manières suivantes :

- appuyer sur [Reset]/[Off/Reset] ;
- ordre de réinitialisation via une entrée digitale ;
- ordre de réinitialisation via la communication série ;
- reset automatique.

Arrêt

En cas de déclenchement, le variateur cesse de fonctionner afin d'éviter tout endommagement du variateur et des autres équipements. Lors d'un déclenchement, le moteur s'arrête en roue libre. La logique du variateur continue à fonctionner et à surveiller l'état du variateur. Une fois que la cause de la panne est supprimée, le variateur peut être réinitialisé.

Alarme verrouillée

En cas d'alarme verrouillée, le variateur cesse de fonctionner afin d'éviter tout endommagement du variateur et des autres équipements. Lors d'une alarme verrouillée, le moteur s'arrête en roue libre. La logique du variateur continue à fonctionner et à surveiller l'état du variateur. Le variateur lance une alarme verrouillée seulement lorsque des fautes graves susceptibles d'endommager le variateur ou d'autres équipements se produisent. Une fois les pannes réparées, lancer un cycle de puissance avant de réinitialiser le variateur.

Affichages d'avertissement et d'alarme

- Un avertissement s'affiche sur le LCP avec le numéro d'avertissement.
- Une alarme clignote avec le numéro d'alarme.

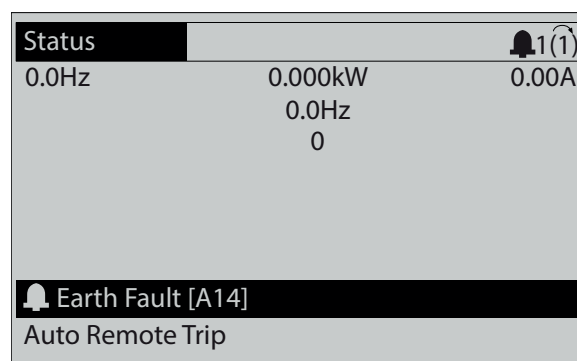
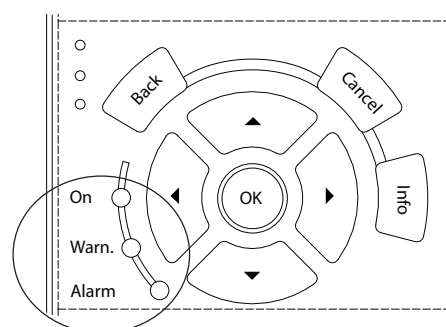


Illustration 8.3 Exemple d'alarme

Outre le texte et le code d'alarme sur le LCP, 3 voyants d'état sont présents.



	Voyant d'avertissement	Voyant d'alarme
Avertissement	Actif	Off
Alarme	Off	Allumé (clignotant)
Alarme verrouillée	Actif	Allumé (clignotant)

Illustration 8.4 Voyants d'état

8.5 Liste des avertissements et alarmes

Ci-dessous, les informations concernant chaque avertissement et alarme définissent la condition de l'avertissement et alarme, indiquent la cause probable de la condition et décrivent une solution ou une procédure de dépannage.

AVERTISSEMENT 1, 10 V bas

La tension de la carte de commande est inférieure à 10 V à partir de la borne 50.

Réduire la charge de la borne 50, puisque l'alimentation 10 V est surchargée. Maximum 15 mA ou minimum 590 Ω.

Un court-circuit dans un potentiomètre connecté ou un câblage incorrect du potentiomètre peut être à l'origine de ce problème.

Dépannage

- Retirer le câble de la borne 50. Si l'avertissement s'efface, le problème vient du câblage. Si l'avertissement persiste, remplacer la carte de commande.

AVERTISSEMENT/ALARME 2, Défaut.zéro signal

Cet avertissement ou cette alarme s'affichent uniquement s'ils ont été programmés au *paramètre 6-01 Fonction/Tempo60*. Le signal sur l'une des entrées analogiques est inférieur à 50 % de la valeur minimale programmée pour cette entrée. Cette condition peut provenir d'un câblage rompu ou d'un dispositif défectueux qui envoie le signal.

Dépannage

- Vérifier les connexions de toutes les bornes secteur analogiques.
 - Bornes de la carte de commande 53 et 54 pour les signaux, borne 55 commune.
 - Bornes 11 et 12 du VLT® General Purpose I/O MCB 101 pour les signaux, borne 10 commune.
 - Bornes 1, 3 et 5 de l'option E/S analogique du VLT® MCB 109 pour les signaux, bornes 2, 4 et 6 communes.
- Vérifier que la programmation du variateur et les réglages du commutateur correspondent au type de signal analogique.
- Effectuer un test de signal des bornes d'entrée.

AVERTISSEMENT/ALARME 3, Pas de moteur

Aucun moteur n'a été connecté à la sortie du variateur.

AVERTISSEMENT/ALARME 4, Perte phase secteur

Une phase manque du côté de l'alimentation ou le déséquilibre de la tension secteur est trop élevé. Ce message apparaît aussi en cas de panne du redresseur d'entrée. Les options sont programmées au *paramètre 14-12 Fonct.sur désiqui.réseau*.

Dépannage

- Contrôler la tension et les courants d'alimentation vers le variateur.

AVERTISSEMENT 5, Tens.DC Bus Hte

La tension du circuit intermédiaire (CC) est plus élevée que la limite d'avertissement haute tension. La limite dépend de la tension nominale du variateur. Unité encore active.

AVERTISSEMENT 6, Tension CC bus basse

La tension du circuit intermédiaire (CC) est inférieure à la limite d'avertissement basse tension. La limite dépend de la tension nominale du variateur. Unité encore active.

AVERTISSEMENT/ALARME 7, Surtension CC

Si la tension du circuit intermédiaire dépasse la limite, le variateur disjoncte au bout d'un moment.

Dépannage

- Prolonger le temps de rampe.
- Modifier le type de rampe.
- Augmenter le *paramètre 14-26 Temps en U limit.*
- Contrôler que la tension d'alimentation correspond à la tension du variateur Active Front End.
- Effectuer un test de la tension d'entrée.

AVERTISSEMENT/ALARME 8, Sous-tension CC

Si la tension du circuit intermédiaire tombe en dessous de la limite de sous-tension, le variateur vérifie si une alimentation 24 V CC de secours est connectée. Si aucune alimentation 24 V CC de secours n'est raccordée, le variateur disjoncte après une durée déterminée. La durée est fonction de la taille de l'unité.

Dépannage

- Contrôler que la tension d'alimentation correspond à la tension du variateur.
- Effectuer un test de la tension d'entrée.
- Effectuer un test du circuit de faible charge.

AVERTISSEMENT/ALARME 9, Surcharge onduleur

La surcharge du variateur est supérieure à 100 % pendant une durée trop longue ; le variateur est sur le point de s'arrêter. Le compteur de la protection thermique électronique de l'onduleur émet un avertissement à 98 % et s'arrête à 100 % avec une alarme. Le variateur ne peut être remis à zéro tant que le compteur n'est pas inférieur à 90 %.

Dépannage

- Comparer le courant de sortie indiqué sur le LCP avec le courant nominal du variateur.
- Comparer le courant de sortie indiqué sur le LCP avec le courant du moteur mesuré.
- Afficher la charge thermique du variateur sur le LCP et contrôler la valeur. Si la valeur dépasse le courant continu nominal du variateur, le compteur augmente. Si la valeur est inférieure au

courant continu nominal du variateur, le compteur diminue.

AVERTISSEMENT/ALARME 10, Température surcharge moteur

La protection thermique électronique (ETR) signale que le moteur est trop chaud.

Sélectionner l'une de ces options :

- Le variateur émet un avertissement ou une alarme lorsque le compteur est > 90 % si le paramètre 1-90 *Protect. thermique mot.* est réglé sur l'option avertissement.
- Le variateur s'arrête lorsque le compteur atteint 100 % si le paramètre 1-90 *Protect. thermique mot.* est réglé sur l'option alarme.

La panne survient lors d'une surcharge de moteur à plus de 100 % pendant trop longtemps.

Dépannage

- Vérifier si le moteur est en surchauffe.
- Vérifier si le moteur est en surcharge mécanique.
- Vérifier que le courant du moteur réglé dans le paramètre 1-24 *Courant moteur* est correct.
- Vérifier que les données du moteur aux paramètres 1-20 à 1-25 sont correctement réglées.
- Si une ventilation externe est utilisée, vérifier qu'elle est bien sélectionnée dans le paramètre 1-91 *Ventil. ext. mot.*
- L'exécution d'une AMA au paramètre 1-29 *Adaptation auto. au moteur (AMA)* adapte plus précisément le variateur au moteur et réduit la charge thermique.

AVERTISSEMENT/ALARME 11, Surchauffe therm. mot.

Vérifier si la thermistance n'est pas déconnectée. Choisir au paramètre 1-90 *Protect. thermique mot.* si le variateur émet un avertissement ou une alarme.

Dépannage

- Vérifier si le moteur est en surchauffe.
- Vérifier si le moteur est en surcharge mécanique.
- En cas d'utilisation de la borne 53 ou 54, vérifier que la thermistance est correctement connectée entre la borne 53 ou 54 (entrée de tension analogique) et la borne 50 (alimentation +10 V). Vérifier aussi que le commutateur de la borne 53 ou 54 est réglé sur tension. Vérifier que le paramètre 1-93 *Source Thermistance* sélectionne la borne 53 ou 54.
- En cas d'utilisation des bornes 18, 19, 31, 32 ou 33 (entrées digitales), vérifier que la thermistance est correctement connectée entre la borne d'entrée digitale utilisée (seulement PNP entrée digitale) et la borne 50. Sélectionner la borne à utiliser au paramètre 1-93 *Source Thermistance*.

AVERTISSEMENT/ALARME 12, Limite de couple

Le couple a dépassé la valeur du paramètre 4-16 *Mode moteur limite couple* ou du paramètre 4-17 *Mode générateur limite couple*. Le Paramètre 14-25 *Délais Al./C.limit ?* peut être utilisé pour modifier cela en passant d'une condition d'avertissement uniquement à un avertissement suivi d'une alarme.

Dépannage

- Si la limite du couple du moteur est dépassée pendant la rampe d'accélération, rallonger le temps de rampe d'accélération.
- Si la limite du couple générateur est dépassée pendant la rampe de décélération, rallonger le temps de rampe de décélération.
- Si la limite de couple est atteinte pendant le fonctionnement, augmenter la limite de couple. S'assurer que le système peut fonctionner de manière sûre à un couple plus élevé.
- Examiner l'application pour chercher d'éventuels appels de courant excessifs sur le moteur.

AVERTISSEMENT/ALARME 13, Surcourant

La limite de courant de pointe de l'onduleur (environ 200 % du courant nominal) est dépassée. L'avertissement dure environ 1,5 s, après quoi le variateur s'arrête avec une alarme. Cette panne peut résulter d'une charge dynamique ou d'une accélération rapide avec des charges à forte inertie. Si l'accélération pendant la rampe d'accélération est rapide, la panne peut également se produire après une sauvegarde cinétique.

Si la commande de frein mécanique étendue est sélectionnée, le déclenchement peut être réinitialisé manuellement.

Dépannage

- Couper l'alimentation et vérifier si l'arbre moteur peut tourner.
- Vérifier que la taille du mot. correspond au variateur.
- Vérifier que les données du moteur sont correctes aux paramètres 1-20 à 1-25.

ALARME 14, Défaut terre (masse)

Présence d'un courant de la phase de sortie à la terre, dans le câble entre le variateur et le moteur ou dans le moteur lui-même. Les transformateurs de courant détectent le défaut de mise à la terre en mesurant le courant qui sort du variateur et le courant qui arrive dans le variateur depuis le moteur. Un défaut de mise à la terre est émis si l'écart entre les deux courants est trop important. Le courant sortant du variateur doit être identique à celui qui y entre.

Dépannage

- Mettre le variateur hors tension et réparer le défaut de mise à la terre.
- Rechercher les défauts de mise à la terre dans le moteur en mesurant la résistance à la terre des fils du moteur et du moteur à l'aide d'un mégohmmètre.
- Réinitialiser tout décalage potentiel dans les 3 transformateurs de courant du variateur. Lancer l'initialisation manuelle ou une AMA complète. Cette méthode est plus pertinente après modification de la carte de puissance.

ALARME 15, Incompatibilité matérielle

Une option installée n'est pas compatible avec le matériel ou le logiciel actuel de la carte de commande.

Noter la valeur des paramètres suivants et contacter Danfoss :

- Paramètre 15-40 Type. FC.
- Paramètre 15-41 Partie puiss..
- Paramètre 15-42 Tension.
- Paramètre 15-43 Version logiciel.
- Paramètre 15-45 Code composé var.
- Paramètre 15-49 N°logic.carte ctrl..
- Paramètre 15-50 N°logic.carte puis.
- Paramètre 15-60 Option montée.
- Paramètre 15-61 Version logicielle option (pour chaque emplacement en option).

ALARME 16, Court-circuit

Il y a un court-circuit dans le moteur ou le câblage du moteur.

Dépannage

- Mettre le variateur hors tension et réparer le court-circuit.

⚠ AVERTISSEMENT**HAUTE TENSION**

Les variateurs contiennent des tensions élevées lorsqu'ils sont reliés à l'alimentation secteur CA, à l'alimentation CC ou à la répartition de la charge. La non-utilisation de personnel qualifié pour l'installation, le démarrage et la maintenance du variateur peut entraîner la mort ou des blessures graves.

- Déconnecter de la tension avant de commencer.

AVERTISSEMENT/ALARME 17, Dépas. tps mot de contrôle

Pas de communic. avec le variateur.

L'avertissement est uniquement actif si le paramètre 8-04 Mot de ctrl.Fonct.dépas.tps N'est PAS réglé sur [0] Inactif.

Si le paramètre 8-04 Mot de ctrl.Fonct.dépas.tps a été réglé sur [5] Arrêt et alarme, un avertissement apparaît et le variateur suit la rampe de décélération jusqu'à ce qu'il s'arrête, en émettant une alarme.

Dépannage

- Vérifier les connexions sur le câble de communication série.
- Augmenter le paramètre 8-03 Mot de ctrl.Action dépas.tps.
- Vérifier le fonctionnement de l'équipement de communication.
- Vérifier que l'installation a été effectuée conformément aux exigences CEM.

AVERTISSEMENT/ALARME 20, Err. entrée t°

Le capteur de température n'est pas connecté.

AVERTISSEMENT/ALARME 21, Erreur par.

Paramètre hors gamme. Le numéro du paramètre est affiché à l'écran.

Dépannage

- Régler le paramètre concerné sur une valeur valide.

AVERTISSEMENT 22, Frein mécanique pour applications de levage

0 = La référence du couple n'a pas été atteinte avant temporisation.

1 = Il n'y a eu aucun retour de frein avant temporisation.

AVERTISSEMENT 23, Panne des ventilateurs internes

La fonction d'avertissement du ventilateur constitue une protection supplémentaire chargée de vérifier si le ventilateur fonctionne/est monté. L'avertissement du ventilateur peut être désactivé au paramètre 14-53 Surveillance ventilateur ([0] Désactivé).

Un capteur de signal de retour est monté dans le ventilateur. Si le ventilateur reçoit un ordre de marche et qu'il n'y a pas de retour du capteur, cette alarme apparaît. Cette alarme indique aussi s'il y a une erreur de communication entre la carte de puissance du ventilateur et la carte de commande.

Vérifier dans le journal d'alarmes (voir le chapitre 3.6 Panneau de commande local (LCP)) la valeur associée à cet avertissement.

Si la valeur rapportée est 2, il s'agit d'un problème matériel avec l'un des ventilateurs. Si la valeur rapportée est 12, il s'agit d'un problème de communication entre la carte de puissance du ventilateur et la carte de commande.

Dépannage du ventilateur

- Mettre le variateur hors tension puis sous tension et vérifier que le ventilateur fonctionne brièvement au démarrage.
- Vérifier que le ventilateur fonctionne correctement. Utiliser le groupe de paramètres 43-** Unit

Readouts pour afficher la vitesse de chaque ventilateur.

Dépannage de carte de puissance du ventilateur

- Vérifier le câblage entre la carte de puissance du ventilateur et la carte de commande.
- Il peut être nécessaire de remplacer la carte de puissance du ventilateur.
- Il peut être nécessaire de remplacer la carte de commande.

AVERTISSEMENT 24, Panne des ventilateurs externes

La fonction d'avertissement du ventilateur constitue une protection supplémentaire chargée de vérifier si le ventilateur fonctionne/est monté. L'avertissement du ventilateur peut être désactivé au *paramètre 14-53 Surveillance ventilateur ([0] Désactivé)*.

Un capteur de signal de retour est monté dans le ventilateur. Si le ventilateur reçoit un ordre de marche et qu'il n'y a pas de retour du capteur, cette alarme apparaît. Cette alarme indique aussi s'il y a une erreur de communication entre la carte de puissance et la carte de commande.

Vérifier dans le journal d'alarmes (voir le *chapitre 3.6 Panneau de commande local (LCP)*) la valeur associée à cet avertissement.

Si la valeur rapportée est 1, il s'agit d'un problème matériel avec l'un des ventilateurs. Si la valeur rapportée est 11, il s'agit d'un problème de communication entre la carte de puissance et la carte de commande.

Dépannage du ventilateur

- Mettre le variateur hors tension puis sous tension et vérifier que le ventilateur fonctionne brièvement au démarrage.
- Vérifier que le ventilateur fonctionne correctement. Utiliser le *groupe de paramètres 43-** Unit Readouts* pour afficher la vitesse de chaque ventilateur.

Dépannage de carte de puissance

- Vérifier le câblage entre la carte de puissance et la carte de commande.
- Il peut être nécessaire de remplacer la carte de puissance.
- Il peut être nécessaire de remplacer la carte de commande.

AVERTISSEMENT 25, Court-circuit résistance de freinage

La résistance de freinage est contrôlée en cours de fonctionnement. En cas de court-circuit, la fonction de freinage est désactivée et un avertissement est émis. Le variateur continue de fonctionner, mais sans la fonction de freinage.

Dépannage

- Mettre le variateur hors tension et remplacer la résistance de freinage (voir le *paramètre 2-15 Contrôle freinage*).

AVERTISSEMENT/ALARME 26, Limite puissance résistance freinage

La puissance transmise à la résistance de freinage est calculée comme une valeur moyenne portant sur les 120 dernières secondes de fonctionnement. Le calcul s'appuie sur la tension de circuit intermédiaire et sur la valeur de la résistance de freinage définie au *paramètre 2-16 Courant max. frein CA*. L'avertissement est actif lorsque la puissance de freinage émise est supérieure à 90 % de la puissance de la résistance de freinage. Si [2] *Alarme* est sélectionné au *paramètre 2-13 Frein Res Therm*, le variateur s'arrête lorsque la puissance de freinage émise atteint 100 %.

AVERTISSEMENT/ALARME 27, Panne hacheur de freinage

Le transistor de freinage est contrôlé en cours de fonctionnement ; en cas de court-circuit, la fonction de freinage est désactivée et un avertissement est émis. Le variateur est toujours opérationnel mais puisque le transistor de freinage a été court-circuité, une puissance élevée sera transmise à la résistance de freinage même si elle est inactive.

▲AVERTISSEMENT

RISQUE DE SURCHAUFFE

Une surtension peut causer la surchauffe de la résistance de freinage, laquelle peut s'enflammer. Si le variateur n'est pas mis hors tension et si la résistance de freinage n'est pas retirée, cela peut endommager l'équipement.

Dépannage

- Mettre le variateur hors tension et ôter la résistance de freinage.

AVERTISSEMENT/ALARME 28, Échec du contrôle de freinage

La résistance de freinage n'est pas connectée ou ne marche pas.

Dépannage

- Contrôler le *paramètre 2-15 Contrôle freinage*.

ALARME 29, Température dissipateur de chaleur

La température maximum du dissipateur de chaleur a été dépassée. Cette alarme repose sur la température mesurée par le capteur du dissipateur de chaleur, monté à l'intérieur des modules IGBT. L'erreur de température ne se réinitialise pas tant que la température ne tombe pas en dessous d'une température de dissipateur de chaleur définie. Les points de déclenchement et de réinitialisation diffèrent selon la puissance du variateur.

Dépannage

- Vérifier les conditions suivantes :
 - la température ambiante est trop élevée ;
 - le câble du moteur est trop long ;
 - le dégagement pour le débit d'air au-dessus et en dessous du variateur est inapproprié ;
 - le débit d'air est entravé autour du variateur ;
 - le ventilateur du dissipateur de chaleur est endommagé ;
 - le dissipateur de chaleur est sale.
- Contrôler la résistance des ventilateurs.
- Contrôler les fusibles à faible charge.
- Vérifier le capteur thermique IGBT.

ALARME 30, Phase U moteur absente

La phase U moteur entre le variateur et le moteur est absente.

⚠️ AVERTISSEMENT**HAUTE TENSION**

Les variateurs contiennent des tensions élevées lorsqu'ils sont reliés à l'alimentation secteur CA, à l'alimentation CC ou à la répartition de la charge. Le non-respect de la réalisation de l'installation, du démarrage et de la maintenance par du personnel qualifié peut entraîner la mort ou des blessures graves.

- L'installation, le démarrage et la maintenance ne doivent être effectués que par du personnel qualifié.
- Avant tout entretien ou toute réparation, utiliser un dispositif de mesure de tension approprié pour s'assurer que les variateurs sont complètement déchargés.

Dépannage

- Mettre le variateur hors tension et vérifier la phase U moteur.

ALARME 31, Phase V moteur absente

La phase V moteur entre le variateur et le moteur est absente.

⚠️ AVERTISSEMENT**HAUTE TENSION**

Les variateurs contiennent des tensions élevées lorsqu'ils sont reliés à l'alimentation secteur CA, à l'alimentation CC ou à la répartition de la charge. Le non-respect de la réalisation de l'installation, du démarrage et de la maintenance par du personnel qualifié peut entraîner la mort ou des blessures graves.

- L'installation, le démarrage et la maintenance ne doivent être effectués que par du personnel qualifié.
- Avant tout entretien ou toute réparation, utiliser un dispositif de mesure de tension approprié pour s'assurer que les variateurs sont complètement déchargés.

Dépannage

- Mettre le variateur hors tension et vérifier la phase V moteur.

ALARME 32, Phase W moteur absente

La phase W moteur entre le variateur et le moteur est absente.

⚠️ AVERTISSEMENT**HAUTE TENSION**

Les variateurs contiennent des tensions élevées lorsqu'ils sont reliés à l'alimentation secteur CA, à l'alimentation CC ou à la répartition de la charge. Le non-respect de la réalisation de l'installation, du démarrage et de la maintenance par du personnel qualifié peut entraîner la mort ou des blessures graves.

- L'installation, le démarrage et la maintenance ne doivent être effectués que par du personnel qualifié.
- Avant tout entretien ou toute réparation, utiliser un dispositif de mesure de tension approprié pour s'assurer que les variateurs sont complètement déchargés.

Dépannage

- Mettre le variateur hors tension et vérifier la phase W moteur.

ALARME 33, Erreur charge

Trop de pointes de puissance se sont produites dans une courte période.

Dépannage

- Laisser l'unité refroidir jusqu'à la température de fonctionnement.
- Vérifier les pannes potentielles de mise à la terre du circuit intermédiaire.

AVERTISSEMENT/ALARME 34, Défaut communication bus

Le bus de terrain sur la carte d'option de communication ne fonctionne pas.

AVERTISSEMENT/ALARME 35, Erreur option

Une alarme d'option est reçue. L'alarme est spécifique à l'option. La cause la plus vraisemblable de l'alarme est un défaut de démarrage ou de communication.

AVERTISSEMENT/ALARME 36, Panne secteur

Cet avertissement/alarme n'est actif que si la tension d'alimentation du système variateur est perdue et si le paramètre 14-10 Panne secteur n'est pas réglé sur [0] Pas de fonction.

- Vérifier les fusibles vers le système variateur et l'alimentation secteur vers l'unité.
- Vérifier que la tension secteur est conforme aux spécifications du produit.
- Vérifier que les conditions suivantes ne sont pas présentes :
 - L'amplitude de la tension triphasée chute en dessous de 25 % de la tension secteur nominale.
 - Toute tension monophasée dépasse 10 % de la tension secteur nominale.
 - Le pourcentage du déséquilibre de phase ou d'amplitude dépasse 8 %.
 - La tension THD dépasse 10 %.

ALARME 37, Défautphasemot.

Déséquilibre actuel entre les unités de puissance.

ALARME 38, Erreur interne

Lorsqu'une erreur interne se produit, un numéro de code défini dans le *Tableau 8.4* s'affiche.

Dépannage

- Mettre hors tension puis sous tension.
- Vérifier que l'option est correctement installée.
- Rechercher d'éventuels câbles desserrés ou manquants.

Il peut être nécessaire de contacter le fournisseur Danfoss ou le service technique. Noter le numéro de code pour faciliter le dépannage ultérieur.

Numéro	Texte
0	Impossible d'initialiser le port série. Contacter le fournisseur Danfoss ou le service technique de Danfoss.

Numéro	Texte
256-259, 266, 268	Les données EEPROM de puissance sont incorrectes ou obsolètes. Remplacer la carte de puissance.
512-519	Erreur interne. Contacter le fournisseur Danfoss ou le service technique de Danfoss.
783	Valeur du paramètre hors limites min./max.
1024-1284	Erreur interne. Contacter le fournisseur Danfoss ou le service technique de Danfoss.
1299	Logiciel option A trop ancien.
1300	Logiciel option B trop ancien.
1301	Logiciel option C0 trop ancien.
1302	Logiciel option C1 trop ancien.
1315	Logiciel option A non pris en charge (non autorisé).
1316	Logiciel option B non pris en charge (non autorisé).
1317	Logiciel option C0 non pris en charge (non autorisé).
1318	Logiciel option C1 non pris en charge (non autorisé).
1360-2819	Erreur interne. Contacter le fournisseur Danfoss ou le service technique de Danfoss.
2561	Remplacer la carte de commande.
2820	Dépassement de pile LCP.
2821	Dépassement port série.
2822	Dépassement port USB.
3072-5122	Valeur de paramètre hors limites.
5123	Option A : matériel incompatible avec celui de la carte de commande
5124	Option B : matériel incompatible avec celui de la carte de commande
5125	Option C0 : matériel incompatible avec celui de la carte de commande
5126	Option C1 : matériel incompatible avec celui de la carte de commande
5127	Combinaison d'options illégales (2 options du même type montées ou codeur en E0 et résolveur en E1 ou similaires).
5168	Un arrêt de sécurité/Safe Torque Off a été détecté sur une carte de commande ne disposant pas de la fonction arrêt de sécurité/Safe Torque Off.
5376-65535	Erreur interne. Contacter le fournisseur Danfoss ou le service technique de Danfoss.

Tableau 8.4 Codes d'erreur interne
ALARME 39, Capteur du dissipateur de chaleur

Pas de retour du capteur de température du radiateur.

Le signal du capteur thermique IGBT n'est pas disponible sur la carte de puissance. Le problème peut provenir de la carte de puissance, de la carte de commande de gâchette ou du câble plat entre la carte de puissance et la carte de commande de gâchette.

AVERTISSEMENT 40, Surcharge borne de sortie digitale 27

Vérifier la charge connectée à la borne 27 ou supprimer le raccordement en court-circuit. Vérifier le paramètre 5-00 Mode E/S digital et le paramètre 5-01 Mode born.27.

AVERTISSEMENT 41, Surcharge borne de sortie digitale 29

Vérifier la charge connectée à la borne 29 ou supprimer le raccordement en court-circuit. Vérifier aussi le paramètre 5-00 Mode E/S digital et le paramètre 5-02 Mode born.29.

AVERTISSEMENT 42, Surcharge sortie digitale sur X30/6 ou Surcharge sortie digitale sur X30/7

Pour la borne X30/6, vérifier la charge connectée à la borne X30/6 ou supprimer le raccordement en court-circuit. Vérifier aussi le paramètre 5-32 S.digit.born. X30/6 (VLT® General Purpose I/O MCB 101).

Pour la borne X30/7, vérifier la charge connectée à la borne X30/7 ou supprimer le raccordement en court-circuit. Vérifier aussi le paramètre 5-33 S.digit.born. X30/7 (VLT® General Purpose I/O MCB 101).

ALARME 43, Alimentation ext.

VLT® Extended Relay Option MCB 113 est montée sans alimentation externe 24 V CC. Connecter une alimentation externe 24 V CC ou spécifier qu'aucune alimentation externe n'est utilisée via le paramètre 14-80 Option alimentée par 24 V CC ext., [0] Non. Toute modification du paramètre 14-80 Option alimentée par 24 V CC ext. nécessite un cycle de puissance.

ALARME 45, Défaut terre 2

Défaut terre

Dépannage

- S'assurer que la mise à la terre est correcte et rechercher d'éventuelles connexions desserrées.
- Vérifier que la taille des câbles est adaptée.
- Examiner les câbles du moteur pour chercher d'éventuels courts-circuits ou courants de fuite.

ALARME 46, Alimentation carte de puissance

Alimentation de la carte de puissance hors plage. Autre raison potentielle : ventilateur du dissipateur de chaleur défectueux.

Il existe 3 alimentations générées par l'alimentation du mode de commutation (SMPS) de la carte de puissance :

- 24 V
- 5 V
- ± 18 V

Lorsque l'alimentation est fournie par l'alimentation du VLT® 24 V DC Supply MCB 107, seules les alimentations 24 V et 5 V sont contrôlées. Lorsqu'elles sont alimentées par une tension secteur triphasée, les 3 alimentations sont surveillées.

Dépannage

- Rechercher une éventuelle carte de puissance défectueuse.
- Rechercher une éventuelle carte de commande défectueuse.
- Rechercher une éventuelle carte d'option défectueuse.
- Si une alimentation 24 V CC est utilisée, vérifier qu'elle est correcte.
- Vérifier l'état du ventilateur du dissipateur de chaleur.

AVERTISSEMENT 47, Alim. 24 V bas

Alimentation de la carte de puissance hors plage.

Il existe 3 alimentations générées par l'alimentation du mode de commutation (SMPS) de la carte de puissance :

- 24 V
- 5 V
- ± 18 V

Dépannage

- Rechercher une éventuelle carte de puissance défectueuse.

AVERTISSEMENT 48, Alim. 1,8 V bas

L'alimentation 1,8 V CC utilisée sur la carte de commande se situe en dehors des limites admissibles. L'alimentation est mesurée sur la carte de commande.

Dépannage

- Rechercher une éventuelle carte de commande défectueuse.
- Si une carte d'option est montée, rechercher une éventuelle surtension.

AVERTISSEMENT 49, Vitesse limite

Cet avertissement apparaît lorsque la vitesse n'est pas dans la plage spécifiée aux paramètres 4-11 Vit. mot., limite infér. [tr/min] et paramètre 4-13 Vit.mot., limite supér. [tr/min]. Si la vitesse est inférieure à la limite spécifiée au paramètre 1-86 Arrêt vit. basse [tr/min] (sauf lors du démarrage ou de l'arrêt), le variateur se déclenche.

ALARME 50, Calibrage AMA échoué

Contactez le fournisseur Danfoss ou le service technique de Danfoss.

ALARME 51, AMA U_{nom} et I_{nom}

Les réglages de la tension, du courant et de la puissance du moteur sont erronés.

Dépannage

- Vérifier les réglages des paramètres 1-20 à 1-25.

ALARME 52, AMA I_{nom} bas

Le courant moteur est trop bas.

Dépannage

- Vérifier les réglages au paramètre 1-24 Courant moteur.

ALARME 53, AMA moteur trop gros

Le moteur est trop gros pour que l'AMA puisse fonctionner.

ALARME 54, AMA moteur trop petit

Le moteur utilisé est trop petit pour réaliser l'AMA.

ALARME 55, AMA hors gamme

L'AMA ne peut pas fonctionner car les valeurs des paramètres du moteur sont hors de la plage admissible.

ALARME 56, AMA interrompue par l'utilisateur

L'AMA est interrompue manuellement.

ALARME 57, AMA défaut interne

Essayer de relancer l'AMA. Des tentatives successives peuvent surchauffer le moteur.

ALARME 58, AMA défaut interne

Contactez le fournisseur Danfoss.

AVERTISSEMENT 59, Limite courant

Le courant est supérieur à la valeur programmée au paramètre 4-18 *Limite courant*. Vérifier que les données du moteur aux paramètres 1-20 à 1-25 sont correctement réglées. Augmenter la limite de courant si nécessaire. S'assurer que le système peut fonctionner de manière sûre à une limite supérieure.

AVERTISSEMENT 60, Verrouillage ext.

Un signal d'entrée digitale indique une condition de panne extérieure au variateur. Un verrouillage externe a ordonné au variateur de s'arrêter. Supprimer la condition de panne externe. Pour reprendre un fonctionnement normal, appliquer 24 V CC à la borne programmée pour le verrouillage ext. et réinitialiser le variateur.

AVERTISSEMENT 61, Erreur de traînée

Une erreur a été détectée entre la vitesse du moteur calculée et la mesure de la vitesse provenant du dispositif de retour. La fonction d'avertissement/alarmede désactivation est réglée au paramètre 4-30 *Fonction perte signal de retour moteur*. La valeur de l'erreur est accessible dans le paramètre 4-31 *Erreur vitesse signal de retour moteur*. Le délai d'erreur autorisé est disponible au paramètre 4-32 *Fonction tempo. signal de retour moteur*. Pendant la procédure de mise en service, cette fonction peut être utile.

AVERTISSEMENT 62, Fréquence de sortie à la limite maximum

Si la fréquence de sortie atteint la valeur définie au paramètre 4-19 *Frq.sort.lim.hte*, le variateur émet un avertissement. L'avertissement cesse lorsque la sortie descend sous la limite maximale. Si le variateur ne peut pas limiter la fréquence, il se déclenche et émet une alarme. Cette dernière peut se produire dans le mode flux si le variateur perd le contrôle du moteur.

Dépannage

- Rechercher les causes possibles dans l'application.
- Augmenter la limite de fréquence de sortie. S'assurer que le système peut fonctionner de manière sûre à une fréquence de sortie supérieure.

ALARME 63, Frein mécanique bas

Le courant moteur effectif n'a pas dépassé le courant d'activation du frein au cours de la temporisation du démarrage.

AVERTISSEMENT 64, Limite tension

La combinaison charge et vitesse exige une tension moteur supérieure à la tension du circuit intermédiaire CC réelle.

AVERTISSEMENT/ALARME 65, Surtempérature carte de commande

La température de déclenchement de la carte de commande est de 85 °C (185 °F).

Dépannage

- Vérifier que la température ambiante de fonctionnement est dans les limites.
- Rechercher d'éventuels filtres bouchés.
- Vérifier le fonctionnement du ventilateur.
- Vérifier la carte de commande.

AVERTISSEMENT 66, Température de dissipateur de chaleur basse

Le variateur est trop froid pour fonctionner. Cet avertissement repose sur le capteur de température du module IGBT. Augmenter la température ambiante de l'unité. Une faible quantité de courant peut également être fournie au variateur chaque fois que le moteur est arrêté en réglant le paramètre 2-00 *I maintien/préchauff.CC* sur 5 % et le paramètre 1-80 *Fonction à l'arrêt*.

ALARME 67, La configuration du module d'option a changé

Une ou plusieurs options ont été ajoutées ou supprimées depuis la dernière mise hors tension. Vérifier que le changement de configuration est intentionnel et réinitialiser l'unité.

ALARME 68, Arrêt de sécurité activé

La fonction Safe Torque Off (STO) a été activée. Pour reprendre le fonctionnement normal, appliquer 24 V CC à la borne 37, puis envoyer un signal de réinitialisation (via le bus, une E/S digitale ou en appuyant sur [Reset]).

ALARME 69, Température carte de puissance

Le capteur de température de la carte de puissance est trop chaud ou trop froid.

Dépannage

- Vérifier que la température ambiante de fonctionnement est dans les limites.
- Rechercher d'éventuels filtres bouchés.
- Vérifier le fonctionnement du ventilateur.
- Examiner la carte de puissance.

ALARME 70, Configuration FC illégale

La carte de commande et la carte de puissance sont incompatibles. Contacter le fournisseur Danfoss avec le code de type indiqué sur la plaque signalétique de l'unité et les références des cartes pour vérifier la compatibilité.

AVERTISSEMENT/ALARME 71, Arrêt sécurité PTC 1

La fonction Safe Torque Off (STO) a été activée à partir de la carte VLT® PTC Thermistor Card MCB 112 (moteur trop chaud). Une fois le moteur refroidi et l'entrée digitale du MCB 112 désactivée, le fonctionnement normal peut reprendre lorsque le MCB 112 applique à nouveau 24 V CC à la borne 37. Lorsque le moteur est prêt à fonctionner normalement, un signal de reset est envoyé (par communication série, E/S digitale ou en appuyant sur la touche [Reset] du LCP). Avec l'activation du redémarrage automatique, le moteur peut démarrer à la suppression de la panne.

ALARME 72, Panne dangereuse

Safe Torque Off (STO) avec alarme verrouillée. Niveaux de signal inattendus sur le Safe Torque Off et l'entrée digitale depuis la VLT® PTC Thermistor Card MCB 112.

AVERTISSEMENT 73, Arrêt de sécurité redémarrage automatique

Fonction Safe Torque Off (STO) activée. Avec l'activation du redémarrage automatique, le moteur peut démarrer à la suppression de la panne.

ALARME 74, Thermistance PTC

Alarme liée à la VLT® PTC Thermistor Card MCB 112. La thermistance PTC ne fonctionne pas.

ALARME 75, Sél. profil illégal

Ne pas écrire la valeur du paramètre lorsque le moteur est en marche. Arrêter le moteur avant d'écrire le profil MCO au paramètre 8-10 Profil mot contrôle.

AVERTISSEMENT 76, Configuration de l'unité d'alimentation

Le nombre requis d'unités d'alimentation ne correspond pas au nombre détecté d'unités d'alimentation actives. Lors du remplacement d'un module de boîtier F, cet avertissement se produit si les données spécifiques de puissance dans la carte de puissance du module ne correspondent pas au reste du variateur. En cas de perte de connexion de la carte de puissance, l'unité déclenche aussi cet avertissement.

Dépannage

- Confirmer que la pièce détachée et sa carte de puissance ont le bon numéro de code.
- S'assurer que les câbles à 44 broches entre les cartes MDCIC et de puissance sont montés correctement.

AVERTISSEMENT 77, Mode Puiss. rédt

Cet avertissement indique que le variateur fonctionne en puissance réduite (c'est-à-dire à un niveau inférieur au nombre autorisé de sections d'onduleur). Il est émis et reste actif lors du cycle de mise hors/sous tension du variateur avec moins d'onduleurs.

ALARME 78, Erreur de traînée

La différence entre la valeur de consigne et la valeur effective dépasse la valeur du paramètre 4-35 Erreur de traînée.

Dépannage

- Désactiver la fonction ou sélectionner une alarme ou un avertissement au paramètre 4-34 Fonction err. traînée.
- Examiner la mécanique autour de la charge et du moteur. Vérifier les raccordements du signal de retour du codeur moteur vers le variateur.
- Sélectionner la fonction de signal de retour du moteur au paramètre 4-30 Fonction perte signal de retour moteur.
- Ajuster l'intervalle d'erreur de traînée aux paramètre 4-35 Erreur de traînée et paramètre 4-37 Erreur de traînée pendant la rampe.

ALARME 79, Configuration partie puiss. illégale

Référence incorrecte ou absence de la carte de mise à l'échelle. De la même façon, le connecteur MK102 peut ne pas avoir été installé sur la carte de puissance.

ALARME 80, Variateur initialisé à val. défaut

Les réglages de paramètres sont initialisés aux réglages par défaut après une réinitialisation manuelle. Réinitialiser l'unité pour supprimer l'alarme.

ALARME 81, CSIV corrompu

Erreurs de syntaxe dans le fichier CSIV.

ALARME 82, Err. par. CSIV

Échec CSIV pour lancer un paramètre.

ALARME 83, Combinaison d'options illégale

Les options installées ne sont pas compatibles.

ALARME 84, Pas d'option de sécurité

L'option de sécurité a été supprimée sans appliquer de réinitialisation générale. Reconnecter l'option de sécurité.

ALARME 85, Danger PB

Erreur PROFIBUS/PROFIsafe.

ALARME 88, Détection option

Un changement au niveau de la disposition des options a été détecté. Le Paramètre 14-89 Option Detection est réglé sur [0] Frozen configuration (Config. gelée) et la disposition des options a été modifiée.

- Pour appliquer le changement, activer les changements de disposition des options au paramètre 14-89 Option Detection.
- Il est aussi possible de restaurer la configuration correcte des options.

AVERTISSEMENT 89, Frein mécanique coulissant

Le dispositif de surveillance du frein détecte une vitesse de moteur supérieure à 10 tr/min.

ALARME 90, Contrôle signal de retour

Vérifier la connexion de l'option codeur/résolveur et, le cas échéant, remplacer le VLT® Encoder Input MCB 102 ou le VLT® Resolver Input MCB 103.

ALARME 91, Réglages incorrects entrée analogique 54

Désactiver le commutateur S202 (entrée tension) en présence d'un capteur KTY connecté à la borne d'entrée analogique 54.

AVERTISSEMENT 98, Déf.horloge

L'heure n'est pas réglée ou l'horloge RTC est en panne.

Dépannage

- Réinitialiser l'horloge au paramètre 0-70 Régler date&heure.

ALARME 99, Rotor verrouillé

Le rotor est verrouillé.

AVERTISSEMENT/ALARME 104, Panne ventilateur de mélange

Le ventilateur ne fonctionne pas. La surveillance du ventilateur contrôle que le ventilateur tourne à la mise sous tension ou à chaque fois que le ventilateur de mélange est activé. L'erreur du ventilateur de mélange peut être configurée sous la forme d'un avertissement ou d'un déclenchement d'alarme au paramètre 14-53 Surveillance ventilateur.

Dépannage

- Mettre le variateur hors tension, puis sous tension afin de déterminer si l'avertissement/alarme revient.

AVERTISSEMENT/ALARME 122, Rot. mot. inattendue

Le variateur réalise une fonction qui nécessite l'arrêt du moteur, par exemple, maintien CC pour moteurs PM.

AVERTISSEMENT 163, Avert. lim. courant ETR ATEX

Le variateur a dépassé la courbe caractéristique pendant plus de 50 s. L'avertissement est activé à 83 % et désactivé à 65 % de la surcharge thermique autorisée.

ALARME 164, ATEX ETR cur.lim.alarm

Un fonctionnement au-dessus de la courbe caractéristique pendant plus de 60 s sur une période de 600 s active l'alarme et fait disjoncter le variateur.

AVERTISSEMENT 165, ATEX ETR freq.lim.warning

Le variateur a fonctionné plus de 50 s sous la fréquence minimale autorisée (paramètre 1-98 ATEX ETR interpol. points freq.).

ALARME 166, Alarme lim. fréq. ETR ATEX

Le variateur a fonctionné plus de 60 s (sur une période de 600 s) sous la fréquence minimale autorisée (paramètre 1-98 ATEX ETR interpol. points freq.).

ALARME 244, Température du dissipateur de chaleur

La température maximum du dissipateur de chaleur a été dépassée. L'erreur de température ne peut pas être réinitialisée tant que la température ne tombe pas en dessous d'une température de dissipateur de chaleur définie. Les points de déclenchement et de réinitialisation diffèrent selon la puissance. Cette alarme équivaut à l'alarme 29, Temp. dissipateur de chaleur.

Dépannage

Vérifier les conditions suivantes :

- la température ambiante est trop élevée ;
- le câble du moteur est trop long ;
- le dégagement pour le débit d'air au-dessus ou en dessous du variateur de fréquence est inapproprié ;
- le débit d'air est entravé autour de l'unité ;
- le ventilateur du dissipateur de chaleur est endommagé ;
- le dissipateur de chaleur est sale.

AVERTISSEMENT 251, Nouv. code de type

La carte de puissance ou d'autres composants ont été remplacés et le code de type a été modifié.

ALARME 421, Erreur de température

Une panne causée par le capteur de température intégré est détectée sur la carte de puissance du ventilateur.

Dépannage

- Vérifier le câblage.
- Vérifier le capteur.
- Remplacer la carte de puissance du ventilateur.

ALARME 423, Mise à jour FPC

L'alarme est générée lorsque la carte de puissance du ventilateur (FPC) signale un PUD invalide. La carte de commande tente de mettre à jour le PUD. Une alarme peut en résulter en fonction de la mise à jour. Voir A424 et A425.

ALARME 424, Mise à jour FPC réussie

Cette alarme est générée lorsque la carte de commande a réussi la mise à jour du PUD de la carte de puissance du ventilateur. Le variateur doit être réinitialisé pour arrêter l'alarme.

ALARME 425, Échec mise à jour FPC

Cette alarme est générée après l'échec de mise à jour du PUD de la carte de puissance du ventilateur par la carte de commande.

Dépannage

- Vérifier le câblage de la carte de puissance du ventilateur.
- Remplacer la carte de puissance du ventilateur.
- Contacter le fournisseur.

ALARME 426, Config. FPC

Le nombre de cartes de puissance de ventilateur détectées ne correspond pas au nombre de cartes de puissance de ventilateur configurées. Voir dans le groupe de paramètres 15-6* Identif.Option le nombre de cartes de puissance de ventilateur configurées.

Dépannage

- Vérifier le câblage de la carte de puissance du ventilateur.
- Remplacer la carte de puissance du ventilateur.

ALARME 427, Alimentation FPC

Panne de tension d'alimentation (5 V, 24 V ou 48 V) détectée sur la carte de puissance du ventilateur.

Dépannage

- Vérifier le câblage de la carte de puissance du ventilateur.
- Remplacer la carte de puissance du ventilateur.

8.6 Dépannage

Symptôme	Cause possible	Test	Solution
Affichage obscur/inactif	Défaut d'alimentation d'entrée	Voir l' <i>Tableau 5.4</i> .	Vérifier la source de l'alimentation d'entrée.
	Fusibles ouverts ou manquants.	Consulter la section <i>Fusibles de puissance ouverts</i> dans ce tableau pour connaître les causes possibles.	Suivre les recommandations fournies.
	LCP non alimenté	Vérifier que le câble du LCP est bien raccordé et intact.	Remplacer le LCP ou le câble de connexion défectueux.
	Court-circuit de la tension de commande (borne 12 ou 50) ou au niveau des bornes de commande	Vérifier l'alimentation de commande 24 V des bornes 12/13 à 20-39 ou 10 V pour les bornes 50 à 55.	Câbler les bornes correctement.
	LCP incompatible (LCP du VLT® 2800 ou 5000/6000/8000/ FCD ou FCM).	–	Utiliser uniquement le LCP 101 (P/N 130B1124) ou le LCP 102 (P/N 130B1107).
	Mauvais réglage du contraste	–	Appuyer sur [Status] et sur les flèches [▲]/[▼] pour ajuster le contraste.
	L'affichage (LCP) est défectueux	Faire un test en utilisant un LCP différent.	Remplacer le LCP ou le câble de connexion défectueux.
Affichage intermittent	Panne de l'alimentation de la tension interne ou SMPS défectueuse	–	Contacter le fournisseur.
	Alimentation (SMPS) en surcharge en raison d'un câblage de commande incorrect ou d'une panne dans le variateur de fréquence.	Pour remédier à un problème lié au câblage de commande, débrancher tous les câbles de commande en retirant les borniers.	Si l'affichage reste allumé, le problème provient du câblage de commande. Inspecter le câblage pour détecter des courts-circuits ou des branchements incorrects. Si l'affichage continue à clignoter, suivre la procédure indiquée pour <i>Affichage obscur/inactif</i> .

Symptôme	Cause possible	Test	Solution
Moteur ne fonctionnant pas	Interrupteur secteur ouvert ou raccordement du moteur manquant	Vérifier si le moteur est raccordé et que la connexion n'est pas interrompue par un interrupteur secteur ou un autre dispositif.	Raccorder le moteur et inspecter l'interrupteur secteur.
	Pas d'alimentation secteur avec la carte d'option 24 V CC	Si l'affichage fonctionne mais sans sortie, vérifier que l'alimentation secteur est bien appliquée au variateur de fréquence.	Appliquer une tension secteur.
	Arrêt LCP	Vérifier si la touche [Off] a été enfoncée.	Appuyer sur [Auto On] ou [Hand On] (selon le mode d'exploitation).
	Signal de démarrage absent (veille)	Vérifier que le paramètre 5-10 <i>E.digit.born.18</i> est bien réglé pour la borne 18. Utiliser le réglage par défaut.	Appliquer un signal de démarrage valide.
	Signal de roue libre du moteur actif (en roue libre)	Vérifier que le paramètre 5-12 <i>E.digit.born.27</i> est bien réglé pour la borne 27 (utiliser le réglage par défaut).	Appliquer 24 V à la borne 27 ou programmer cette borne sur [0] <i>Inactif</i> .
	Source du signal de référence erronée	Vérifier le signal de référence : <ul style="list-style-type: none"> Local Référence distante ou bus ? Référence prédéfinie active ? Connexion des bornes correcte ? Mise à l'échelle des bornes correcte ? Signal de référence disponible ? 	Programmer les réglages corrects. Contrôler le paramètre 3-13 <i>Type référence</i> . Régler la référence prédéfinie active dans le groupe de paramètres 3-1* <i>Consignes</i> . Vérifier que le câblage est correct. Vérifier la mise à l'échelle des bornes. Vérifier le signal de référence.
Moteur tournant dans le mauvais sens	Limite de rotation du moteur	Vérifier que le paramètre 4-10 <i>Direction vit. moteur</i> est correctement programmé.	Programmer les réglages corrects.
	Signal d'inversion actif	Vérifier si un ordre d'inversion est programmé pour la borne au groupe de paramètres 5-1* <i>Entrées digitales</i> .	Désactiver le signal d'inversion.
	Connexion des phases moteur incorrecte	–	Voir le chapitre 6.5.1 <i>Avertissement - Démarrage du moteur</i> .
Moteur n'atteignant pas la vitesse maximale	Limites de fréquence mal réglées	Vérifier les limites de sortie aux paramètre 4-13 <i>Vit.mot., limite supér. [tr/min]</i> , paramètre 4-14 <i>Vitesse moteur limite haute [Hz]</i> et paramètre 4-19 <i>Frq.sort.lim.hte</i> .	Programmer des limites correctes.
	Signal d'entrée de référence incorrectement mis à l'échelle	Vérifier la mise à l'échelle du signal d'entrée de référence dans le groupe de paramètres 6-0* <i>Mode E/S ana.</i> et le groupe de paramètres 3-1* <i>Consignes</i> .	Programmer les réglages corrects.
Vitesse du moteur instable	Réglages des paramètres éventuellement incorrects	Vérifier les réglages de tous les paramètres du moteur, y compris tous les réglages de compensation du moteur. Pour le fonctionnement en boucle fermée, contrôler les réglages du PID.	Vérifier les réglages du groupe de paramètres 1-6-* <i>Proc.dépend. charge</i> . Pour le fonctionnement en boucle fermée, contrôler les réglages du groupe de paramètres 20-0* <i>Retour</i> .
Le moteur tourne de façon irrégulière	Surmagnétisation possible	Rechercher les réglages incorrects du moteur dans tous les paramètres du moteur.	Vérifier les réglages du moteur dans les groupes de paramètres 1-2* <i>Données moteur</i> , 1-3* <i>Données av. moteur</i> et 1-5* <i>Proc.indép.charge</i> .
Le moteur ne freine pas	Éventuels réglages incorrects au niveau des paramètres de freinage Il est possible que les rampes de décélération soient trop courtes.	Vérifier les paramètres de freinage. Vérifier les réglages du temps de rampe.	Vérifier les groupes de paramètres 2-0* <i>Frein-CC</i> et 3-0* <i>Limites de réf.</i>

Symptôme	Cause possible	Test	Solution
Fusibles de puissance ouverts	Court-circuit entre phases	Court-circuit entre phases du moteur ou du panneau. Rechercher de possibles courts-circuits sur les phases du moteur et du panneau.	Éliminer les courts-circuits détectés.
	Surcharge moteur	Le moteur est en surcharge pour l'application.	Effectuer un test de démarrage et vérifier que le courant du moteur figure dans les spécifications. Si le courant du moteur dépasse le courant de pleine charge de la plaque signalétique, le moteur ne peut fonctionner qu'avec une charge réduite. Examiner les spécifications pour l'application.
	Connexions desserrées	Procéder à une vérification avant le démarrage pour rechercher les éventuelles connexions desserrées.	Serrer les connexions desserrées.
Déséquilibre du courant secteur supérieur à 3 %	Problème lié à l'alimentation secteur (voir la description de l'alarme 4, <i>Perte de phase secteur</i>).	Décaler les fils d'alimentation d'entrée d'une position : A vers B, B vers C, C vers A.	Si le déséquilibre de la colonne suit le fil, il s'agit d'un problème de puissance. Contrôler l'alimentation secteur.
	Problème lié au variateur de fréquence	Décaler les fils d'alimentation d'entrée d'une position sur le variateur de fréquence : A vers B, B vers C, C vers A.	Si le déséquilibre de colonne reste sur la même borne d'entrée, il s'agit d'un problème dans le variateur de fréquence. Contacter le fournisseur.
Déséquilibre du courant du moteur supérieur à 3 %	Problème avec le moteur ou le câblage du moteur	Décaler les câbles du moteur de sortie d'une position : U vers V, V vers W, W vers U.	Si le déséquilibre de la colonne suit le fil, le problème se trouve dans le moteur ou le câblage du moteur. Vérifier le moteur et le câblage du moteur.
	Problème lié au variateur de fréquence	Décaler les câbles du moteur de sortie d'une position : U vers V, V vers W, W vers U.	Si le déséquilibre de la colonne reste sur la même borne de sortie, il existe un problème dans l'unité. Contacter le fournisseur.
Le variateur de fréquence présente des problèmes d'accélération	Les données du moteur n'ont pas été correctement saisies.	Si des avertissements ou des alarmes se produisent, consulter le chapitre <i>chapitre 8.5 Liste des avertissements et alarmes</i> . Vérifier que les données du moteur ont été correctement saisies.	Augmenter le temps de rampe d'accélération au <i>paramètre 3-41 Temps d'accél. rampe 1</i> . Augmenter la limite de courant au <i>paramètre 4-18 Limite courant</i> . Augmenter la limite de couple au <i>paramètre 4-16 Mode moteur limite couple</i> .
Le variateur de fréquence présente des problèmes de décélération	Les données du moteur n'ont pas été correctement saisies.	Si des avertissements ou des alarmes se produisent, consulter le chapitre <i>chapitre 8.5 Liste des avertissements et alarmes</i> . Vérifier que les données du moteur ont été correctement saisies.	Augmenter le temps de rampe de décélération au <i>paramètre 3-42 Temps décél. rampe 1</i> . Activer le contrôle de surtension au <i>paramètre 2-17 Contrôle Surtension</i> .

Tableau 8.5 Dépannage

9 Spécifications

9.1 Données électriques

9.1.1 Alimentation secteur 3 x 380-480 V CA

	N355	N400	N450
Surcharge normale (Surcharge normale (NO) = 110 % du courant pendant 60 s)	NO	NO	NO
Sortie d'arbre typique à 400 V [kW]	355	400	450
Sortie d'arbre typique à 460 V [HP]	500	600	600
Sortie d'arbre typique à 480 V [kW]	400	500	530
Taille de boîtier	E1h/E3h	E1h/E3h	E1h/E3h
Courant de sortie (triphase)			
Continu (à 400 V) [A]	658	745	800
Intermittent (surcharge 60 s) (à 400 V) [A]	724	820	880
Continu (à 460/480 V) [A]	590	678	730
Intermittent (surcharge 60 s) (à 460/480 V) [A]	649	746	803
kVA continu (à 400 V) [kVA]	456	516	554
kVA continu (à 460 V) [kVA]	470	540	582
kVA continu (à 480 V) [kVA]	511	587	632
Courant d'entrée maximal			
Continu (à 400 V) [A]	634	718	771
Continu (à 460/480 V) [A]	569	653	704
Nombre et taille de câbles maximum par phase (E1h)			
- Secteur et moteur sans frein [mm ² (AWG)] ¹⁾	5 x 240 (5 x 500 mcm)	5 x 240 (5 x 500 mcm)	5 x 240 (5 x 500 mcm)
- Secteur et moteur avec frein [mm ² (AWG)] ¹⁾	4 x 240 (4 x 500 mcm)	4 x 240 (4 x 500 mcm)	4 x 240 (4 x 500 mcm)
- Freinage ou régénération [mm ² (AWG)] ¹⁾	2 x 185 (2 x 350 mcm)	2 x 185 (2 x 350 mcm)	2 x 185 (2 x 350 mcm)
Nombre et taille de câbles maximum par phase (E3h)			
- Secteur et moteur [mm ² (AWG)] ¹⁾	6 x 240 (6 x 500 mcm)	6 x 240 (6 x 500 mcm)	6 x 240 (6 x 500 mcm)
- Frein [mm ² (AWG)] ¹⁾	2 x 185 (2 x 350 mcm)	2 x 185 (2 x 350 mcm)	2 x 185 (2 x 350 mcm)
- Répartition de la charge ou régénération [mm ² (AWG)] ¹⁾	4 x 185 (4 x 350 mcm)	4 x 185 (4 x 350 mcm)	4 x 185 (4 x 350 mcm)
Fusibles secteur externes max. [A] ²⁾	800	800	800
Perte de puissance estimée à 400 V [W] ^{3), 4)}	6928	8036	8783
Perte de puissance estimée à 460 V [W] ^{3), 4)}	5910	6933	7969
Rendement ⁴⁾	0,98	0,98	0,98
Fréquence de sortie	0-590 Hz	0-590 Hz	0-590 Hz
Arrêt surtempérature dissipateur de chaleur [° C (° F)]	110 (230)	110 (230)	110 (230)
Arrêt surtempérature carte de commande [° C (° F)]	80 (176)	80 (176)	80 (176)
Arrêt surtempérature carte de puissance [° C (° F)]	85 (185)	85 (185)	85 (185)
Arrêt surtempérature carte de puissance du ventilateur [° C (° F)]	85 (185)	85 (185)	85 (185)
Arrêt surtempérature carte d'appel active [° C (° F)]	85 (185)	85 (185)	85 (185)

Tableau 9.1 Spécifications techniques, alimentation secteur 3 x 380-480 V CA

	N500	N560
Surcharge normale (Surcharge normale (NO) = 110 % du courant pendant 60 s)	NO	NO
Sortie d'arbre typique à 400 V [kW]	500	560
Sortie d'arbre typique à 460 V [HP]	650	750
Sortie d'arbre typique à 480 V [kW]	560	630
Taille de boîtier	E2h/E4h	E2h/E4h
Courant de sortie (triphase)		
Continu (à 400 V) [A]	880	990
Intermittent (surcharge 60 s) (à 400 V) [A]	968	1089
Continu (à 460/480 V) [A]	780	890
Intermittent (surcharge 60 s) (à 460/480 V) [A]	858	979
kVA continu (à 400 V) [kVA]	610	686
kVA continu (à 460 V) [kVA]	621	709
kVA continu (à 480 V) [kVA]	675	771
Courant d'entrée maximal		
Continu (à 400 V) [A]	848	954
Continu (à 460/480 V) [A]	752	848
Nombre et taille de câbles maximum par phase (E2h)		
- Secteur et moteur sans frein [mm ² (AWG)] ¹⁾	6 x 240 (6 x 500 mcm)	6 x 240 (6 x 500 mcm)
- Secteur et moteur avec frein [mm ² (AWG)] ¹⁾	5 x 240 (5 x 500 mcm)	5 x 240 (5 x 500 mcm)
- Freinage ou régénération [mm ² (AWG)] ¹⁾	2 x 185 (2 x 350 mcm)	2 x 185 (2 x 350 mcm)
Nombre et taille de câbles maximum par phase (E4h)		
- Secteur et moteur [mm ² (AWG)] ¹⁾	6 x 240 (6 x 500 mcm)	6 x 240 (6 x 500 mcm)
- Frein [mm ² (AWG)] ¹⁾	2 x 185 (2 x 350 mcm)	2 x 185 (2 x 350 mcm)
- Répartition de la charge ou régénération [mm ² (AWG)] ¹⁾	4 x 185 (4 x 350 mcm)	4 x 185 (4 x 350 mcm)
Fusibles secteur externes max. [A] ²⁾	1200	1200
Perte de puissance estimée à 400 V [W] ^{3), 4)}	9473	11102
Perte de puissance estimée à 460 V [W] ^{3), 4)}	7809	9236
Rendement ⁴⁾	0,98	0,98
Fréquence de sortie	0-590 Hz	0-590 Hz
Arrêt surtempérature dissipateur de chaleur [° C (° F)]	110 (230)	100 (212)
Arrêt surtempérature carte de commande [° C (° F)]	80 (176)	80 (176)
Arrêt surtempérature carte de puissance [° C (° F)]	85 (185)	85 (185)
Arrêt surtempérature carte de puissance du ventilateur [° C (° F)]	85 (185)	85 (185)
Arrêt surtempérature carte d'appel active [° C (° F)]	85 (185)	85 (185)

Tableau 9.2 Spécifications techniques, alimentation secteur 3 x 380-480 V CA

1) American Wire Gauge (calibre américain des fils).

2) Pour les calibres des fusibles, voir chapitre 9.7 Fusibles.

3) La perte de puissance typique, mesurée dans des conditions normales, doit être de $\pm 15\%$ (la tolérance est liée à la variété des conditions de tension et de câblage). Ces valeurs s'appuient sur le rendement typique d'un moteur (limite IE2/IE3). Les moteurs de moindre rendement augmentent la perte de puissance du variateur. S'applique au dimensionnement du refroidissement du variateur. Si la fréquence de commutation est supérieure au réglage par défaut, les pertes de puissance peuvent augmenter. Les puissances consommées par le LCP et la carte de commande sont incluses. Pour les données des pertes de puissance selon la norme EN 50598-2, consulter drives.danfoss.com/knowledge-center/energy-efficiency-directive/#/. Des options et la charge client peuvent accroître les pertes de 30 W max., bien que généralement on compte seulement 4 W pour une carte de commande à pleine charge ou des options pour les emplacements A et B.

4) Mesuré avec des câbles de moteur blindés de 5 m (16,4 pi) à la charge et à la fréquence nominales. Rendement mesuré au courant nominal. Pour la classe d'efficacité énergétique, voir le chapitre 9.4 Conditions ambiantes.. Pour connaître les pertes de charge partielles, voir drives.danfoss.com/knowledge-center/energy-efficiency-directive/#/.

9.1.2 Alimentation secteur 3 x 525-690 V CA

	N450	N500	N560	N630
Surcharge normale (Surcharge normale (NO) = 110 % du courant pendant 60 s)	NO	NO	NO	NO
Sortie d'arbre typique à 550 V [kW]	355	400	450	500
Sortie d'arbre typique à 575 V [HP]	450	500	600	650
Sortie d'arbre typique à 690 V [kW]	450	500	560	630
Taille de boîtier	E1h/E3h	E1h/E3h	E1h/E3h	E1h/E3h
Courant de sortie (triphase)				
Continu (à 550 V) [A]	470	523	596	630
Intermittent (surcharge 60 s) (à 550 V) [A]	517	575	656	693
Continu (à 575/690 V) [A]	450	500	570	630
Intermittent (surcharge 60 s) (à 575/690 V) [A]	495	550	627	693
kVA continu (à 550 V) [kVA]	448	498	568	600
kVA continu (à 575 V) [kVA]	448	498	568	627
kVA continu (à 690 V) [kVA]	538	598	681	753
Courant d'entrée maximal				
Continu (à 550 V) [A]	453	504	574	607
Continu (à 575 V) [A]	434	482	549	607
Continu (à 690 V) [A]	434	482	549	607
Nombre et taille de câbles maximum par phase (E1h)				
- Secteur et moteur sans frein [mm ² (AWG)] ¹⁾	5 x 240 (5 x 500 mcm)	5 x 240 (5 x 500 mcm)	5 x 240 (5 x 500 mcm)	6 x 240 (6 x 500 mcm)
- Secteur et moteur avec frein [mm ² (AWG)] ¹⁾	4 x 240 (4 x 500 mcm)	4 x 240 (4 x 500 mcm)	4 x 240 (4 x 500 mcm)	5 x 240 (5 x 500 mcm)
- Freinage ou régénération [mm ² (AWG)] ¹⁾	2 x 185 (2 x 350 mcm)	2 x 185 (2 x 350 mcm)	2 x 185 (2 x 350 mcm)	2 x 185 (2 x 350 mcm)
Nombre et taille de câbles maximum par phase (E3h)				
- Secteur et moteur [mm ² (AWG)] ¹⁾	6 x 240 (6 x 500 mcm)	6 x 240 (6 x 500 mcm)	6 x 240 (6 x 500 mcm)	6 x 240 (6 x 500 mcm)
- Frein [mm ² (AWG)] ¹⁾	2 x 185 (2 x 350 mcm)	2 x 185 (2 x 350 mcm)	2 x 185 (2 x 350 mcm)	2 x 185 (2 x 350 mcm)
- Répartition de la charge ou régénération [mm ² (AWG)] ¹⁾	4 x 185 (4 x 350 mcm)	4 x 185 (4 x 350 mcm)	4 x 185 (4 x 350 mcm)	4 x 185 (4 x 350 mcm)
Fusibles secteur externes max. [A] ²⁾	800	800	800	800
Perte de puissance estimée à 600 V [W] ^{3) 4)}	6062	6879	8076	9208
Perte de puissance estimée à 690 V [W] ^{3) 4)}	5939	6715	7852	8921
Rendement ⁴⁾	0,98	0,98	0,98	0,98
Fréquence de sortie [Hz]	0-590	0-590	0-590	0-590
Arrêt surtempérature dissipateur de chaleur [° C (° F)]	110 (230)	110 (230)	110 (230)	110 (230)
Arrêt surtempérature carte de commande [° C (° F)]	80 (176)	80 (176)	80 (176)	80 (176)
Arrêt surtempérature carte de puissance [° C (° F)]	85 (185)	85 (185)	85 (185)	85 (185)
Arrêt surtempérature carte de puissance du ventilateur [° C (° F)]	85 (185)	85 (185)	85 (185)	85 (185)
Arrêt surtempérature carte d'appel active [° C (° F)]	85 (185)	85 (185)	85 (185)	85 (185)

Tableau 9.3 Spécifications techniques, alimentation secteur 3 x 525-690 V CA

	N710	N800
Surcharge normale (Surcharge normale (NO) = 110 % du courant pendant 60 s)	NO	NO
Sortie d'arbre typique à 550 V [kW]	560	670
Sortie d'arbre typique à 575 V [HP]	750	950
Sortie d'arbre typique à 690 V [kW]	710	800
Taille de boîtier	E2h/E4h	E2h/E4h
Courant de sortie (triphase)		
Continu (à 550 V) [A]	763	889
Intermittent (surcharge 60 s) (à 550 V) [A]	839	978
Continu (à 575/690 V) [A]	730	850
Intermittent (surcharge 60 s) (à 575/690 V) [A]	803	935
kVA continu (à 550 V) [kVA]	727	847
kVA continu (à 575 V) [kVA]	727	847
kVA continu (à 690 V) [kVA]	872	1016
Courant d'entrée maximal		
Continu (à 550 V) [A]	735	857
Continu (à 575 V) [A]	704	819
Continu (à 690 V) [A]	704	819
Nombre et taille de câbles maximum par phase (E2h)		
- Secteur et moteur sans frein [mm ² (AWG)] ¹⁾	6 x 240 (6 x 500 mcm)	6 x 240 (6 x 500 mcm)
- Secteur et moteur avec frein [mm ² (AWG)] ¹⁾	5 x 240 (5 x 500 mcm)	5 x 240 (5 x 500 mcm)
- Freinage ou régénération [mm ² (AWG)] ¹⁾	2 x 185 (2 x 350 mcm)	2 x 185 (2 x 350 mcm)
Nombre et taille de câbles maximum par phase (E4h)		
- Secteur et moteur [mm ² (AWG)] ¹⁾	6 x 240 (6 x 500 mcm)	6 x 240 (6 x 500 mcm)
- Frein [mm ² (AWG)] ¹⁾	2 x 185 (2 x 350 mcm)	2 x 185 (2 x 350 mcm)
- Répartition de la charge ou régénération [mm ² (AWG)] ¹⁾	4 x 185 (4 x 350 mcm)	4 x 185 (4 x 350 mcm)
Fusibles secteur externes max. [A] ²⁾	1200	1200
Perte de puissance estimée à 600 V [W] ^{3) 4)}	10346	12723
Perte de puissance estimée à 690 V [W] ^{3) 4)}	10066	12321
Rendement ⁴⁾	0,98	0,98
Fréquence de sortie [Hz]	0-590	0-590
Arrêt surtempérature dissipateur de chaleur [° C (° F)]	110 (230)	110 (230)
Arrêt surtempérature carte de commande [° C (° F)]	80 (176)	80 (176)
Arrêt surtempérature carte de puissance [° C (° F)]	85 (185)	85 (185)
Arrêt surtempérature carte de puissance du ventilateur [° C (° F)]	85 (185)	85 (185)
Arrêt surtempérature carte d'appel active [° C (° F)]	85 (185)	85 (185)

Tableau 9.4 Spécifications techniques, alimentation secteur 3 x 525-690 V CA

1) American Wire Gauge (calibre américain des fils).

2) Pour les calibres des fusibles, voir le chapitre 9.7 Fusibles.

3) La perte de puissance typique, mesurée dans des conditions normales, doit être de $\pm 15\%$ (la tolérance est liée à la variété des conditions de tension et de câblage). Ces valeurs s'appuient sur le rendement typique d'un moteur (limite IE2/IE3). Les moteurs de moindre rendement augmentent la perte de puissance du variateur. S'applique au dimensionnement du refroidissement du variateur. Si la fréquence de commutation est supérieure au réglage par défaut, les pertes de puissance peuvent augmenter. Les puissances consommées par le LCP et la carte de commande sont incluses. Pour les données des pertes de puissance selon la norme EN 50598-2, consulter drives.danfoss.com/knowledge-center/energy-efficiency-directive/#/. Des options et la charge client peuvent accroître les pertes de 30 W max., bien que généralement on compte seulement 4 W pour une carte de commande à pleine charge ou des options pour les emplacements A et B.

4) Mesuré avec des câbles moteur blindés de 5 m à la charge et à la fréquence nominales. Rendement mesuré au courant nominal. Pour la classe d'efficacité énergétique, voir le chapitre 9.4 Conditions ambiantes.. Pour connaître les pertes de charge partielles, voir drives.danfoss.com/knowledge-center/energy-efficiency-directive/#/.

9.2 Alimentation secteur

Alimentation secteur (L1, L2, L3)

Tension d'alimentation	380-500 V ± 10 %, 525-690 V ± 10 %
------------------------	------------------------------------

Tension secteur faible/chute de tension secteur :

En cas de tension secteur basse ou de chute de la tension secteur, le variateur continue de fonctionner jusqu'à ce que la tension du circuit intermédiaire descende sous le seuil d'arrêt minimum, qui correspond généralement à 15 % de moins que la tension nominale d'alimentation la plus basse du variateur. Mise sous tension et couple complet ne sont pas envisageables à une tension secteur inférieure à 10 % de la tension nominale d'alimentation secteur du variateur.

Fréquence d'alimentation	50/60 Hz ± 5 %
--------------------------	----------------

Écart temporaire maximum entre phases secteur	3,0 % de la tension nominale d'alimentation ¹⁾
---	---

Facteur de puissance réelle (λ)	≥ 0,9 à charge nominale
---	-------------------------

Facteur de puissance de déphasage ($\cos \Phi$) à proximité de l'unité	(>0,98)
--	---------

Commutation sur l'entrée d'alimentation L1, L2, L3 (mises sous tension)	Maximum 1 fois/2 minutes
---	--------------------------

Environnement conforme à la norme EN 60664-1	Catégorie de surtension III/degré de pollution 2
--	--

L'utilisation du variateur convient sur un circuit capable de délivrer un courant nominal de court-circuit (SCCR) allant jusqu'à 100 kA à 480/600 V.

1) Les calculs reposent sur la norme UL/CEI 61800-3.

9.3 Puissance et données du moteur

Puissance du moteur (U, V, W)

Tension de sortie	0-100 % de la tension d'alimentation
-------------------	--------------------------------------

fréquence sortie	0-590 Hz ¹⁾
------------------	------------------------

Fréquence de sortie en mode Flux	0-300 Hz
----------------------------------	----------

Commutation sur la sortie	Illimitée
---------------------------	-----------

Temps de rampe	0,01-3 600 s
----------------	--------------

1) Dépend de la tension et de la puissance

Caractéristiques de couple

Couple de démarrage (couple constant)	Maximum 150 % pendant 60 s ^{1), 2)}
---------------------------------------	--

Surcouple (couple constant)	Maximum 150 % pendant 60 s ^{1), 2)}
-----------------------------	--

1) Le pourcentage se réfère au courant nominal du variateur.

2) Une fois toutes les 10 minutes.

9.4 Conditions ambiantes

Environnement

Boîtier E1h/E2h	IP21/Type 1, IP54/Type 12
-----------------	---------------------------

Boîtier E3h/E4h	IP20/Châssis
-----------------	--------------

Essai de vibration (standard/renforcé)	0,7 g/1,0 g
--	-------------

Humidité relative	5 %-95 % (CEI 721-3-3 ; Classe 3K3 (non condensante) pendant le fonctionnement)
-------------------	---

Environnement agressif (CEI 60068-2-43) test H ₂ S	Classe Kd
---	-----------

Gaz agressifs (CEI 60721-3-3)	Classe 3C3
-------------------------------	------------

Méthode d'essai conforme à CEI 60068-2-43	H2S (10 jours)
---	----------------

Température ambiante (en mode de commutation SFAVM)	
---	--

- avec déclassement	Maximum 55 °C (maximum 131 °F) ¹⁾
---------------------	--

- avec puissance de sortie totale des moteurs EFF2 typiques (jusqu'à 90 % du courant de sortie)	Maximum 50 °C (maximum 122 °F) ¹⁾
---	--

- avec courant de sortie FC continu max.	Maximum 45 °C (maximum 113 °F) ¹⁾
--	--

Température ambiante min. en pleine exploitation	0 °C (32 °F)
--	--------------

Température ambiante min. en exploitation réduite	-10 °C (14 °F)
---	----------------

Température durant le stockage/transport	-25 à +65/70 °C (13 à 149/158 °F)
--	-----------------------------------

Altitude max. au-dessus du niveau de la mer sans déclassement	1 000 m (3 281 pi)
---	--------------------

Altitude max. au-dessus du niveau de la mer avec déclassement	3 000 m (9 842 pi)
---	--------------------

1) Pour plus d'informations sur le déclassement, se reporter au Manuel de configuration du produit.

Normes CEM, Émission	EN 61800-3
----------------------	------------

Normes CEM, Immunité	EN 61800-3
----------------------	------------

Classe d'efficacité énergétique ²⁾	IE2
---	-----

2) Déterminée d'après la norme EN 50598-2 à :

- Charge nominale
- 90 % de la fréquence nominale
- Fréquence de commutation au réglage d'usine
- Type de modulation au réglage d'usine

9.5 Spécifications du câble

Longueurs et sections des câbles de commande¹⁾

Longueur max. du câble du moteur, blindé/armé	150 m (492 pi)
---	----------------

Longueur max. du câble du moteur, non blindé/non armé	300 m (984 pi)
---	----------------

Section maximum pour moteur, secteur, répartition de la charge et frein	Voir le chapitre 9.1 Données électriques
---	--

Section max. des bornes de commande, fil rigide	1,5 mm ² /16 AWG (2 x 0,75 mm ²)
---	---

Section max. des bornes de commande, câble souple	1 mm ² /18 AWG
---	---------------------------

Section max. des bornes de commande, câble avec noyau blindé	0,5 mm ² /20 AWG
--	-----------------------------

Section minimale des bornes de commande	0,25 mm ² /23 AWG
---	------------------------------

1) Pour les câbles de puissance, voir les tableaux de données électriques au chapitre 9.1 Données électriques.

9.6 Entrée/sortie de commande et données de commande

Entrées digitales

Entrées digitales programmables	4 (6)
---------------------------------	-------

N° de borne	18, 19, 27 ¹⁾ , 29 ¹⁾ , 32, 33
-------------	--

Logique	PNP ou NPN
---------	------------

Niveau de tension	0-24 V CC
-------------------	-----------

Niveau de tension, 0 logique PNP	< 5 V CC
----------------------------------	----------

Niveau de tension, 1 logique PNP	> 10 V CC
----------------------------------	-----------

Niveau de tension, 0 logique NPN	> 19 V CC
----------------------------------	-----------

Niveau de tension, 1 logique NPN	< 14 V CC
----------------------------------	-----------

Tension maximale sur l'entrée	28 V CC
-------------------------------	---------

Résistance d'entrée, R _i	Environ 4 kΩ
-------------------------------------	--------------

Toutes les entrées digitales sont isolées galvaniquement de la tension d'alimentation (PELV) et d'autres bornes haute tension.

1) Les bornes 27 et 29 peuvent aussi être programmées comme sorties.

Entrées analogiques

Nombre d'entrées analogiques	2
------------------------------	---

N° de borne	53, 54
-------------	--------

Modes	Tension ou courant
-------	--------------------

Sélection du mode	Commutateurs A53 et A54
-------------------	-------------------------

Mode tension	Commutateur A53/A54 = (U)
--------------	---------------------------

Niveau de tension	-10 à +10 V (échelonnable)
-------------------	----------------------------

Résistance d'entrée, R _i	Environ 10 kΩ
-------------------------------------	---------------

Tension maximale	± 20 V
------------------	--------

Mode courant	Commutateur A53/A54 = (I)
--------------	---------------------------

Niveau de courant	0/4 à 20 mA (échelonnable)
-------------------	----------------------------

Résistance d'entrée, R _i	Environ 200 Ω
-------------------------------------	---------------

Courant maximal	30 mA
-----------------	-------

Résolution des entrées analogiques	10 bits (signe +)
------------------------------------	-------------------

Précision des entrées analogiques	Erreur max. 0,5 % de l'échelle totale
-----------------------------------	---------------------------------------

Largeur de bande 100 Hz

Les entrées analogiques sont isolées galvaniquement de la tension d'alimentation (PELV) et d'autres bornes haute tension.

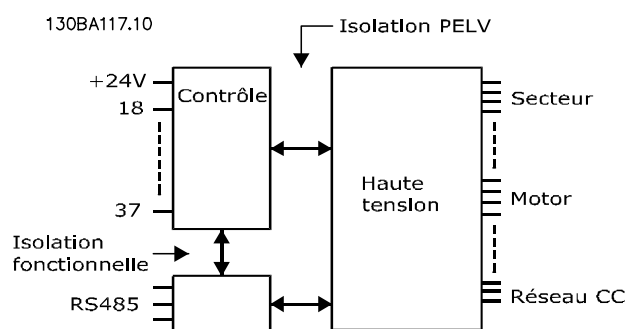


Illustration 9.1 Isolation PELV

Entrées impulsions

Entrées impulsions programmables	2
Nombre de bornes impulsion	29, 33
Fréquence maximale aux bornes 29, 33	110 kHz (activation push-pull)
Fréquence maximale aux bornes 29, 33	5 kHz (collecteur ouvert)
Fréquence minimale aux bornes 29, 33	4 Hz
Niveau de tension	Voir Entrées digitales au chapitre 9.6 Entrée/sortie de commande et données de commande
Tension maximale sur l'entrée	28 V CC
Résistance d'entrée, R_i	Environ 4 k Ω
Précision d'entrée d'impulsions (0,1-1 kHz)	Erreur maximale : 0,1 % de l'échelle totale

Sortie analogique

Nombre de sorties analogiques programmables	1
N° de borne	42
Plage de courant de la sortie analogique	0/4-20 mA
Résistance max. à la masse de la sortie analogique	500 Ω
Précision de la sortie analogique	Erreur maximale : 0,8 % de l'échelle totale
Résolution de la sortie analogique	8 bits

La sortie analogique est isolée galvaniquement de la tension d'alimentation (PELV) et d'autres bornes haute tension.

Carte de commande, communication série RS485

N° de borne	68 (P, TX+, RX+), 69 (N, TX-, RX-)
Borne n° 61	Commun des bornes 68 et 69

Le circuit de communication série RS485 est séparé fonctionnellement des autres circuits centraux et isolé galvaniquement de la tension d'alimentation (PELV).

Sortie digitale

Sorties digitales/impulsionnelles programmables	2
N° de borne	27, 29 ¹⁾
Niveau de tension à la sortie digitale/en fréquence	0-24 V
Courant de sortie max. (récepteur ou source)	40 mA
Charge max. à la sortie en fréquence	1 k Ω
Charge capacitive max. à la sortie en fréquence	10 nF
Fréquence de sortie min. à la sortie en fréquence	0 Hz
Fréquence de sortie max. à la sortie en fréquence	32 kHz
Précision de la sortie en fréquence	Erreur maximale : 0,1 % de l'échelle totale
Résolution des sorties en fréquence	12 bits

1) Les bornes 27 et 29 peuvent aussi être programmées comme entrées.

La sortie digitale est isolée galvaniquement de la tension d'alimentation (PELV) et d'autres bornes haute tension.

Carte de commande, sortie 24 V CC

N° de borne	12, 13
Charge maximale	200 mA

L'alimentation 24 V CC est isolée galvaniquement de la tension d'alimentation (PELV) tout en ayant le même potentiel que les entrées et sorties analogiques et digitales.

Sorties relais

Sorties relais programmables	2
Section max. des bornes de relais	2,5 mm ² (12 AWG)
Section min. des bornes de relais	0,2 mm ² (30 AWG)
Longueur de fil dénudé	8 mm (0,3 po)
N° de borne relais 01	1-3 (interruption), 1-2 (établissement)
Charge maximale sur les bornes (CA-1) ¹⁾ sur 1-2 (NO) (charge résistive) ^{2), 3)}	400 V CA, 2 A
Charge maximale sur les bornes (CA-15) ¹⁾ sur 1-2 (NO) (charge inductive à cosφ 0,4)	240 V CA, 0,2 A
Charge maximale sur les bornes (CC-1) ¹⁾ sur 1-2 (NO) (charge résistive)	80 V CC, 2 A
Charge maximale sur les bornes (CC-13) ¹⁾ sur 1-2 (NO) (charge inductive)	24 V CC, 0,1 A
Charge maximale sur les bornes (CA-1) ¹⁾ sur 1-3 (NF) (charge résistive)	240 V CA, 2 A
Charge maximale sur les bornes (CA-15) ¹⁾ sur 1-3 (NF) (charge inductive à cosφ 0,4)	240 V CA, 0,2 A
Charge maximale sur les bornes (CC-1) ¹⁾ sur 1-3 (NF) (charge résistive)	50 V CC, 2 A
Charge maximale sur les bornes (CC-13) ¹⁾ sur 1-3 (NF) (charge inductive)	24 V CC, 0,1 A
Charge minimale sur les bornes sur 1-3 (NF), 1-2 (NO)	24 V CC 10 mA, 24 V CA 2 mA
Environnement conforme à la norme EN 60664-1	Catégorie de surtension III/degré de pollution 2
N° de borne relais 02	4-6 (interruption), 4-5 (établissement)
Charge maximale sur les bornes (CA-1) ¹⁾ sur 4-5 (NO) (charge résistive) ^{2), 3)}	400 V CA, 2 A
Charge maximale sur les bornes (CA-15) ¹⁾ sur 4-5 (NO) (charge inductive à cosφ 0,4)	240 V CA, 0,2 A
Charge maximale sur les bornes (CC-1) ¹⁾ sur 4-5 (NO) (charge résistive)	80 V CC, 2 A
Charge maximale sur les bornes (CC-13) ¹⁾ sur 4-5 (NO) (charge inductive)	24 V CC, 0,1 A
Charge maximale sur les bornes (CA-1) ¹⁾ sur 4-6 (NF) (charge résistive)	240 V CA, 2 A
Charge maximale sur les bornes (CA-15) ¹⁾ sur 4-6 (NF) (charge inductive à cosφ 0,4)	240 V CA, 0,2 A
Charge maximale sur les bornes (CC-1) ¹⁾ sur 4-6 (NF) (charge résistive)	50 V CC, 2 A
Charge maximale sur les bornes (CC-13) ¹⁾ sur 4-6 (NF) (charge inductive)	24 V CC, 0,1 A
Charge minimale sur les bornes sur 4-6 (NF), 4-5 (NO)	24 V CC 10 mA, 24 V CA 2 mA
Environnement conforme à la norme EN 60664-1	Catégorie de surtension III/degré de pollution 2

1) CEI 60947 parties 4 et 5.

Les contacts de relais sont isolés galvaniquement du reste du circuit par une isolation renforcée (PELV).

2) Catégorie de surtension II.

3) Applications UL 300 V CA 2 A.

Carte de commande, sortie +10 V CC

N° de borne	50
Tension de sortie	10,5 V ±0,5 V
Charge maximale	25 mA

L'alimentation 10 V CC est isolée galvaniquement de la tension d'alimentation (PELV) et d'autres bornes haute tension.

Caractéristiques de contrôle

Résolution de fréquence de sortie à 0-1 000 Hz	± 0,003 Hz
Temps de réponse système (bornes 18, 19, 27, 29, 32, 33)	≤ 2 m/s
Plage de commande de vitesse (boucle ouverte)	1:100 de la vitesse synchrone
Précision de vitesse (boucle ouverte)	30-4 000 tr/min : erreur maximum de ± 8 tr/min

Toutes les caractéristiques de contrôle sont basées sur un moteur asynchrone 4 pôles.

Performance de la carte de commande

Intervalle de balayage	5 M/S
------------------------	-------

Carte de commande, communication série USB

Norme USB

1.1 (pleine vitesse)

Fiche USB

Fiche dispositif USB de type B

AVIS!

La connexion au PC est réalisée via un câble USB standard hôte/dispositif.

La connexion USB est isolée galvaniquement de la tension d'alimentation (PELV) et d'autres bornes haute tension.

La connexion USB n'est pas isolée galvaniquement de la terre de protection. Utiliser uniquement un ordinateur portable ou de bureau isolé en tant que connexion au connecteur USB sur le variateur ou un câble/convertisseur USB isolé.

9.7 Fusibles

L'utilisation de fusibles garantit que les dommages éventuels au variateur se limitent à des dommages internes à l'unité. Utiliser des fusibles Bussmann identiques de rechange, pour garantir la conformité à la norme EN 50178. Se reporter au *Tableau 9.5*.

AVIS!

L'utilisation de fusibles du côté alimentation est obligatoire pour les installations conformes aux normes CEI 60364 (CE) et NEC 2009 (UL).

Tension d'entrée (V)	Référence Bussmann
380–500	170M7309
525–690	170M7342

Tableau 9.5 Options de fusible

L'utilisation des fusibles répertoriés au *Tableau 9.5* convient sur un circuit capable de fournir 100 000 A_{rms} (symétriques), en fonction de la tension nominale du variateur. Avec des fusibles adaptés, le courant nominal de court-circuit du variateur (SCCR) s'élève à 100 000 A_{rms}. Les variateurs E1h et E2h sont fournis avec des fusibles internes afin de se conformer au SCCR de 100 kA. Les variateurs E3h et E4h doivent être munis de fusibles de type aR afin de se conformer au SCCR de 100 kA.

AVIS!

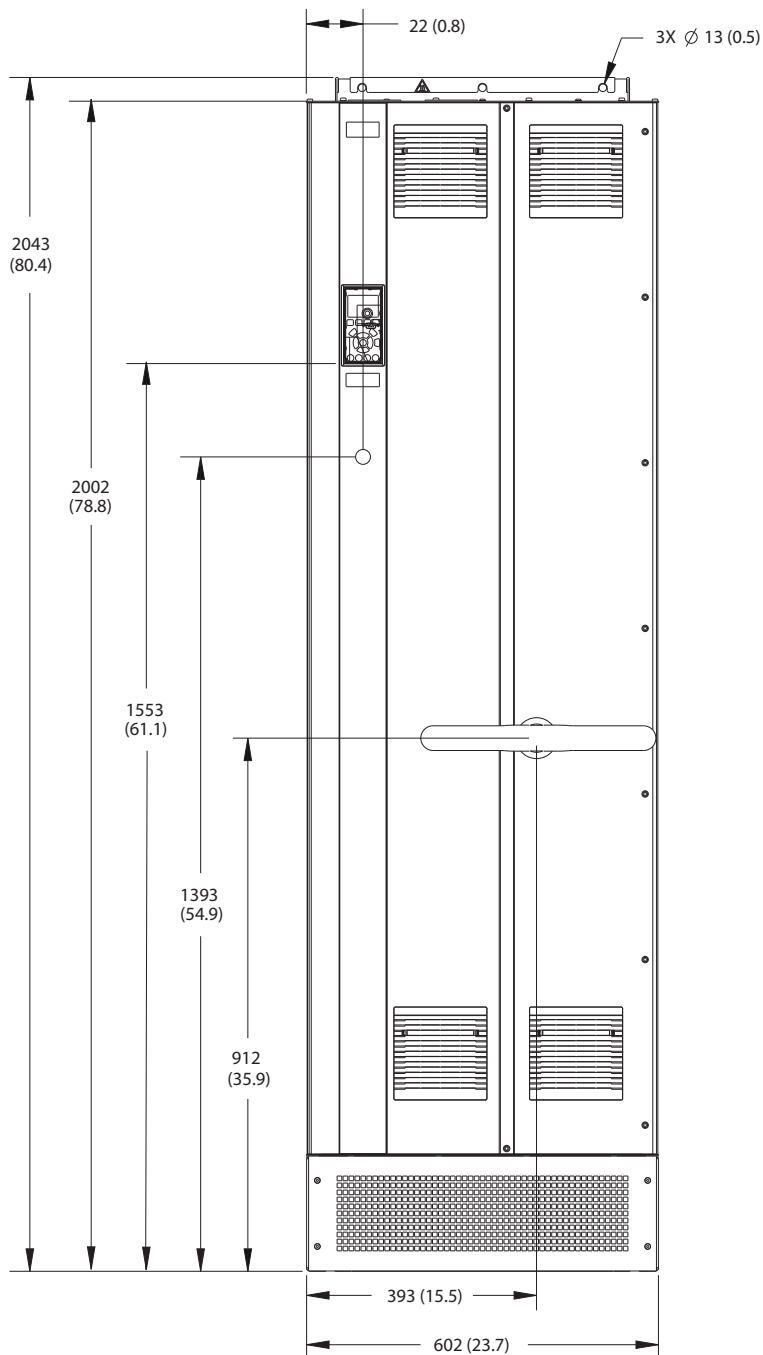
SECTIONNEUR

Toutes les unités commandées et fournies avec un sectionneur installé en usine nécessitent des fusibles de circuit de dérivation de classe L afin de se conformer au SCCR de 100 kA pour le variateur. Si un disjoncteur est utilisé, le SCCR nominal est de 42 kA. Le fusible de classe L spécifique est déterminé par la tension d'entrée et le dimensionnement puissance du variateur. La tension d'entrée et le dimensionnement puissance sont indiqués sur la plaque signalétique du produit. Voir le *chapitre 4.1 Éléments fournis*.

Tension d'entrée (V)	Dimensionnement puissance (kW)	Courant de court-circuit (A)	Protection requise
380–480	355–450	42000	Disjoncteur
		100000	Fusible de classe L, 800 A
380–480	500–560	42000	Disjoncteur
		100000	Fusible de classe L, 1 200 A
525–690	450–630	42000	Disjoncteur
		100000	Fusible de classe L, 800 A
525–690	710–800	42000	Disjoncteur
		100000	Fusible de classe L, 1 200 A

9.8 Dimensions du boîtier

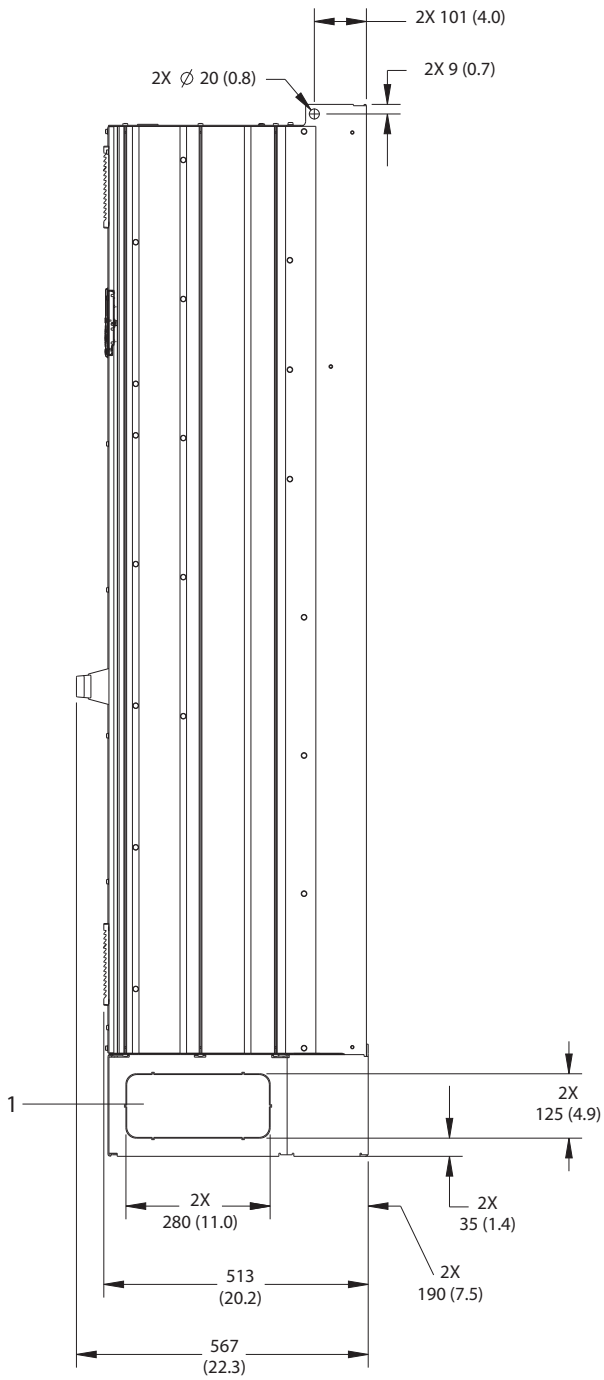
9.8.1 Dimensions extérieures E1h



130BF648.10

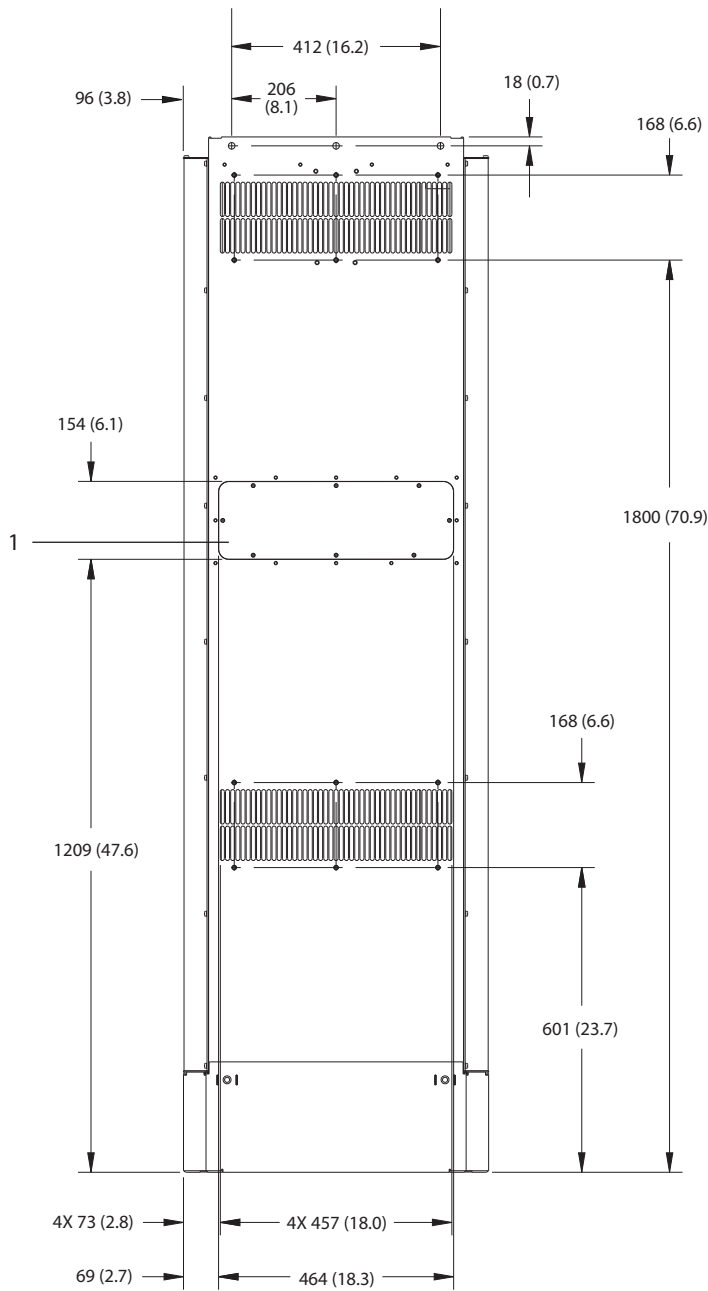
Illustration 9.2 Vue frontale du boîtier E1h

9



1	Panneau de coupure
---	--------------------

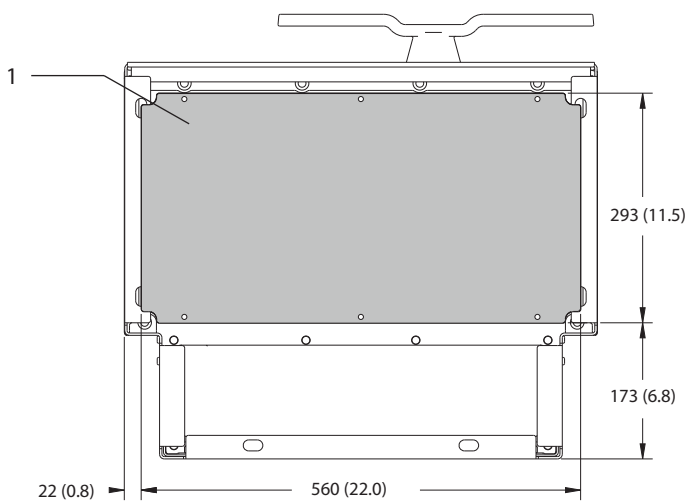
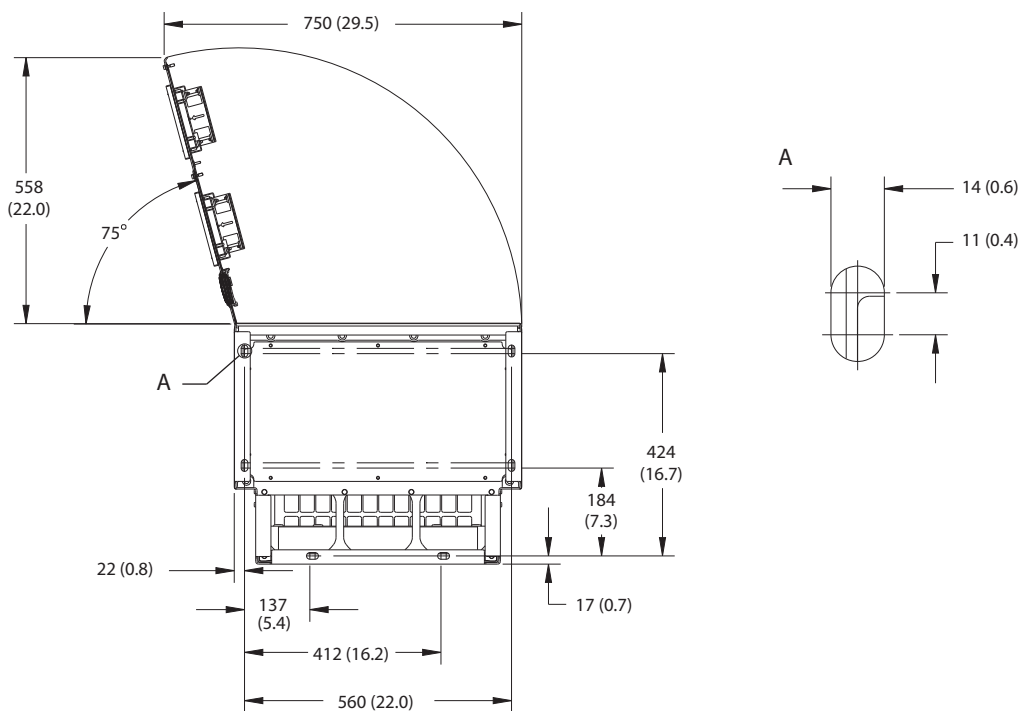
Illustration 9.3 Vue latérale du boîtier E1h



9

1	Trappe d'accès au dissipateur de chaleur arrière (en option)
---	--

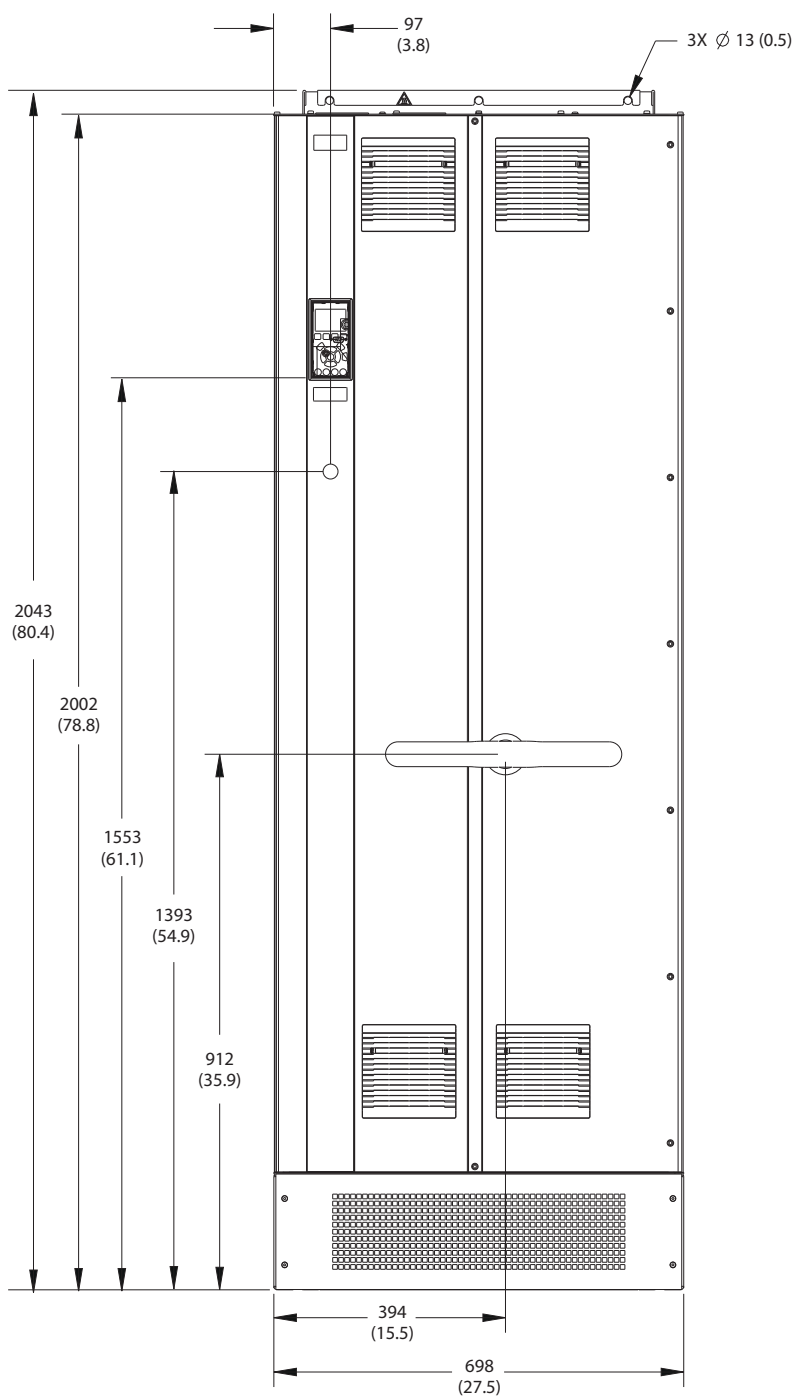
Illustration 9.4 Vue arrière du boîtier E1h



1	Plaque presse-étoupe
---	----------------------

Illustration 9.5 Espace pour la porte et dimensions de la plaque presse-étoupe du boîtier E1h

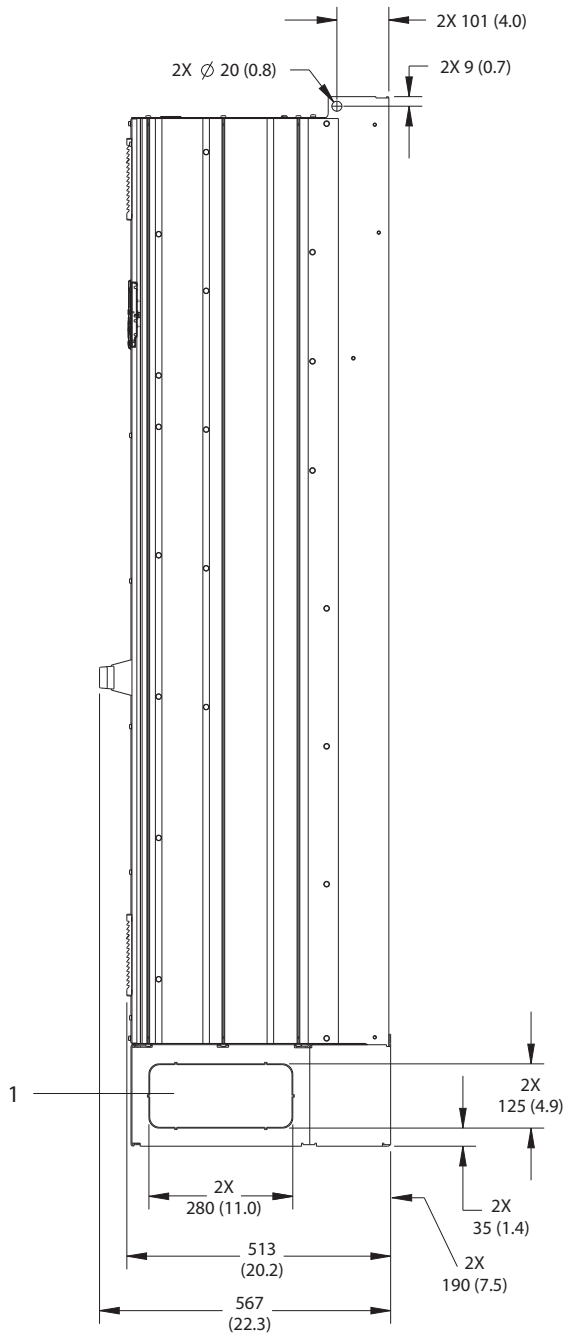
9.8.2 Dimensions extérieures E2h



130BF654.10

Illustration 9.6 Vue frontale du boîtier E2h

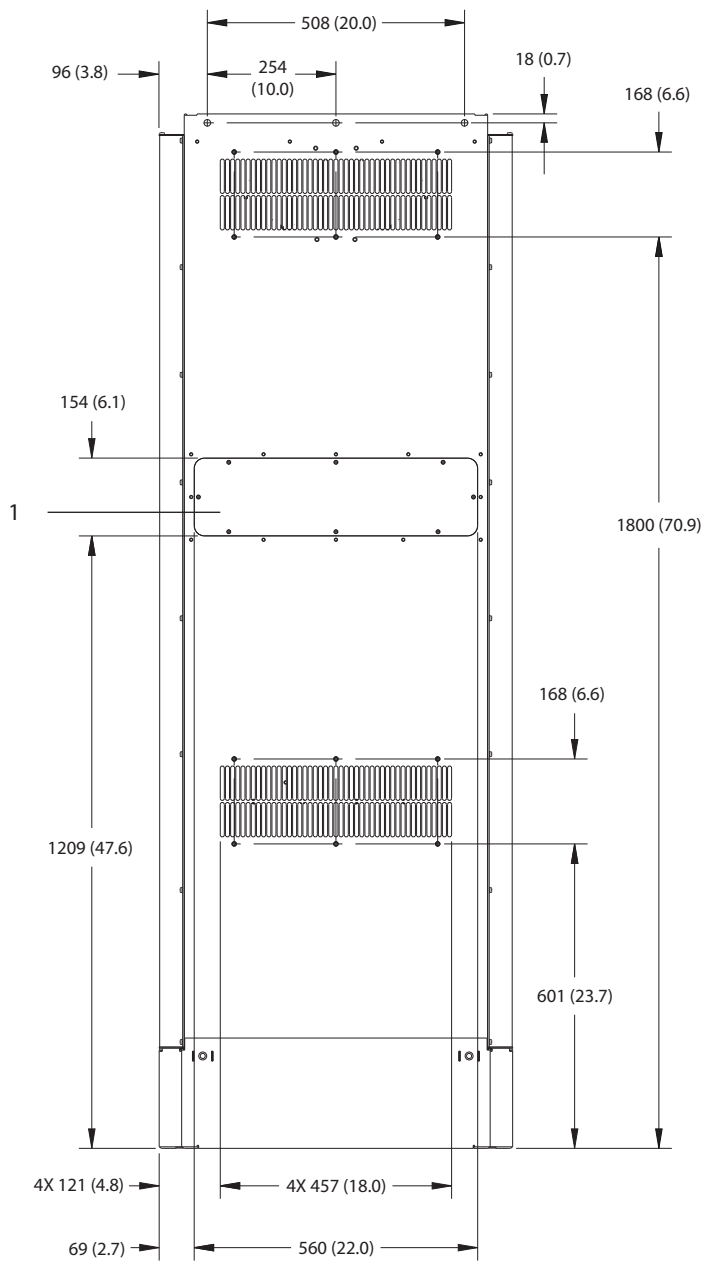
9



1	Panneau de coupure
---	--------------------

Illustration 9.7 Vue latérale du boîtier E2h

130BF655.10

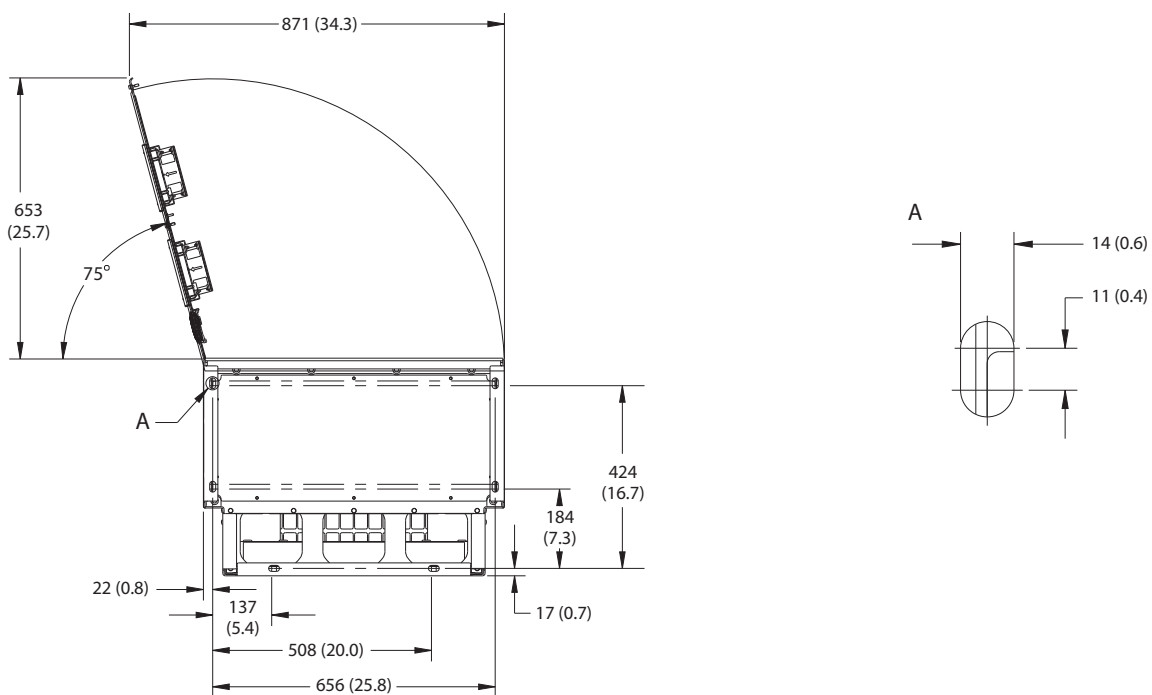


9

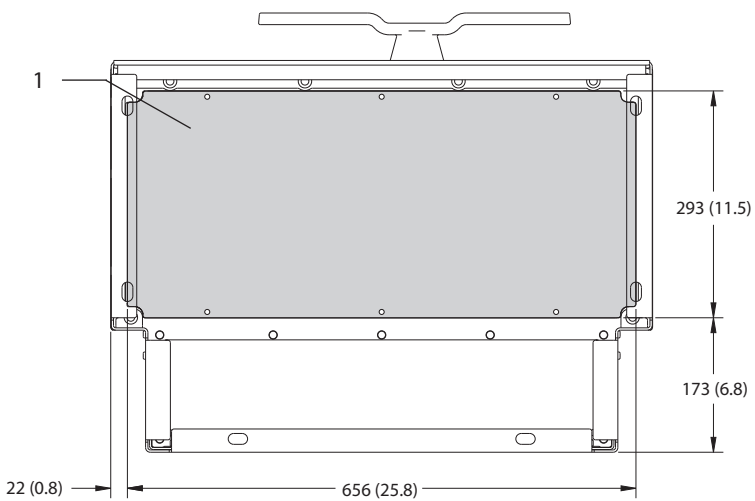
1	Trappe d'accès au dissipateur de chaleur arrière (en option)
---	--

Illustration 9.8 Vue arrière du boîtier E2h

1308F652.10



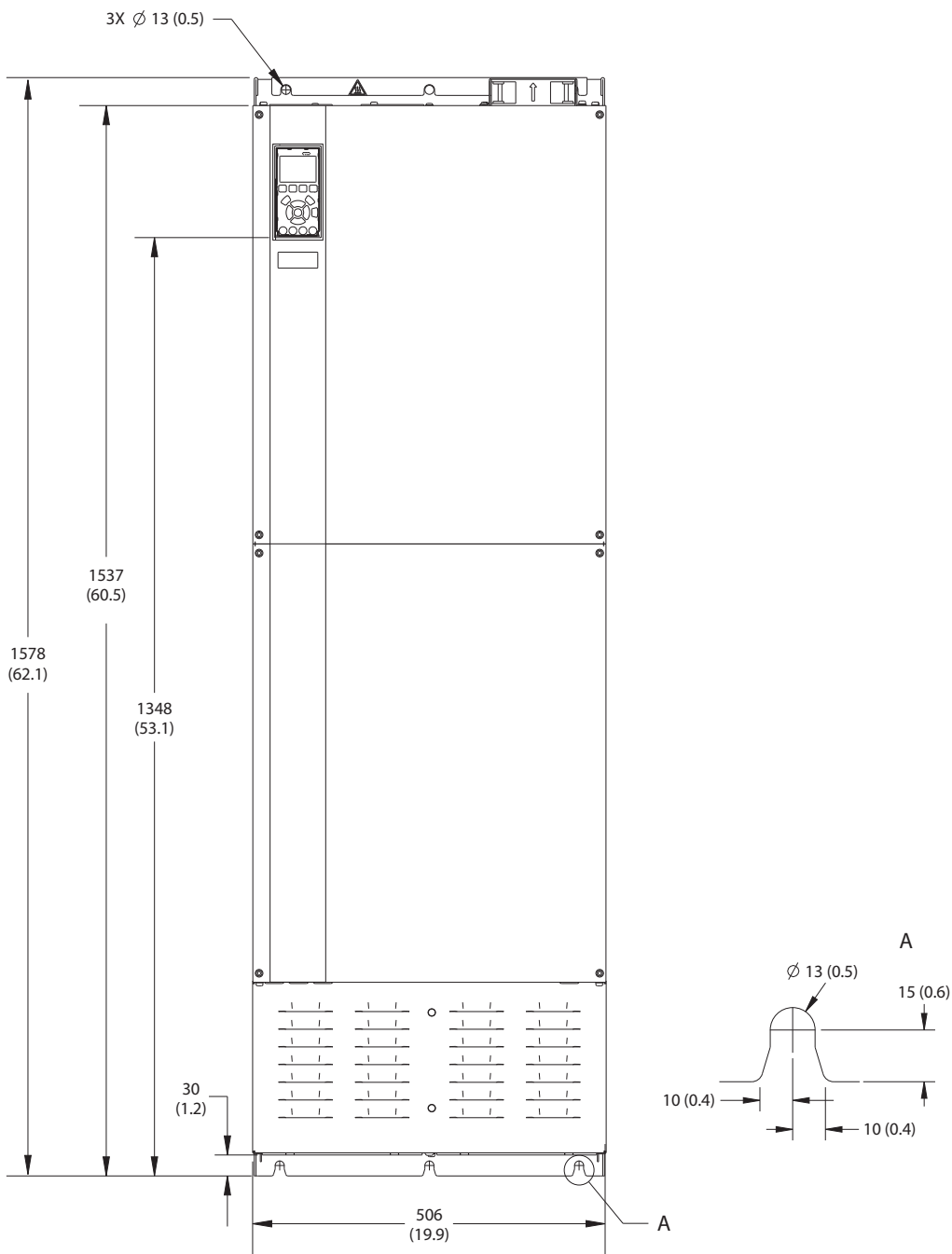
9



1	Plaque presse-étoupe
---	----------------------

Illustration 9.9 Espace pour la porte et dimensions de la plaque presse-étoupe du boîtier E2h

9.8.3 Dimensions extérieures E3h



130BF656.10

Illustration 9.10 Vue frontale du boîtier E3h

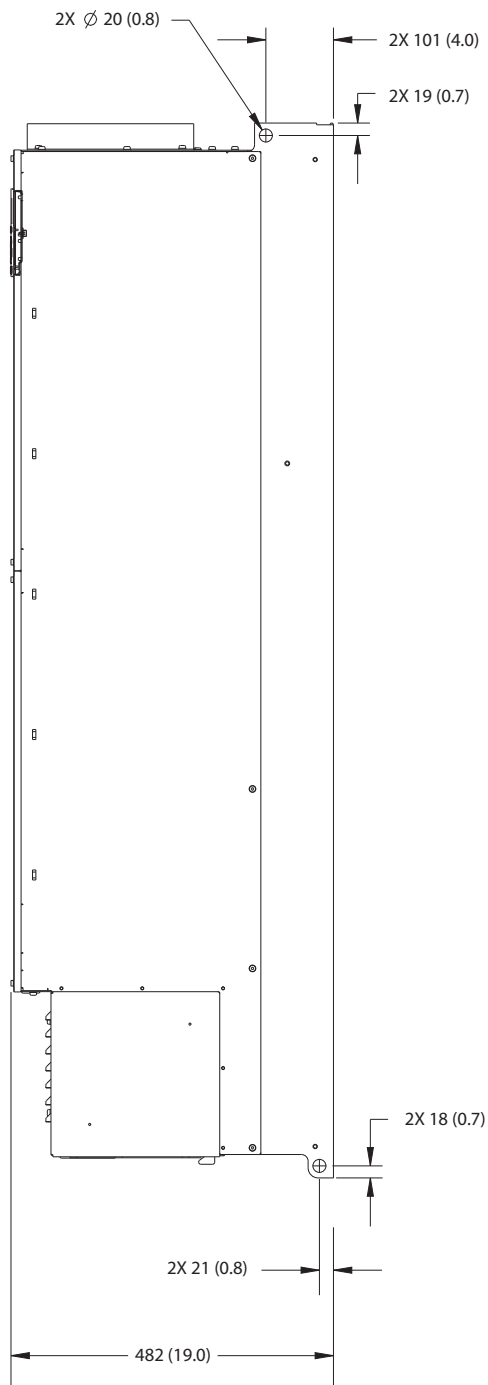
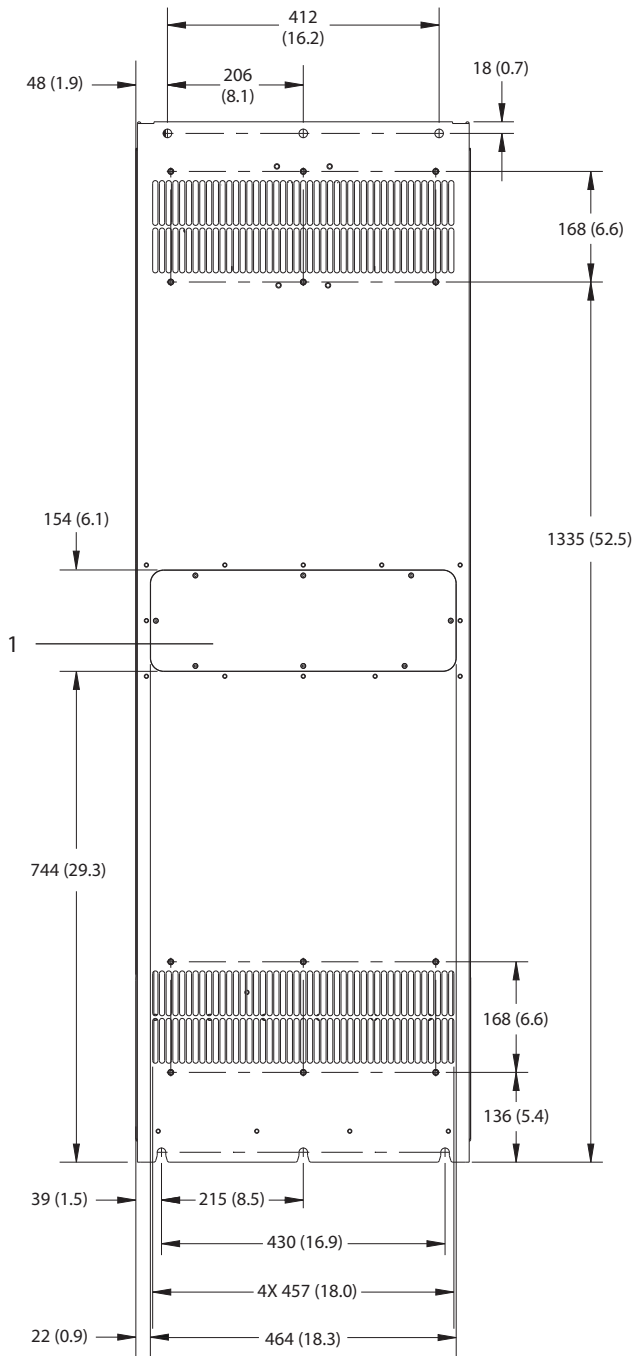


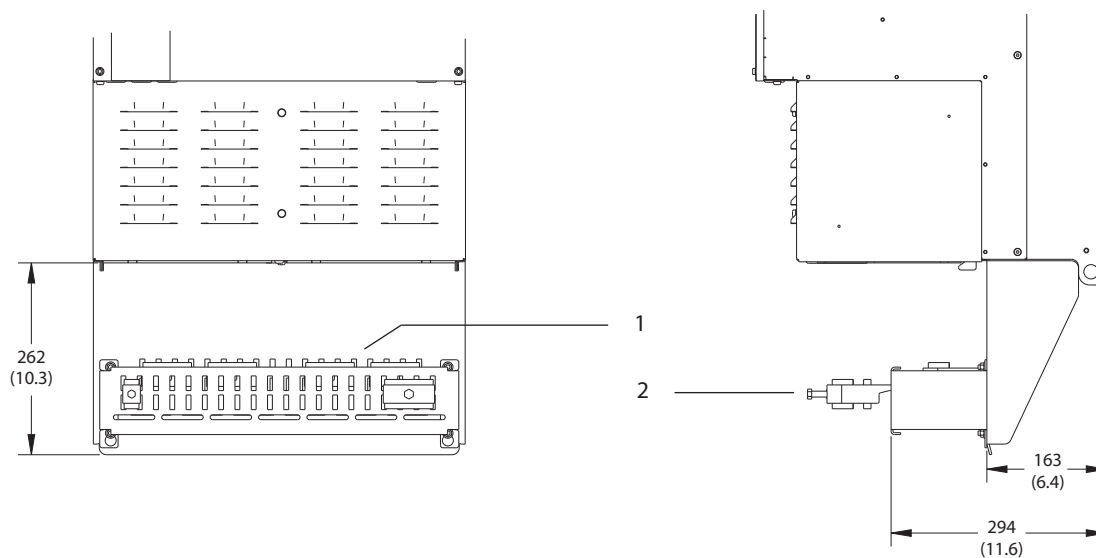
Illustration 9.11 Vue latérale du boîtier E3h



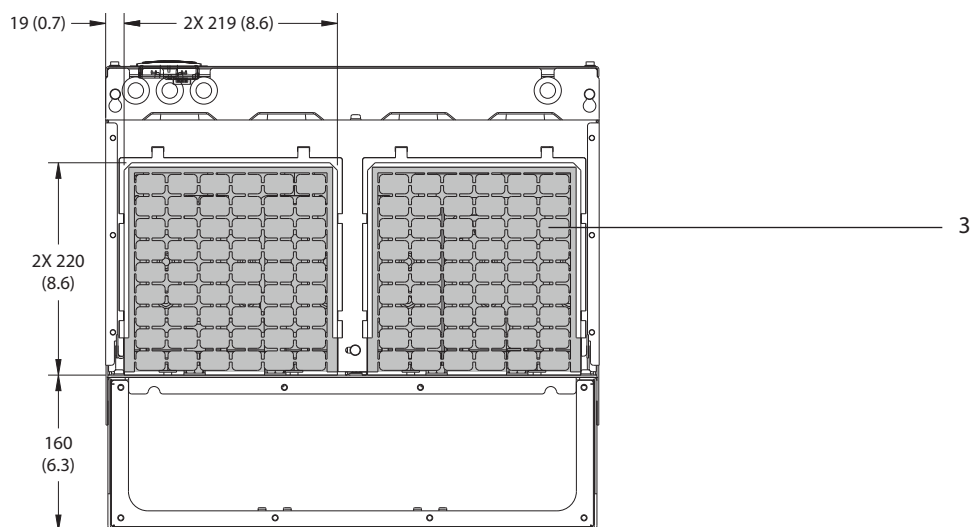
9

1	Trappe d'accès au dissipateur de chaleur arrière (en option)
---	--

Illustration 9.12 Vue arrière du boîtier E3h



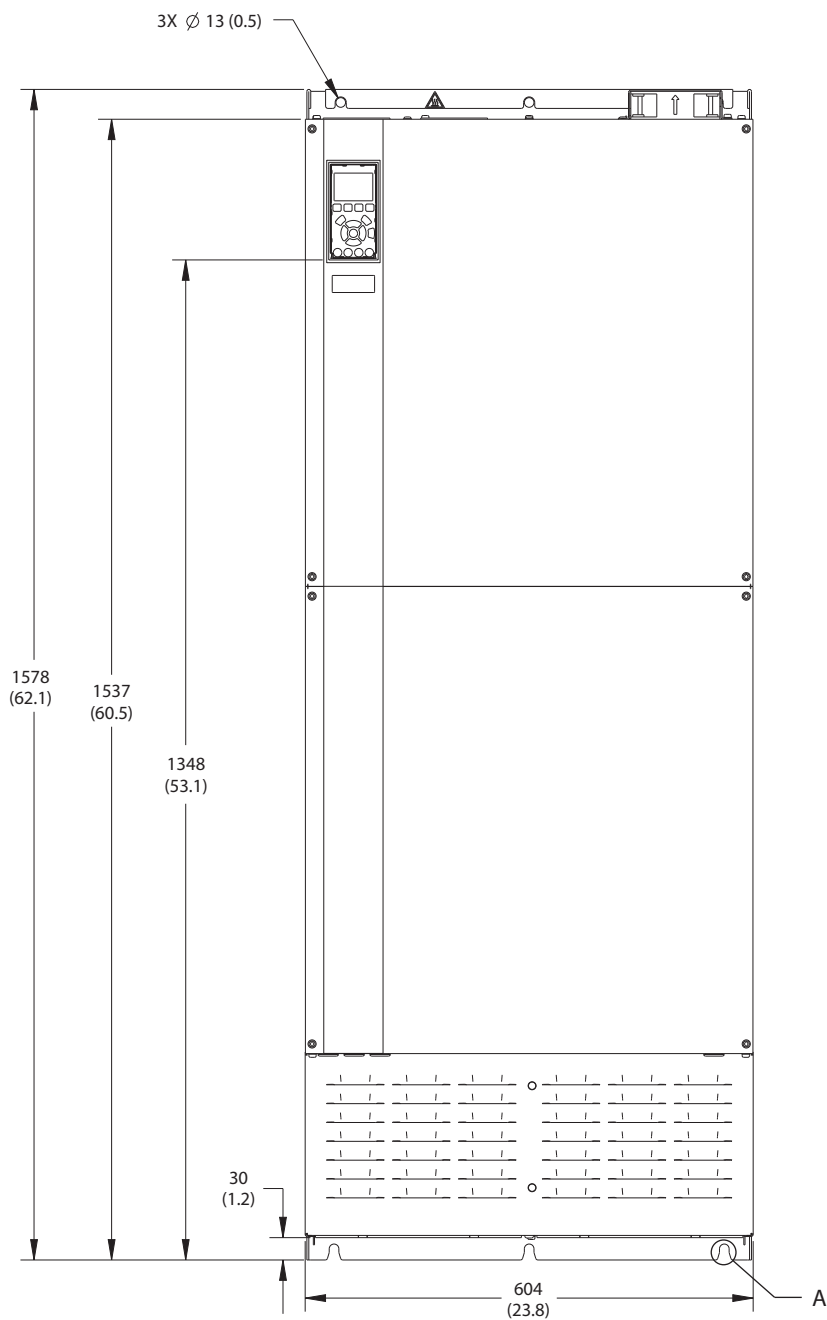
9



1	Terminaison du blindage (de série avec l'option RFI)
2	Câble/bride CEM
3	Plaque presse-étoupe

Illustration 9.13 Terminaison du blindage RFI et dimensions de la plaque presse-étoupe du boîtier E3h

9.8.4 Dimensions extérieures E4h



130BF664.10

Illustration 9.14 Vue frontale du boîtier E4h

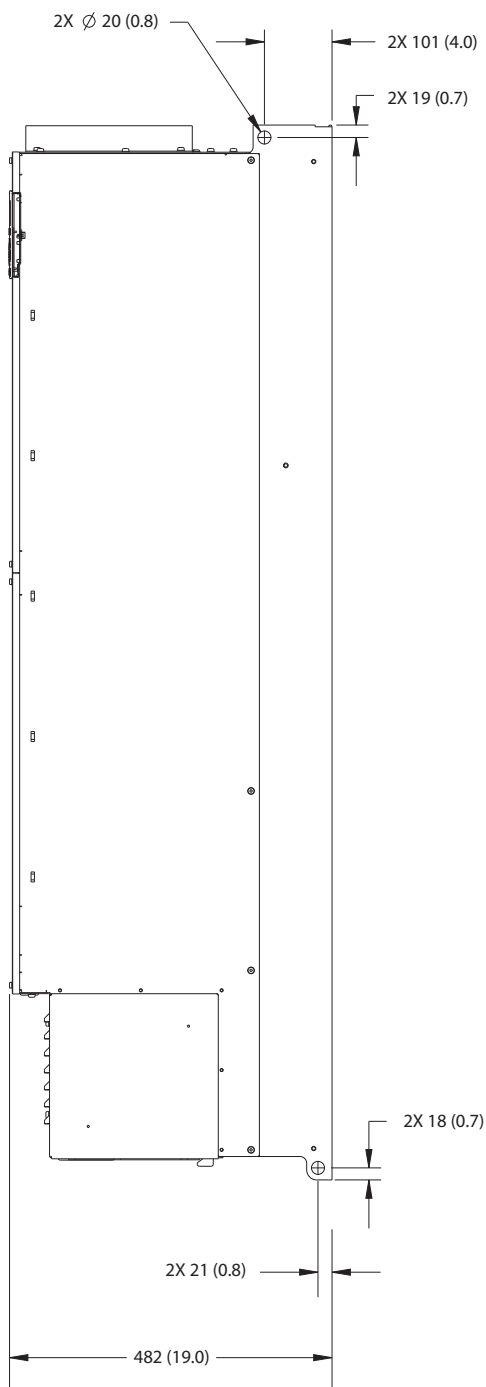
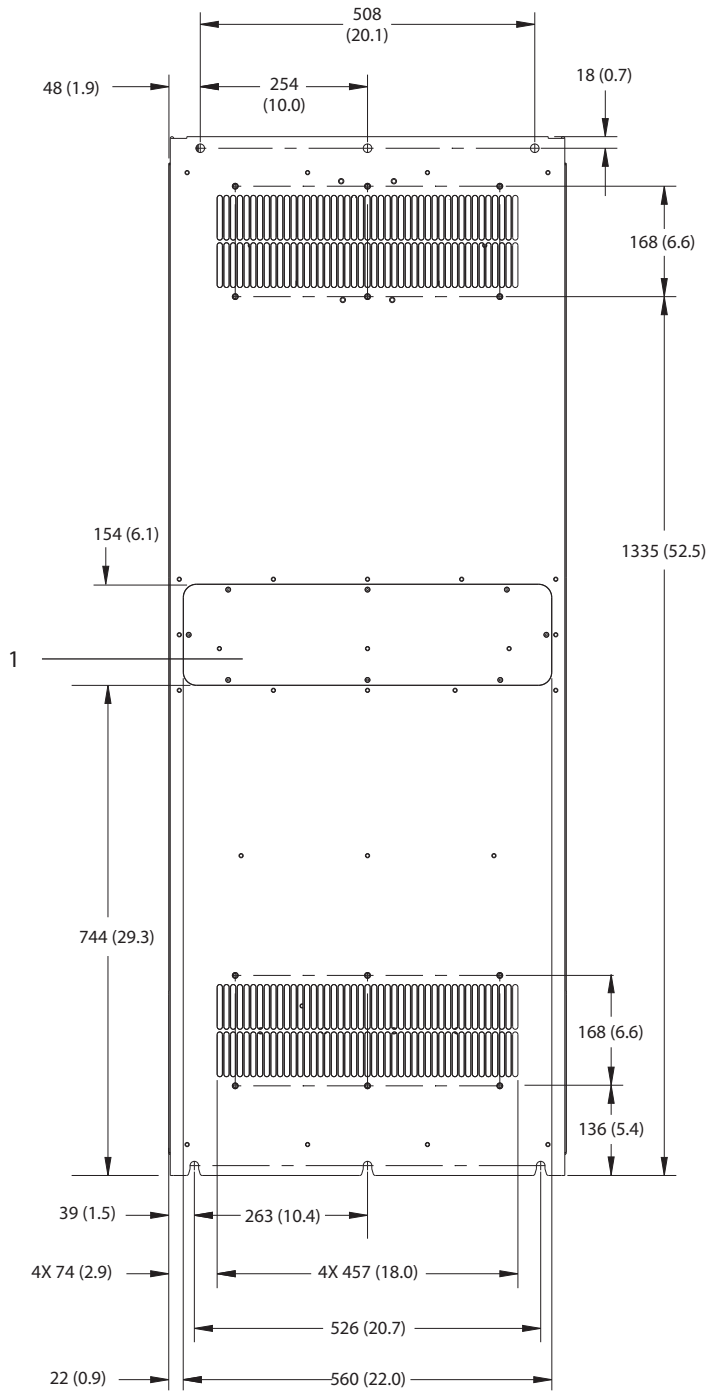


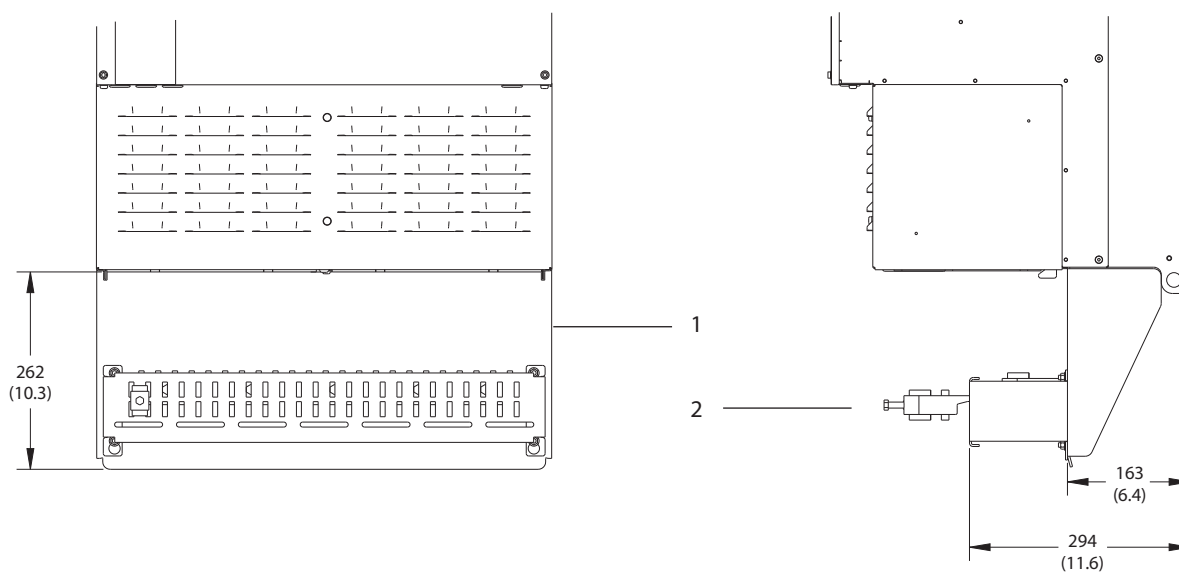
Illustration 9.15 Vue latérale du boîtier E4h



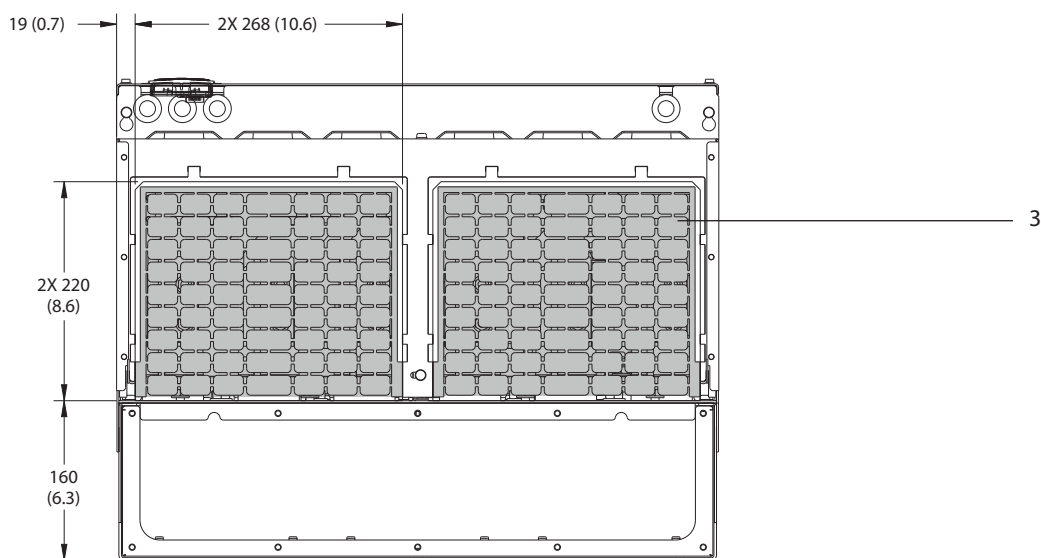
9

1	Trappe d'accès au dissipateur de chaleur arrière (en option)
---	--

Illustration 9.16 Vue arrière du boîtier E4h



9

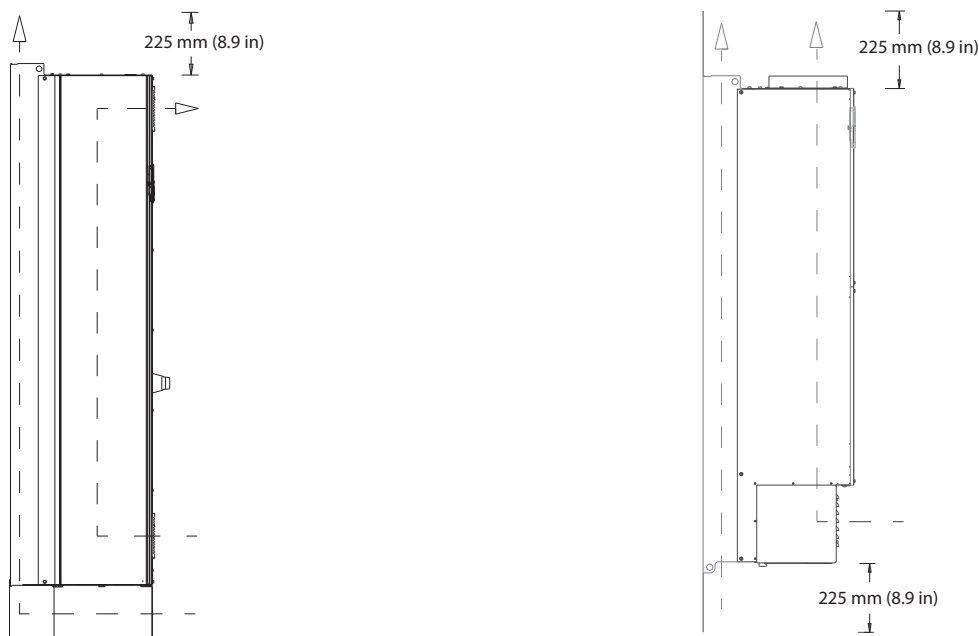


1	Terminaison du blindage (de série avec l'option RFI)
2	Câble/bride CEM
3	Plaque presse-étoupe

Illustration 9.17 Terminaison du blindage RFI et dimensions de la plaque presse-étoupe du boîtier E4h

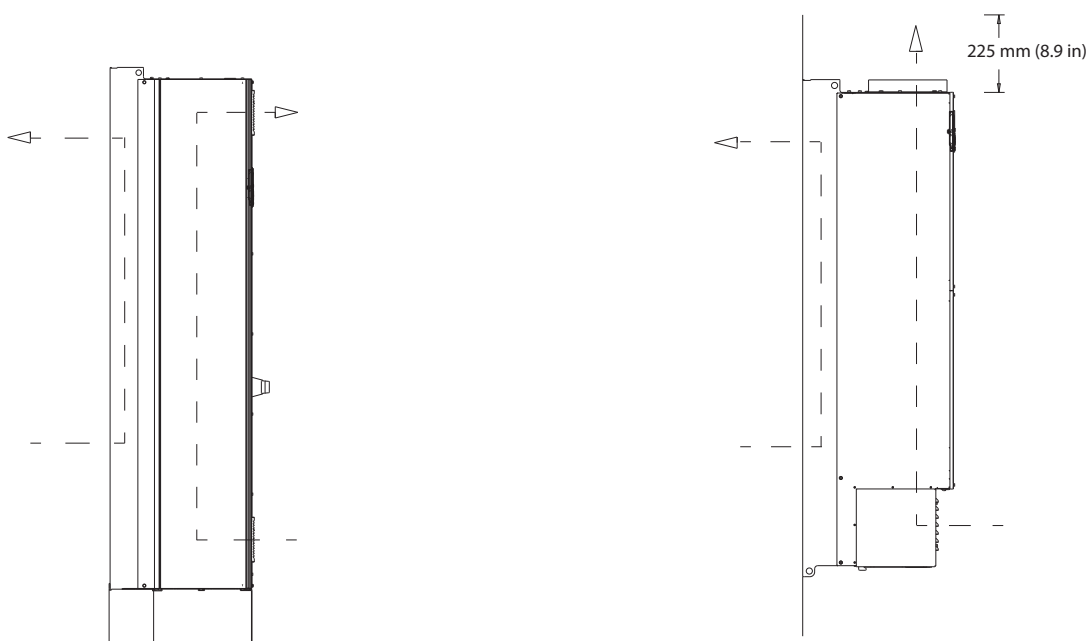
9.9 Circulation de l'air dans le boîtier

9.9.1 Circulation de l'air dans les boîtiers E1h-E4h



130BF699.10

Illustration 9.18 Configuration de circulation d'air standard pour E1h/E2h (gauche) et E3h/E4h (droite)



130BF700.10

Illustration 9.19 Configuration de circulation d'air par l'arrière en option pour E1h/E2h (gauche) et E3h/E4h (droite)

9.10 Couple nominal pour les fixations

Appliquer le couple adéquat pour serrer les fixations aux endroits répertoriés dans le *Tableau 9.6*. L'application d'un couple trop faible ou trop élevé lors du serrage d'une connexion électrique entraîne un mauvais raccordement électrique. Pour garantir un couple correct, utiliser une clé dynamométrique.

Emplacement	Taille de boulon	Couple [Nm (po-lb)]
Bornes d'alimentation	M10/M12	19 (168)/37 (335)
Bornes du moteur	M10/M12	19 (168)/37 (335)
Bornes de mise à la terre	M8/M10	9,6 (84)/19,1 (169)
Bornes de freinage	M8	9,6 (84)
Bornes de répartition de la charge	M10/M12	19 (168)/37 (335)
Bornes régénératrices (boîtiers E1h/E2h)	M8	9,6 (84)
Bornes régénératrices (boîtiers E3h/E4h)	M10/M12	19 (168)/37 (335)
Bornes des relais	–	0,5 (4)
Protection de porte/panneau	M5	2,3 (20)
Plaque presse-étoupe	M5	2,3 (20)
Panneau d'accès au dissipateur de chaleur	M5	3,9 (35)
Cache de communication série	M5	2,3 (20)

Tableau 9.6 Couples de serrage nominaux

10 Annexe

10.1 Abréviations et conventions

°C	Degrés Celsius
°F	Degrés Fahrenheit
Ω	Ohm
CA	Courant alternatif
AEO	Optimisation automatique de l'énergie
ACP	Processeur de contrôle de l'application
AMA	Adaptation automatique au moteur
AWG	American Wire Gauge (calibre américain des fils)
CPU	Unité centrale
CSIV	Valeurs d'initialisation spécifiques au client
CT	Transformateur de courant
CC	Courant continu
DVM	Voltmètre numérique
EEPROM	Mémoire morte programmable effaçable électriquement
CEM	Compatibilité électromagnétique
EMI	Interférence électromagnétique
Décharge électrostatique	Décharge électrostatique
ETR	Relais thermique électronique
$f_{M,N}$	Fréquence nominale du moteur
HF	fréquence haute
HVAC	Chauffage, ventilation et air conditionné
Hz	Hertz
I_{LIM}	Limite courant
I_{INV}	Courant de sortie nominal onduleur
$I_{M,N}$	Courant nominal du moteur
$I_{VLT,MAX}$	Courant de sortie maximal
$I_{VLT,N}$	Courant nominal de sortie fourni par le variateur
CEI	Commission électrotechnique internationale
IGBT	Transistor bipolaire à grille isolée
I/O	Entrées/sorties
IP	Protection contre les infiltrations
kHz	Kilohertz
kW	Kilowatt
L_d	Inductance moteur axe d
L_q	Inductance moteur axe q
LC	Bobine d'induction-condensateur
LCP	Panneau de commande local
Voyant	Diode électroluminescente
LOP	Panneau de commande local
mA	Milliampère
MCB	Disjoncteurs miniatures
MCO	Option de contrôle de mouvement
MCP	Processeur de contrôle du moteur
MCT	Outil de contrôle du mouvement

MDCIC	Carte d'interface de commande multi-variateurs
mV	Millivolts
NEMA	National Electrical Manufacturers Association
NTC	Coefficient de température négative
$P_{M,N}$	Puissance nominale du moteur
PCB	Carte à circuits imprimés
PE	Protection par mise à la terre
PELV	Protective extra low voltage (très basse tension de protection)
PID	Proportionnel intégral dérivé
PLC	Contrôleur logique programmable
P/N	Référence
PROM	Mémoire morte programmable
PS	Partie puissance
PTC	Coefficient de température positive
PWM	Modulation par largeur d'impulsion
R_s	Résistance du stator
RAM	Mémoire à accès aléatoire
RCD	Relais de protection différentielle
Régén.	Bornes régénératives
RFI	Interférences de radio fréquence
RMS	Valeur efficace (courant électrique alternatif)
tr/min	Tours par minute
SCR	Thyristor
SMPS	Alimentation à découpage
S/N	Numéro de série
STO	Safe Torque Off
T_{LIM}	Limite de couple
$U_{M,N}$	Tension nominale du moteur
V	Volt
VVC	Commande vectorielle de tension
X_h	Réactance secteur du moteur

Tableau 10.1 Abréviations, acronymes et symboles

Conventions

- Les listes numérotées correspondent à des procédures.
- Les listes à puce fournissent d'autres informations et décrivent les illustrations.
- Les textes en italique indiquent :
 - Références croisées
 - Lien
 - Notes de bas de page
 - Nom du paramètre
 - Nom du groupe de paramètres
 - Option de paramètre
- Toutes les dimensions sont en mm (pouces).

10.2 Réglages de paramètres par défaut selon International/Amérique Nord

Le réglage du paramètre 0-03 Réglages régionaux sur [0] International ou sur [1] Amérique Nord change les réglages par défaut de certains paramètres. Le Tableau 10.2 répertorie les paramètres qui sont affectés par ce réglage.

Les changements au niveau des réglages par défaut sont enregistrés et disponibles pour une visualisation dans le menu rapide avec toute la programmation entrée dans les différents paramètres.

Paramètre	Valeur du paramètre par défaut : International	Valeur du paramètre par défaut : Amérique Nord
Paramètre 0-03 Réglages régionaux	International	Amérique Nord
Paramètre 0-71 Format date	JJ-MM-AAAA	MM/JJ/AAAA
Paramètre 0-72 Format heure	24 h	12 h
Paramètre 1-20 Puissance moteur [kW]	1)	1)
Paramètre 1-21 Puissance moteur [CV]	2)	2)
Paramètre 1-22 Tension moteur	230 V/400 V/575 V	208 V/460 V/575 V
Paramètre 1-23 Fréq. moteur	50 Hz	60 Hz
Paramètre 3-03 Réf. max.	50 Hz	60 Hz
Paramètre 3-04 Fonction référence	Somme	Externe/prédéfinie
Paramètre 4-13 Vit.mot., limite supér. [tr/min] ³⁾	1500 RPM	1800 RPM
Paramètre 4-14 Vitesse moteur limite haute [Hz] ⁴⁾	50 Hz	60 Hz
Paramètre 4-19 Frq.sort.lim.hte	100 Hz	120 Hz
Paramètre 4-53 Avertis. vitesse haute	1500 RPM	1800 RPM
Paramètre 5-12 E.digit.born.27	Lâchage	Verrouillage ext.
Paramètre 5-40 Fonction relais	Alarme	Pas d'alarme
Paramètre 6-15 Val.ret./Réf.haut.born.53	50	60
Paramètre 6-50 S.born.42	Vitesse	Vit. 4-20 mA
Paramètre 14-20 Mode reset	Reset manuel	Reset auto. infini
Paramètre 22-85 Vit pt de fonctionnement [tr/min] ³⁾	1500 RPM	1800 RPM
Paramètre 22-86 Vit. à pt de fonctionnement [Hz]	50 Hz	60 Hz
Paramètre 24-04 Réf. max. mode incendie	50 Hz	60 Hz

Tableau 10.2 Réglages de paramètres par défaut selon International/Amérique Nord

- 1) Paramètre 1-20 Puissance moteur [kW] est visible uniquement lorsque le paramètre 0-03 Réglages régionaux est réglé sur [0] International.
- 2) Paramètre 1-21 Puissance moteur [CV] est visible uniquement lorsque le paramètre 0-03 Réglages régionaux est réglé sur [1] Amérique Nord.
- 3) Ce paramètre n'est visible que si le paramètre 0-02 Unité vit. mot. est défini sur [0] Tr/min.
- 4) Ce paramètre est visible uniquement lorsque le paramètre 0-02 Unité vit. mot. est réglé sur [1] Hz.

10.3 Structure du menu des paramètres

6-4*	Entrée ANA X30/12	8-43	Config. lecture PCD	9-91	Paramètres modifiés (2)	12-14	Lien duplex	13-11	Opérateur comparateur
6-40	Ech.min.U/born. X30/12	8-5*	Digital/Bus	9-92	Paramètres modifiés (3)	12-18	Supervisor MAC	13-12	Valeur comparateur
6-41	Ech.max.U/born. X30/12	8-50	Sélect.roue libre	9-93	Paramètres modifiés (4)	12-19	Supervisor IP Addr.	13-2*	Temporisations
6-44	Val.ret./Réf.bas.born.X30/12	8-52	Sélect.frein CC	9-94	Paramètres modifiés (5)	12-2*	Données de process	13-20	Tempo.contrôle de logique avancé
6-45	Val.ret./Réf.haut.born.X30/12	8-53	Sélect.dém.	10-0*	Bus réseau CAN	12-20	Instance de ctrl	13-4*	Règles de Logique
6-46	Constante tps filtre. borne X30/12	8-54	Sélect.invers.	10-0*	Réglages communs	12-21	Proc./Ecrit.config.données	13-40	Règle de Logique Booléenne 1
6-47	Zéro sign. born X30/12	8-55	Sélect.proc.	10-00	Protocole Can	12-22	Proc./Lect.config.données	13-41	Opérateur de Règle Logique 1
6-5*	Sortie ANA 42	8-56	Sélect. réf. par défaut	10-01	Sélection de la vitesse de transmission	12-27	Maitre principal	13-42	Règle de Logique Booléenne 2
6-50	S.born.42	8-7*	BACnet	10-02	MAC ID	12-28	Stock.val.données	13-43	Opérateur de Règle Logique 2
6-51	Echelle min.s.born.42	8-70	Instance dispositif BACnet	10-05	Protocole Can	12-29	Toujours stocker	13-44	Règle de Logique Booléenne 3
6-52	Echelle max.s.born.42	8-72	Maitres max MS/TP	10-06	Sélection de la vitesse de transmission	12-30	Avertis.par.	13-51	Événement contr. log avancé
6-53	Ctrl bus sortie born. 42	8-73	Cadres info max MS/TP	10-06	Cptr lecture erreurs transmis.	12-31	RefINET	13-52	Action contr. logique avancé
6-54	Tempo prériege sortie born. 42	8-74	"Startup I am"	10-1*	Cptr lectures val.bus désact.	12-32	CtrlNET	13-9*	User Defined Alerts
6-55	Filtre sortie ANA	8-75	Initialis. mot de passe	10-10	DeviceNet	12-33	Révision CIP	13-90	Alert Trigger
6-6*	Sortie ANA X30/8	8-8*	Diagnostics port FC	10-11	PID proc./Sélect.type données	12-34	Code produit CIP	13-91	Alert Action
6-60	Sortie borne X30/8	8-80	Compt.message bus	10-11	Proc./Ecrit.config.données:	12-35	Paramètre EDS	13-92	Alert Text
6-61	Mise échelle min. borne X30/8	8-81	Compt.erreur bus	10-12	Proc./Lect.config.données:	12-37	Retard inhibition COS	13-9*	User Defined Readouts
6-62	Mise échelle max. borne X30/8	8-82	Messages esclaves reçus	10-13	Avertis.par.	12-38	Filtre COS	13-97	Alert Alarm Word
6-63	Ctrl par bus sortie borne X30/8	8-83	Compt.erreur esclave	10-14	RefINET	12-4*	Modbus TCP	13-98	Alert Warning Word
6-64	Tempo prédefinie sortie borne X30/8	8-84	Mess. esclaves envoyés	10-15	CtrlNET	12-40	Paramètre d'état	13-99	Alert Status Word
6-7*	Sortie ANA 3	8-85	Erreurs tempo esclave	10-2*	Filtres COS	12-41	Comptage message esclave	14-0*	Fonct.particulières
6-70	Sortie borne X45/1	8-89	Compt. diagnostics	10-20	Filtre COS 1	12-42	Comptage message exception esclave	14-0*	Commut.onduleur
6-71	Mise échelle min. s.born.X45/1	8-9*	Bus Jog.	10-21	Filtre COS 2	12-7*	BACnet	14-00	Type modulation
6-72	Mise échelle max. s.born.X45/1	8-90	Vitesse Bus Jog 1	10-22	Filtre COS 3	12-70	BACnet Status	14-01	Freq. commut.
6-73	Ctrl par bus sortie borne X45/1	8-91	Vitesse Bus Jog 2	10-23	Filtres COS 4	12-71	BACnet Datalink	14-03	Surmodulation
6-74	Tempo prédefinie sortie borne X45/1	8-94	Retour bus 1	10-3*	Accès param.	12-72	BACnet UDP Port	14-04	Superposition MLI
6-8*	Sortie ANA 4	8-95	Retour bus 2	10-30	Indice de tableau	12-75	BBMD IP Address	14-1*	Secteur On/off
6-80	Sortie borne X45/3	8-96	Retour bus 3	10-31	Stockage des valeurs de données	12-76	BBMD Port	14-10	Panne secteur
6-81	Mise échelle min. s.born.X45/3	9-0*	PROHIBITIVE	10-32	Révision DeviceNet	12-77	BBMD Reg. Interval	14-11	Tension secteur à la panne secteur
6-82	Mise échelle max. s.born.X45/3	9-00	Pt de cons.	10-33	Toujours stocker	12-78	Device ID Conflict Detection	14-12	Fonct.sur désiqui.réseau
6-83	Ctrl par bus sortie borne X45/3	9-07	Valeur réelle	10-34	Paramètres DeviceNet	12-79	Message Counter	14-16	Kin. Backup Gain
6-84	Tempo prédefinie sortie borne X45/3	9-15	Config. écriture PCD	11-0*	LonWorks	12-8*	Autres services Ethernet	14-2*	Fonctions reset
8-0*	Commi. et options	9-16	Config. lecture PCD	11-0*	ID LonWorks	12-80	Serveur FTP	14-20	Mode reset
8-01	Réglages généraux	9-18	Adresse station	11-00	ID Neuron	12-81	Serveur HTTP	14-21	Temps reset auto.
8-02	Type contrôle	9-22	Sélection Télégramme	11-1*	Fonctions LON	12-82	Service SMTP	14-22	Mod. exploitation
8-03	Source contrôle	9-23	Signaux pour PAR	11-10	Profil variateur	12-83	SNMP Agent	14-23	Réglage code de type
8-04	Ctrl.Action dépas.tps	9-27	Edition param.	11-15	Mot avertis. LON	12-84	Address Conflict Detection	14-25	Délais Al/Climit ?
8-05	Contrôle Fonct.dépas.tps	9-44	CTRL process	11-17	Révision XIF	12-85	ACD Last Conflict	14-26	Temps en U limit.
8-06	Fonction fin dépas.tps.	9-45	Compt. message déf.	11-18	Révision LonWorks	12-89	Port canal fiche transparente	14-28	Réglages production
8-07	Reset dépas. temps	9-47	Code déf.	11-2*	Accès param. LON	12-9*	Services Ethernet avancés	14-29	Code service
8-08	Activation diagnostic	9-52	Compt. situation déf.	11-21	Stock.val.données	12-90	Diagnostic câble	14-3*	Ctrl I lim. courant
8-09	Filtrage affichage	9-53	Mot d'avertissement profibus.	12-0*	Ethernet	12-91	Croisement auto	14-30	Ctrl.I limite, Gain P
8-1*	Régl. contrôle	9-63	Vit. Trans. réelle	12-00	Réglages IP	12-92	Surveillance IGMP	14-31	Ctrl.I limite, tps Intég.
8-10	Profil de ctrl	9-64	Identific. dispositif	12-01	Attribution adresse IP	12-93	Longueur erreur câble	14-32	Ctrl.I limite, tps filtre
8-13	Mot état configurable	9-65	N° profil	12-02	Masque sous-réseau	12-95	Filtre tempête de diffusion	14-4*	Optimisation éner.
8-3*	Réglage Port FC	9-67	Mot de contrôle 1	12-03	Passerelle par défaut	12-96	Config. port	14-40	Niveau VT
8-30	Protocole	9-68	Mot d'état 1	12-04	Passerelle par défaut	12-97	OoS Priority	14-41	Magnétisation AEO minimale
8-31	Adresse	9-70	Programm. Set-up	12-05	Server DHCP	12-98	Compteurs interface	14-42	Fréquence AEO minimale
8-32	Vit. transmission	9-71	Sauv.Données Profibus	12-06	Bail expire	12-99	Compteurs médias	14-43	Cos phi moteur
8-33	Parité/bits arrêté	9-72	Reset Var.Profibus	12-07	Nom serveur	13-0*	Logique avancée	14-5*	Environnement
8-34	Tps cycle estimé	9-75	Identification DO	12-07	Nom de domaine	13-0*	Réglages SLC	14-50	Filtre RFI
8-35	Retard réponse min.	9-80	Paramètres définis (1)	12-08	Nom d'hôte	13-00	Mode contr. log avancé	14-51	Compensation bus CC
8-36	Retard réponse max	9-81	Paramètres définis (2)	12-09	Adresse physique	13-01	Événement de démarrage	14-52	Contrôle ventil
8-37	Retard inter-char max	9-82	Paramètres définis (3)	12-10	Paramètres lien Ethernet	13-02	Événement d'arrêt	14-53	Surveillance ventilateur
8-39	Protocol Firmware version	9-83	Paramètres définis (4)	12-11	Durée lien	13-03	Reset SLC	14-55	Filtre de sortie
8-4*	Def. protocol FC/MC	9-84	Paramètres définis (5)	12-12	Négociation auto	13-1*	Comparateurs	14-59	Nombre effectif d'onduleurs
8-40	Sélection Télégramme	9-85	Defined Parameters (6)	12-13	Vitesse lien	13-10	Opérande comparateur	14-6*	Déclassé auto
8-42	Config. écriture PCD	9-90	Paramètres modifiés (1)						

14-61	Fonct. en surcharge onduleur	15-64	Application Version	16-53	Référence pot. dig.	18-38	Entrée temp.X48/7	20-94	Tps intégral PID
14-62	Cour. décl.class.surch.onduleur	15-70	Option A	16-54	Retour 1 [Unité]	18-39	Entrée t° X48/10	20-95	Temps de dérivée du PID
14-8* Options		15-71	Vers.logic.option A	16-55	Retour 2 [Unité]	18-5* Réf.& retour		20-96	PID limit gain D
14-88	Option alimentée par 24 V CC externe	15-72	Option B	16-56	Retour 3 [Unité]	18-50	Affichage ss capt. [unité]	21-0*	Boud.fermée ét.
14-80	Option Data Storage	15-73	Vers.logic.option B	16-58	Sortie PID [%]	18-57	Air Pressure to Flow Air Flow	21-0*	Réglage auto PID ét.
14-89	Option Detection	15-74	Option C0	16-59	Adjusted Setpoint	18-6*	Inputs & Outputs 2	21-00	Type boucle fermée
14-9*	Régl. panne	15-75	Vers.logic.option C0	16-6*	Entrées et sorties	18-60	Digital Input 2	21-01	Mode réglage
14-90	Niveau panne	15-76	Option C1	16-60	Entrée dig.	18-7*	Rectifier Status	21-02	Modif. sortie PID
15-1*	Info.variateur	15-77	Vers.logic.option C1	16-61	Régl.commut.born.53	18-70	Mains Voltage	21-03	Niveau de retour min.
15-0*	Données exploit.	15-8*	Variables exploit. II	16-62	Entrée ANA 53	18-71	Mains Frequency	21-04	Niveau de retour max.
15-00	Heures mises ss tension	15-80	Heures de fct du ventilateur	16-63	Régl.commut.born.54	18-72	Mains Imbalance	21-09	Régl. auto PID
15-01	Heures fonction.	15-81	Heures de fct de ventil. prédéf.	16-64	Entrée ANA 54	18-75	Rectifier DC Volt.	21-1*	Réf/ret PID ét. 1
15-02	Compteur kWh	15-9*	Infos paramètre	16-65	Sortie ANA 42 [ma]	20-0*	Boud.fermée/variét.	21-10	Unité réf/retour ext. 1
15-03	Mise sous tension	15-92	Paramètres définis	16-66	Sortie digitale [bin]	20-0*	Retour	21-11	Référence min. ext. 1
15-04	Surtemp.	15-93	Paramètres modifiés	16-67	Entrée impulsions 29 [Hz]	20-00	Source retour 1	21-12	Référence max. ext. 1
15-05	Surtemp.	15-98	Type.VAR.	16-68	Entrée impulsions 33 [Hz]	20-01	Conversion retour 1	21-13	Source référence ext. 1
15-06	Reset comp. kWh	15-99	Métadonnées paramètres	16-69	Sortie impulsions 27 [Hz]	20-02	Unité source retour 1	21-14	Source retour ext. 1
15-07	Reset compt. heures de fonction.	16-6*	Lecture données	16-70	Sortie impulsions 29 [Hz]	20-03	Source retour 2	21-15	Consigne ext. 1
15-08	Nb de démarrages	16-0*	État général	16-71	Sortie relais [bin]	20-04	Conversion retour 2	21-17	Réf. ext. 1 [unité]
15-1*	Réglages journal	16-00	Mot contrôle	16-72	Compteur A	20-05	Unité source retour 2	21-18	Retour ext. 1 [unité]
15-10	Source d'enregistrement	16-01	Réf. [unité]	16-73	Compteur B	20-06	Source retour 3	21-19	Sortie ext. 1 [%]
15-11	Intervalle d'enregistrement	16-02	Réf. %	16-75	Entrée ANA X30/11	20-07	Conversion retour 3	21-2*	PID étendu 1
15-12	Événement d'enregistrement	16-03	Mot état [binaire]	16-76	Entrée ANA X30/12	20-08	Unité source retour 3	21-20	Contrôle normal/inverse ext 1
15-13	Mode Enregistrement	16-05	Valeur réelle princ. [%]	16-77	Sortie ANA X30/8 [mA]	20-12	Unité référence/retour	21-21	Gain proportionnel ext 1
15-14	Echantillons avant déclenchement	16-09	Lect.paramètre.	16-78	Sortie ANA X45/1 [mA]	20-13	Réf./retour minimum	21-22	Tps intégral ext. 1
15-2*	Journal historique	16-1*	État Moteur	16-79	Sortie ANA X45/3 [mA]	20-14	Réf./retour maximum	21-23	Temps de dérivée ext. 1
15-20	Journal historique: Événement	16-10	Puissance moteur [kW]	16-8*	Port FC et bus	20-2*	Retour/consigne	21-24	Limit.gain.D ext. 1
15-21	Journal historique: Valeur	16-11	Puissance moteur[CV]	16-80	Mot ctrl.1 bus	20-20	Fonction de retour	21-3*	Réf/ret PID ét. 2
15-22	Journal historique: heure	16-12	Tension moteur	16-82	Réf.1 port bus	20-21	Consigne 1	21-30	Unité réf/retour ext. 2
15-23	Journal historique: date et heure	16-13	Fréquence moteur	16-84	Impulsion démarrage	20-22	Consigne 2	21-31	Référence min. ext. 2
15-3*	Journal alarme	16-14	Courant moteur	16-86	Réf.1 port FC	20-23	Consigne 3	21-32	Référence max. ext. 2
15-30	Journal alarme : code	16-15	Fréquence [%]	16-9*	Affich. diagnostics	20-3*	Conv. ret. avancée	21-33	Source référence ext. 2
15-31	Journal alarme : valeur	16-16	Couple [Nm]	16-90	Mot d'alarme	20-30	Agent réfrigérant	21-34	Source retour ext. 2
15-32	Journal alarme : heure	16-17	Vitesse moteur [tr/min]	16-91	Mot d'alarme 2	20-31	Réfrigérant déf. par utilis. A1	21-35	Consigne ext. 2
15-33	Journal alarme : date et heure	16-18	Thermique moteur	16-92	Mot état élargi	20-32	Réfrigérant déf. par utilis. A2	21-37	Réf. ext. 2 [unité]
15-4*	Type.VAR.	16-20	Angle moteur	16-93	Mot d'avertissement 2	20-33	Réfrigérant déf. par utilis. A3	21-38	Retour ext. 2 [unité]
15-40	Type. FC	16-22	Couple [%]	16-94	Mot état élargi	20-34	Surface conduit 1 [in2]	21-39	Sortie ext. 2 [%]
15-41	Partie puiss.	16-23	Motor Shaft Power [kW]	16-95	Mot état élargi 2	20-35	Surface conduit 1 [in2]	21-4*	PID étendu 2
15-42	Tension	16-24	Calibrated Stator Resistance	16-96	Mot maintenance	20-36	Surface conduit 2 [in2]	21-40	Contrôle normal/inverse ext 2
15-43	Version logiciel	16-26	Puissance filtrée[kW]	18-*	Info & lectures	20-37	Surface conduit 2 [in2]	21-41	Gain proportionnel ext 2
15-44	Compo.code cde	16-27	Puissance filtrée[CV]	18-0*	Journal mainten.	20-38	Facteur densité air [%]	21-42	Tps intégral ext. 2
15-45	Code code composé var	16-3*	État variateur	18-00	Journal mainten.: élément	20-6*	Abs. capteur	21-43	Temps de dérivée ext. 2
15-46	Code variateur	16-30	Tension DC Bus	18-01	Journal mainten.: action	20-60	Unité ss capteur	21-44	Limit.gain.D ext. 2
15-47	Code carte puissance	16-31	System Temp.	18-02	Journal mainten.: heure	20-69	Informations ss capteur	21-5*	Réf/ret PID ét. 3
15-48	Version LCP	16-32	Puis.Frein. /s	18-03	Journal mainten.: date et heure	20-7*	Régl. auto PID	21-50	Unité réf/retour ext. 3
15-50	N°logi.carte puis	16-33	Puis.Frein. /2 min	18-1*	Journal mode incendie	20-70	Type boucle fermée	21-51	Référence min. ext. 3
15-51	N° série variateur	16-34	Temp. radiateur	18-10	Journal mode incendie: événement	20-71	Mode réglage	21-52	Référence max. ext. 3
15-53	N° série carte puissance	16-35	Thermique onduleur	18-11	Journal mode incendie: heure	20-72	Modif. sortie PID	21-53	Source référence ext. 3
15-54	Config File Name	16-36	InomVLT	18-12	Journal mode incendie: date et heure	20-73	Niveau de retour min.	21-54	Source retour ext. 3
15-55	ULR fournisseur	16-37	ImaxVLT	18-3*	Entrées/sorties	20-74	Niveau de retour max.	21-55	Consigne ext. 3
15-56	Nom du fournisseur	16-38	État ctrl log avancé	18-30	Entrée ANA X42/1	20-79	Régl. auto PID	21-57	Réf. ext. 3 [unité]
15-58	Nom fichier SmartStart	16-39	Temp. carte ctrl.	18-31	Entrée ANA X42/3	20-81	Régl. basiq. PID	21-58	Retour ext. 3 [unité]
15-59	Nom du fichier	16-40	Tampon enregistrement saturé	18-32	Entrée ANA X42/5	20-82	Contrôle normal/inversé PID	21-59	Sortie ext. 3 [%]
15-6*	IdentifOption	16-43	Tampon enregistrement saturé	18-33	Sortie ANA X42/7 [V]	20-83	Vit.dém. PID [tr/mm]	21-6*	PID étendu 3
15-60	Version logicielle option	16-49	Source défaut courant	18-34	Sortie ANA X42/9 [V]	20-84	Largeur de bande sur réf.	21-60	Contrôle normal/inverse ext 3
15-62	N° code option	16-5*	Réf.& retour	18-35	Sortie ANA X42/11 [V]	20-9*	Contrôle PID	21-61	Gain proportionnel ext 3
15-63	N° série option	16-50	Référence	18-36	Entrée ANA X48/2 [mA]	20-91	Anti-satur. PID	21-62	Tps intégral ext. 3
		16-52	Signal de retour [Unité]	18-37	Entrée temp.X48/4	20-93	Gain proportionnel PID	21-63	Temps de dérivée ext. 3
								21-64	Limit.gain.D ext. 3

22-2* Fonctions application	22-88 Pression à vit. nominal	24-92 Coeff. 2 moteur manquant	26-00 Mode borne X42/1	35-01 Type entrée born.X48/4
22-0* Divers	22-89 Débit pt de fonctionnement	24-93 Coeff. 3 moteur manquant	26-01 Mode borne X42/3	35-02 Unité temp. born.X48/7
22-00 Retard verrouillage ext.	22-90 Débit à vit. nom.	24-94 Coeff. 4 moteur manquant	26-02 Mode borne X42/5	35-03 Type entrée born.X48/7
22-01 Tps fct puissance	23-0* Fonct. liés au tps	24-95 Fonction rotor verrouillé	26-1* Entrée ANA X42/1	35-04 Unité temp. born.X48/10
22-1* Air Pres. to Flow	23-0* Actions tempo	24-96 Coeff. 1 rotor verrouillé	26-10 Ech.min.U/ born. X42/1	35-05 Type entrée born.X48/10
22-10 Air Pressure to Flow Signal source	23-00 Heure activ.	24-97 Coeff. 2 rotor verrouillé	26-11 Ech.max.U/ born. X42/1	35-06 Fonct° alarme capteur de t°
22-11 Air Pressure to Flow Fan k-factor	23-01 Action arrêt	24-98 Coeff. 3 rotor verrouillé	26-14 Val.re't/ réfbas.born. X42/1	35-1* Entrée temp.X48/4
22-12 Air Pressure to Flow Air density	23-02 Heure arrêt	24-99 Coeff. 4 rotor verrouillé	26-15 Val.re't/ réfhaut.born. X42/1	35-14 Constante tps filtre borne X48/4
22-13 Air Pressure to Flow Fan flow unit	23-03 Action arrêt	25-5* Contrôleur cascade	26-16 Tps filtre borne X42/1	35-15 Surv. temp. borne X48/4
22-2* Délect. abs. débit	23-04 Tx de fréq.	25-0* Régl. système	26-17 Zéro sign. born X42/1	35-16 Limite temp. basse born.X48/4
22-20 Config. auto puiss.fiable	23-0* Régl. des act° tempo	25-00 Contrôleur cascade	26-2* Entrée ANA X42/3	35-17 Limite temp. haute born.X48/4
22-21 Délect.puiss.fiable	23-08 Mode actions tempo	25-02 Démar. mot.	26-20 Ech.min.U/ born. X42/3	35-2* Entrée temp.X48/7
22-22 Délect. fréq. basse	23-09 Réactivation actions tempo	25-04 Cycle pompe	26-21 Ech.max.U/ born. X42/3	35-24 Constante tps filtre borne X48/7
22-23 Fonct. abs débit	23-1* Maintenance	25-05 Pomp.princ fixe	26-24 Val.re't/ réfbas.born. X42/3	35-25 Surv. temp. borne X48/7
22-24 Retard abs. débit	23-10 Élément entretenu	25-06 Nb de pompes	26-25 Val.re't/ réfhaut.born. X42/3	35-26 Limite temp. basse born.X48/7
22-26 Fonct.pompe à sec	23-11 Action de mainten.	25-2* Régl. larg. bande	26-26 Tps filtre borne X42/3	35-27 Limite temp. haute born.X48/7
22-27 Retar.pompe à sec	23-12 Base tps maintenance	25-20 Larg.bande démar.	26-27 Zéro sign. born X42/3	35-3* Entrée t° X48/10
22-3* Régl.puiss.abs débit	23-13 Temps entre 2 entretiens	25-21 Dépass.larg.bande	26-3* Entrée ANA X42/5	35-34 Constante tps filtre borne X48/10
22-30 Puiss. sans débit	23-14 Date et heure maintenance	25-22 Larg. bande vit. fixe	26-30 Ech.min.U/ born. X42/5	35-35 Surv. temp. borne X48/10
22-31 Correct. facteur puiss.	23-1* Reset maintenance	25-23 Retard démar. SBW	26-31 Ech.max.U/ born. X42/5	35-36 Limite temp. basse born.X48/10
22-32 Vit. faible [tr/min]	23-15 Reset mot de maintenance	25-24 Retard d'arrêt SBW	26-34 Val.re't/ réfbas.born. X42/5	35-37 Limite temp. haute born.X48/10
22-33 Vit. faible [Hz]	23-16 Texte maintenance	25-25 Tps OBW	26-35 Val.re't/ réfhaut.born. X42/5	35-4* Entrée ANA X48/2
22-34 Puiss.vit/faible [kW]	23-5* Journ.énerg	25-26 Arrêt en abs. débit	26-36 Tps filtre borne X42/5	35-42 Ech.min.U/ born.X48/2
22-35 Puiss.vit/faible [CV]	23-50 Résolution enregistreur d'énergie	25-27 Fonct. démar.	26-37 Zéro sign. born X42/5	35-43 Ech.max.U/ born. X48/2
22-36 Vit. élevée [tr/min]	23-51 Démar. période	25-28 Durée fonct. démar.	26-4* Sortie ANA X42/7	35-44 Val.re't/ Réfbas.born.X48/2
22-37 Vit. élevée [Hz]	23-53 Journ.énerg	25-29 Fonction d'arrêt	26-40 Sortie borne X42/7	35-45 Val.re't/ Réfhaut.born.X48/2
22-38 Puiss.vit.élevée [kW]	23-54 Reset journ.énerg	25-30 Durée fonct. d'arrêt	26-41 Echelle min. borne X42/7	35-46 Constante tps filtre borne X48/2
22-39 Puiss.vit.élevée [CV]	23-6* Tendence	25-4* Réglages démar.	26-42 Echelle max. borne X42/7	35-47 Zéro sign. born X48/2
22-4* Mode veille	23-60 Variab.tend.	25-40 Retar.ramp.décel.	26-43 Ctrl par bus sortie borne X42/7	43-5* Unit Readouts
22-40 Tps de fct min.	23-61 Données bin. continues	25-41 Retar.ramp.accél.	26-44 Tempo prédéfini sortie borne X42/7	43-0* Component Status
22-41 Tps de veille min.	23-62 Données bin. tempo.	25-42 Saill de démar.	26-5* Sortie ANA X42/9	43-00 Component Temp.
22-42 Vit. réveil [tr/min]	23-63 Démar.périod.tempo	25-43 Saill d'arrêt	26-50 Sortie borne X42/9	43-01 Auxiliary Temp.
22-43 Vit. réveil [Hz]	23-64 Arrêt périod.tempo	25-44 Vit.démar. [tr/min]	26-51 Echelle min. borne X42/9	43-1* Power Card Status
22-44 Différence réf./ret. réveil	23-65 Valeur bin. min.	25-45 Vit. démar. [Hz]	26-52 Echelle max. borne X42/9	43-10 HS Temp. ph.U
22-45 Consign.surpres.	23-66 Reset données bin. continues	25-46 Vit. d'arrêt [tr/min]	26-53 Ctrl par bus sortie borne X42/9	43-11 HS Temp. ph.V
22-46 Tps surpression max.	23-67 Reset données bin. tempo.	25-47 Vitesse d'arrêt [Hz]	26-54 Tempo prédéfini sortie borne X42/9	43-12 HS Temp. ph.W
22-5* Fin de courbe	23-8* Compt. récup.	25-50 Réglages alternance	26-6* Sortie ANA X42/11	43-13 PC Fan A Speed
22-50 Fonction fin courbe	23-80 Facteur réf. de puiss.	25-50 Altern.pompe princ.	26-60 Sortie borne X42/11	43-14 PC Fan B Speed
22-51 Retard fin courbe	23-81 Coût de l'énergie	25-51 Évènement altern.	26-61 Echelle min. borne X42/11	43-15 PC Fan C Speed
22-52 End of Curve Tolerance	23-82 Investissement	25-52 Intervalle entre altern.	26-62 Echelle max. borne X42/11	43-2* Fan Pow.Card Status
22-6* Délect.courroi.cassée	23-83 Éco. d'énergie	25-53 Valeur tempo alternance	26-63 Ctrl par bus sortie borne X42/11	43-20 FPC Fan A Speed
22-60 Fonct.courroi.cassée	23-84 Éco. d'échelle	25-54 Tps prédéfini d'alternance	26-64 Tempo prédéfini sortie borne X42/11	43-21 FPC Fan B Speed
22-61 Coupl.courroi.cassée	24-5* Fonct. application 2	25-55 Alterne si charge < 50%	30-2* Caract.spéciales	43-22 FPC Fan C Speed
22-62 Retar.courroi.cassée	24-0* Mode incendie	25-56 Mode démar. sur alternance	30-2* Ajust. démarr. avancé	43-23 FPC Fan D Speed
22-7* Protect. court-circuit	24-00 Fonct. mode incendie	25-58 Retar.fct nouv.pompe	30-22 Protec. rotor verr.	43-24 FPC Fan E Speed
22-75 Protect. court-circuit	24-01 Config. mode incendie	25-59 Retard fct secteur	30-23 Tps détect° rotor bloqué [s]	43-25 FPC Fan F Speed
22-76 Tps entre 2 démarrages	24-02 Unité mode incendie	25-8* État	30-5* Unit Configuration	
22-77 Tps de fct min.	24-03 Réf. min. mode incendie	25-80 État cascade	30-50 Heat Sink Fan Mode	
22-78 Annul. tps de fct min.	24-04 Réf. max. mode incendie	25-81 État pompes	31-5* Option bypass	
22-8* Compensa° du débit	24-05 Réf. prédéf. mode incendie	25-82 Pomp.princ.	31-00 Mode bipasse	
22-80 Compensat. débit	24-06 Source réf. mode incendie	25-83 État relais	31-01 Retard démarr. bipasse	
22-81 Approx. courbe linéaire-quadratique	24-07 Source retour mode incendie	25-84 Tps fct pompe	31-02 Retard déclench.bipass	
22-82 Calcul pt de travail	24-09 Trait.alarm.mode incendie	25-85 Tps fct relais	31-03 Activation mode test	
22-83 Vit abs débit [tr/min]	24-1* Bipasse variateur	25-86 Reset compt. relais	31-10 Mot état bipasse	
22-84 Vit. abs. débit [Hz]	24-10 Fonct.contourn.	25-9* Service	31-11 Heures fct bipasse	
22-85 Vit pt de fonctionnement [tr/min]	24-11 Retard contourn.	25-90 Verrouill.pompe	31-19 Activation bipasse à distance	
22-86 Vit. à pt de fonctionnement [Hz]	24-9* Fct° mot. multiples	25-91 Alternance manuel.	35-5* Opt° entrée capt.	
22-87 Pression à vit. ss débit	24-90 Fonct. mot. manquant	26-5* Option E/S ana.	35-0* Entrée en mode T°	
	24-91 Coeff. 1 moteur manquant	26-0* Mode E/S ana.	35-00 Unité temp. born.X48/4	

Indice

A

Abréviations.....	105
Adaptation automatique au moteur (AMA)	
Avertissement.....	71
Configuration.....	53
Alarmes	
Journal.....	11
Liste des.....	11, 65
Types de.....	64
Alimentation 24 V CC.....	42
Analogique	
Spécifications d'entrée.....	83
Atmosphère explosive.....	13
Auto on.....	11, 61
Avertissement haute tension.....	4
Avertissements	
Liste des.....	11, 65
Sécurité.....	4
Types de.....	64

B

Blindage	
Brides.....	21
Câbles.....	41
Extrémités torsadées.....	21
RFI.....	7, 8
Secteur.....	5
Terminaison RFI.....	98, 102
Bornes	
Borne 37.....	42, 43
Communication série.....	42
Dimensions E1h (vues avant et latérales).....	31
Dimensions E2h (vues avant et latérales).....	33
Dimensions E3h (vues avant et latérales).....	35
Dimensions E4h (vues avant et latérales).....	38
Emplacements de la commande.....	9, 41
Entrée/sortie analogique.....	42
Entrée/sortie digitale.....	42
Boucle ouverte	
Câblage de commande de vitesse.....	56
Exemple de programmation.....	50
Bus de terrain.....	41

C

Câblage de commande.....	41, 42, 46
Câblage des bornes de commande.....	42

Câbles

Acheminement.....	41, 46
Avertissement relatif à l'installation.....	21
Blindé.....	22
Création d'ouvertures pour.....	17
Création d'ouvertures pour.....	16
Longueur et section des câbles.....	83
Moteur.....	25
Nombre et taille maximum par phase.....	78, 79
Secteur.....	27
Spécifications.....	83

Carte de commande

Alarme T° ambiante.....	78
Avertissement.....	72
Emplacement.....	9
Spécifications.....	85
Spécifications RS485.....	84

Carte de puissance

Avertissement.....	72
Emplacement.....	9

Carte de puissance du ventilateur

Avertissement.....	74
Emplacement.....	7, 8

CEM.....	21, 22, 23
----------	------------

Certification UL.....	3
-----------------------	---

Chauffage

Câblage de.....	44
Emplacement.....	7, 8
Schéma de câblage.....	24
Utilisation.....	13

Circulation d'air

Dissipateur de chaleur.....	14
-----------------------------	----

Circulation d'air

Configurations.....	103
---------------------	-----

Classe d'efficacité énergétique.....	82
--------------------------------------	----

Codeur.....	53
-------------	----

Communication série

Couple de serrage nominal du cache.....	104
Descriptions et réglages par défaut.....	42
Emplacement.....	9

Commutateur de terminaison du bus.....	9, 44
--	-------

Commutateurs

A53 et A54.....	83
A53/A54.....	45
Sectionneur.....	48, 86
Température de la résistance de freinage.....	45
Terminaison du bus.....	44

Commutateurs A53/A54.....	9
---------------------------	---

Condensation.....	13
-------------------	----

Conditions ambiantes

Spécifications.....	82
Vue d'ensemble.....	12

Configuration.....	11
--------------------	----

Configuration initiale.....	48
-----------------------------	----

Configurations de câblage		Dissipateur de chaleur	
Boucle ouverte.....	56	Arrêt surtempérature.....	78
Marche/arrêt.....	57	Avertissement.....	68, 70, 72, 74
Régénération.....	59	Couple de serrage nominal du panneau d'accès.....	104
Réinitialisation d'alarme externe.....	59	Débit d'air requis.....	14
Thermistance.....	59	Dimensions du panneau d'accès E1h.....	89
Configurations de montage.....	14	Dimensions du panneau d'accès E2h.....	93
Conformité avec ADN.....	3	Dimensions du panneau d'accès E3h.....	97
Connexion de l'alimentation.....	21	Dimensions du panneau d'accès E4h.....	101
Consignes de sécurité.....	4, 21, 48	Nettoyage.....	13
Contacts auxiliaires.....	44	É	
Contrôle		Égalisation de potentiel.....	29
Caractéristiques.....	85	E	
Couple		Entrée/sortie analogique	
Caractéristique.....	82	Descriptions et réglages par défaut.....	42
de serrage nominal.....	104	Emplacement des bornes.....	9
Limite.....	66, 77	Entrée/sortie de commande	
Courant		Descriptions et réglages par défaut.....	41
Entrée.....	45	Entrée/sortie digitale	
Fuite.....	29	Descriptions et réglages par défaut.....	42
Limite.....	77	Emplacement des bornes.....	9
Courant de fuite.....	5, 29	Environnement.....	12, 82
Courant nominal de court-circuit (SCCR).....	86	É	
Court-circuit.....	67	Équipement facultatif.....	43, 48
D		E	
Définitions		Erreur interne.....	70
Messages d'état.....	61	Espace pour la porte	
Définitions des messages d'état.....	61	E1h.....	90
Démarrage imprévu.....	4	E2h.....	94
Dépannage		E3h.....	98
Avertissements et alarmes.....	65	E4h.....	102
Fusibles.....	77	É	
LCP.....	75	Étiquette.....	12
Moteur.....	76	F	
Secteur.....	77	Filtre.....	13
Digitale		Fonctions compresseur.....	49
Spécifications de sortie.....	84	Fonctions ventilateur HVAC.....	49
Spécifications d'entrée.....	83	FPC.....	7
Dimensionnement puissance.....	6, 12	voir aussi <i>Carte de puissance du ventilateur</i>	
Dimensions extérieures		Frein	
E1h.....	87	Couple de serrage nominal des bornes.....	104
E2h.....	91	Emplacement des bornes.....	7
E3h.....	95	Message d'état.....	62
E4h.....	99		
Disjoncteurs.....	46, 86		
Dispositif de verrouillage.....	43		

Fusibles		Menu	
Dépannage.....	77	Descriptions du.....	49
Emplacement.....	7, 8	Touches.....	11
Liste de vérification avant l'installation.....	46	Menu principal.....	49
Protection contre les surcourants.....	21	Menu rapide.....	11, 49, 106
Spécifications.....	86	Mesures.....	6
G		Mesures de hauteur.....	6
Gaz.....	13	Mesures de largeur.....	6
Guide de programmation.....	3	Mesures de profondeur.....	6
H		Mode veille.....	63
Hand on.....	11, 61	Moteur	
Haute tension.....	48, 69	Avertissement.....	66, 69
Homologations et certifications.....	3	Bornes.....	7
Humidité.....	13	Câbles.....	21, 25
I		Classe de protection.....	13
Installation		Couple de serrage nominal des bornes.....	104
Bornes de répartition de la charge/régénératrices.....	20	Dépannage.....	76
Configuration rapide.....	52	Données.....	77
Conforme CEM.....	23, 29	Raccordement.....	25
Démarrage.....	54	Rotation.....	53
Électrique.....	21	Schéma de câblage.....	24
Exigences.....	14	Spécifications de sortie.....	82
Initialisation.....	55	Surchauffe.....	66
Liste de vérification.....	46	Thermistance.....	59
Mécanique.....	15	N	
Outils requis.....	12	Numéro de version de logiciel.....	3
Personnel qualifié.....	4	O	
Instruction de mise au rebut.....	3	Optimisation automatique de l'énergie.....	52
Interférences		Outils.....	12
CEM.....	22	P	
Radio.....	6	Panneau de commande local (LCP).....	10
L		Panneau de coupure.....	88
LCP		Paramètres.....	49, 54
Affichage.....	10	Personnel qualifié.....	4
Dépannage.....	75	Perte de phase.....	65
Emplacement.....	7, 8	Plaque presse-étoupe	
Menu.....	49	Couple nominal.....	104
Voyants.....	11	Description.....	15
Levage.....	12, 14	Dimensions du boîtier E1h.....	90
Logiciel de programmation MCT 10.....	52	Dimensions du boîtier E2h.....	94
M		Dimensions du boîtier E3h.....	98
Maintenance.....	13, 60	Dimensions du boîtier E4h.....	102
Manuel		Plaque signalétique.....	12
Numéro de version.....	3	Platine de contrôle.....	7, 8, 9
Manuel de configuration.....	3, 14, 83	Poids.....	6
Marche/arrêt.....	57	Pompes	
MCT 10.....	52	Fonctions.....	49
Mémoire des défauts.....	11	Potentiomètre.....	42
		Programmation.....	11, 50, 106

Protection contre les surcourants.....	21	RS485	
Protection de porte/panneau		Configuration.....	43
Couple nominal.....	104	Description des bornes.....	42
Protection thermique.....	3	Schéma de câblage.....	24
Q		S	
Queues de cochon.....	21	Safe Torque Off	
R		Avertissement.....	72, 73
Radiateur		Câblage de.....	44
Nettoyage.....	60	Emplacement des bornes.....	42
Rafales/transitoires.....	29	Manuel d'utilisation.....	3
Réchauffeur anti-condensation.....	7	Schéma de câblage.....	24
voir aussi <i>Chauffage</i>		Schéma de câblage	
Recyclage.....	3	Variateur.....	24
Refroidissement		Secteur	
Avertissement poussière.....	13	Avertissement.....	70
Exigences.....	14	Blindage.....	5
Liste de vérification.....	46	Bornes.....	7, 8
Refroidissement par gaine.....	14	Câbles.....	27
Refroidissement par l'arrière.....	14	Couple de serrage nominal des bornes.....	104
Régénération		Raccordement.....	27
Bornes.....	8	Spécifications de l'alimentation.....	82
Configuration de câblage.....	59	Secteur CA.....	27
Couple de serrage nominal des bornes.....	104	voir aussi <i>Secteur</i>	
Emplacement des bornes.....	7	Sectionneur.....	7, 44, 48, 86
Réglages par défaut d'usine.....	55	Service.....	60
Réglages régionaux.....	54	Socle.....	15
Réinitialisation d'alarme externe.....	59	Spécifications d'entrée.....	83
Relais		Spécifications électriques 380-480 V.....	78, 79
Emplacement.....	9	Spécifications électriques 525-690 V.....	80, 81
Spécifications de sortie.....	85	STO.....	3
Relais thermique électronique (ETR).....	21	voir aussi <i>Safe Torque Off</i>	
Répartition de la charge		Stockage.....	12
Avertissement.....	4	Stockage condensateur.....	12
Bornes.....	8	Surtension.....	77
Couple de serrage nominal des bornes.....	104	Surveillance ATEX.....	13
Emplacement des bornes.....	8	T	
Schéma de câblage.....	24	Température.....	13
Répartition de la charge.....	69	Temps de décharge.....	4
Reset.....	11, 64, 72	Temps de rampe d'accélération.....	77
Résistance de freinage		Temps de rampe de décélération.....	77
Avertissement.....	68	Tension	
Câblage.....	45	Déséquilibre.....	65
Emplacement des bornes.....	9	Entrée.....	45
Schéma de câblage.....	24	Tension d'alimentation.....	48, 84
Réveil périodique.....	12	Tension d'entrée.....	48
RFI.....	7, 8, 27, 98, 102		
Rotor			
Avertissement.....	74		

Terre	
Avertissement.....	71
Bornes.....	7, 8
Couple de serrage nominal des bornes.....	104
Liste de vérification.....	46
Raccordement.....	29
Secteur isolé.....	27
Triangle isolé de la terre.....	27
Triangle mis à la terre.....	27
Thermistance	
Avertissement.....	73
Configurations de câblage.....	59
Emplacement des bornes.....	42
Passage des câbles.....	41
Touches de navigation.....	11, 50
Transducteur.....	42
U	
USB	
Emplacement du port.....	9
Spécifications.....	86
V	
Variateur	
Définition.....	6
Dimensions.....	6
État.....	61
Exigences de dégagement.....	14
Initialisation.....	55
Ventilateurs	
Avertissement.....	67, 74
Débit d'air requis.....	14
Emplacement.....	8
Entretien.....	13
Voyants.....	64
Vues intérieures.....	7

**Danfoss VLT Drives**

1 bis Av. Jean d'Alembert,
78990 Elancourt
France
Tél.: +33 (0) 1 30 62 50 00
Fax.: +33 (0) 1 30 62 50 26
e-mail: Variateurs.vlt@danfoss.fr
www.drives.danfoss.fr

Danfoss VLT Drives

A. Gossetlaan 28,
1702 Groot-Bijgaarden
Belgique
Tél.: +32 (0) 2 525 0711
Fax.: +32 (0) 2 525 07 57
e-mail: drives@danfoss.be
www.danfoss.be/drives/fr

Danfoss AG, VLT® Antriebstechnik

Parkstrasse 6
CH-4402 Frenkendorf
Tél.: +41 61 906 11 11
Telefax: +41 61 906 11 21
www.danfoss.ch

.....
Danfoss décline toute responsabilité quant aux erreurs qui se seraient glissées dans les catalogues, brochures ou autres documentations écrites. Dans un souci constant d'amélioration, Danfoss se réserve le droit d'apporter sans préavis toutes modifications à ses produits, y compris ceux se trouvant déjà en commande, sous réserve, toutefois, que ces modifications n'affectent pas les caractéristiques déjà arrêtées en accord avec le client. Toutes les marques de fabrique de cette documentation sont la propriété des sociétés correspondantes. Danfoss et le logotype Danfoss sont des marques de fabrique de Danfoss A/S. Tous droits réservés.
.....

Danfoss A/S
Ulstaes 1
DK-6300 Graasten
vlt-drives.danfoss.com

