

INSTRUCTIONS EV245B 15 & 20

032R9306

032R9306

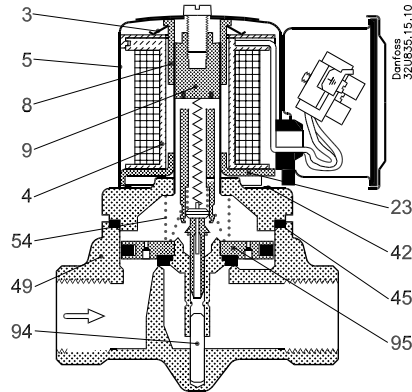

3. Fjeder	3. Spring	3. Feder	3. Ressort
4. Spole	4. Coil	4. Spule	4. Bobine
5. Spolekappe	5. Coil housing	5. Spulengehäuse	5. Boîtier de bobine
8. Øverste ledebøsning	8. Upper guide bushing	8. Obere Führungsbuchse	8. Douille de guidage supérieure
9. Ankerrør	9. Armature tube	9. Ankerrohr	9. Cheminée d'induit
23. Ledeplade	23. Guide plate	23. Leitplatte	23. Plaque de guidage
42. Skrue	42. Screw	42. Schraube	42. Vis
45. Pakning	45. O-ring	45. Dichtung	45. Joint
49. Ventilhus	49. Valve body	49. Ventilgehäuse	49. Corps de vanne
54. Trykfjeder	54. Compression spring	54. Druckfeder	54. Ressort de pression
94. Styrestift	94. Guide pin	94. Führungsbolzen	94. Boulon de guidage
95. Samlet servoenhed	95. Assembled servo unit	95. Servoeinheit, komplett	95. Servocommande assemblée

DANSK

Type EV245B 15 og 20 er servostyrede 2-vejs magnetventiler for damp.

Montering

Type EV245B 15 og 20 monteres med spolen opad med indtil 45° afvigelse fra lodret. Ventilen monteres med gennemstrømning i pilens retning.

Før montering må det påses, at ventilens data ikke overskrides af de faktiske forhold i anlægget. Snavs, glødeskaller og grater fjernes fra til- og afgangsrør og det må kraftigt anbefales at montere et filter foran ventilen. Ved at løsne topskruen på type EV245B kan spolen drejes i vilkårlig retning for at lette monteringen.

Da overfladetemperaturen på ventilen er den samme som medietemperaturen (max. 185°C) skal ventilen placeres i sikker afstand fra brændbare materialer.

ENGLISH

Types EV245B 15 and 20 are servo-operated two-way solenoid valves for steam.

Fitting

Types EV245B 15 and 20 should be fitted

with the coil facing upwards. A deviation of up to 45° from the vertical plane is acceptable. The valve is to be fitted with flow in the direction of the arrow.

It must be ensured before fitting that the valve data are not exceeded by the actual plant conditions. Dirt, oxide scale and burns must be removed from the inlet and outlet pipes. The use of a filter in front of the valves is highly recommended.

Undoing the top screw of types EV245B makes it possible to turn the coil to any position to facilitate fitting.

DEUTSCH

Die Typen EV245B 15 und 20 sind servogesteuerte 2-Wege-Magnetventile für Dampf.

Montage

Typ EV245B 15 und 20 sind mit nach oben gerichteter Spule mit einer max. zulässigen Abweichung von der Senkrechten von 45° einzubauen. Die Ventile sind mit dem Durchfluss in Pfeilrichtung einzubauen.

Vor der Montage ist durch Überprüfung der Ventildaten sicherzustellen, dass das Ventil für die Betriebsbedingungen der betreffenden Anlage geeignet ist.

Schmutz, Zunder und Grate sind von Eintritts- und Austrittsröhren zu entfernen.

Es ist sehr zu empfehlen, einen Filter vor das Ventil zu montieren.

Um beim Typ EV245B die Montage zu erleichtern kann durch Lockern der entsprechenden Schraube die Spule beliebig gedreht werden.

FRANCAIS

Les types EV245B 15 et 20 sont des vannes solénoïdes à servocommandées à deux voies, pour la vapeur.

Montage

Avant le montage, veiller à ce que les conditions réelles de l'installation ne dépassent pas les caractéristiques techniques de la vanne.

Bien ébarber et nettoyer les tuyaux d'entrée et de sortie et fortement; il est fortement recommandé de monter un filtre en amont de la vanne pour sa protection.

Monter les EV245B 15 et 20 avec la bobine orientée vers le haut, (une déviation de 45° par rapport à la verticale est autorisée). Monter la vanne de telle sorte que le passage du fluide soit dans le sens de la flèche.

En desserrant la vis sur le dessus du boîtier, la bobine peut être tournée dans n'importe quel sens pour en faciliter le montage.