

D **GB** **F**

1. Allgemeines

Die vorliegende Montageanleitung beschreibt wesentliche Arbeitsschritte zur Montage und zum Anschluss eines Öldrucksicherheitsschalters.

Achtung!

Weitere Montagehinweise entnehmen Sie den beiliegenden Herstellerinformationen.

1.1 Bausätze

BS-Art.-Nr.* Kit part no.* Art. N° de kit*	Benennung Description Désignation
097B81139	BS-Öldrucksicherheitsschalter MP54 Kit-oil pressure safety switch MP54 Kit-pressostat de sécurité d'huile MP54
097B81140	BS-Öldrucksicherheitsschalter MP55 Kit-oil pressure safety switch MP55 Kit-pressostat de sécurité d'huile MP55
097B81141	BS-Öldrucksicherheitsschalter MP55A Kit-oil pressure safety switch MP55A Kit-pressostat de sécurité d'huile MP55A

*Bitte um Beachtung, dass die ehemaligen Bock ref. Nummern ohne 097B sind

2. Montagehinweise

2.1 Montageschritte

- Verdichter außer Betrieb nehmen.
- Halter (Pos. 20) mit Fächerscheibe (Pos. 30) und Linsenschraube (Pos. 40) an Öldrucksicherheitsschalter montieren (Abb. 1).
- Öldrucksicherheitsschalter festschrauben (Abb. 2).

⚠ ACHTUNG
Öldrucksicherheitsschalter darf nicht am Verdichter befestigt werden!



Abb. 1 / Fig. 1 / Fig. 1

1. General

These assembly instructions describe the main procedure for installing and connecting an oil pressure safety switch.

Caution!

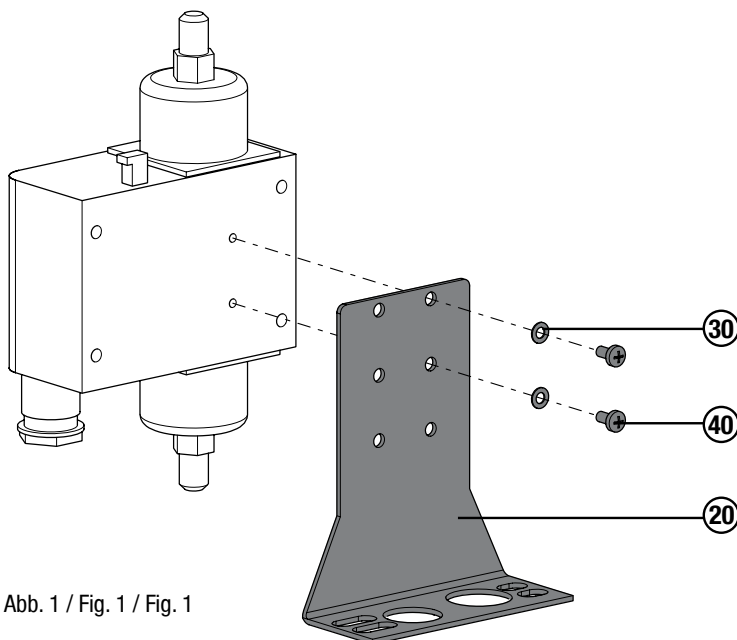
For further installation instructions, please consult the enclosed manufacturer information.

1.1 Assembly kits

Verdichtertypen Compressor types Types de compresseurs
F14-18, HH4+5+6, HG(Z)7, HG44e, HG56e, HG66e, HG88e, HG8, AM/F3+4+5, FK4+26+40
HH12+22+34P/e, F3+4+5+14, HH4+5+6, HG(Z)7, HG8
F14+16 NH ₃ , AM/F3+4+5 NH ₃

*Please note that the legacy BOCK code numbers are without 097B

2. Installation instructions

2.1 Extraction

- Switch off the compressor.
- Mount the bracket (pos. 20) to the oil pressure safety switch using oval head screws (pos. 30) and serrated lock washer (pos 40) (fig. 1).
- Screw oil pressure safety switch tightly (fig. 2).

⚠ ATTENTION
Oil pressure safety switch must not be attached to the compressor!

1. Généralités

Les instructions de montage fournies décrivent les étapes de travail essentielles pour le montage et le raccord d'un pressostat de sécurité d'huile.

Attention !

Pour plus d'instructions de montage, se reporter aux informations du fabricant ci-jointes.

1.1 Kits

* Merci de noter que les références BOCK actuelles ne comportent pas 097B

2. Instruction de montage

2.1 Etapes de montage

- Mettre le compresseur hors service.
- Monter le support (pos. 20) sur le pressostat de sécurité d'huile avec des vis à tête bombée (pos. 30) et des rondelles à éventail (pos. 40) (fig. 1).
- Visser le pressostat de sécurité (fig. 2).

⚠ ATTENTION
Le pressostat de sécurité d'huile ne doit pas être fixé au compresseur !



Abb. 2 / Fig. 2 / Fig. 2

D **GB** **F**

2.2 Anschluss

- Öldrucksicherheitsschalter gemäß Abb. 3 anschließen, beiliegende Herstellerinformationen beachten.
- Verdichter wieder in Betrieb nehmen.
- Funktionstest des Öldrucksicherheitsschalters durchführen.

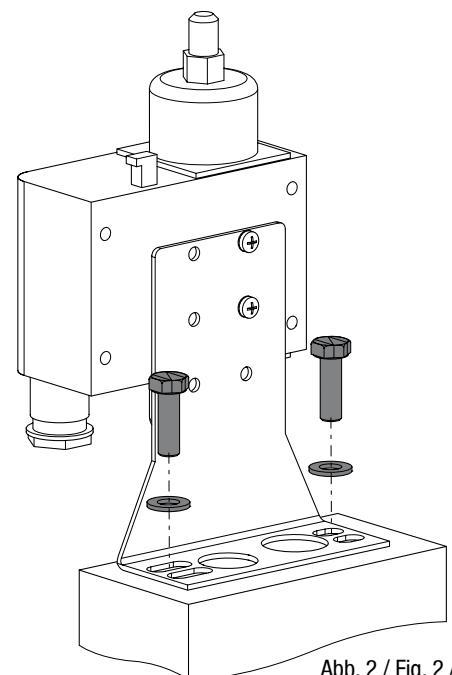
2.2 Connection

- Connect up oil pressure safety switch according to figure 3, observe the enclosed manufacturer information.
- Start up compressor again.
- Check that the oil pressure safety switch functions properly.

2.2 Raccordement

- Raccorder le pressostat de sécurité d'huile conformément à l'illustration 3 et respecter les instructions du fabricant jointes.
- Remettre le compresseur en service.
- Faire un test de fonctionnement du pressostat de sécurité d'huile.



Abb. 3 / Fig. 3 / Fig. 3

Öldifferenzdruck

MP54: 0,65 bar (Festwert)
MP55: 0,3 bar (Einstellwert)

Oil differential pressure

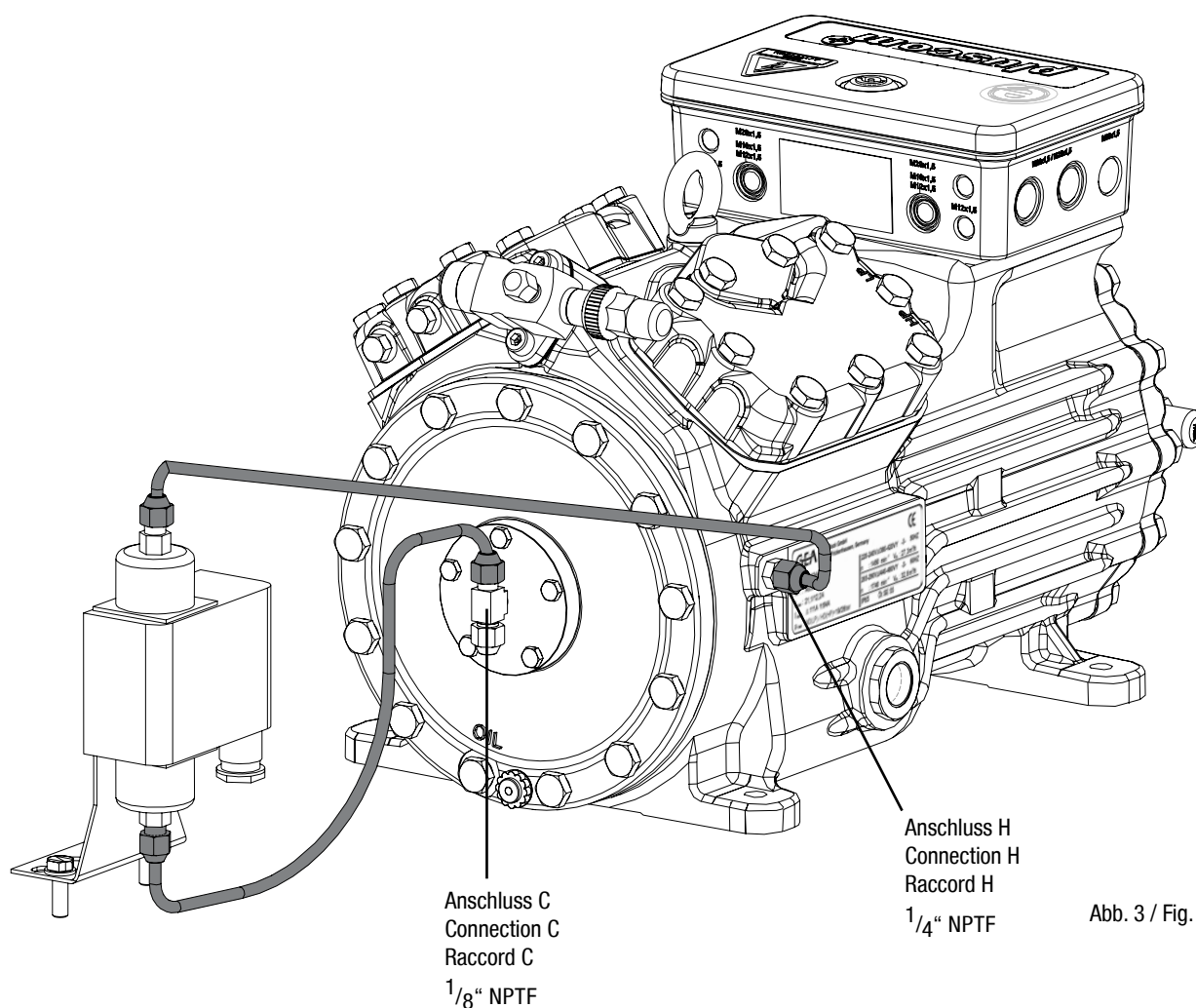
MP54: 0,65 bar (Fixed value)
MP55: 0,3 bar (Adjustable value)

Pression différentielle d'huile

MP54 : 0,65 bars (Valeur fixe)
MP55: 0,3 bars (Valeur de réglage)

Danfoss A/S

Climate Solutions • danfoss.com • +45 7488 2222

Any information, including, but not limited to information on selection of product, its application or use, product design, weight, dimensions, capacity or any other technical data in product manuals, catalogues descriptions, advertisements, etc. and whether made available in writing, orally, electronically, online or via download, shall be considered informative, and is only binding if and to the extent, explicit reference is made in a quotation or order confirmation. Danfoss cannot accept any responsibility for possible errors in catalogues, brochures, videos and other material. Danfoss reserves the right to alter its products without notice. This also applies to products ordered but not delivered provided that such alterations can be made without changes to form, fit or function of the product.

All trademarks in this material are property of Danfoss A/S or Danfoss group companies. Danfoss and the Danfoss logo are trademarks of Danfoss A/S. All rights reserved.