

D **GB** **F**

- | | | |
|--------------------------------------------------------------------------------------------------------------------------------------------------------------------------------------------------------------------------------|---------------------------------------------------------------------------------------------------------------------------------------------------------------------------------------------------------------|-----------------------------------------------------------------------------------------------------------------------------------------------------------------------------------------------------------------------------------------------------------------|
| <p>1. Öl ablassen</p> <p>2. Schrauben lösen Bodenplatte
20 Schrauben M10 x 30</p> <p>3. Demontage Bodenplatte
Bodenplatte und Dichtung abnehmen</p> <p>4. Bausatz Dichtung Bodenplatte</p> | <p>1. Drain the oil</p> <p>2. Release screws, base plate
20 screws M10 x 30</p> <p>3. Dismounting base plate
Remove base plate and seal</p> <p>4. Kit seal base plate</p> | <p>1. Vidanger l'huile</p> <p>2. Desserrer les vis de la plaque de fond
20 vis M10 x 30</p> <p>3. Démontage de la plaque de fond
Retirer la plaque de fond et le joint</p> <p>4. Kit de montage joint de plaque de fond</p> |
|--------------------------------------------------------------------------------------------------------------------------------------------------------------------------------------------------------------------------------|---------------------------------------------------------------------------------------------------------------------------------------------------------------------------------------------------------------|-----------------------------------------------------------------------------------------------------------------------------------------------------------------------------------------------------------------------------------------------------------------|

Zu beachten:

Dem Bausatz Dichtungen liegen zwei unterschiedliche Dichtungen bei. Version (1) Stahldichtung und Version (2) Weichstoffdichtung. Es muss die selbe Dichtungsversion verwendet werden, welche auch ausgebaut wurde. Die Verwendung einer Stahldichtung beim vorherigen Ausbau einer Weichstoffdichtung ist nicht zulässig und kann zu Undichtheiten führen.

Note:

The seal kit includes two different seals. Version (1) steel seal and version (2) soft seal. The same seal version as the one removed must be used. The use of a steel seal when a soft seal has been removed is not permissible and can result in leaks.

À respecter :

Le kit de montage Joints contient deux joints différents. La version (1) est un joint en acier et la version (2) un joint en matière molle. Utiliser la même version de joint que celle du joint démonté. L'utilisation d'un joint en acier après démontage d'un joint en matière molle est interdite et peut provoquer des défauts d'étanchéité.

①

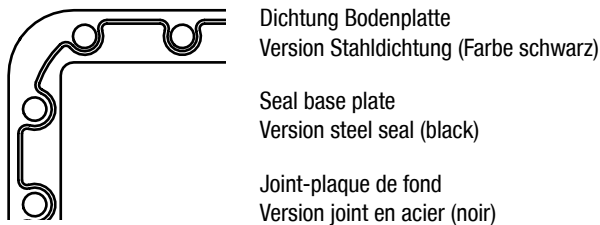

②

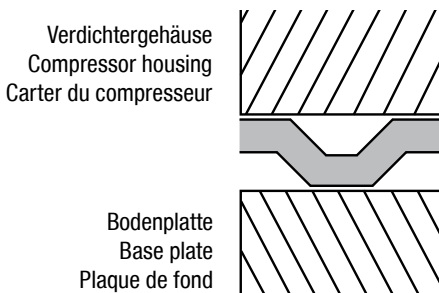
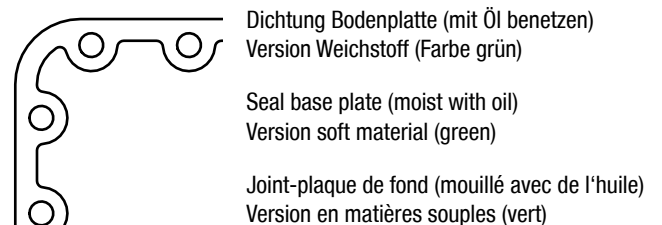

Einbaulage der Stahldichtung
Installation position of the steel seal
Position de montage du joint en acier

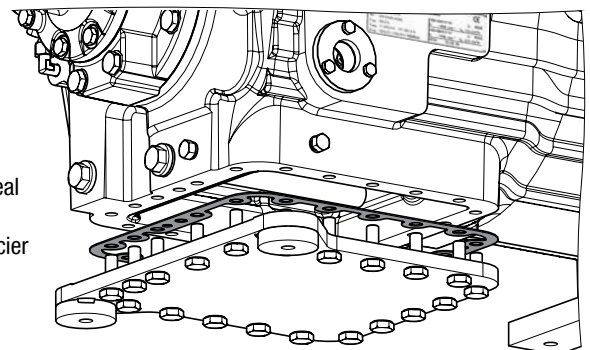

Beispiel HG7
Example HG7
Exemple HG7

- D** Montageanleitung für Bausatz Dichtung Bodenplatte für HG(HA)5-6 und HG7
- GB** Assembly instructions for kit seal base plate for HG(HA)5-6 and HG7
- F** Instructions de montage pour kit joint plaque de fond pour HG(HA)5-6 et HG7

ENGINEERING
TOMORROW



D **GB** **F**

5. Montage Bodenplatte
20 Schrauben M10 x 30 (Pos. 1 - 20)

Wichtig! Reihenfolge einhalten, siehe Nummerierung.
M10 x 30: 75 Nm

5. Mounting base plate
20 screws M10 x 30 (Pos. 1 - 20)

Important! Observe sequence as listed in numbering.
M10 x 30: 75 Nm

5. Montage de la plaque de fond
20 vis M10 x 30 (Pos. 1 - 20)

Important ! Respecter l'ordre, voir la numérotation.
M10 x 30: 75 Nm

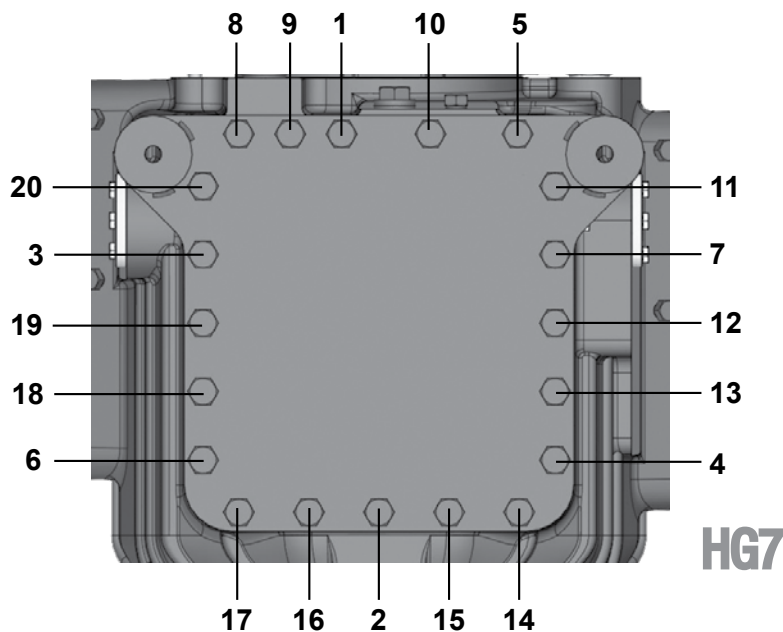

6. Montage Ölablassschraube und Öl einfüllen

Führen Sie die Inbetriebnahme gemäß der Montageanleitung des Verdichters durch

6. Mounting oil drain screw and fill in oil

Do the commissioning according to the assembly instructions of the compressor

6. Assemblage du bouchon de vidange et remplissage d'huile

Effectuez la mise en service selon l'instruction de montage des compresseurs