

Руководство по монтажу

Сборочный комплект PCV-VFG 21 DN 150-250

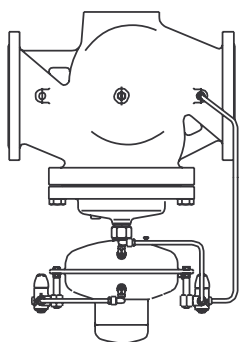

Сборочный комплект блока клапанов PCV-VFG 21 DN 150-250

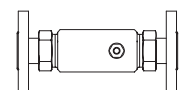

Дроссельный элемент

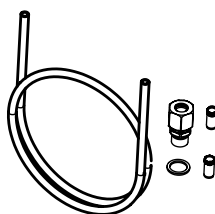

Медь $\varnothing 10 \times 1 \times 3000$ мм

+

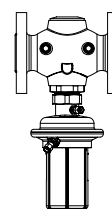

Пилотный регулятор AVP DN 40



Медная трубка $\varnothing 6 \times 1 \times 1500$ мм

1

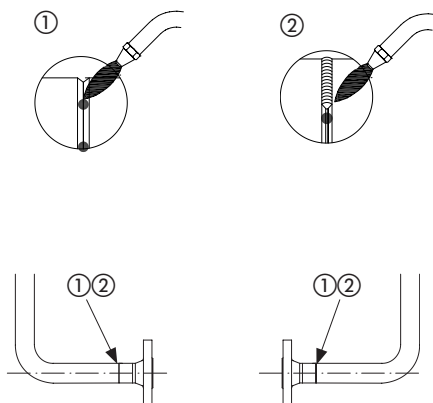

2

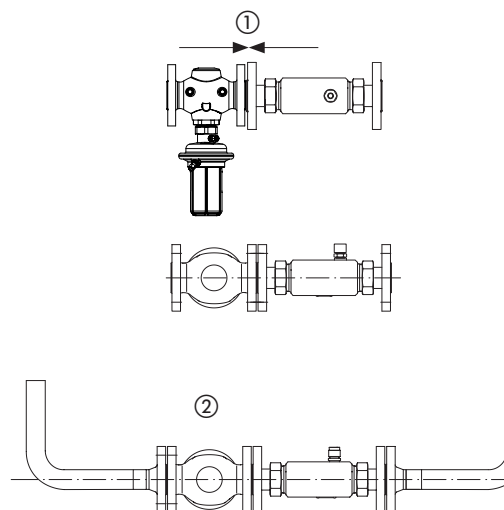

3

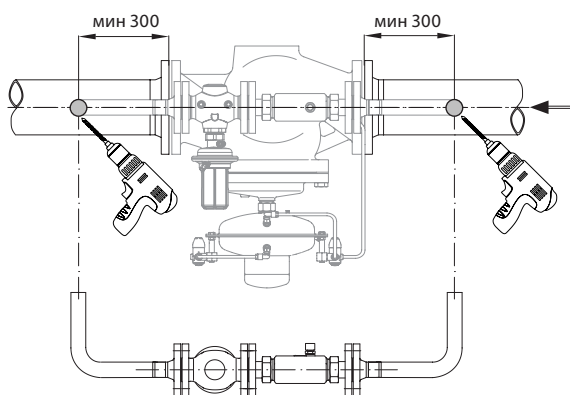

4

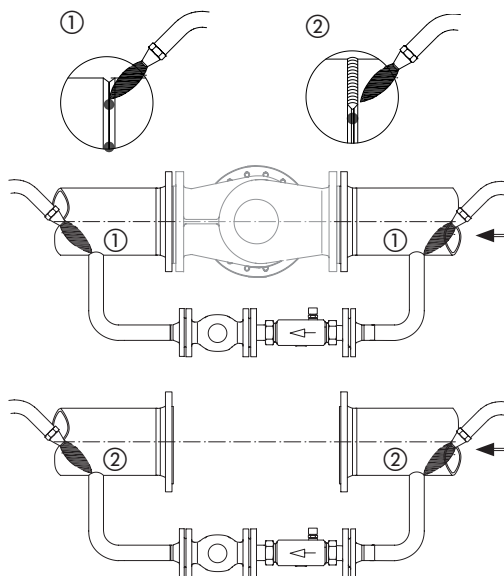

5

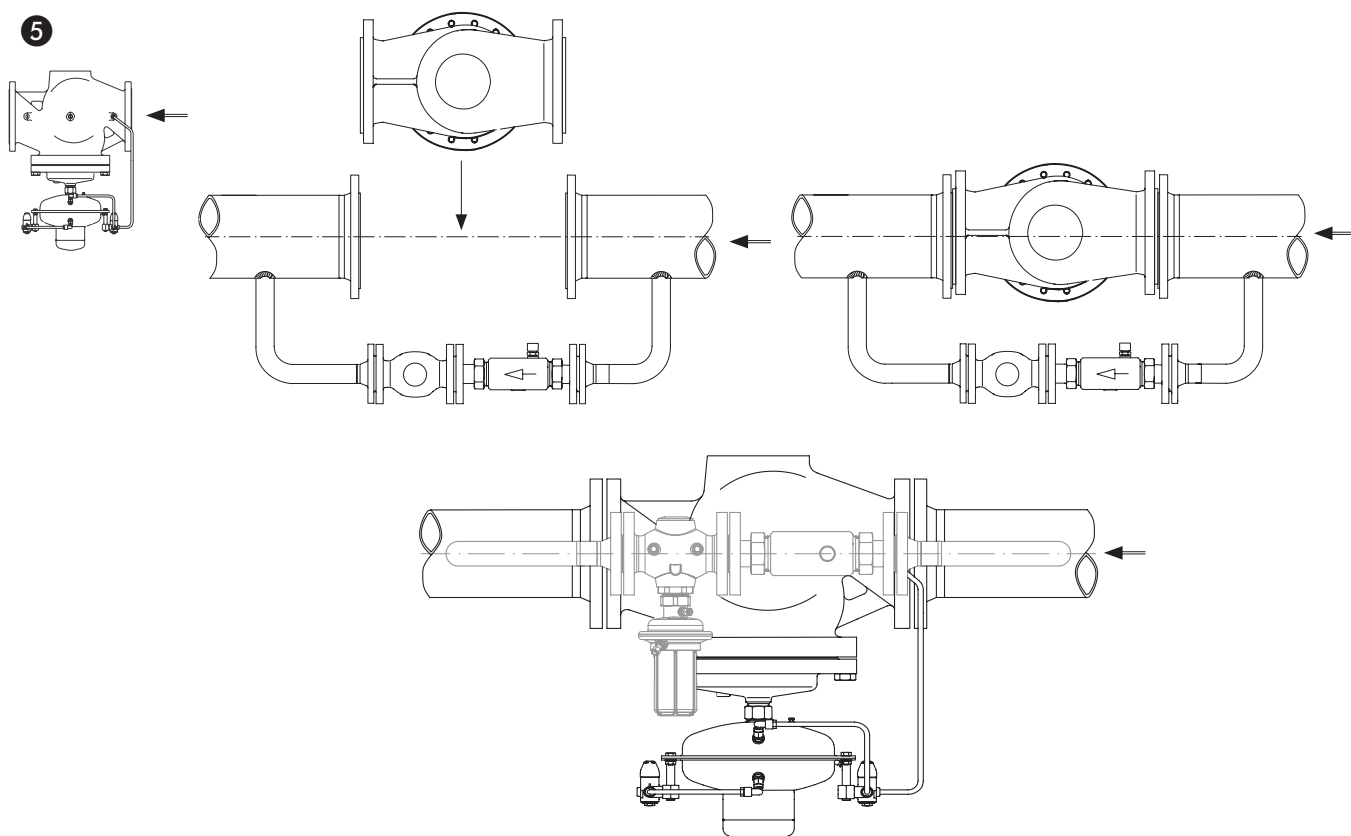

6

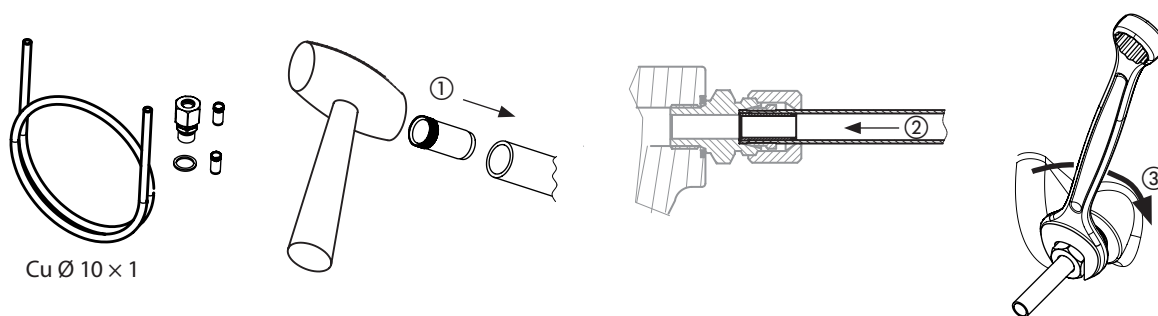

7

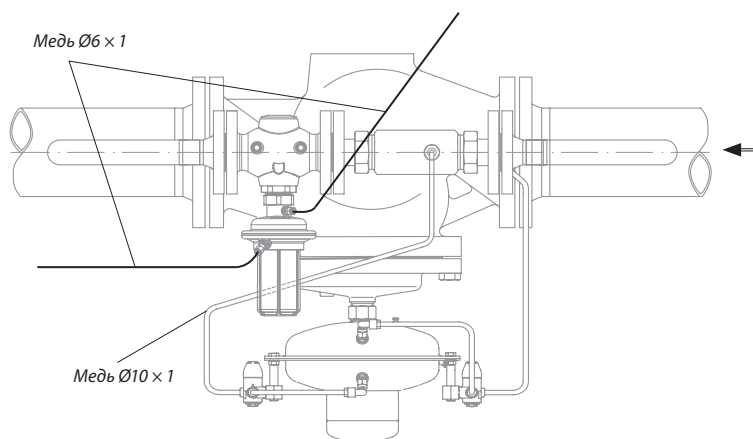

Пилотный регулятор перепада давления PCVP

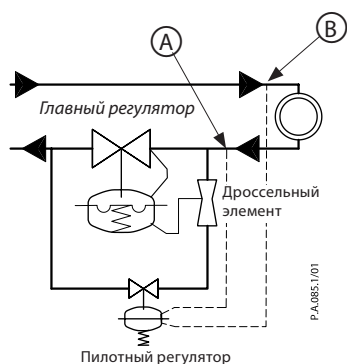

Установка на обратном трубопроводе

Пилотный регулятор перепада давления PCVP

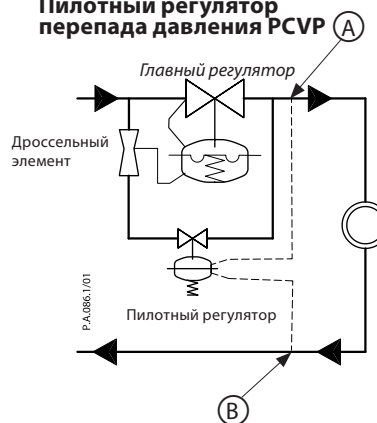

Установка на подающем трубопроводе

Пилотный регулятор давления «после себя» PCVD

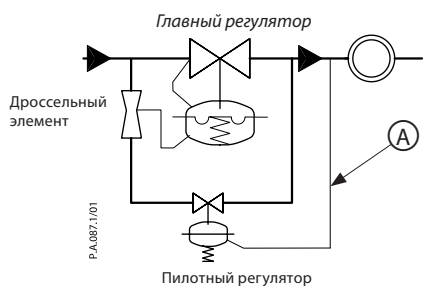

Регулятор давления «после себя» с функцией безопасности PCVSD, с пилотным управлением

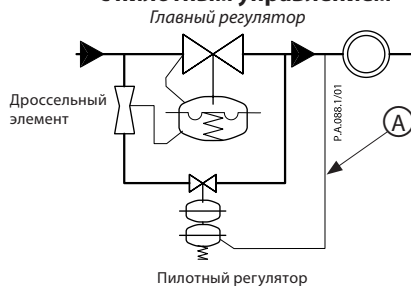

Пилотный регулятор давления «до себя» PCVA

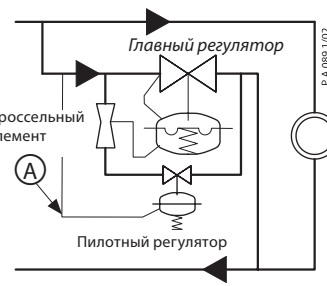

Предохранительный регулятор сброса давления PCVSA, с пилотным управлением

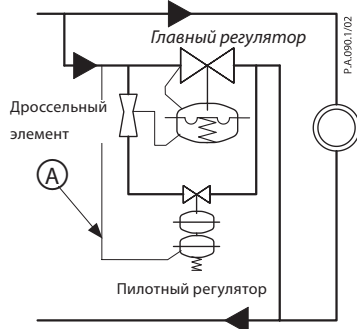

Ограничитель расхода PCVQ, с пилотным управлением

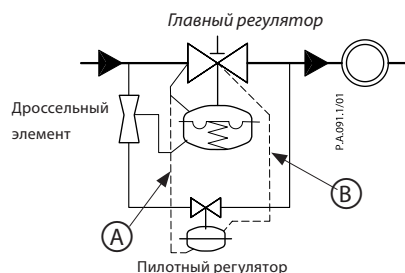

Правила по технике безопасности

Для предупреждения травматизма персонала и повреждения оборудования необходимо внимательно прочитать и соблюдать данную инструкцию.

Монтажные работы, ввод в эксплуатацию и техническое обслуживание оборудования может выполнять только квалифицированный персонал, имеющий допуск к таким работам.

Перед началом работ по монтажу и обслуживанию регулятора необходимо произвести следующие действия с трубопроводной системой:

- сбросить давление;
- охладить;
- опорожнить;
- прочистить.

Соблюдайте также инструкции по эксплуатации системы.

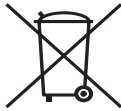
Инструкция по утилизации

Перед переработкой или утилизацией данное изделие должно быть демонтировано, а его детали, по возможности, рассортированы по группам материалов.

Всегда соблюдайте местные нормы и правила по утилизации.

Область применения

Регулятор используется для поддержания перепада давления или значения давления воды и водного раствора гликоля в системах централизованного теплоснабжения и охлаждения.

Условия применения регулятора определяются техническими характеристиками, указанными на заводских паспортных табличках.

Объем поставки

Сборочный комплект PCV-VFG21:

- Основной клапан,
- дроссельный элемент,
- импульсная трубка (дроссель к главному приводу)

Дополнительно заказываются:

- пилотный клапан,
- комплект импульсных трубок и резьбовые фитинги для пилотного клапана.

В объем поставки не входят:

- байпасные трубопроводы

Предварительная сборка байпасной линии ①

Снимите плоские прокладки с фитингов до начала сварки

Сварка:

- фитинг к байпасному трубопроводу 2х,
- Сначала соедините детали, ① потом выполните сварку ②.

Сборка байпасной линии ②

- Присоедините дроссельный элемент к пилотному клапану ①: отрегулируйте направление потока, регулируя дросселем подачу перед пилотным клапаном. Выровняйте привод клапана и отрегулируйте дросселем подачу на импульсном соединении, как показано на чертеже.
- Присоедините байпасные трубопроводы ②: выровняйте трубопроводы и клапан, как показано на чертеже.

Отверстия для байпасной линии ③

Отметьте точки соединения на основном трубопроводе и просверлите отверстия для обходного потока.

Присоединение перепускной линии ④

1. Соедините детали ①. Выровняйте направление главного и обходного потока среды.
3. Снимите основной клапан и приварите байпасный трубопровод к основному трубопроводу ②.
4. Установите основной клапан обратно на место ⑤, проверьте направление потока.
5. Присоедините импульсную трубку от дроссельного элемента к основному приводу регулировки давления клапана.

Монтаж импульсной трубки ⑥

1. Установите стальное кольцо в медную импульсную трубку ①, полностью вдавите ее внутрь.
2. Введите конец в соединительный винт ② и затяните его с помощью гаечного ключа ③.

Присоедините импульсные трубки пилотного клапана для регуляторов ⑦