

Datenblatt

H1 Schrägachsen-Verstellmotor

Baugröße 210 cm³



Seit mehr als 40 Jahren entwickelt Danfoss modernste Komponenten und Systeme für mobile Arbeitsmaschinen, die im Off-Highway-Betrieb auf der ganzen Welt eingesetzt werden. Wir haben uns zu einem bevorzugten Hersteller entwickelt, da wir in jeglicher Hinsicht hochwertige Produkte liefern: Die Hardware in Ihrer Fahrzeuganwendung.

H1-servogesteuerte hydrostatische Pumpen und Schrägachsen-Verstellmotoren bilden keine Ausnahme. Das H1-Produkt basiert auf einer fortschrittlichen Steuerung und ist mit einer Vielzahl von Fördervolumen erhältlich. Es ist auf Qualität und Zuverlässigkeit ausgelegt und bietet erweiterte Funktionen, eine höhere Gesamteffizienz und eine einfache Installation.

Alle H1-Steuerungs- und Sensoroptionen sind PLUS+1®-konform. PLUS+1® ermöglicht die schnelle Entwicklung und Anpassung der elektronischen Maschinensteuerung. Sie eröffnet die Zukunft durch die Kombination von Maschinensteuerung und Diagnose in einem integrierten Maschinennetzwerk.

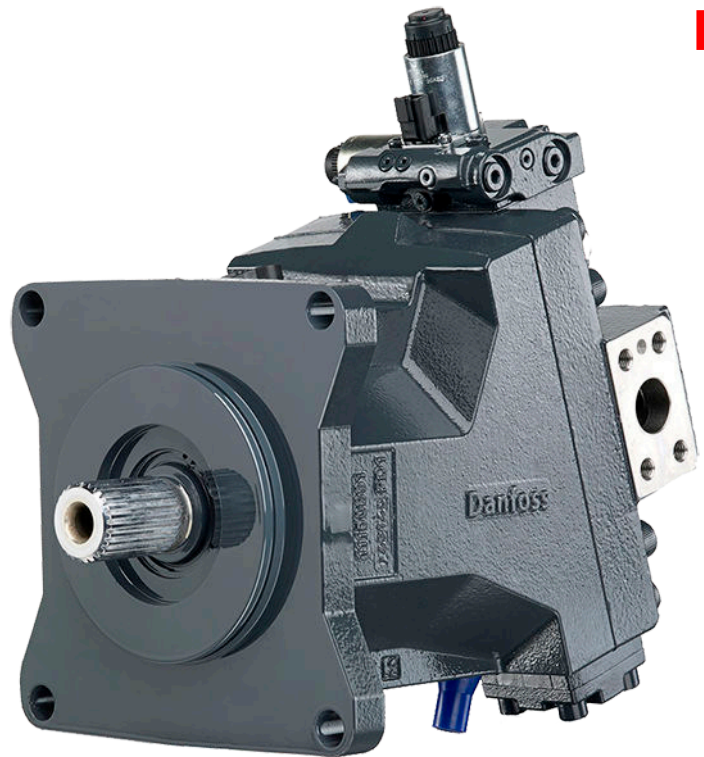

Merkmale

Für Qualität und Zuverlässigkeit konzipiert

- Bewährte und optimierte 9-Kolben-Rotationsgruppe
- Einteiliges Gehäuse
- Elektrische Komponenten mit Schutzart IP67 und IP69K

Vorteile bei Installation und Verpackung

- Optimiert für kürzeste Länge
- Einheitliche Stecker-Schnittstelle
- Integrierte Kreislaufspülung
- Radiale oder axiale Hochdruckanschlüsse

Höherer Gesamtwirkungsgrad

- Minimierte Verluste
- Verbesserte Leistung bei hohem Fördervolumen

Große Auswahl an Verstellungen

- Elektrische 2-Punktverstellung
- Elektrische Proportionalverstellung
- Hydraulische 2-Punktverstellung
- Hydraulische Proportionalverstellung
- Konstantdruckregler-Überlagerung
- Proportionale Konstantdruckregler-Überlagerung
- Bremsdruckabschaltung optional
- Gemeinsame Steuerungen für die gesamte Motorenfamilie
- PLUS+1®-konforme Regler- und Sensoroptionen

Erweiterte Funktionalität

- Null-Grad-Fähigkeit in Kombination mit hoher Leistung bei maximalem Schwenkwinkel von 32 Grad
- Erweiterte Reglerfunktionen mit Proportionalreglern, stromlos bei

minimalem oder maximalem Schwenkwinkel

- Optional integrierter Drehzahlsensor mit
 - redundanter Drehzahlerfassung
 - Richtungserkennung
 - Temperaturfühler
 - Kabelfehlererkennung

Umfassende technische Literatur steht online unter www.danfoss.com zur Verfügung

Technische Daten

Gewicht	SAE ISO 3019/1	81,0 kg [179 lb]
	DIN ISO 3019/2	75,0 kg [165 lb]
Ausgangs-Nenn-drehzahl	Max. Schluckvolumen	2350 min ⁻¹ (U/min)
	Min. Schluckvolumen (6°)	3850 min ⁻¹ (U/min)
	0° Schluckvolumen	4300 min ⁻¹ (U/min)
Max. Ausgangsdrehzahl	Max. Schluckvolumen	3000 min ⁻¹ (U/min)
	Min. Schluckvolumen (6°)	4800 min ⁻¹ (U/min)
	0° Schluckvolumen	5250 min ⁻¹ (U/min)
Systemdruck	Betrieb	450 bar [6527 psi]
	Maximum	480 bar [6962 psi]
	Minimaler Niederdruck	7,5 bar [109 psi]
Gehäusedruck	Nennwert	3 bar [44 psi]
	Max.	5 bar [73 psi]
	Min.	0,3 bar [4 psi]

Abmessungen

Abbildung 1: SAE ISO 3019/1, mit elektrischer Proportionalverstellung
(Stromlos = max. Schluckvolumen)

Schaltplan Beispiel

H1 Schrägachsen-Verstellmotor mit elektrischer Proportionalverstellung

(Stromlos = max. Schluckvolumen)

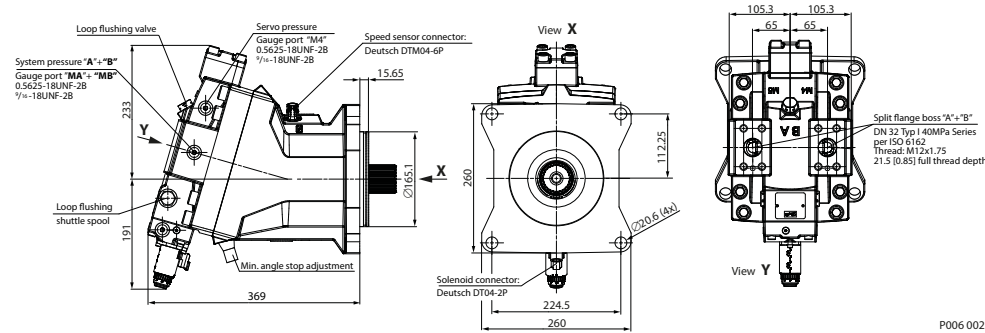

Abbildung 2: DIN ISO 3019/2, mit elektrischer Proportionalverstellung
(Stromlos = min. Schluckvolumen)

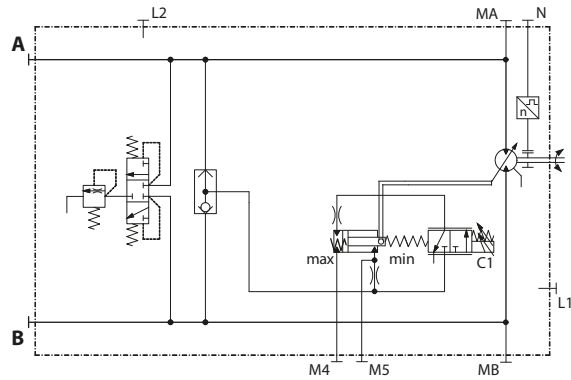
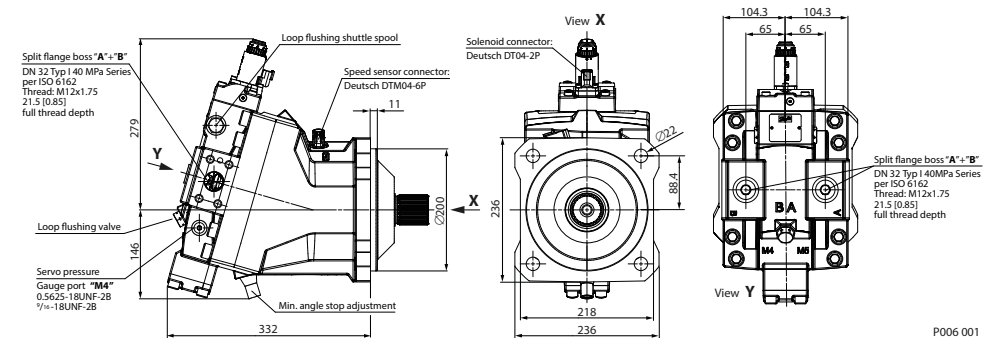

Danfoss haftet nicht für eventuelle Fehler in Katalogen, Broschüren und anderen Druckschriften. Danfoss behält sich das Recht vor, Produkte ohne vorherige Ankündigung zu ändern. Dies gilt auch für bereits bestellte Produkte, sofern sich die nachträglichen Änderungen nicht auf die bereits vereinbarten Spezifikationen auswirken. Alle Marken in dieser Druckschrift sind Eigentum der jeweiligen Unternehmen. Danfoss und das Danfoss-Logo sind Marken der Danfoss A/S. Alle Rechte vorbehalten.