

数据表

THORX Motor

CLM 8 S

移动液压领导者

自 20 世纪 60 年代以来，丹佛斯一直致力于开发最先进的液压元件和系统，用于全球非道路移动机械。作为行业内的首选供应商，丹佛斯为非道路移动机械提供最理想的硬件和解决方案。

产品亮点

CLM 8 S 的研发集成了丹佛斯最先进的多作用内曲线马达技术，专为链轮驱动定制化开发，适用于轮式滑移装载机。CLM 8 S 马达优化了产品尺寸，提高了使用寿命和性能，降低了整车装配的成本。

应用开发

CLM 8 S 是一种径向柱塞马达，也称为多作用内曲线马达，常用于中载闭式行走系统，易于与其他产品组合集成系统。

特征

特性

- 双速软切换
- A 型和通用安装法兰
- 渐开线花键和双链轮输出选项
- 高可靠性和高性能
- 全球销售和服务网络

OEM 价值

- 具有业内同类型产品最紧凑的安装长度，更易安装
- 具有同类解决方案更高的功率密度
- 具有同类马达更高的工作效率

终端用户价值

- 应用 THORX 系列马达比市面上所有其他马达带来更顺滑的双速切换体验
- 双速切换响应时间不受油温影响，因此带来了更优的操作体验
- 更快的转场速度提高了工作效率

Comprehensive technical literature is
online at www.danfoss.com



技术数据

THORX CLM 8 S 马达	
规格	8
最大转速	465 rpm
最高压力	450 bar
最大输出扭矩	5480 Nm
排量范围	470cc - 820cc
驻车制动扭矩	2200 Nm
冲洗流量	2.5lpm - 9.5lpm
可选特征	双速功能 速度传感器

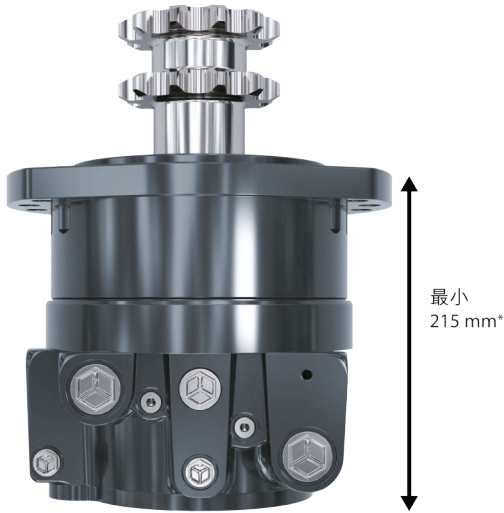

*与法兰配置选项相关

世界级性能

THORX 马达在低转速下具有更优的性能，同时在高转速时具有更高的效率。高性能和高效率意味着更高的能量转化率，这将带来更少热量产生。

双速软切换

THORX 马达采用了全新开发的双速切换系统，提供最优控制信号，可降低 70% 的双速切换冲击，与温度相关的控制信号保证了马达在不同的温度下具备相同的响应时间。得益于 **THORX** 马达市场领先的高速效率，您可以实现更快的行驶速度。

更紧凑的产品尺寸及更高的功率密度

得益于 **THORX** 马达更紧凑的安装尺寸，使得客户安装时更加方便，并使得在有限安装空间内集成更大的链轮成为可能

集成多片式驻车制动器

THORX 马达集成了同类型产品中最可靠的驻车制动器，弹簧加载液压释放摩擦片式驻车制动器，在产品生命周期内安全可靠，允许 100 次紧急制动。

多接口选项

THORX 马达具有多种安装法兰和输出轴选项，可完美匹配您的机器。