

Scheda tecnica

# Scambiatori di calore a micro-piastra (MPHE):XB61

Descrizione



Scambiatori di calore a micro-piastra - una tecnologia rivoluzionaria Danfoss. Caratterizzati dall'esclusivo disegno della piastra, i MPHE consentono un trasferimento termico più efficiente rispetto ai precedenti modelli di scambiatori di calore.

Vantaggi:

- Risparmio energetico accompagnato a riduzione dei costi gestionali
- Trasferimento termico ottimizzato
- Minori perdite di carico
- Design flessibile
- Longevità di servizio

Per saperne di più:  
[store.danfoss.com](http://store.danfoss.com)

L'XB61 è uno scambiatore di calore brasato in rame, progettato e configurato per il teleriscaldamento, il teleraffrescamento ed altre applicazioni di riscaldamento.

Approvazioni:

Direttiva apparecchiature sotto pressione (PED).

Ordinazione

Scambiatori di calore saldobrasati 1-passaggio tipo **XB61-1**

Disegno	Numero di piastre, n	XB 61L-1SB	XB 61M-1SB	XB 61H-1SB
		Filettatura (G 2)		
		Codice		
	30	004B1906	004B1913	004B1925
	36	004B1907	004B1914	004B1926
	40	004B1908	004B1915	004B1927
	50	004B1909	004B1916	004B1928
	60	004B1910	004B1917	004B1929
	70	004B1911	004B1918	004B1930
	80	004B1912	004B1919	004B1931
	90	004B3436	004B3444	004B3452
	100	004B3437	004B3445	004B3453
	110	004B3438	004B3446	004B3454
	120	004B3439	004B3447	004B3455
	140	004B3440	004B3448	004B3456
	160	004B3441	004B3449	004B3457
	180	004B3442	004B3450	004B3458
200	004B3443	004B3451	004B3459	

**Nota:** Le staffe - SB - devono essere ordinate separatamente.

Accessori - **Staffa SB** <sup>1)</sup>

Disegno	Tipo di copertura (n. piastre)			Codice
	A	M	L	
	30-90	30-70	30-60	004B1788
	91-180	71-160	61-120	004B1789
	181-200	161-200	121-200	004B1790

<sup>1)</sup> Per le dimensioni, vedere pagina 2

Accessori - **Coibentazione**

Tipo di copertura (n. piastre)			Codice
A	M	L	
30-90	30-70	30-50	079G1608
91-160	71-120	51-100	079G1609
161-200	121-180	101-140	079G1610
-	181-200	141-200	079G1611

Accessori - **Codoli**

A saldare	Codice <sup>2)</sup>
Tubi di 28 mm	004B2910
Tubi di 35 mm	004B2911
Tubi di 42 mm	004B2912

<sup>2)</sup> Set con due pezzi

Saldati	N. codice <sup>2)</sup>
DN 32	004B2907
DN 40	004B2908
DN 50	004B2909

Scheda tecnica

**XB61**

**Specifiche tecniche**

Scambiatore di calore **XB61-1**

Pressione di esercizio max	bar	25
Temperatura min./max	°C	-196/180
Liquido	Acqua / Acqua	
Corrugamento piastra	H / M / L	
Volume / Canale	L.	H: 0,144 / M: 0,180 / L: 0,239
Volume lato primario:		(n / 2) - 1 x vol./canale
Connessioni	G 2 x 52 mm (DIN ISO 228/1)	
Peso	kg	9 + 0.3*n
<b>Materiali</b>		
Materiale piastra	Acciaio inox, mat. n. 1.4404 (AISI 316L)	
Brasatura	Rame	

n = Numero di piastre

**Coibentazione**

Tipo		Lana minerale con coperchio in lamiera di metallo	
Spessore parete		mm	40
Conducibilità termica λ		W/mK	0,039
Temperatura max	Permanente	°C	150
	Picco di breve durata		180

**Nota:**  
Per maggiori dettagli sulle coibentazioni, contattare il rappresentante di vendita Danfoss.

**Dimensioni**

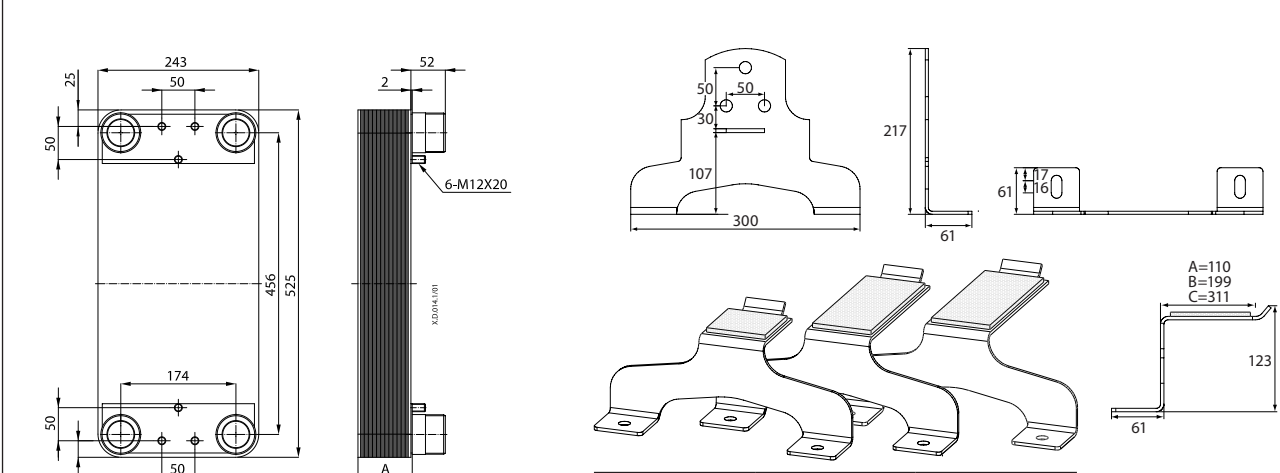

Codice		
A = 004B1788	B = 004B1789	C = 004B1790

Nr. di codice	Numero di piastre, n			Interno/Esterno		
	H	M	L	Larghezza	Altezza	Profondità
079G1608	30-90	30-70	30-50	252/348	534/622	192/280
079G1609	11-160	71-120	51-100			292/380
079G1610	161-200	121-180	101-140			372/460
079G1611	-	181-200	141-200			507/595

A (mm)	H: 12+1.44xn
	M: 12+1.74xn
	L: 12+2.24xn

**Danfoss S.r.l.**

Climate Solutions • danfoss.it • +39 069 4809 900 • cscitaly@danfoss.com

Qualsiasi informazione, incluse, in via meramente esemplificativa, le informazioni sulla selezione del prodotto, la sua applicazione o uso, il design, il peso, le dimensioni, la capacità o qualsiasi altro dato tecnico contenuto nei manuali dei prodotti, nelle descrizioni dei cataloghi, pubblicità, ecc. e resa disponibile sia in forma scritta, orale, elettronica, online o tramite download, sarà considerata puramente informativa, esarà considerata vincolante solamente se e nella misura in cui ne sia fatto esplicito riferimento in un preventivo o in una conferma d'ordine. Danfoss non si assume alcuna responsabilità per eventuali errori nei cataloghi, brochure, video e altro materiale.

Danfoss si riserva il diritto di modificare i propri prodotti senza alcun preavviso. Ciò vale anche per i prodotti già in ordine ma non consegnati, sempre che tali modifiche si possano apportare senza modificare la forma, la misura o la funzionalità del prodotto.

Tutti i marchi di fabbrica citati sono di proprietà di Danfoss A/S o delle società del gruppo Danfoss. Il nome e il logo Danfoss sono marchi depositati di Danfoss A/S. Tutti i diritti riservati.