



Przepustnica z napędem elektrycznym

RCI przeznaczone są do wymagających aplikacji pracy nawrotnej trójfazowych silników klatkowych. Przełączanie w punkcie zera zapewnia szybką i precyzyjną kontrolę silnika przy ograniczeniu zakłóceń EMC. Idealnym rozwiązaniem staje się RCI tam, gdzie szybkość i długotrwałość działania stanowi o istocie aplikacji. Typowymi zastosowaniami są napędy przepustnic, taśmociągi, obrabiarki, maszyny pakujące i inne aplikacje gdzie klasyczny układ dwóch styczników z blokadą mechaniczną nie jest w pełni wystarczający.

Cechy urządzenia:

- kompletna modułowa konstrukcja z radiatorem
- montaż na szynie DIN
- wbudowany warystor ochronny
- maksymalny prąd pracy 10 A (AC-3)
- maksymalne napięcie pracy 480 V a.c.
- wbudowana blokada elektryczna obwodów sterowniczych
- uniwersalne napięcie sterowania
- załączanie w punkcie zera
- wskaźnik stanu pracy LED
- stopień ochrony IP 20
- szybka i prosta instalacja
- spełnia standardy norm EN 60947-4-2 i UL-C

Dane techniczne:

Napięcie pracy V a.c.	Moc silnika max	Prąd silnik max A	Moduł mm ^{*)}	Napięcie sterujące	Typ	Numer katalogowy
200-480	4,0kW	10	45	5-24 V d.c.	RCI 10	037N0044
200-480	4,0kW	10	45	24-230 V a.c./d.c.	RCI 10	037N0043

*) szerokość montażu na szynie DIN

Charakterystyka

Parametry obwodu sterowniczego

parametr	wartość
Zakres napięcia sterowniczego -15% +10%	5 - 24V dc / 24 - 230V ac/dc
Próg załączania	4,25V dc / 20,4V ac/dc
Próg odpadania	1,5V dc / 7,2 V ac/dc
Obciążalność obwodu	max. 25mA dla 4V dc / 1,5VA dla 24V dc
Czas reakcji układu	max. ½ okresu / okres
Opóźnienie blokady elektrycznej	min/max 30/80ms / 60/150ms

Parametry ogólne

parametr	wartość
Prąd pracy AC-3	max. 10A
Prąd pracy AC-4	max. 8A
Zabezpieczenie bezpiecznikami typ 1	50A gL/ gG
Zabezpieczenie bezpiecznikami typ 2	450 A ² s
Prąd upływu	max. 1 mA
Minimalny prąd roboczy	10 mA
Znamionowe napięcie izolacji	Ui 660V
Znamionowe napięcie impulsowe	Umax. 4 kV
Straty mocy na ciepło	2,2W/A
Temperatura pracy - nominalna	0°C + 60°C
Temperatura składowania	-20°C + 80°C
Sposób chłodzenia	Konwekcyjny
Montaż	Pionowy
Stopień ochrony	IP 20
Wymiary	Na stronie 83

Uwaga:

Zaciski 11-12 nie mają wewnętrznego podłączenia, służą do montażu termostatu UP62

Opis zasady działania:

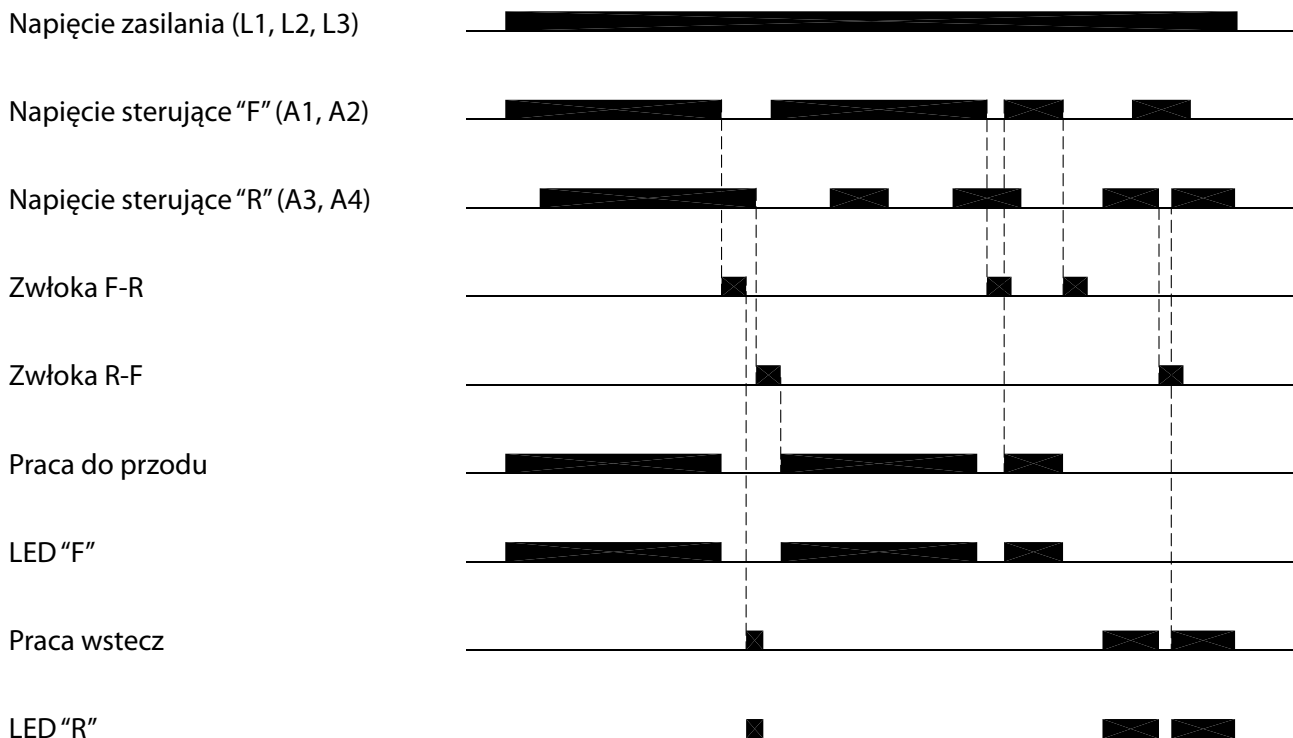

Danfoss
A37N33.10

Po podłączeniu zasilania, należy wysterować obwód A1-A2, aby silnik zaczął się obracać do przodu, co jest potwierdzone świeceniem się diody LED. Po podaniu napięcie na obwód sterowniczy A3-A4, silnik zacznie się obracać w przeciwnym kierunku, sygnalizując świeceniem drugiej diody LED.

W przypadku wysterowania obydwu obwodów sterowniczych kierunku wirowania będzie zależny od tego obwodu, który został załączony jako pierwszy. Zmiana kierunku jest możliwa dopiero po zdjęciu jednego z sygnałów sterujących. Zwłoka czasowa konieczna do przełączenia kierunku pracy jest wbudowana w urządzenie. Miganie obydwu diod LED świadczy o awarii w obwodzie silnika.

Schemat podłączenia:

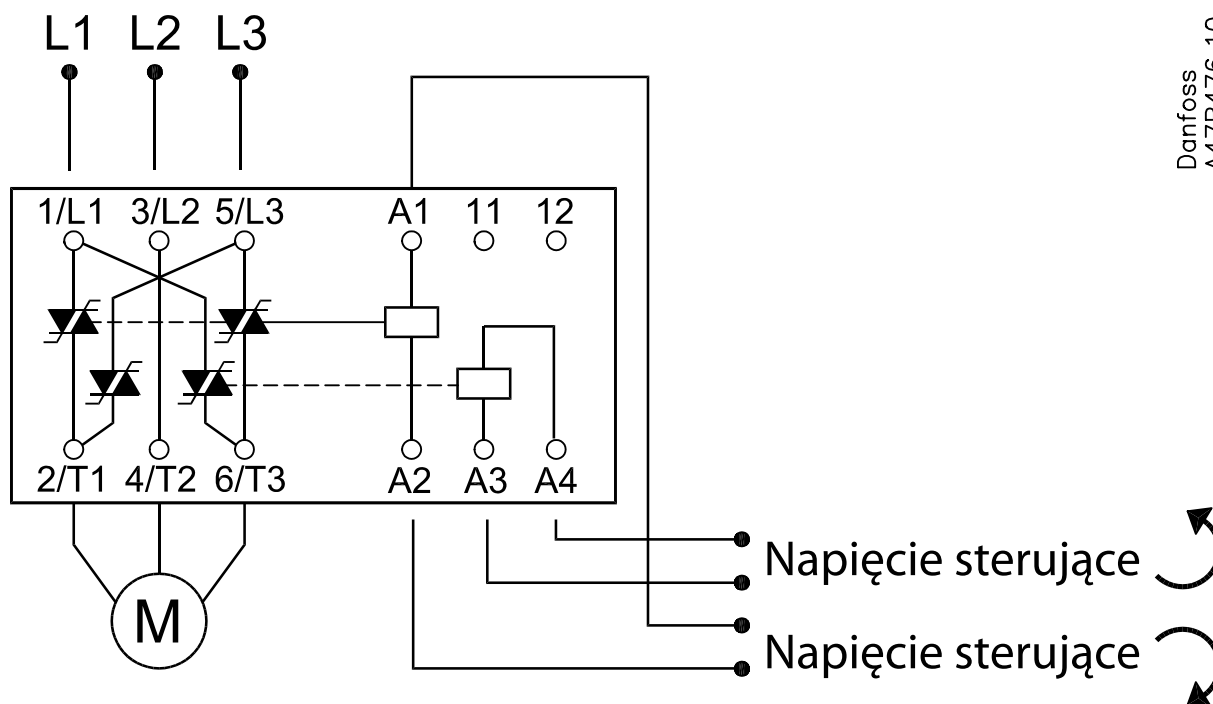

Danfoss
A47B476.10

MCI 15, MCIC,
TCI 15, TCI 25, RCI 10

Danfoss
A37-242,12

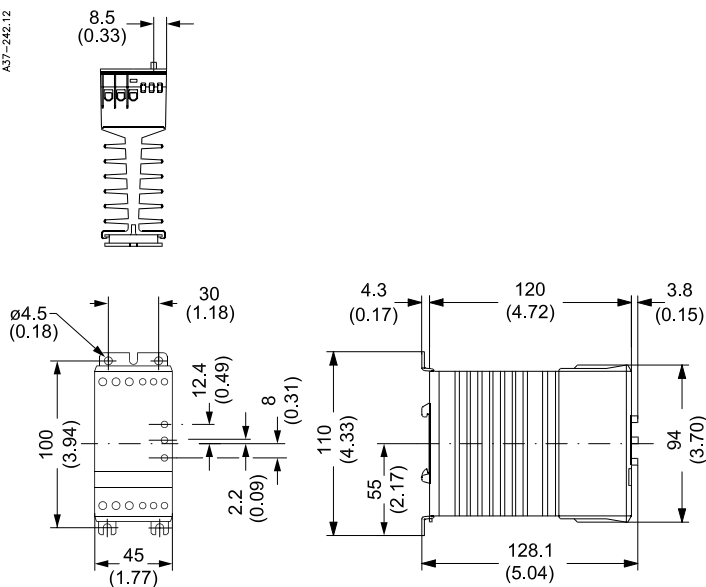

MCI 25, MCI 30 I-O,
MCI 40, MCI 25B

Danfoss
A37-243,10

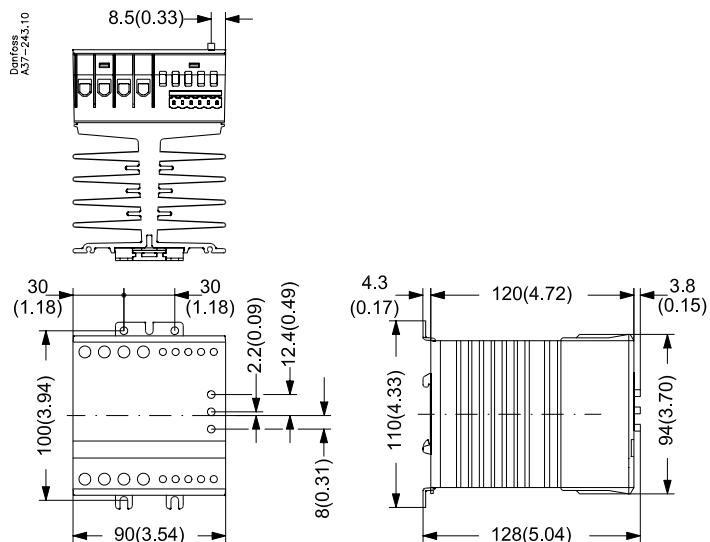

MCI 50 I-O

Danfoss
A37-294,10

