

Navodila za montažo

DEVIreg™ Room

Inteligentni termostat s programsko uro z upravljanjem prek aplikacije

DEVI 
by Danfoss

Make it easy,
make it DEVI



Kazalo vsebine

1	Uvod	4
2	Skladnost s standardi	5
3	Varnostna navodila	6
4	Navodila za montažo	7
5	Navodila za uporabo	17
	Aplikacija DEVI Control App:	25
	Uporabniški priročnik za aplikacijo DEVI Control App:	25
6	Obrazec za okoljsko zasnovo	30
7	Garancija	34
8	Navodila za odstranjevanje	37

1 Uvod

DEVireg™ Room je termostat za uporabo z električnim talnim ogrevanjem, termostat ima več načinov nadzora: Tla, prostor* in kombinirano. Termostat ima prilagodljivo programsko uro, ki zagotavlja učinkovit način nadzora električnega talnega ogrevanja.

**zahteva poseben ukrep.*

Termostat je posebej zasnovan za namestitvev na steno v EU standardne doze za namestitvev na steno, v steno/na steno ter se lahko uporablja za nadzor celotnega ogrevanja in komfortno ogrevanje prostora. Termostat podpira izbor pogosto uporabljenih sistemov okvirjev za okvirne sisteme 55x55 (notranja dimenzija).

Termostat med drugim vključuje te funkcije:

- Skladnost z ECO zasnovo LOT20
- Nastavitev v aplikaciji za specifične vrste talnih oblog in prostorov.
- Podpora za sisteme okvirjev velikosti 55x55.
- Enostavno upravljanje z gumbom za uravnavanje temperature in funkcij.
- Povezljivost Bluetooth na frekvenci 2,4 GHz z največjo močjo 10 dBm.
- Dostop do termostata prek aplikacije za nastavitve za lažji dostop, nastavitev ali odpravljanje težav na daljavo. Posodobitev vdelane programske opreme prek aplikacije DEVI Control App.
- Deluje izven škatle s privzetimi parametri kot termostat.

2 Skladnost s standardi

Električna varnost, elektromagnetna združljivost in vidiki radijske povezave so za ta izdelek skladni z naslednjimi ustreznimi standardi:

- EN/IEC 60730-1 (splošno)
- EN/IEC 60730-2-7 (programska ura)
- EN/IEC 60730-2-9 (termostat)
- EN 301 349-1 in EN 301 349-17 (standard EMC za radijsko opremo, ki deluje v pasu 2,4 GHz)
- EN 300 328 (Učinkovita uporaba radijskega spektra za radijsko opremo, ki deluje v pasu 2,4 GHz)

POENOSTAVLJENA IZJAVA EU O SKLADNOSTI

Podjetje Danfoss A/S izjavlja, da je radijska oprema DEVIreg™ Room skladna z Direktivo 2014/53/EU.

Celotna izjava o skladnosti je na voljo na

<https://assets.danfoss.com/approvals/latest/281716/ID455643625457-0101.pdf>

3 Varnostna navodila

Pred začetkom namestitve se prepričajte, da je termostat izklopljen iz vira električnega napajanja.

Pomembno: Če se termostat uporablja za regulacijo talnega grelnega elementa, vedno uporabite tipalo temperature tal in nikoli ne nastavite temperature tal na višjo vrednost, kot jo priporoča proizvajalec za določeno vrsto talnih oblog. Naprava je zaradi zahtev skladnosti omejena na temperaturo tal 35 °C. V posebnih primerih se lahko omejitev poveča na temperaturo tal 45 °C, po izvedenem lomu mostička. Na podlagi nastavitve v aplikaciji so za termostat določene omejitve najvišje temperature, ki temeljijo na naših priporočilih.

- Električni termostati za ogrevanje morajo biti vedno nameščeni v skladu z lokalnimi gradbenimi predpisi in pravili za električne napeljave. Montažo mora opraviti pooblaščen in/ali usposobljen monter.
- Termostat se mora uporabljati v stenskih inštalacijah, ki so napajane s stikalom za odklop vseh polov (varovalka).
- Termostata/stikala ne izpostavljajte vlagi, vodi, prahu in visokim temperaturam.
- Ta termostat/stikala lahko uporabljajo otroci, starejši od 8 let, in osebe z omejenimi fizičnimi, senzoričnimi ali umskimi sposobnostmi ter s pomanjkanjem izkušenj in znanja, če so pod nadzorom osebe, zadolžene za njihovo varnost, ali so bili prek te osebe podučeni o varni uporabi naprave in razumejo tveganja, ki so povezana z njo.
- Otroke nadzorujte, da termostata/stikala ne uporabljajo kot igralni pripomoček.
- Naprava je zasnovana za trajno delovanje.

Videoposnetki z navodili

Za lažjo uporabo predstavljamo lastnosti in funkcije izdelka v videoposnetkih, ki so objavljeni na našem kanalu YouTube.



4 Navodila za montažo

Pri nameščanju termostata upoštevajte te smernice.



Termostat namestite na steno na primerni višini (običajno od 80 do 170 cm)



Ne nameščajte termostata na notranjo stran slabo izolirane zunanje stene.



Termostat namestite na razdalji večji od 50 cm od okenskih in vratnih odprtín



Termostata ne nameščajte tako, da je izpostavljen neposredni sončni svetlobi.



Termostat ne sme biti nameščen neposredno v vlažnih prostorih (cone 0, 1 in 2). Vedno upoštevajte lokalne predpise glede razredov IP, kar pa ne pomeni, da termostatov ni mogoče namestiti v kopalnice.



Tipalo temperature tal ne postavljajte v bližino vratnih odprtih ali na mesta, kjer je na tleh sončna svetloba ali drugi viri toplote.

Zaporedje korakov montaže

Opis	Slika
<p>1. Odpakirajte termostat. Prepričajte se, da so dobavljeni vsi deli (termostat - 1 kos, vir napajanja - 1 kos, okvir - 1 kos, adapter okvirja - 1 kos, distančnik - 1 kos in žično tipalo - 1 kos) skupaj z navodili, napisanimi v lokalnem uradnem jeziku.</p>	
<p>2. Tipalo temperature tal namestite v prilagodljivo cev in se prepričajte, da je element tipala pravilno pritrjen v prilagodljivi cevi. Prilagodljiva cev mora napeljati kabel tipala do stene/priključne omarice. Naše podloge imajo ta izdelek vključen. prodaja se ločeno kot (140F1114).</p>	

Opis

Slika

3. Polmer upogibanja prilagodljive cevi mora biti večji od 50 mm.
4. Poskrbite, da je tipalo temperature tal nameščeno na enaki razdalji med dvema grelnima kabloma (> 2 cm), ki sta na reprezentativnem mestu.
5. Za tanke talne konstrukcije: prilagodljiva cev mora biti poravnana s površino podlage, če je mogoče, pogreznite prilagodljivo cev. Pri debelejših konstrukcijah: prilagodljiva cev, vključno s tipalom, mora biti nameščena tako, da je tipalo izpostavljeno reprezentativni stopnji segrevanja, vendar priporočamo, da je tipalo nameščeno na enaki razdalji med kabloma ali podlogo.

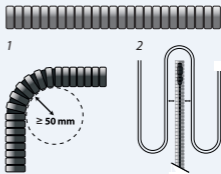

Opis

Slika

6. Prepričajte se, da je električni tokokrog odklopljen in brez napetosti, izklopite odklopnik vseh polov.
7. Žice priključite v skladu s shemo napeljave na hrbtni strani vira napajanja termostata. Prepričajte se, da so priključki pravilno pritrjeni in žice varno povezane.

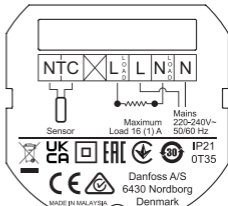

8. Oplet/PE žico iz električnega grelnega elementa je treba z ločenim priključkom priključiti na PE žico iz glavnega napajanja.

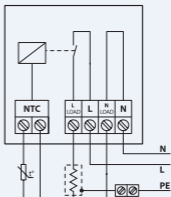

Opis

Slika

9. Pritrdite vir napajanja termostata na stensko priključno omarico z vijaki v vsaj 2 predvideni luknji na enoti vira napajanja.
Opomba: namestite termostat v skladu s puščico 

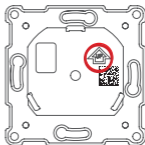

10. Pritrdite okvir in zgornji okvir na termostat. Nato z rahlim pritiskom pritrdite termostat na vir napajanja, dokler niso vsi deli trdno povezani.
11. Termostat previdno priključite na vir napajanja – pazite, da priključni zatiči niso upognjeni.



12. Po končani namestitvi električne napeljave vklopite odklopnik vseh polov (varovalka).

Opis	Slika
13. Termostat je zdaj pripravljen za uporabo.	Termostat ne zahteva nobenih nastavitvev v aplikaciji, vendar bo to potrebno za spreminjanje naprednih funkcij, časovnih razporedov in drugih nastavitvev.
14. Za zamenjavo odstranite sprednji del termostata.	Korake 11 in 10 izvajajte previdno v navedenem vrstnem redu, odstranitev lahko opravite brez orodja ali z ravnim izvijačem.

Shema povezave

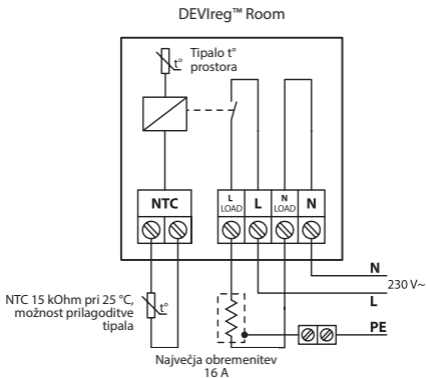

Tehnične karakteristike

Delovna napetost	220–240 V~, 50/60 Hz
Poraba energije	IZKLOP: <175 mW Prosti tek: <200 mW
Nazivna obremenitev: - Uporna obremenitev - Induktivno breme	230 V ~ 16 A/3680 W Cos φ = 0,3 maks. 1 A
Tipalo temperature tal	NTC 15 k Ω pri 25 °C, 3 m. (privzeto)*
Regulacija	PWM (pulzno širinska modulacija)
Območje regulacije temperature	Temperatura prostora: 15 °C do 35 °C Temperatura tal: 5 °C do 35 °C (45 °C po izpadu)
Razpon temperature prostora	0 °C do 35 °C
Zaščita pred zamrzovanjem	4 °C do 14 °C (privzeta vrednost 5 °C)
Razred IP	21
Razred zaščite	Razred II – 
Maksimalna velikost kabla	1 x 4 mm ² ali 2 x 2,5 mm ² /priključek
Vrsta krmilnika	1B
Razred programske opreme	A

Okoljski razred	2 (domača uporaba)
Prednapetostna kategorija	III
Temperatura za tlačno-temperaturni preizkus	75 °C
Temperatura skladiščenja	-25 °C do 60 °C
Funkcije programske ure	3 obdobja dnevno. Ločljivost programske ure je 30 minut. Varnostno kopiranje programske ure za 1 uro
Mere	85 mm x 85 mm x 20–24 mm (v globini zidu: 22 mm)
Teža	204 g



* standardno tipalo DEVI 140F1091 3 m.

5 Navodila za uporabo

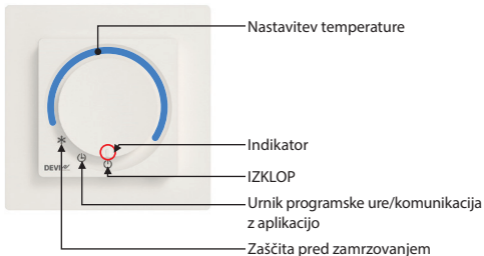
Vmesnik izdelka



* Ko je gumb v načinu prilagajanja temperature, termostat ne bo zagnal umika.

Položaj gumba	Opis
IZKLOP	 V tem položaju termostat ni aktiven.
Urnik za programsko uro/komunikacija aplikacije	 V tem položaju termostat deluje v načinu urnik. V tem položaju je termostat pripravljen za konfiguracijo/spremembo aplikacije.
Zaščita pred zamrzovanjem	 V tem položaju termostat deluje v načinu Zaščita pred zamrzovanjem.
Prilagoditev temperature	Z vrtenjem gumba v smeri urinega kazalca se bo temperatura povečala.

Uporabniški vmesnik/dnevna uporaba

Na termostatu lahko temperaturo neposredno nastavite s pomočjo gumba/številčnice tako, da indikator nastavite na zeleno temperaturo, pri čemer se ne bo upošteval noben urnik, vendar se bodo še vedno upoštevale vse nastavljene omejitve min/maks (lahko jih nastavite v aplikaciji).

Z gumbom/številčnico lahko izberete položaje Zaščita pred zamrzovanjem, Programska ura ali IZKLOP.

Če izberete način Zaščita pred zamrzovanjem, bo termostat poskrbel za vzdrževanje temperature zmrzali. To vrednost lahko nastavite med 4–14 °C (privzeto 5 °C) v aplikaciji.

Če izberete način komunikacije Programska ura/aplikacija, se bo naprava lahko povezala v aplikaciji DEVI Control App, komunikacija poteka prek povezave Bluetooth 4.2, kjer lahko nastavite temperature, nastavitve, urnik, omejitve in drugo na željeno raven.

Če izberete način IZKLOP, bo termostat popolnoma onemogočen.

Ko je termostat v vseh drugih položajih, razen v programski uri/komunikaciji aplikacije, lahko aplikacija prikaže le omejene informacije, v položaju IZKLOP pa bosta aplikacija in termostat popolnoma izklopljena in aplikaciji ne bo nič prikazano ali posredovano.

Če želite termostat povezati z aplikacijo, termostat postavite v položaj za komunikacijo z aplikacijo in začnite postopek v aplikaciji, naprava bo utripala z indikatorjem komunikacije. Ko aplikacija vzpostavi komunikacijo s termostatom, mora uporabnik obrniti številčnico za ročno nastavitve temperature in jo vrniti v položaj za komunikacijo z aplikacijo, da potrdi, s katerim termostatom želi vzpostaviti povezavo.

Indikatorji

Indikatorji so prozorni in se nahajajo znotraj gumba na izdelku, zato se bodo po potrebi prižgali.

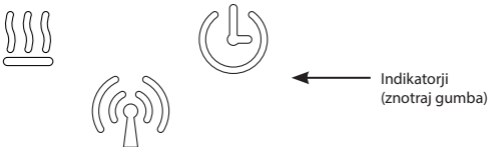

Vsi indikatorji po določenem času (privzeto 20 sekund) ugasnejo, razen če je prisotna napaka. Poleg tega se bodo indikatorji »prebudili« ob ročni interakciji s termostatom, spremembi stanja ogrevanja, dogodku urnika, povezavi z aplikacijo ali pojavljanju napak/opozoril.

Indikator toplote



- Ta indikator zasveti in postane **rdeč**, ko se termostat **vklopi** in dovaja tok v električni grelni element. Po nekaj sekundah se indikator ugasne.
- Ta indikator zasveti in postane **zelen**, ko je termostat pod napetostjo in je v redu. Po nekaj sekundah se indikator ugasne.
- Če je prisotna napaka, indikator utripa **rdeče**. To bo trajalo, dokler se napaka ne odpravi, ogrevanje pa ne bo aktivirano/pripravljeno za aktivacijo.

Podatkovna komunikacija



- Ta indikator utripa **belo**, ko se začne podatkovna komunikacija med termostatom in komunikacijsko napravo.
- Indikator utripa med delom postopka vzpostavitve povezave
- Indikator neprekinjeno sveti **belo**, ko je komunikacija med termostatom in komunikacijsko napravo vzpostavljena. Ko se komunikacija prekine, se indikator ugasne.

Urn timer



- Ta indikator sveti **belo**, ko se vgrajeni urnik spremeni iz neaktivnega v aktivnega in obratno. Po nekaj sekundah se indikator ugasne.
- Indikator utripa med delom postopka vzpostavitve povezave.
- Ta indikator utripa **belo**, ko so prisotna opozorila. Opozorilo bo prisotno, dokler ne bo aktivirana komunikacija z aplikacijo, vendar bo indikator utripal le določen čas (privzeto 20 sekund). Opozorila se bodo prikazala v aplikaciji.

Privzete nastavitve in nastavitve izven osnovnega paketa.

DEVireg™ Room bo imel naslednje nastavitve izven osnovnega paketa:
Najvišja temperatura prostora 35 °C, najvišja temperatura tal: 28 °C,
najnižja temperatura tal 5 °C

Če termostat postavite na ikono urnika (ure), ne da bi bila aplikacija povezana, je privzeta temperatura 21 °C

Ponastavitev na tovarniške nastavitve

Če želite izvesti ponastavitev na tovarniške nastavitve, mora biti termostat vklopljen in pravilno nameščen. Na dnu naprave (obkroženo spodaj) je luknja za zatič. Če pritisnete iglo v to luknjo za zatič, se aktivira gumb. Po 20–30 sekundah aktiviranja tega gumba termostat izvede ponastavitev na tovarniške nastavitve. Vsi indikatorji bodo na kratko utripali, da vas obvestijo o uspešni ponastavitvi na tovarniške nastavitve.

Termostat se bo za kratek čas ponovno zagnal, počakajte do 5 sekund, da se termostat vrne v odzivno stanje.

Ponastavitev na tovarniške nastavitve bo ponastavila napake in opozorila.

Druga možnost je, da sprednji pokrov termostata odstranite s pomočjo reže na dnu termostata in gumb aktivirate s prstom ali s podobnim pripomočkom.

Tovarniško ponastavitev lahko izvedete samo, ko je termostat pod napetostjo.



Prelom

Če želite omogočiti, da termostat doseže temperaturo tla 45 °C, ali uporabiti funkcijo nadzora samo v prostoru, je treba opraviti trajno spremembo, ki lahko prekliče garancijo za izdelek in priključene izdelke.

V aplikaciji je treba po opravljenem dejanju nastaviti višjo najvišjo dovoljeno temperaturo ali alternativni način nadzora.

Za najboljšo izvedbo ukrepa je treba odstraniti enoto termostata iz napajalnika, na zadnji strani termostata je luknja, kot je prikazano spodaj. Za izvedbo preboja je treba zlomiti plastično tesnilo v luknji in nato odlomiti sled PCB. To je najbolje opraviti z ravnim izvijačem ali podobnim orodjem, kot je prikazano spodaj.

Pri izvajanju izpada pazite, da ne poškodujete drugih komponent na tiskanem vezju.



Aplikacija DEVI Control App:***Uporabniški priročnik za aplikacijo DEVI Control App:*****REFERENCA NA PRIROČNIK ZA APLIKACIJE**

Če želite povezati termostat z aplikacijo, zaženite aplikacijo in sledite navodilom podanim v aplikaciji.

Funkcije, ki jih omogoča aplikacija

- načrtovanje namestitve s pomočjo čarovnika
- predhodno ogrevanje (prilagodljivo ogrevanje)
- prilagoditev omejitev termostata
- možnost spreminjanja načina nadzora
- zapora za otroke
- zaklepanje nastavitev
- odčitavanje opozoril in napak
- izvoz podatkov
- funkcija pomoči
- celoten pregled podatkov in funkcij

Opozorila in sporočila o napakah

Preglednica opozoril

Opozorilo	Opis	Referenca
W1	Urnik je bil prepisan zaradi ročne nastavitve izbire	Nastavljeno, ko je urnik aktiven (nastavitev v aplikaciji), vendar je bilo kolesce obrnjeno za ročno nastavitev vrednosti
W2	Neveljavna ura	Če je čas popolnoma napačen (pred letom 2021 ali po letu 2050) ali za uporabo datuma izdelave ali prve povezave z aplikacijo
W3	Zapora za otroke je omogočena	Aktivno bo, če je omogočena zapora za otroke in uporabnik poskuša spremeniti nastavljeno vrednost ali način s potenciometrom (ali kodirnikom)
W5	Določena temperatura ni dosegljiva	Ko temperatura v prostora/tal iz urnika ali ročne nastavitve ni dosežena v 40 intervalih PWM, se sproži opozorilo (ki je posledica regulacije ogrevanja)
W8	Dosežena je najvišja omejitev temperature tal	Nastavite, če je v kombiniranem načinu dosežena najvišja temperatura tal, medtem ko temperatura prostora ni na nastavljeni vrednosti

Opozorilo	Opis	Referenca
W10	Nastavljena temperatura presega najvišjo omejitev temperature	Nastavite, če je najvišja temperatura nižja od trenutne temperature, na katero kaže gumb/potenciometer. Npr. če je nastavljena vrednost 25 °C, ročica pa je nastavljena na 27 °C

Preglednica napak

Vrsta napake	Št.	Opis	Rešitev	Potreben ponovni zagon
Tipalo temperature tal ni povezano	E1	Povezava s tipalom je prekinjena	Obrnite se na inštalaterja ali lokalni Danfossov servis	Termostat morate ponovno zagnati
Tipalo temperature tal v kratkem stiku	E2	Kratek stik tipala	Obrnite se na inštalaterja ali lokalni Danfossov servis	Termostat morate ponovno zagnati

Vrsta napake	Št.	Opis	Rešitev	Potreben ponovni zagon
Termostat se je pregrel	E3	Termostat se je pregrel, ogrevanje je izklopljeno.	Počakajte, da se termostat ohladi	Termostat ne potrebuje ponovnega zagona, temveč začne ogrevati, ko se temperatura zniža
Tipalo za prostor ni povezano	E4	Vrednost tipala sobne temperature je prenizka.	Obrnite se na inštalaterja ali lokalni Danfossov servis	
Tipalo temperature prostora v kratkem stiku	E5	Vrednost tipala sobne temperature je previsoka.	Obrnite se na inštalaterja ali lokalni Danfossov servis	
Nepopravljiva napaka, vir napajanja	E6	Zaznan je okvarjen vir napajanja	Obrnite se na inštalaterja ali lokalni Danfossov servis	

Vrsta napake	Št.	Opis	Rešitev	Potreben ponovni zagon
Napaka potenciometra/ številčnice	E9	Zaznana je okvara potenciometra	Obrnite se na inštalaterja ali lokalni Danfossov servis	Potenciometer odčitava vrednost, ki je zunaj zadanega območja
Neveljavna komunikacija	E10	Napaka v komunikaciji Bluetooth	Poskusite znova/ obrnite se na inštalaterja ali lokalni Danfossov servis	Komunikacija Bluetooth je zaznala nepričakovan/ napačen ukaz
Nepopravljiva napaka	E11	Nepopravljiva napaka	Obrnite se na inštalaterja ali lokalni Danfossov servis	

Ponastavitev na tovarniške nastavitve bo ponastavila vse napake in opozorila.

6 Obrazec za okoljsko zasnovo

Za skladnost s predpisi o okoljsko primerni zasnovi električnih lokalnih grelnikov prostorov 1188/2015 je treba v naslednjo preglednico vnesti podatke o ogrevalnem sistemu. V tem dokumentu so podatki o termostatu za ta izdelek vnaprej izpolnjeni, zato izpolnite vsako/vsa prazna mesta.

Zahteve glede informacij za električne lokalne grelnike prostorov

Oznake modela: DEVireg™ Room					
Element	Simbol	Vrednost	Enota	Element	Enota
Izhodna toplotna moč				Vrsta vhodne toplotne moči, samo za lokalne električne grelnike prostorov (izberite eno)	
Nazivna izhodna toplotna moč	P_{nom}		kW	ročni nadzor ogrevanja z vgrajenim termostatom	[da/ne]
Najmanjša izhodna toplotna moč (indikativno)	P_{min}		kW	ročni nadzor ogrevanja s povratnimi informacijami o sobni in/ali zunanji temperaturi	[da/ne]

Največja neprekinjena izhodna toplotna moč	$P_{maks,c}$		kW	elektronski nadzor ogrevanja s povratnimi informacijami o sobni in/ali zunanji temperaturi	[da/ne]
Poraba pomožne električne energije				izhodna toplotna moč z ventilatorjem	[da/ne]
Pri nazivni toplotni moči	$el_{maks.}$	<0,00062	kW	Vrsta izhodne toplotne moči/nadzor temperature prostora (izberite eno)	
Pri minimalni izhodni toplotni moči	el_{min}	<0,00062	kW	enostopenjska izhodna toplotna moč in brez nadzora temperature prostora	[ne]
V načinu pripravljenosti	el_{sb}	<0,000175	kW	Dve ali več ročni stopnji, brez nadzora temperature prostora	[ne]

				z mehanskim termostatom za nadzor temperature prostora	[ne]
				z elektronskim nadzorom temperature prostora	[ne]
				elektronski nadzor temperature prostora, plus programska ura	[ne]
				elektronski nadzor temperature prostora, plus tedenska programska ura	[da]
				Druge možnosti nadzora (možnih je več izbir)	

			nadzor temperature prostora, z zaznavanjem prisotnosti	[ne]
			nadzor temperature prostora, z zaznavanjem odprtega okna	[ne]
			z možnostjo nadzora razdalje	[ne]
			s prilagodljivim nadzorom zagona	[da]
			z omejitvijo časa delovanja	[ne]
			s tipalom sevanja	[ne]
Kontaktne podatke	Danfoss A/S, Nordborgvej 81, 6430 Nordborg, Denska			

7 Garancija



2-letna garancija za izdelek velja za:

- termostate, vključno z DEVireg™ Room.

Če v nasprotju s pričakovanji naletite na težave z izdelkom DEVI, vam podjetje Danfoss ponuja garancijo DEVIwarranty, ki velja od **dneva nakupa, ki ne sme biti poznejši od 2 let od datuma izdelave**, pod naslednjimi pogoji:

V času trajanja garancijskega obdobja lahko podjetje Danfoss v primeru težav ponudi nov primerljiv izdelek ali izdelek popravi, če se izkaže, da je izdelek v okvari zaradi napak v konstrukciji, materialu ali pri izdelavi. Odločitev o popravilu ali zamenjavi je izključna diskrecijska pravica podjetja Danfoss.

Odločitev o popravilu ali zamenjavi je izključna diskrecijska pravica podjetja Danfoss. Danfoss ne prevzema nobene odgovornosti za morebitno posledično ali naključno škodo, ki med drugim vključuje materialno škodo in dodatne stroške uporabe. Garancijskega roka po opravljenih popravilih ni mogoče podaljševati.

GARANCIJSKI LIST

Garancija DEVIwarranty se izdaja za:

Naslov

Žig

Datum nakupa

Serijska številka
izdelka

Izdelek

Št. izd.

*Priključeni
izhod [W]

Datum montaže
in podpis

Datum priključitve
in podpis

*Ni obvezno

8 Navodila za odstranjevanje



Ta simbol na izdelku označuje, da ga ni dovoljeno odlagati med gospodinjske odpadke.

Izdelek je treba predati po veljavni shemi za recikliranje električne in elektronske opreme.

- Izdelek odvrzite na načine, ki so za to predvideni.
- Upoštevajte vse lokalne in trenutno veljavne zakone in predpise.

Danfoss A/S
Nordborgvej 81
6430 Nordborg
Denmark

Danfoss Trata d.o.o.

DEVI - devi.si - 4386 1 888 86 68 - customerservice.si@danfoss.com

Vse informacije, med drugim vključno z informacijami o izbiri izdelka, njegovi uporabi, zasnovi izdelka, teži, merah, zmogljivosti ali drugih tehničnih podatkih v priročnikih za izdelek, opisih v katalogu, reklamah itd., ki so podane v pisni, ustni, elektronski ali spletni obliki oziroma prek prenosa, se štejejo za informativne in so zavezujoče samo pod pogojem, da so izrecno navedene v ponudbi ali potrdilu naročila, in v obsegu, v katerem so tam navedene. Danfoss ne prevzema nobene odgovornosti za morebitne napake v katalogih, prospektih, videoposnetkih in drugih gradivih.

Družba Danfoss si pridržuje pravico, da spremeni svoje izdelke brez predhodnega obvestila. To se nanaša tudi na izdelke, ki so že naročeni, a še niso bili dobavljeni, pod pogojem, da je mogoče spremembe izvesti brez spreminjanja oblike, prileganja ali funkcije izdelka.

Vse blagovne znamke v tem gradivu so last družbe Danfoss A/S ali družb iz skupine Danfoss. Danfoss in logotip Danfoss sta blagovni znamki družbe Danfoss A/S. Vse pravice pridržane.

140F1161 DEVIreg™ Room

DEVI 

by Danfoss

Narejeno na Danskem



140R0060

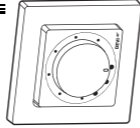

Prostorski termostat
220-240V~
Obremenitev
16 A / 3680 W @ 230V ~
50/60Hz
0T35°C
IP21



Proizvedeno v Tajski



5 703466 250389

