

Installation Guide

Danfoss Icon™ / 24V On-wall mount

Room Thermostat

AN28945533285401-010401 | VIMCB20F | 088N3690 www.icon.danfoss.com

EN

Installation

Follow the the illustrations fig. 1 to 9 (dismantling, see fig. 10 to 12).
Note, fig. 3: Thermostats can be wired in either BUS or Star configuration, see Master Controller Installation Guide for more information.

Note, fig. 13: Optional floor sensor requires use of electrical conduit!

Installer Menu

Touch and hold ↔ to access the Settings Menu. In Settings Menu, touch and hold ↔ to access the Installer Menu.

Menus

- ME.1: Range limitation of setpoint for room temperature.
- ME.2: Info / version number, can be used to identify product.
- ME.3: Perform Link Test of connection with Master Controller. Returns result as 0-100% (80% or higher is a very strong connection).
- ME.4: Floor sensor mode:
[C] = Comfort mode. Both air- and floor sensor is used.
FL = Floor sensor mode. The end user sets desired floor temperature.
dU = Dual mode. The thermostat controls a radiator and floor heating circuit(s). Floor heating circuits assures min. floor temperature and the radiator is used for peak load.
- ME.5: Min. and max. temperature for floor, used in [C] and dU mode.
- ME.6: Reference Room. Set to ON, if you want this thermostat to be the reference thermostat for switching between cooling and heating.
- ME.7: Cooling ON/OFF. Use to turn off ability to cool, in e.g. bath rooms.

DE

Installation

Folgen Sie den Abbildungen Abb. 1 bis 9 (Demontage siehe Abb. 10 bis 12).
Hinweis, Abb. 3: Thermostate können entweder in einer BUS- oder Sternkonfiguration verdrahtet werden. Weitere Informationen sind in der Installationsanleitung des Hauptreglers zu finden.

Hinweis, Abb. 13: Der optionale Bodenfühler erfordert die Verwendung eines Kabelkanals!

Installateursmenü

Halten Sie ↔ gedrückt, um in das Einstellungs Menü zu gelangen. Berühren Sie im Einstellungs Menü nochmals ↔, um in das Installationsmenü zu gelangen.

Menüs

- ME.1: Bereichsbegrenzung des Sollwerts für die Raumtemperatur.
- ME.2: Info/Versionsnummer, kann für die Identifikation des Produkts verwendet werden.
- ME.3: Durchführung einer Verbindungsprüfung der Verbindung zum Hauptregler. Gibt das Ergebnis als Prozentsatz von 0-100 % an (80 % oder höher bezeichnet eine sehr starke Verbindung).
- ME.4: Bodenfühlermodus:
[C] = Komfortmodus. Sowohl Luft- als auch Bodenfühler werden verwendet.
FL = Bodenfühlermodus. Der Endnutzer stellt die gewünschte Fußbodentemperatur ein.
dU = Dualer Modus. Der Thermostat regelt Heizkörper- und Fußboden Heizkreis(e). Die Regelung der Fußbodenheizkreise stellt die minimale Bodentemperatur sicher, und der Heizkörper wird für Spitzenlasten eingesetzt.
- ME.5: Min. und max. Bodentemperatur, verwendet in den Modi [C] und dU.
- ME.6: Referenzraum. Auf ON stellen, wenn dieser Thermostat der Referenzthermostat für die Umschaltung zwischen Kühlung und Heizung sein soll.
- ME.7: Kühlung ON/OFF. Zum Abschalten der Kühlfunktion, beispielsweise in Badezimmern.

FR

Installation

Suivez les illustrations des fig. 1 à 9 (démontage, voir fig. 10 à 12).
Remarque, fig. 3: les thermostats peuvent être câblés dans la configuration BUS ou étoile. Consultez le Guide d'installation du contrôleur central pour plus d'informations.
Remarque, fig. 13: la sonde de dalle en option requiert l'utilisation d'une gaine électrique!

Menu d'installation

Maintenir la touche ↔ enfoncée pour accéder au menu de configuration. Dans le menu de configuration, presser à nouveau la touche ↔ pour accéder au menu d'installation.

Menus

- ME.1: Limite de plage de point de réglage pour la température ambiante.
- ME.2: Info/numéro de version, peut être utilisé pour identifier le produit.
- ME.3: Effectuez un test de liaison avec le contrôleur central. Renvoie le résultat sous la forme 0-100% (80% ou plus correspond à une très bonne connexion).
- ME.4: Mode sonde de dalle:
[C] = mode confort. La sonde de dalle et la sonde d'air sont toutes les deux utilisées.
FL = mode sonde de dalle. L'utilisateur final définit la température du plancher désirée.
dU = mode mixte. Le thermostat contrôle un radiateur et le(s) circuit(s) du plancher chauffant. Les circuits du plancher chauffant garantissent une température du plancher minimale et le radiateur est utilisé pour les charges de pointe.
- ME.5: Température min. et max. pour le plancher, utilisée en mode [C] et dU.
- ME.6: Pièce de référence. Réglez sur ON si vous voulez que ce thermostat soit le thermostat de référence pour passer du chauffage au refroidissement et inversement.
- ME.7: Refroidissement ON/OFF. Utilisez pour désactiver le refroidissement, par exemple dans des salles de bain.

IT

Installazione

Seguire le illustrazioni dalla fig. 1 alla 9 (smontamento, vedere fig. 10 alla 12).
Nota, fig. 3: i termostati possono essere cablati sia in configurazione BUS che a stella, consultare la Guida all'installazione del Regolatore principale per maggiori informazioni.

Nota, fig. 13: Il sensore del pavimento (opzionale) richiede l'uso di un tubo per cavi elettrici!

Menu di installazione

Tenere premuto ↔ per accedere al menu Impostazioni. Nel menu Impostazioni, premere di nuovo ↔ per accedere al Menu di installazione.

Menu

- ME.1: Limitazione dell'intervallo di setpoint per temperatura ambiente.
- ME.2: Informazioni / numero versione, possono essere utilizzati per identificare il prodotto.
- ME.3: Eseguire un test dei collegamenti al Regolatore principale. Fornisce risultati da 0 a 100% (80% o superiore = connessione forte).
- ME.4: Modalità sensore di superficie:
[C] = Modalità comfort. Uso di sensore sia di superficie che atmosferico.
FL = Modalità sensore di superficie. L'utente finale imposta la temperatura del pavimento desiderata.
dU = Modalità doppia. Il termostato controlla un radiatore e uno o più circuiti di riscaldamento a pavimento. I circuiti di riscaldamento a pavimento garantiscono una temperatura del pavimento minima e il radiatore è usato per il carico di picco.
- ME.5: Temperatura massima e minima del pavimento, usata in modalità [C] e dU.
- ME.6: Ambiente di riferimento. Impostato su ON, se si desidera che il termostato sia il termostato di riferimento per passare dalla modalità di raffreddamento a quella di riscaldamento.
- ME.7: Raffrescamento ON/OFF. Utilizzato per disabilitare la capacità di raffreddamento, per es. nei bagni.

DK

Installation

Følg illustrationerne, fig. 1 til 9 (afmontering, se fig. 10 til 12).
Bemærk, fig. 3: Termostater kan ledningsføres i enten BUS- eller stjernekonfiguration. Se Masterregulator installationsvejledning for yderligere oplysninger.
Bemærk, fig. 13: Valgfri gulvføler kræver, at der benyttes kabelrør!

Installatørmenu

Tryk og hold ↔ inde for at få adgang til menuen Indstillinger. Tryk på ↔ igen i menuen Indstillinger for at få adgang til Installatørmenuen.

Menuer

- ME.1: Områdebegrensning af rumtemperatursætpunktet.
- ME.2: Produkt ID kan bruges til at identificere produktet.
- ME.3: Udfør en Link Test af forbindelsen med Masterregulator. Analyserer forbindelsen 0-100 % (80 % eller højere angiver en meget stærk forbindelse).
- ME.4: Gulvfølertilstand:
[C] = Komforttilstand. Både rum- og gulvføler benyttes.
FL = Gulvfølertilstand. Slutbrugeren indstiller den ønskede gulvtemperatur.
dU = Dobbelttilstand. Termostaten styrer en radiator og gulvvarmekreds(e). Gulvvarmekredsen sikrer en min. gulvtemperatur, og radiatoren bruges til spidsbelastninger.
- ME.5: Minimum- og maksimumtemperatur til gulv, bruges i tilstandene [C] og dU.
- ME.6: Referencerum. Indstilles til ON (TÆNDT), hvis du ønsker denne termostat som referencetermostat, når der skiftes mellem køling og opvarmning.
- ME.7: Køling ON/OFF (TÆNDT/SLUKKET). Bruges til at slukke for køling, for eksempel i badeværelser.

SE

Installation

Följ anvisningarna i bild 1 till 9 (för demontering, se bild 10 till 12).
Anmärkning för bild 3: termostaterna kan anslutas antingen i BUS-konfiguration eller stjärnkonfiguration, se huvudstyrenhetens installationshandbok för mer information.
Anmärkning för bild 13: Om golvgivare används som tillval krävs elinstallationsrör!

Installatörsmeny

Håll in ↔ för att öppna inställningsmenyn. Tryck en gång till på ↔ i inställningsmenyn för att öppna installationsmenyn.

Menyer

- ME.1: Begränsning av börvärdesområde för rumstemperatur.
- ME.2: Info-/versionsnummer kan användas för att identifiera produkten.
- ME.3: Utför länktest för anslutningen till huvudstyrenheten. Resultatet visas i procent, 0-100 (80 % eller högre betyder att anslutningen är mycket god).
- ME.4: Golvgivarläge:
[C] = Komfortläge. Både luft- och golvgivare används.
FL = Golvgivarläge. Slut användaren ställer in önskad golvtemperatur.
dU = Dubbelt läge. Termostaten styr en radiator och en eller flera gulvvarmekretsar. Gulvvarmekretsarna säkrar att golvet håller lägst a inställda golvtemperatur och radiatören används för topplast.
- ME.5: Min- och maxtemperatur för golv, används i läget [C] och dU.
- ME.6: Referensrum. Sätt till ON (PÅ) om du vill att den här termostaten ska användas som referens för växling mellan värme och kyla.
- ME.7: Kylning ON/OFF (AV/PÅ). Används för att inaktivera kylning, till exempel i badrum.

NO

Installasjon

Følg illustrasjonene i fig. 1 til 9 (demontering, se fig. 10 til 12).
Merknad, fig. 3: Termostatene kan kobles i enten BUS- eller stjernekonfigurasjon, se installasjonsveiledningen for hovedstyreenheten for mer informasjon.
Merknad, fig. 13: Valgfri gulvføler krever bruk av el-rør!

Montørmeny

Berør og hold på ↔ for å åpne Innstillinger-menyen. I Innstillinger-menyen berører du ↔ igjen for å åpne Installasjonsmenyen.

Menyer

- ME.1: Områdebegrensning av settpunkt for romtemperatur.
- ME.2: Info/versjonsnummer, kan brukes til å identifisere produktet.
- ME.3: Foreta link-test av forbindelsen til hovedstyreenheten. Gir resultat fra 0-100 % (80 % eller høyere er en svært sterk forbindelse).
- ME.4: Gulvfølermodus:
[C] = Komfortmodus. Både luft- og gulvføler brukes.
FL = Gulvfølermodus. Sluttbrukeren stiller inn ønsket gulvtemperatur.
dU = Dual-modus. Termostaten styrer en eller flere radiator og gulvvarme-kretser. Gulvvarmekretsen sikrer min. gulvtemperatur, og radiatoren brukes ved behov for mer varme.
- ME.5: Min- og maks.-temperatur for gulv, brukes i [C]- og dU-modus.
- ME.6: Referanserom. Sett til PÅ hvis du ønsker at denne termostaten skal være referansetermostat for overgang mellom kjøling og varme.
- ME.7: Kjøling PÅ/AV. Brukes til å slå av kjølemulighet, f.eks. i badrom.

NL

Installatie

Volg de afbeeldingen 1 tot en met 9 (zie afb. 7 tot en met 12 voor demontage).
Let op, afb. 3: thermostaten kunnen zowel in een BUS-configuratie als in een stercon-figuratie worden bedraad. Zie de installatiehandleiding van de hoofdregelaar voor meer informatie.
Let op, afb. 13: voor de optionele vloersensor is het gebruik van een kabelbuis vereist!

Installatiemenu

Houd ↔ ingedrukt om het instellingenmenu te openen. Druk in het instellingenmenu opnieuw op ↔ om het installatiemenu te openen.

Menu's

- ME.1: Instelbegrenzing voor het setpoint voor de ruimtetemperatuur.
- ME.2: Info/versienummer, kan worden gebruikt om het product te identificeren.
- ME.3: Voer een verbindingstest uit om de verbinding met de hoofdregelaar te testen. Geeft een resultaat van 0-100% (80% of hoger duidt op een sterke verbinding).
- ME.4: Vloersensormodus:
[C] = comfortmodus. Er wordt zowel een luchtsensor als een vloersensor gebruikt.
FL = vloersensormodus. De eindgebruiker stelt de gewenste vloertemperatuur in.
dU = duale modus. De thermostaat regelt een radiator en een of meer vloerverwarmingscircuit(s). Vloerverwarmingscircuits zorgen voor een minimale vloertemperatuur, terwijl de radiator wordt gebruikt voor piekbelastingen.
- ME.5: Minimale en maximale temperatuur voor vloer, gebruikt in de modi [C] en dU.
- ME.6: Referentieruimte. Stel in op ON (AAN) als u deze thermostaat wilt gebruiken als referentiethermostaat om te schakelen tussen koelen en verwarmen.
- ME.7: Koeling AAN/UIT. Wordt gebruikt om de mogelijkheid tot koelen uit te schakelen, bijvoorbeeld in badkamers.



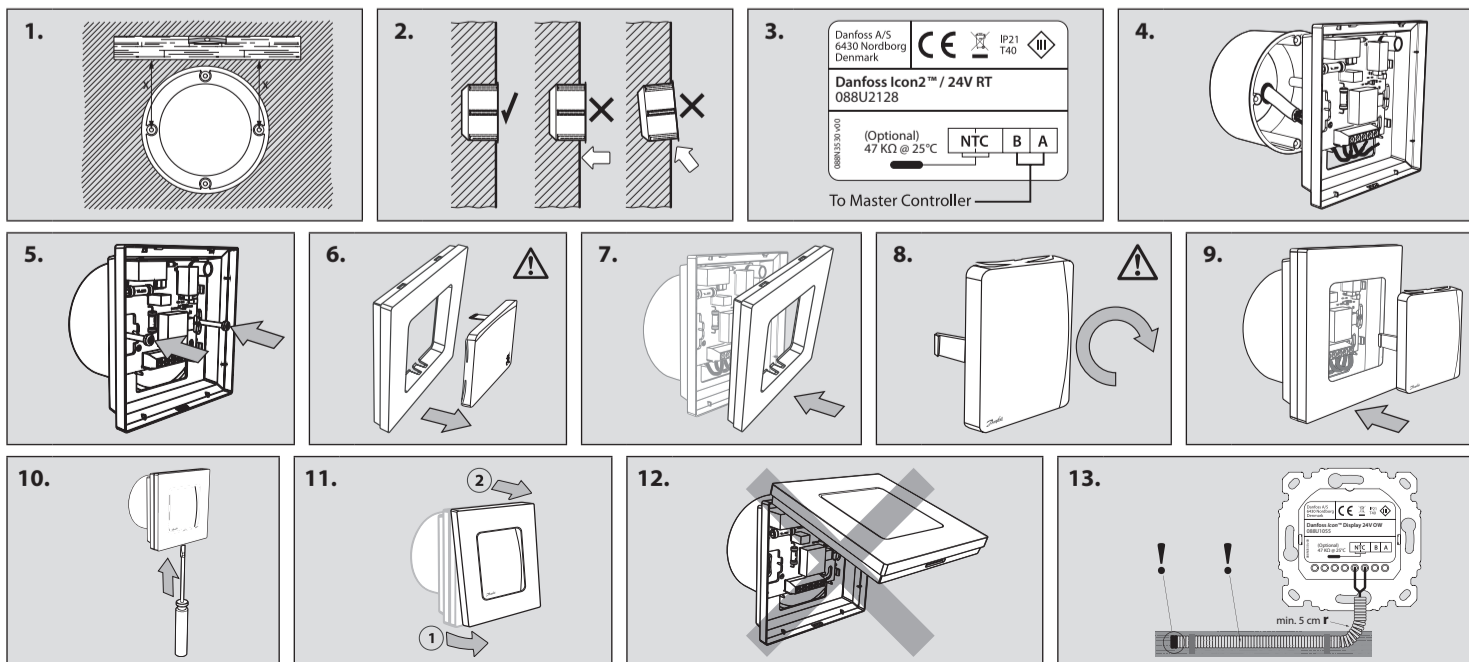











Menu	Icon	Description
ME.1	🔒	Min. 5°C / Max. 35°C
ME.2	📄	Product ID / Version
ME.3	🔗	Link Test
ME.4	[C] [FL] [dU]	Floor sensor mode
ME.5	🌡️	Min. 18°C / Max. 35°C
ME.6	☀️	Reference Room
ME.7	🌡️	Cooling ON/OFF



IS	
Uppsetning	
Fara skal eftir skýringarmyndunum frá 1 til 9 (niðurrif, sjá mynd 10 til 12). Aths. mynd 3: <i>Hægt er að tengja hitastilla annaðhvort með BUS- eða stjórnutengingu, sjá nánar uppsetningarleiðbeiningar fyrir móðurstöð.</i> Aths. mynd 13: <i>Nota þarf rafmagnsrör með aukagólfhitaskynjara!</i>	
Uppsetningarvalmynd	
Snertið og haldið ↵ til að fá aðgang að uppsetningarvalmynd. Í uppsetningarvalmyndinni skal snerta ↵ aftur til að fá aðgang að valmynd uppsetningarforritsins.	
Valmyndir	
ME. 1:	Takmörkun á stillisviði fyrir herbergishitastig.
ME. 2:	Upplýs.- / útgáfunúmer má nota til að auðkenna vöru.
ME. 3:	Framkvæmdu tengiprófun með móðurstöð. Skilar niðurstöðu á bilinu 0-100% (80% eða meira er sterk tenging).
ME. 4:	Gólfhitaskynjarastilling: ☐ = Þægindastilling. Bæði loft- og gólfhitaskynjari notaðir. FL = Gólfhitaskynjarastilling. Endanotandi stillir æskilegt gólfhitastig. dU = Tvíþætt stilling. Hitastillirinn stýrir ofna- og gólfhitunar rás(um). Gólfhitunarrásir tryggja lágm. gólfhitastig en ofnar eru notaðir fyrir toppálag.
ME. 5:	Lágm.- og hálm.hitastig fyrir gólf, notað í ☐ og dU stillingu.
ME. 6:	Viðmiðunarherbergi. Stilltu á KVEIKT, ef þú villt að þessi hitastillir sé viðmiðunarhitastillir til að skipta á milli kælingar og hitunar.
ME. 7:	Kæling KVEIKT/SLÖKKT. Nota til að slökva á getu til að kæla í t.d. baðherbergjum.

FI	
Asennus	
Noudata kuvien 1–9 ohjeita (purkaminen, katso kuva 10-12). Huomaa, kuva 3: <i>Termostaattit voidaan johdottaa joko BUS- tai Star-määrityksillä. Katso lisätietoja pääsääntimen asennusohjeesta.</i> Huomaa, kuva 13: <i>Valinnainen lattia-anturi vaatii sähköputken käyttöä!</i>	
Asennusvalikko	
Paina ja pidä näppäintä ↵ alhaalla päästäksesi asetusvalikkoon. Paina asetusvalikossa näppäintä ↵ uudelleen päästäksesi asennusvalikkoon.	
Valikot	
ME. 1:	Huonelämpötilan asetuspisteiden alueen rajoitus.
ME. 2:	Tuotteen tunnistamisessa voidaan käyttää tietopaneelia/versionumeroa.
ME. 3:	Tee yhteyden testaus pääsääntimen yhteydestä. Palauttaa tuloksen 0–100 % (80 % tai korkeampi on hyvin voimakas yhteys).
ME. 4:	Lattia-anturilla: ☐ = Mukavuuslämmitys. Sekä huoneanturi että lattian-anturi on käytössä. FL = Lattia-anturilla. Loppukäyttäjät asettaa halutun lattian lämpötilan. dU = Kaksoistila. Termostaatti ohjaa lämpöpatteria ja lattialämmityspiirejä. Lattialämmityspiirit varmistavat lattian vähimmäislämpötilan ja lämpöpatteria käytetään huippukuormituksenessa.
ME. 5:	Lattian vähimmäis- ja enimmäislämpötilat, käytetään ☐- ja dU-tilassa.
ME. 6:	Vertailuhuone. Aseta ON (päälle), jos haluat tämän termostaatin olevan jäähdytyksen ja lämmityksen välillä vaihtamisen vertailutermostaatti.
ME. 7:	Jäähdytys ON/OFF (päällä/pois). Käytetään jäähdytystoiminnon sammuttamiseen esim. kylpyhuoneissa.

LT	
Montavimas	
Vadovaukitės 1–9 pav. (išmontuodami žr. 10-12 pav.). Pastaba, 3 pav. <i>Termostatų jungimas galimas magistraliniu būdu arba žvaigždės; daugiau informacijos žr. pagrindinių valdiklių montavimo vadove.</i> Pastaba, 13 pav. <i>Papildomam grindų jutikliui reikia naudoti lankstų jutiklio vamzdelį.</i>	
Montavimo meniu	
Laikykite nuspaudę ↵, kad būtų atidarytas parametrų meniu. Dar kartą paspauskite ↵, kad būtų atidarytas diegimo programos meniu.	
Meniu	
ME. 1:	Nustatomos kambario temperatūros ribojimas.
ME. 2:	Informacija / versijos numeris, pagal kurį galima identifikuoti gaminį.
ME. 3:	Atlikite ryšio bandymą su pagrindiniu valdikliu. Gaunamas rezultatas 0–100 % (80 % arba didesnis rezultatas reiškia labai stiprų ryšio signalą).
ME. 4:	Grindų jutiklio režimas ☐ – Komforto režimas. Naudojamas ir oro, ir grindų jutiklis. FL – Grindų jutiklio režimas. Pageidaujama grindų temperatūra nustato vartotojas. dU – Dvigubas režimas. Termostatas valdo radiatorių ir grindų šildymo kontūrą. Grindų šildymo kontūras užtikrina minimalią grindų temperatūrą, o radiatorius naudojamas, kai apkrova didžiausia.
ME. 5:	Grindų minimali ir maksimali temperatūra, naudojama ☐ ir dU režimuose.
ME. 6:	Kontrolinis kambarys. Įjunkite, jeigu norite, kad šis termostatas veiktų kaip kontrolinis termostatas perjungiant vėsinimo ir šildymo režimus.
ME. 7:	Vėsinimas įjungtas / išjungtas. Naudojamas vėsinimo funkcijai išjungti, pavyzdžiui, vonios kambaryuose.

Menu					
ME. 1		Min. 5°C		Max. 35°C	
ME. 2		Product ID / Version			
ME. 3		Link Test			
ME. 4					
ME. 5		Min. 18°C		Max. 35°C	
ME. 6		Reference Room			
ME. 7		Cooling ON/OFF			

PL	
Instalacja	
Patrz ilustracje, rys. od 1 do 9 (demontaż, rys. od 10 do 12). Uwaga, rys. 3: <i>Termostaty można łączyć zarówno szeregowo jak i równoległe. Aby uzyskać więcej informacji, patrz Instrukcja instalacji sterownika nadrzędnego.</i> Uwaga, rys. 13 <i>Opcjonalny czujnik podłogowy wymaga zastosowania ochronnej plastikowej rurki montażowej!</i>	
Menu instalatora	
Naciśnij i przytrzymaj ↵, aby wejść do menu ustawień. W menu ustawień, naciśnij ponownie ↵, aby wejść do menu instalatora.	
Menu	
ME. 1:	Ograniczenie zakresu dla nastawy temperatury pomieszczenia.
ME. 2:	Info/numer wersji można wykorzystać do zidentyfikowania produktu.
ME. 3:	Wykonanie testu łączności ze sterownikiem nadrzędnym. Wartość wyniku zwracanego wynosi 0-100% (wartość 80% lub wyższa oznacza bardzo dobrą jakość połączenia).
ME. 4:	Tryb czujnika podłogowego: ☐ = tryb komfortowy. Wykorzystywany jest zarówno czujnik powietrza, jak i podłogowy. FL = tryb czujnika podłogowego. Temperaturę podłogi ustawia użytkownik. dU = tryb podwójny. Termostat steruje pracą układu(ów) grzejników oraz ogrzewania podłogowego. Systemy ogrzewania podłogowego gwarantują minimalną temperaturę podłogi, natomiast grzejnik wykorzystywany jest do dogrzania pomieszczenia.
ME. 5:	Temperatura min. i maks. podłogi, wykorzystywana w trybie ☐ i dU.
ME. 6:	Pomieszczenie referencyjne (odniesienia temperatury). Ustawić na wartość ON (WŁ.), jeśli termostat w tym pomieszczeniu ma być urządzeniem wykorzystywanym do przełączania pomiędzy trybem chłodzenia, a trybem ogrzewania.
ME. 7:	Chłodzenie WŁ./WYŁ. Wykorzystywane przy wyłączeniu chłodzenia, na przykład w takich pomieszczeniach, jak łazienki.

CN	
安装	
请按照以下图 1 至图 9 说明完成安装 (拆装请参见图 10 至图 12)。 注意, 图 3: 温控器可以总线或星形配置进行接线, 参见主控制器安装指南了解详情。 注意, 图 13: 地面传感器选件需要电气导管。	
安装人员菜单	
长按 ↵ 访问设定菜单。在设定菜单中, 再次按下 ↵ 访问安装人员菜单。	
菜单	
ME. 1:	室内温度设置点的范围限制。
ME. 2:	信息/版本号, 可用于标识产品。
ME. 3:	执行与主控制器之间连接的连线测试。返回结果为 0-100% (80% 以上表示连接性能较好)。
ME. 4:	地面传感器模式: ☐ = 舒适模式。空气和地面传感器均使用。 FL = 地面传感器模式。最终用户设置所需地面温度。 dU = 双模式。温控器控制散热器和地面采暖回路。地面采暖回路确保最低地面温度, 散热器用于峰值负载。
ME. 5:	最低和最高地面温度, 在 ☐ 和 dU 模式下使用。
ME. 6:	参考房间。如果希望此温控器成为制冷和采暖切换的参考温控器, 则设置为 ON。
ME. 7:	制冷开关。用于关闭浴室等房间的制冷功能。

TR	
Kurulum	
Şekil 1 - 9 arasındaki görselleri takip edin (sökme için bkz. Şekil 10-12). Not, Şekil 3: <i>Termostatların elektrik tesisatı BUS veya Yıldız yapılandırmasıyla gerçekleştirilebilir. Detaylı bilgi için bkz. Ana Kontrolör Kurulum Kılavuzu.</i> Not, Şekil 13: <i>İsteğe bağlı zemin sensörü kablo borusu kullanılmasını gerektirir!</i>	
Kurulum Menüsü	
Ayarlar Menüüne erişmek için ↵ üzerine basılı tutun. Kurulum Menüüne erişmek için Ayarlar Menüünde tekrar ↵ üzerine basın.	
Menüler	
ME. 1:	Oda sıcaklığı için ayar noktası aralık sınırı.
ME. 2:	Bilgi / sürüm numarası ürün tanımlamak için kullanılabilir
ME. 3:	Ana Kontrolör bağlantısında Ağ Testi yapın. Sonuçlar %0-100 olarak gösterilir (%80 ve üzeri çok güçlü bağlantı olarak kabul edilir).
ME. 4:	Zemin sensörü modu: ☐ = Konfor modu. Hava ve zemin sensörü kullanılır. FL = Zemin sensörü modu. Son kullanıcı istenilen zemin sıcaklığını ayarlar. dU = İkili mod. Termostat, radyatörü ve döşemeden ısıtma devresini / devrelerini kontrol eder. Yerden ısıtma devreleri zemin sıcaklığının minimumunda tutulmasını sağlar ve radyatör tepe yük için kullanılır.
ME. 5:	Zemin için minimum ve maksimum sıcaklık, ☐ ve dU modunda kullanılır.
ME. 6:	Referans Oda. Bu termostatın soğutma ve ısıtma arasında geçiş için referans termostat olmasını istiyorsanız ON konumuna getirin.
ME. 7:	Soğutma ON/OFF. Örneğin banyolarda soğutma özelliğini kapatmak için kullanılır.

UA	
Монтаж	
Дотримуйтесь інструкцій, наведених на рис. 1–9. (демонтаж, див. рис. 10-12) Примітка до рис. 3: <i>Електричне підключення терморегуляторів можна виконати як послідовно, так і паралельно; докладніше читайте в інструкції з монтажу основного регулятора (Danfoss Icon™ Master Controller 24 В).</i> Примітка до рис. 13: <i>Для додаткового датчика температури підлоги потрібно використовувати гофротрубку!</i>	
Меню монтажника	
Торкніться і утримуйте символ ↵, щоб увійти до меню налаштувань. У меню налаштувань торкніться ↵ ще раз, щоб відкрити меню встановника.	
Меню	
ME. 1:	Обмеження діапазону регулювання температури повітря в приміщенні.
ME. 2:	Інформація / номер версії для ідентифікації продукту.
ME. 3:	Виконайте перевірку наявності зв'язку між пристроями за допомогою основного регулятора (функція Link Test). Результати відображаються у відсотках від 0 до 100% (80% та вищі значення свідчать про дуже хороше з'єднання).
ME. 4:	Режим датчика температури підлоги: ☐ = Комфортний режим. Використовуються датчики температури повітря та підлоги. FL = Режим регулювання за температурою підлоги. Користувач встановлює потрібну температуру підлоги. dU = подвійний режим. Терморегулятор контролює радіатор і контур(и) підлогового опалення. Контури підлогового опалення забезпечують мінімальну температуру підлоги, а радіатор використовується при піковому навантаженні.
ME. 5:	Мінімальні і максимальні температури підлоги використовуються в режимах ☐ та dU.
ME. 6:	Контрольна кімната. Установіть значення "ON" (ВВІМК.), щоб вибрати цей терморегулятор у якості контрольного для переключення між режимами охолодження та опалення.
ME. 7:	Cooling ON/OFF (ВВІМК./ВІМК. охолодження). Дозволяє вимкнути охолодження, наприклад, у ванній кімнаті.

ES	
Instalación	
Siga las ilustraciones de la fig. 1 a 9 (para el desmantelamiento, consulte las fig. 10 a 12). Nota, fig. 3: <i>Los termostatos se pueden cablear en configuración BUS o Estrella; consulte la Guía de Instalación del Controlador Maestro para obtener más información.</i> Nota, fig. 13: <i>¡El sensor de suelo opcional requiere el uso de un conducto eléctrico!</i>	
Menú Instalación	
Mantenga pulsado ↵ para acceder al Menú Configuración. En el Menú de Configuración, mantenga pulsado ↵ para acceder al Menú de Instalación.	
Menús	
ME. 1:	Limitación del rango de ajuste para la temperatura ambiente.
ME. 2:	Info / Número de Versión, se puede utilizar para identificar el producto.
ME. 3:	Realice la Prueba de Enlace de la conexión con el Controlador Maestro. Devuelve un resultado de 0-100 % (80 % o más es una conexión muy fuerte).
ME. 4:	Modo sensor de suelo: ☐ = Modo confort. Se utilizan tanto el sensor de aire como el de suelo. FL = Modo sensor de suelo. El usuario final establece la temperatura del suelo deseada. dU = Modo dual. El termostato controla los circuitos de calefacción mediante suelo radiante y radiador. Los circuitos de calefacción mediante suelo radiante garantizan un mín. temperatura del suelo y el radiador se utiliza para la carga máxima.
ME. 5:	Temperatura mín. y máx. para el suelo, utilizada en los modos ☐ y dU.
ME. 6:	Habitación de Referencia. Configure en ON si desea que este termostato sea el termostato de referencia para cambiar entre refrigeración y calefacción.
ME. 7:	Refrigeración ON/OFF. Se utiliza para cambiar la capacidad de refrigeración, por ejemplo, en baños.

