

데이터 시트

AB-QM 4.0 / AB-QM 압력 독립형 제어 밸브(PICV) DN 15-250



설명



덴포스 AB-QM은 높은 정확성 및 내구성과 업계 최고의 사용자 친화성을 결합한 압력 독립형 제어 밸브(PICV)입니다. AB-QM은 가장 효율적인 HVAC 시스템을 제공하면서 프로젝트를 정해진 시간과 예산에 맞춰 실행할 수 있도록 완벽하게 설계되었습니다. 압력 독립형 밸브는 자동 밸런싱 기능을 갖춘 제어 밸브입니다. 내장된 압력 컨트롤러는 제어 밸브에 일정한 차압을 유지하여 완벽한 밸브 영향도(full authority) 및 자동 유량 제한을 보장합니다. 덴포스 PICV는 제어 및 자동 순환수 밸런싱이라는 두 가지 기능을 하나로 결합하여 미래지향적인 HVAC 시스템의 설계자가 직면한 과제에 대한 비용 효율적인 솔루션을 제공합니다. AB-QM은 산업용 냉동 시스템에도 사용할 수 있습니다.

덴포스 AB-QM은 다음과 같은 이유로 가장 낮은 총 소유비용을 제공합니다.



- 정확한 유량 제한으로 적시에 항상 올바른 유량을 보장하여 펌핑 에너지 최소화 보장
- 최대 407m³/h의 유량을 위한 DN 15 ~ DN 250의 전체 범위
- 범용성을 위해 암나사형 및 수나사형과 함께 사용 가능
- 덴포스의 내구성 테스트를 통해 AB-QM은 스케일링 및 막힘에 대한 동급 최고의 저항성 보장
- 항상 가시적인 설정과 테스트 플러그를 통한 유량 측정 기능으로 손쉬운 문제 해결
- 안정적인고 정밀한 온도 제어를 위한 최소 히스테리시스
- 다양한 스마트 액추에이터로 미래를 대비하고, 데이터 기반 및 최적화된 HVAC 4.0 지원

주문

AB-QM 4.0 나사형 버전(테스트 플러그 포함 및 테스트 플러그 미포함) - 수나사형

유형				테스트 플러그 포함	테스트 플러그 미포함	
그림	DN	Q _{nom.} (l/h)	수나사형 (ISO 228/1)	코드 번호	코드 번호	
	15 LF	200	G ¾ A	003Z8200	003Z8220	
	15	650		003Z8201	003Z8221	
	15 HF	1,200		003Z8202	003Z8222	
		20	1,100	G 1 A	003Z8203	003Z8223
		20 HF	1,900		003Z8204	003Z8224
		25	2,200	G 1¼ A	003Z8205	-
		25HF	3,800		003Z8206	-
		32	3,600	G 1½ A	003Z8207	-
32 HF		5,000	003Z8208		-	
		40	7,500	G 2 A	003Z0770	-
		50	12,500	G 2½ A	003Z0771	-

AB-QM 4.0 나사형 버전(테스트 플러그 포함 및 테스트 플러그 미포함) - 암나사형



유형				테스트 플러그 포함	테스트 플러그 미포함	
그림	DN	Q _{nom.} (l/h)	암나사형 (ISO 7/1)	코드 번호	코드 번호	
	15 LF	200	Rp ½	003Z8300	003Z8320	
	15	650		003Z8301	003Z8321	
	15 HF	1,200		003Z8302	003Z8322	
		20	1,100	Rp ¾	003Z8303	003Z8323
		20 HF	1,900		003Z8304	003Z8324
		25	2,200	Rp 1	003Z8305	-
		25 HF	3,800		003Z8306	-
		32	3,600	Rp 1¼	003Z8307	-
32 HF		5,000	003Z8308		-	

* TP가 포함되지 않은 AB-QM DN 15-32는 TP가 포함된 버전으로 업그레이드할 수 없음

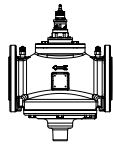
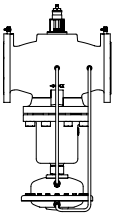
AB-QM 플랜지 버전

그림	DN	Q _{nom.} (l/h)	플랜지 연결부 (EN 1092-2)	코드 번호
	50	12,500	PN 16	003Z0772
	65	20,000		003Z0773
	65 HF	25,000		003Z0793
	80	28,000		003Z0774
	80 HF	40,000		003Z0794
	100	38,000		003Z0775
	100 HF	59,000		003Z0795
	125	90,000		003Z0705
	125 HF	110,000		003Z0715
	150	145,000		003Z0706
	150 HF	190,000		003Z0716
	200	200,000		003Z0707
	200 HF	270,000		003Z0717
	250	300,000		003Z0708
	250 HF	370,000	003Z0718	

주문(계속)
부속품 및 예비 부품

유형	비고		코드 번호
	배관으로 연결	밸브로 연결	
결합 연결 (CW617N) (1개) 	R 1/2	DN 15	003Z0232
	R 3/4	DN 20	003Z0233
	R 1	DN 25	003Z0234
	R 1 1/4	DN 32	003Z0235
	R 1 1/2	DN 40	003Z0279
	R 2	DN 50	003Z0278
용접 테일피스 (W. Nr. 1.0308) (1개) 	용접	DN 15	003Z0226
		DN 20	003Z0227
		DN 25	003Z0228
		DN 32	003Z0229
		DN 40	003Z0270
		DN 50	003Z0276
용접 테일피스 (W. Nr. 1.0308) (1개) 	용접	DN 15	003Z1271
		DN 20	003Z1272
		DN 25	003Z1273
		DN 32	003Z1274
		DN 40	003Z1275
		DN 50	003Z1276
납땜용 테일피스 (CW614N) (너트 2개, 개스킷 2개, 납땜용 플러그 2개)	15x1 mm	DN 15	065Z7017
AB-QM 핸들 (구동기 없이 밸브를 설치할 때 필요한 부속품)		DN 40-100	003Z0695
		DN 125-150	003Z0696
		DN 200-250	003Z0697
차단 부속품		DN 15-32	003Z0230
AB-QM DN 40-100/AME 435 QM용 스템 히터			065Z0315
AB-QM DN 125, 150 / AME 55 QM / AME 655용 스템 히터			065Z7022
굴절형 테스트 플러그 연장(1개)			003Z3944
직선형 플러그 연장 세트(1개)			003Z3946
AB-QM 4.0 DN 15 EPP 단열			003Z7810
AB-QM 4.0 DN 20 EPP 단열			003Z7811
AB-QM 4.0 DN 25 EPP 단열			003Z7812
AB-QM 4.0 DN 32 EPP 단열			003Z7813
AB-QM DN 125 임펄스 튜브 세트			003Z3961
AB-QM DN 150 임펄스 튜브 세트			003Z3962
AB-QM DN 200 임펄스 튜브 세트			003Z3963
AB-QM DN 250 임펄스 튜브 세트			003Z3964

기술 데이터

		AB-QM 4.0 (나사형 버전)										AB-QM (나사형 버전)	
공칭 지름	DN	15 LF	15	15 HF	20	20 HF	25	25 HF	32	32 HF	40	50	
유량 범위	$Q_{nom}(100\%)^{1)}$	l/h	200	650	1,200	1,100	1,900	2,200	3,800	3,600	5,000	7,500	12,500
설정 범위 ^{1), 2)}	%	10-100					10-100					40-100	
차압 ³⁾	Δp_{min}	kPa	16	16	25	16	25	20	30	20	30	30	
	Δp_{max}		600										
압력 단계	PN	25										16	
제어 범위	1:1000												
제어 밸브의 특성	선형(구동기에 의해 동등한 백분율로 변환 가능)												
권장 구동기 사용시 누설율	IEC 60534-4:2007 클래스 IV						IEC 60534-4:2007 클래스 III						
차단 기능용	ISO 5208 클래스 A에 따라 눈에 보이는 누설 없음												
흐름 매체	DIN EN 14868용 플랜트 유형 I에 따른 밀폐형 냉난방 시스템의 물과 물 혼합물. DIN EN 14868용 플랜트 유형 II에서 사용시, 적절한 보호 조치 필요. VDI 2035, part 1 + 2 또는 BSRIA BG29 + BG50의 요건 준수.												
유체 온도	°C	(-20*) + 2 ... +95										(-20*) + 2 ... +120	
보관 및 운반 온도		-40 ... +70											
스트로크	mm	4										10	
연결	수 나사산(ISO 228/1)	G ¾ A			G 1 A			G 1¼ A		G 1½ A		G 2 A	G 2½ A
	암나사형(ISO 7/1)	Rp ½			Rp ¾			Rp 1		Rp 1 ¼		-	
	구동기	M30 x 1.5										Danfoss 표준	

		AB-QM 4.0 (나사형 버전)										AB-QM (나사형 버전)	
소재	DN	15 LF	15	15 HF	20	20 HF	25	25 HF	32	32 HF	40	50	
매체 성분	밸브 몸통	DZR 황동										회주철 EN-GJL-250 (GG25)	
	멤브레인 및 O-링	EPDM											
	차단기 가이드	PPSU											
	차단기	DZR 황동					DZR 황동 + PPSU					-	
	스프링	W.Nr.1.4310										W.Nr.1.4310, W.Nr. 1.4568	
	스프링 지지부	PPSU										-	
	콘(Pc)	-										CW 614N, W.Nr.1.4305	
	콘(Cv)	PPSU										CW 614N	
	시트(Pc)	-										W.Nr. 1.4305	
	시트(Cv)	DZR 황동										W.Nr. 1.4305	
매체 성분	나사	-										스테인리스강 A2	
	플라스틱 부품	ABS										POM	
	부품 및 외부 나사 삽입	-										CW 614N, W.Nr. 1.4310, W.Nr. 1.4401	

¹⁾ 밸브의 출고시 설정은 공칭 설정 범위에서 이루어집니다.

²⁾ 설정에 관계 없이 설정된 유량의 1% 이하로 밸브 조작이 가능합니다.

³⁾ 최소 차압에서 밸브가 공칭 유량의 90% 이상에 도달합니다. 성능 보증서는 요청 시 제공됩니다.

* AB-QM 를 사용할 때 매질 온도가 2°C 미만인 경우 스프링에 얼음이 형성되는 것을 방지해야 하므로 밸브는 증기 밀폐 절연 글리콜로 절연해야 합니다. AB-QM DN15-100 은 50% 농도의 에틸렌 및 프로필렌 글리콜을 사용하여 성능과 내구성을 테스트했습니다. 더 높은 농도가 가능하지만 PICV에 대한 다른 냉각수의 호환성은 냉각수 공급업체에 문의하십시오. AB-QM의 경우 DN40-100 스템 히터를 사용해야 합니다. 코드 065Z0315.

Pc - 압력 컨트롤러 부품

Cv - 제어 밸브 부품

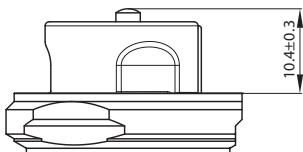

폐쇄 지점(기준)
- DN 15-32

기술 데이터(계속)

AB-QM(플랜지 버전)

공칭 지름		DN	50	65	65 HF	80	80 HF	100	100 HF
유량 범위	Q _{nom} (100%) ¹⁾	l/h	12,500	20,000	25,000	28,000	40,000	38,000	59,000
	Q _{high}		12,500	20,000	25,000	28,000	40,000	38,000	59,000
설정 범위 ^{1), 2)}		%	40-100						
차압 ^{3), 4)}	Δp _{min}	kPa	30	60	30	60	30	60	
	Δp _{max}		600						
압력 단계		PN	16						
제어 범위		IEC 534 표준에 따라, 제어 범위는 Cv 특성이 선형인 만큼 높습니다. (1:1000)							
제어 밸브의 특성		선형(구동기에 의해 동등한 백분율로 변환 가능)							
권장 구동기 사용시 누설율		Q _{nom} 의 최대 0.05 %							
차단 기능용		ISO 5208 클래스 A에 따라 눈에 보이는 누설 없음							
흐름 매체		DIN EN 14868용 플랜트 유형 I에 따른 폐쇄형 냉난방 시스템의 물 및 물 혼합물. DIN EN 14868용 플랜트 유형 II에서 사용시, 적절한 보호 조치 필요. VDI 2035, part 1 + 2 또는 BSRIA BG29 + BG50의 요건 준수.							
유체 온도	°C	(-20*) + 2 ... +120							
보관 및 운반 온도		-40 ... 70							
스트로크		mm	10	15					
연결	플랜지	PN 16							
	구동기	Danfoss 표준							
매체 성분									
밸브 몸통		회주철 EN-GJL-250(GG25)							
멤브레인/벨로우		EPDM							
O-링		EPDM							
스프링		W.Nr. 1.4568, W.Nr. 1.4310							
콘(Pc)		CuZn40Pb3 - CW 614N, W.Nr. 1.4305							
시트(Pc)		W.Nr. 1.4305							
콘(Cv)		CuZn40Pb3 - CW 614N							
시트(Cv)		W.Nr. 1.4305							
나사		스테인리스강(A2)							
플랫 가스켓		NBR							

공칭 지름		DN	125	125 HF	150	150 HF	200	200 HF	250	250 HF
유량 범위	Q _{nom} (100%) ¹⁾	l/h	90,000	110,000	145,000	190,000	200,000	270,000	300,000	370,000
	Q _{high} ³⁾		100,000	120,000	160,000	209,000	220,000	300,000	330,000	407,000
설정 범위 ²⁾		%	40-110							
차압 ^{3), 4)}	Δp _{min}	kPa	40 (60)	60 (80)	40 (60)	60 (80)	45 (65)	60 (80)	45 (65)	60 (80)
	Δp _{max}		600	600	600	600	600	600	600	600
압력 단계		PN	16							
제어 범위		1:1000								
제어 밸브의 특성		선형(구동기에 의해 동등한 백분율로 변환 가능)								
권장 구동기 사용시 누설율		Q _{nom} 의 최대 0.01 %								
흐름 매체		DIN EN 14868용 플랜트 유형 I에 따른 폐쇄형 냉난방 시스템의 물 및 물 혼합물. DIN EN 14868용 플랜트 유형 II에서 사용시, 적절한 보호 조치 필요. VDI 2035, part 1 + 2 또는 BSRIA BG29 + BG50의 요건 준수.								
유체 온도	°C	(-10*) + 2 ... +120								
보관 및 운반 온도		-40 ... 70								
스트로크		mm	30							
연결	플랜지	PN 16								
	구동기	Danfoss 표준								
매체 성분										
밸브 몸통		회주철 EN-GJL-250(GG 25)								
멤브레인/벨로우		W.Nr.1.4571	EPDM							
O-링		EPDM								
스프링		W.Nr.1.4401	W.Nr.1.4310							
콘(Pc)		W.Nr.1.4404NC	W.Nr.1.4021							
시트(Pc)		W.Nr.1.4027								
콘(Cv)		W.Nr.1.4404NC	W.Nr.1.4021							
시트(Cv)		W.Nr.1.4027								
나사		W.Nr.1.1181								
플랫 가스켓		흑연 가스켓								비석면

- ¹⁾ 밸브의 출고시 설정은 공칭 설정 범위에서 이루어집니다.
- ²⁾ 설정에 관계 없이 설정된 유량의 1% 이 하로 밸브 조작이 가능합니다.
- ³⁾ 100%를 초과해 설정된 경우에는 더 높은 최소 시작 압력이 필요합니다. () 안의 수치를 참조하십시오.
- ⁴⁾ 최소 차압에서 밸브가 공칭 유량의 90% 이상에 도달합니다. 성능 보증서는 요청 시 제공됩니다.
- ⁷⁾ AB-QM 를 사용할 때 매질 온도가 2°C 미만인 경우 스프링에 얼음이 형성되는 것을 방지해야 하므로 밸브는 중기 밀폐 절연 글리콜로 절연해야 합니다. AB-QM DN125-250은 50% 농도의 에틸렌 및 프로필렌 글리콜을 사용하여 성능과 내구성을 테스트했습니다. 더 높은 농도가 가능하지만 PICV에 대한 다른 냉각수의 호환성은 냉각수 공급업체에 문의하십시오.

Pc - 압력 컨트롤러 부품
Cv - 제어 밸브 부품

액추에이터 개요
AB-QM DN 15-32

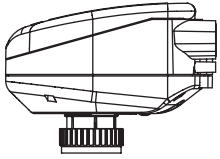

NovoCon® S

NovoCon® S는 규격이 DN 15 LF-32 HF인 압력 독립형 밸런싱 제어 밸브 유형 AB-QM과 함께 사용하도록 특별히 설계된 고정밀 다기능 필드버스 액추에이터입니다. AB-QM이 장착된 액추에이터는 팬 코일 유닛, 칠드브, 인덕션 유닛, 소형 재가열기, 재냉각기, AHU 및 온수/냉수가 제어되는 구역 제어용 기타 터미널 유닛에 대한 물 공급을 제어하는 데 사용됩니다.

유형	속도	전원 공급	제어 신호	통신 프로토콜	인클로저	코드 번호
NovoCon® S	3/6/12/24 s/mm	24 V ac/dc	0-10 V, 2-10V, 0-20mA, 4-20mA	BACnet MS/TP, Modbus RTU	IP 54(IP40, 위아래를 바꿔서 장착한 경우)	003Z8504

AME 110 NL/NLX

AME 110 액추에이터는 정밀 제어를 위해 AB-QM 밸브에 장착할 수 있는 고정밀 변조 기어 액추에이터입니다. 보정 기능이 있어 액추에이터의 스트로크가 항상 AB-QM의 스트로크와 완벽하게 일치합니다. 액추에이터는 기본적으로 물 대 공기 응용 제품에 이상적인 로그 특성을 갖추고 있습니다. 필요한 경우 특성으로 쉽게 변경할 수 있습니다.

AME 110 NL/NLX는 AB-QM DN 15 LF - DN 32 HF에 적합합니다.

유형	속도	피드백 신호	전원 공급	제어 신호	인클로저	코드 번호
AME 110 NL	12/3 s/mm	아니오	24 V ac/dc	0-10 V, 2-10V, 0-20mA, 4-20mA	IP 54	082H8110
AME 110 NLX	12/3 s/mm	예				082H8114

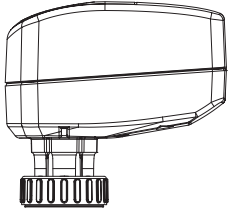

AMV 110/120 NL

AMV 110 및 120은 AB-QM 밸브의 3점 제어용 액추에이터입니다. 보정 기능이 있어 액추에이터의 이동이 항상 AB-QM의 스트로크와 완벽하게 일치합니다.

AMV 110/120은 AB-QM DN 15 LF - DN 32 HF에 적합합니다.

유형	속도	피드백 신호	전원 공급	제어 신호	인클로저	코드 번호
AMV 110 NL	24 s/mm	아니오	24 V ac	3점	IP 42	082H8056
AMV 120 NL	12 s/mm	아니오				082H8058

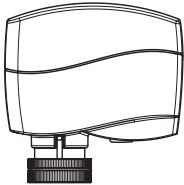

AME 13 SU/SD

AME 13은 액추에이터의 전원이 차단될 경우 밸브를 닫거나(스프링 하향, SD) 밸브를 열 수 있는(스프링 상향, SU) 스프링이 내장된 정밀 기어형 액추에이터입니다. DIP 스위치를 사용하여 특성을 대수적(log) 또는 선형으로 설정할 수 있습니다. AME 13 SU/SD는 AB-QM DN 15 LF에서 DN 32 HF까지 적합합니다.

유형	속도	스프링	전원 공급	제어 신호	피드백 신호	인클로저	코드 번호
AME 13 SU-1	14 s/mm	스프링 개방	24 V ac	0-10 V, 2-10V, 0-20mA, 4-20mA	0-10V, 2-10V	IP 54	082H5006
AME 13 SD-1		스프링 폐쇄					082H5007

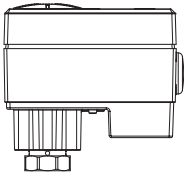

AME 113

AME 113은 액추에이터의 전원이 차단될 경우 밸브를 개방하는 배터리 작동 기능이 내장된 비례제어식 기어형 액추에이터입니다. AME 113에는 대수적(log) 특성이 있습니다. 보정 기능이 있어 액추에이터의 이동이 항상 AB-QM 밸브의 스트로크와 일치합니다. AME 113은 AB-QM DN 15 LF에서 DN 32 HF까지 적합합니다.

유형	속도	안전 기능	전원 공급	제어 신호	피드백 신호	인클로저	코드 번호
AME 113 NL SD	15 s/mm	밸브 차단	24 V ac/dc	0-10 V	-	IP 54	082H5007M
AME 113 NL SU		밸브 개방					082H5008
AME 113 NLX SD		밸브 차단			0-10 V		082H5000
AME 113 NLX SU		밸브 개방					082H5001

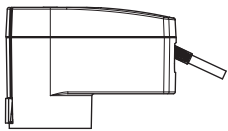

ABNM-A5

ABNM은 열동식 비례제어형 액추에이터입니다. 속도 또는 정밀도가 최우선 과제가 아닌 경우 AB-QM을 비례제어하는 데 사용할 수 있습니다. ABNM은 대수적(LOG) 또는 선형(LIN) 특성을 가지고 있으며 이 특성은 용도에 맞게 선택해야 합니다. 상시 개방(NO) 및 상시 폐쇄(NC) 버전과 24V DC 및 AC 버전으로 제공됩니다. ABNM-A5는 AB-QM DN 15 LF에서 DN 32 HF까지 적합합니다.

유형	NO/NC	LOG/LIN	공급 전압	스트로크	최대 스트로크 시간	인클로저	코드 번호
ABNM-A5	NC	LOG	24 V ac	5 mm	3-5분	IP 54	082F1160
ABNM-A5	NC	LIN		5 mm			082F1161
ABNM-A5	NC	LOG		6.5 mm			082F1162
ABNM-A5	NO	LOG		6.5 mm			082F1163
ABNM-A5	NC	LIN		6.5 mm			082F1164
ABNM-A5	NO	LIN		6.5 mm			082F1165
ABNM-A5	NC	LOG	24 V dc	6.5 mm	082F1166		
ABNM-A5	NO	LOG		6.5 mm	082F1167		

참고: 스트로크가 5mm인 ABN & ABNM A5는 AB-QM DN 25-32를 90%만 개방할 수 있습니다.

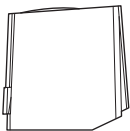

케이블	코드 번호
1미터	082F1081
5미터	082F1082
10미터	082F1083

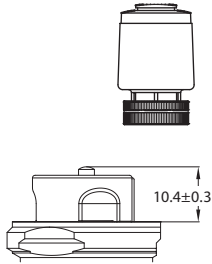

DN 15-32의 폐쇄 지점(기준)

TWA-Q

TWA-Q는 제어 정밀도와 속도가 우선 순위가 아닌 개폐 용도에 사용되는 열동식 액추에이터입니다. 상시 개방(NO) 및 상시 폐쇄(NC) 버전과 24V 및 230V 버전으로 제공됩니다. TWA-Q에는 개방 또는 폐쇄 여부를 표시하는 위치 표시기가 있습니다. TWA-Q는 AB-QM DN 15 LF에서 DN 32 HF까지 적합합니다.

유형	NC/NO	전압	스트로크	최대 스트로크 시간 ¹⁾	인클로저	코드 번호
TWA-Q	NC	230V AC	5 mm	<3분	IP 54	082F1600
TWA-Q	NO	230V AC	5 mm			082F1601
TWA-Q	NC	24V AC/DC	5 mm			082F1602
TWA-Q	NO	24V AC/DC	5 mm			082F1603

¹⁾ 실은 기준.

액추에이터 개요 AB-QM DN 40-100

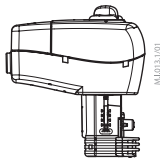

NovoCon® M

NovoCon® M은 규격이 DN 40-100인 압력 독립형 밸런싱 제어 밸브 유형 NovoCon AB-QM과 함께 사용하도록 특별히 설계된 고정밀 다기능 필드버스 액추에이터입니다.

별도의 데이터 시트를 참조하십시오. AB-QM과 결합 NovoCon® M 액추에이터는 공조 유닛 AHU, 칠러 및 분배 스테이션 용도에 사용됩니다.

유형	속도	전원 공급	제어 신호	통신 프로토콜	인클로저	코드 번호
NovoCon® M	3/6/12/24 s/mm	24 V ac/dc	0-10 V, 2-10V, 0-20mA, 4-20mA	BACnet MS/TP, Modbus RTU	IP 54	003Z8540

AME 435 QM

AME 435 QM은 정밀 제어를 위해 AB-QM에 장착할 수 있는 고정밀 비례제어식 기어형 액추에이터입니다. 보정 기능이 있어 액추에이터의 이동이 항상 AB-QM의 스트로크와 완벽하게 일치합니다. 액추에이터는 선형 및 대수적(log) 특성 모두에 적합합니다. AME 435 QM은 AB-QM DN 40에서 DN 100 HF까지 적합합니다.

유형	속도	전원 공급	제어 신호	피드백 신호	인클로저	코드 번호
AME 435 QM	7.5/15 s/mm	24 V ac/dc	0-10 V, 2-10V, 0-20mA, 4-20mA	0-10V, 2-10V	IP 54	082H0171

AME 25 SU/SD

AME 25 SU/SD는 액추에이터의 전원이 차단될 경우 밸브를 닫거나(스프링 하향, SD) 밸브를 열 수 있는(스프링 상향, SU) 스프링이 내장된 정밀 기어형 액추에이터입니다. DIP 스위치를 사용하여 특성을 대수적(log) 또는 선형으로 설정할 수 있습니다. AME 25 SU/SD는 AB-QM DN 40에서 DN 100 HF까지 적합합니다.

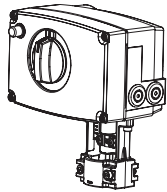

유형	속도	전원 공급	제어 신호	피드백 신호	인클로저	코드 번호
AME 25 SD	15 s/mm	24 V ac	0-10 V, 2-10V, 0-20mA, 4-20mA	0-10V, 2-10V	IP 54	082H3038
AME 25 SU						082H3041

어댑터가 필요하다는 점을 고려하십시오. 003Z0694

액추에이터 개요 AB-QM DN 125-150



AME 55 QM

AME 55 QM 및 AME 655-1 액추에이터는 압력 독립형 밸런싱 및 제어 밸브 유형 AB-QM DN 125 및 DN 150과 함께 사용됩니다.

유형	속도	전원 공급	제어 신호	피드백 신호	인클로저	코드 번호
AME 55 QM	8 s/mm	24 V ac	0-10 V, 2-10V, 0-20mA, 4-20mA	0-10V, 2-10V	IP 54	082H3078

액추에이터 개요
AB-QM DN 200-250

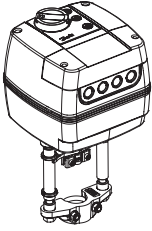

AME 655-1

유형	속도	전원 공급	제어 신호	피드백 신호	인클로저	코드 번호
AME 655-1	2/6 s/mm	24 V ac/dc	0-10 V, 2-10V, 0-20mA, 4-20mA	0-10 V, 2-10V, 0-20mA, 4-20mA	IP 54	082H5010

AME 658 SU/SD-1

AME 658 SU/SD-1 액추에이터는 압력 독립형 밸런싱 및 제어 밸브 유형 AB-QM DN 125 및 DN 150과 함께 사용됩니다. AME 658 SU/SU-1은 액추에이터의 전원이 차단될 경우 밸브를 닫거나(스프링 하향, SD) 밸브를 열 수 있는(스프링 상향, SU) 스프링이 내장된 정밀 기어형 액추에이터입니다. DIP 스위치를 사용하여 특성을 대수적(log) 또는 선형으로 설정할 수 있습니다.

유형	속도	전원 공급	제어 신호	피드백 신호	인클로저	코드 번호
AME 658 SU-1	4/6 s/mm	24 V ac/dc	0-10 V, 2-10V, 0-20mA, 4-20mA	0-10 V, 2-10V, 0-20mA, 4-20mA	IP 54	082H5012
AME 658 SD-1						082H5011

모든 액추에이터 유형 "-1"은 UL 인증을 받았습니다.

NovoCon® L

NovoCon® L은 공조 유닛 AHU, 칠러 및 분배 스테이션 용도에 사용되는 DN 125-150 규격의 압력 독립형 제어 밸브 유형 AB-QM과 함께 사용하도록 특별히 설계된 고정밀 다기능 필드버스 액추에이터입니다. NovoCon® L SU/SD에는 액추에이터의 전원이 차단될 경우 밸브를 닫거나(스프링 하향, SD) 밸브를 열 수 있는(스프링 상향, SU) 스프링이 내장되어 있습니다.

유형	속도	전원 공급	제어 신호	통신 프로토콜	인클로저	코드 번호
NovoCon® L	3/6/12/24 s/mm	24 V ac/dc	0-10 V, 2-10V, 0-20mA, 4-20mA	BACnet MS/TP, Modbus RTU	IP 54	003Z8560
NovoCon® L SU						003Z8561
NovoCon® L SD						003Z8562

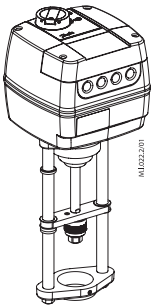

AME 685-1

AME 685-1은 규격이 큰 압력 독립형 밸런싱 및 제어 밸브 유형 AB-QM DN 200 및 DN 250과 함께 사용됩니다.

유형	속도	전원 공급	제어 신호	피드백 신호	인클로저	코드 번호
AME 685-1	3/6 s/mm	24 V ac/dc	0-10 V, 2-10V, 0-20mA, 4-20mA	0-10 V, 2-10V, 0-20mA, 4-20mA	IP 54	082H5013

NovoCon® XL

NovoCon® XL은 공조 유닛 AHU, 칠러 및 분배 스테이션 용도에 사용되는 DN 200-250 규격의 압력 독립형 제어 밸브 유형 AB-QM과 함께 사용하도록 특별히 설계된 고정밀 다기능 필드버스 액추에이터입니다.

유형	속도	전원 공급	제어 신호	통신 프로토콜	인클로저	코드 번호
NovoCon® XL	3/6/12/24 s/mm	24 V ac/dc	0-10 V, 2-10V, 0-20mA, 4-20mA	BACnet MS/TP, Modbus RTU	IP 54	003Z8563

다른 유형의 액추에이터가 필요한 경우, 현지 영업 담당자에게 문의하십시오.

설계

- 스핀들
- 스터핑 박스
- 포인터
- 제어 밸브 콘
- 멤브레인
- 차압 제어기 스프링
- 셔터
- 멤브레인 플레이트
- 내부 임펄스관

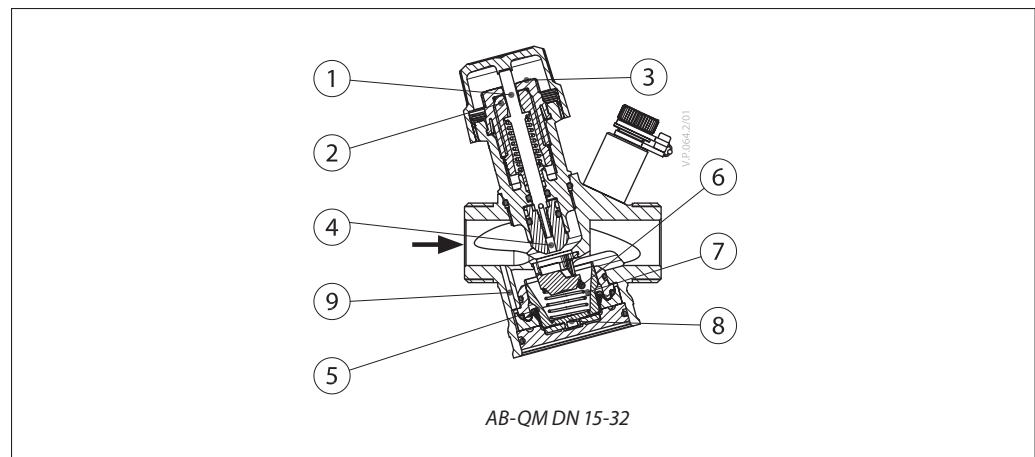

AB-QM DN 15-32

기능:

AB-QM 밸브는 다음과 같은 두 부분으로 구성됩니다.

- 차압 제어기
- 제어 밸브

1. 차압 제어기 DPC

차압 제어기는 조절 밸브에 걸쳐 일정한 차압을 유지합니다. 멤브레인의 압력차 $\Delta p_{CV}(p1-p2)$ 는 스프링의 작용력으로 균형을 맞춥니다. (가용 압력의 변경이나 제어 밸브의 움직임 때문에) 제어 밸브의 차압이 바뀔 때마다, 새로운 평형을 이루는 새 위치로 차압 제어기가 이동하며, 일정한 수준에서 차압이 유지됩니다.

2. 제어 밸브 CV

제어 밸브에는 선형 특성이 있으며, K_v 값을 조절하는 스트로크 제한 기능이 있습니다. 스케일에 표시된 백분율은 포인터에 표시된 100% 유량 백분율과 동일합니다. 설정 노브를 원하는 위치로 돌리면 설정이 완료됩니다.

설계(계속)

1. 차단 나사
2. 메인 스프링
3. 멤브레인
4. DP 콘
5. 시트
6. 밸브 몸통
7. 제어 밸브 콘
8. 잠금 나사
9. 눈금
10. 스테핑 박스
11. 스프링
12. 내부 임펠스 튜브

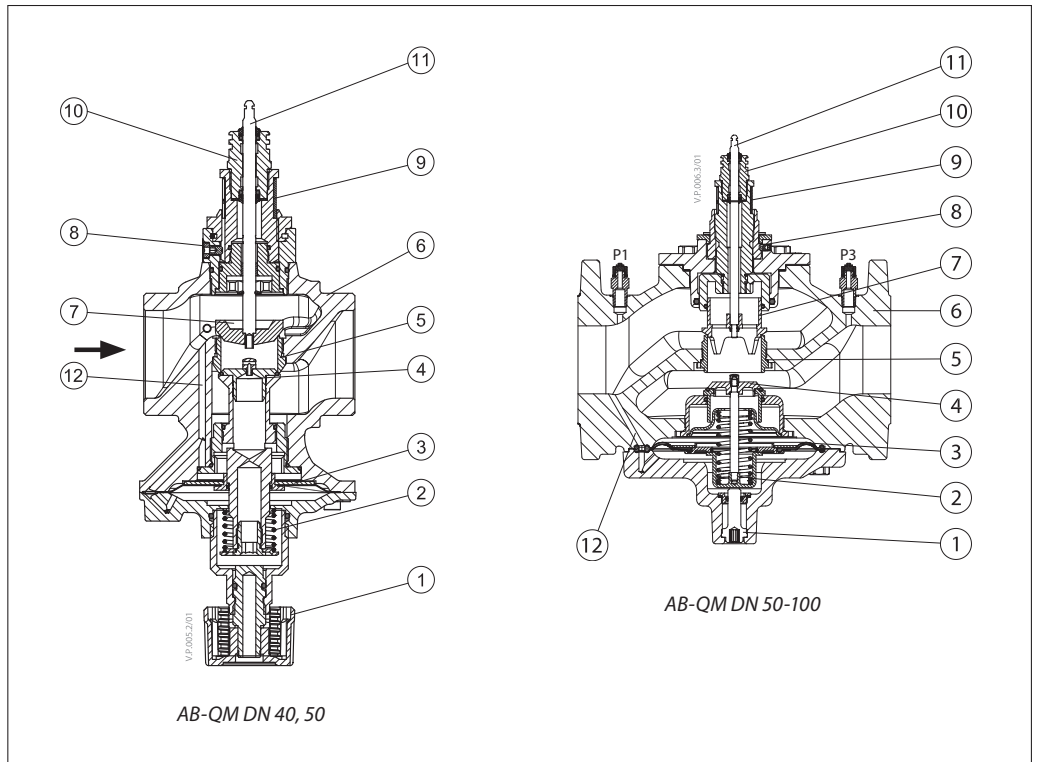

1. 밸브 몸통
2. 밸브 시트
3. DPC 콘
4. CV 콘
5. 컨트롤러 캐스팅
6. 롤링 다이어프램
7. 조절 나사
8. DPC 콘의 압력 조절용 벨로우

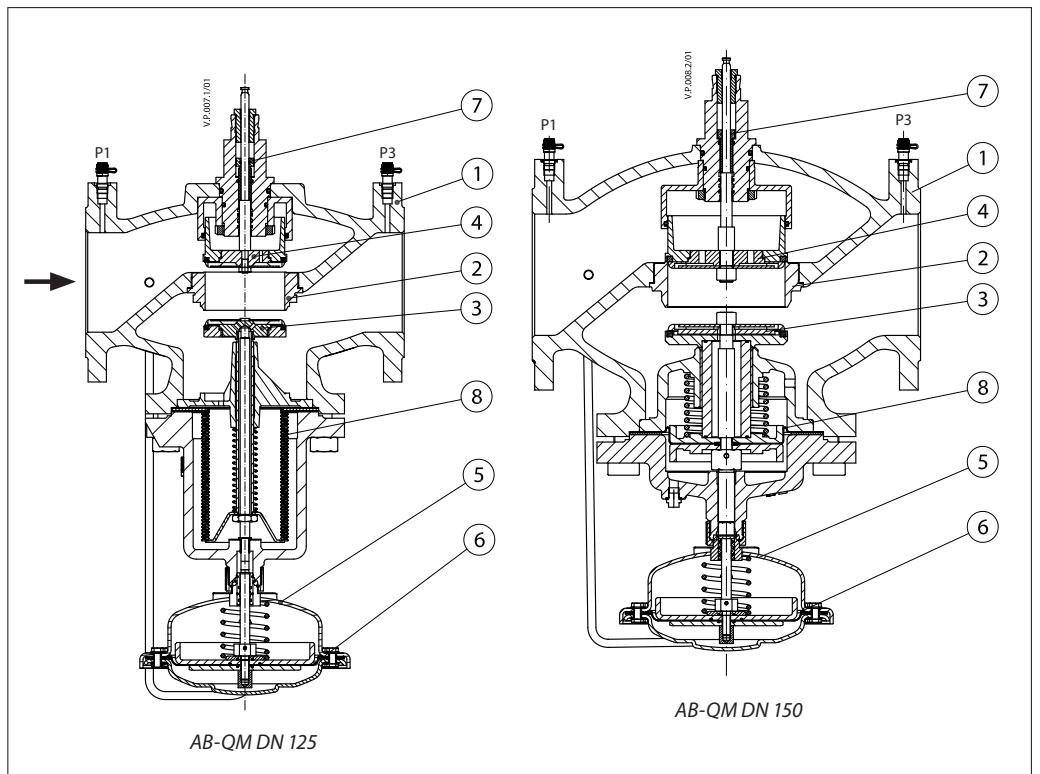

설계(계속)

1. 밸브 몸통
2. 밸브 시트
3. DPC 콘
4. CV 콘
5. 컨트롤러 캐스팅
6. 롤링 다이어프램
7. 조절 나사
8. DPC 콘의 압력 조절용 벨로우

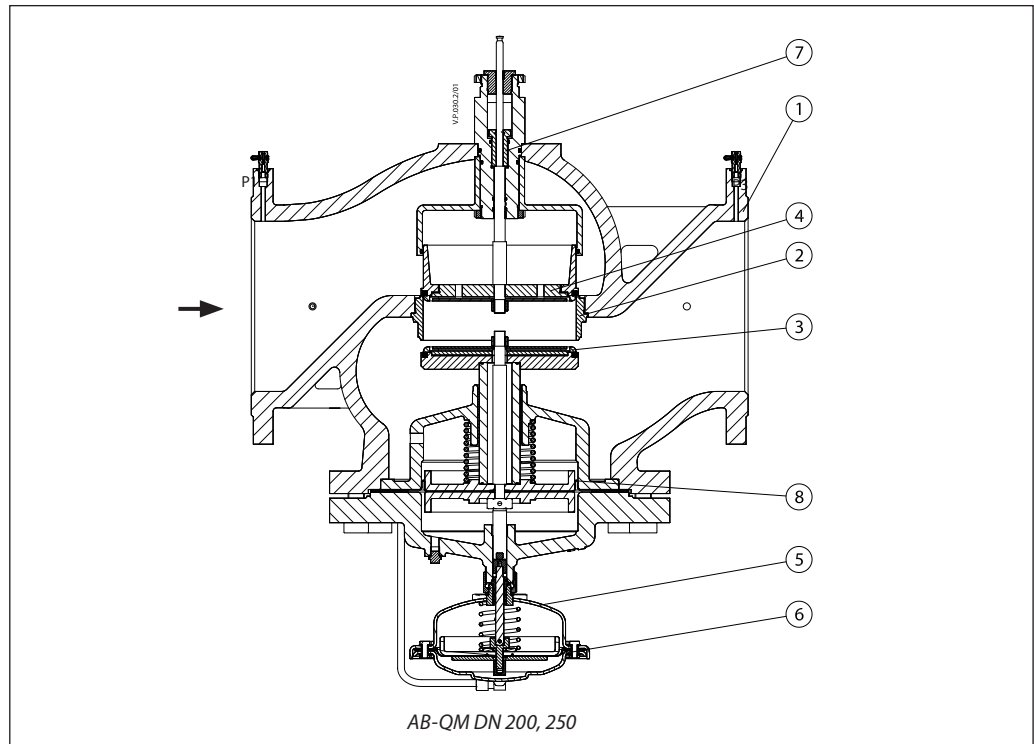

프리세팅

DN 15-32

계산된 유량은 특별한 도구 사용 없이 쉽게 조절할 수 있습니다. (출고시 설정이 100%(10)인) 프리세팅을 변경하려면, 다음 네 단계를 따릅니다.

1. 파란색 보호 마개 또는 장착된 액추에이터를 분리합니다.
2. 포인터를 새 설정으로 돌립니다(시계 방향으로 돌리면 감소).
3. 시계 방향으로 돌리면 유량 값이 줄어들며, 시계 반대 방향으로 돌리면 늘어납니다.

DN 15 - 32

설정: 0 = 0%
10 = 100%

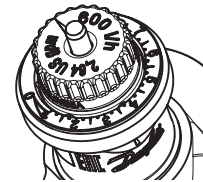

DN 40 - 100

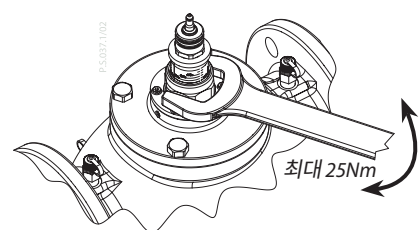
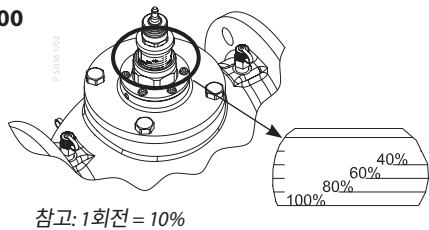

DN 125-250

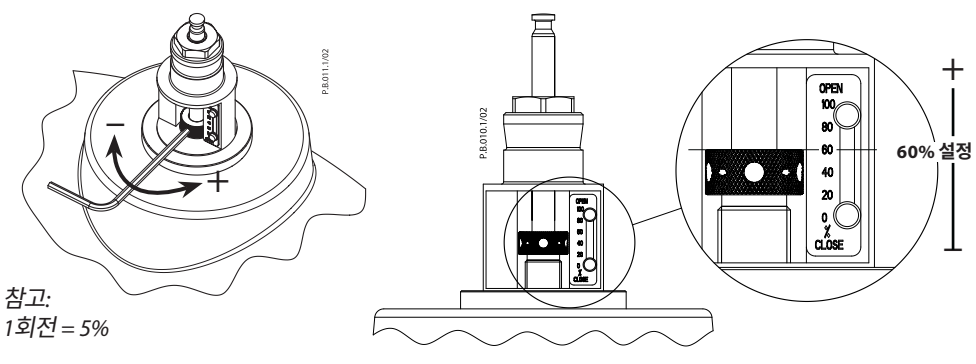

측정 방법

AB-QM DN 40-250
AB-QM DN 15-32

테스트 플러그는 차압 p1-p2를 측정하는 방식으로 배치됩니다(그림 1 참조). 따라서 측정된 차압을 사용하여 유량을 직접 계산할 수 있습니다. 측정 지점 전반에 걸친 측정은 동적 압력, 난류, 유량 패턴, 내부 공차, 측정 장비의 설정 정확도 및 기본 정확도에 의해 좌우되기 때문에 측정의 총 정확도는 밸브의 성능보다 낮다고 판단합니다. 그러나 유량 측정의 정확도는 항상 설정 범위 20 - 100%(DN 15-32) 또는 40 - 100%(DN 40-250) 내에서 또한 dp_{min}에서 dp_{max}까지 ± 10% 이내입니다.

따라서 결과가 예상 유량의 10% 내에 있을 때는 설정을 조정하지 않는 것이 좋습니다.

유량 계산

$$\Delta p_{cv} = p1 - p2$$

$$Q = kv_{cv} \times \sqrt{\Delta p_{cv}}$$

kv_{cv} 값은 다음의 AB-QM 유량 측정기 문서를 참조하십시오.

<https://assets.danfoss.com/documents/latest/195768/AM322356127863en-010102.pdf>

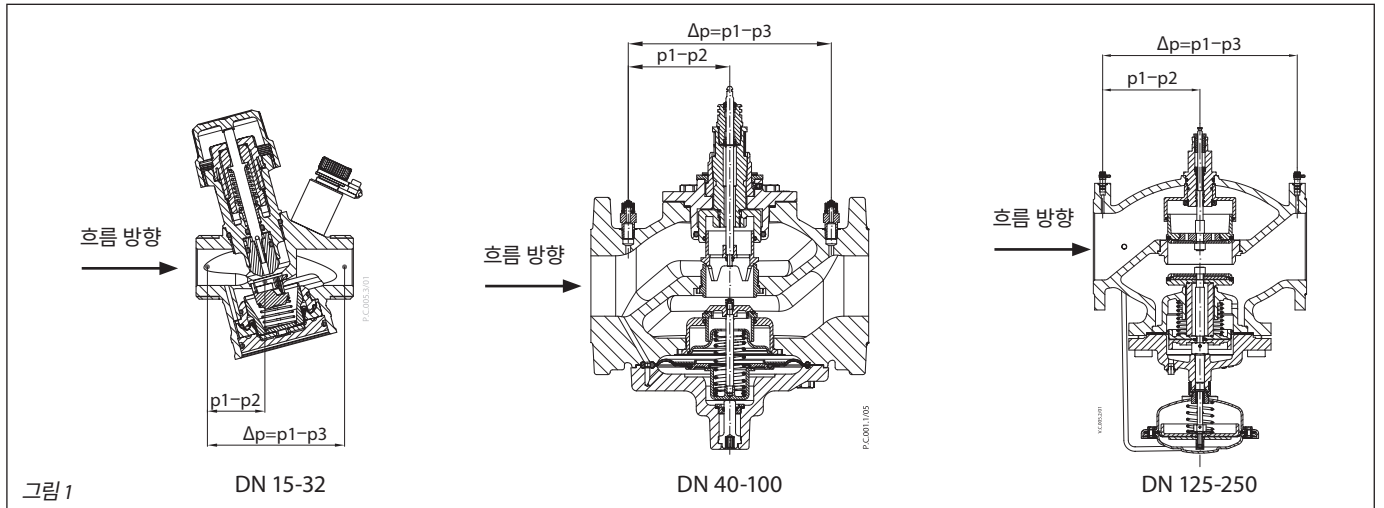

서비스

DN 15-32

서비스 차단 기능의 경우, 밸브를 급수 또는 환수 배관에 설치할 수 있습니다.

DN 40-100

서비스 차단 기능의 경우, 밸브를 급수 또는 환수 배관에 설치할 수 있습니다.

밸브에는 최대 16bar의 격리 기능을 위한 수동 차단 기능이 장착되어 있습니다.

DN 125-250

서비스 차단 기능의 경우, 밸브를 급수 또는 환수 배관에 설치할 수 있습니다.

차단의 경우 밸브를 0%로 설정합니다.

특기사항

가용 압력 및 설정과 관계 없이 선형 제어 특성을 갖춘 압력 독립형 밸런싱 및 제어 밸브. 해당 제품: 덴포스 AB-QM 또는 동등 제품.

압력 독립형 밸브에는 다음과 같은 특징이 있어야 합니다.

- 자동 유량 제한 기능
- 막힘 위험 감소를 위한 멤브레인 기반 설계
- 설정에 관계없이 설정 유량 1% 이하로 비례제어
- 밸브에 명확하게 표시된 최대 유량
- 모든 설정에서 완벽한 밸브 영향도(full authority)
- 차압 16bar에서 밸브 차단 가능.
- 선형 제어 특성
- 선형 설정
- 제어비 1:1000
- DN 15-250에 적합한 유량 검증 및 펌프 최적화를 위한 테스트 플러그. 한 공급사로부터 DN 15-250 범위로 이용 가능.
- 액추에이터 설정을 조정하여 모든 규격에서 선형 특성을 동일한 비율의 특성으로 변경할 수 있는 옵션.
- 권장 액추에이터와 함께 사용하는 DN 15-20에서 눈에 보이는 누설이 없는 누설률(IEC 60534-4:2007 클래스 IV)
- 권장 액추에이터와 함께 사용하는 DN 25-100에서 Q_{nom}의 0.05% 누출(IEC 60534-4:2007 클래스 III)
- 권장 액추에이터와 함께 사용하는 DN 125-250에서 Q_{nom}의 0.01% 누출(IEC 60534-4:2007 클래스 IV)
- BS7350:1990에 따라 테스트 플러그를 통한 유량 측정

단열재(히터용)

DN	L	H1	H2	D	화재 등급
	mm				
15	113	62	56	68	E(EN 13501-1), B2(DIN 4102)
20	120	62	60	75	
25	162	69	71	94	
32	193	74	90	120	

치수

DN	길이				높이		나사형	용접	L ₂ (mm)
	외부		내부		H ₁	H ₂	A		
	L(mm)	b	L(mm)	b	(mm)				
15	65	G ¾A	75	Rp ½	38.2	65.2	120	139	42.6
20	82	G 1A	85	Rp ¾	43.9	67.2	143	166	49.4
25	104	G 1¼A	104	Rp 1	49.9	71.8	174	188	65.8
32	130	G 1½A	130	Rp 1¼	64.5	73.8	207	214	79.4

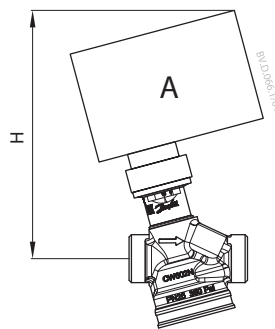

DN 15 - 32

DN	TWA-Q	ABNM A5	AME 110 NL/NLX	AMV 110NL/120 NL, AMI 140	NovoCon S	AME 13 SU	AME 113 NLX	밸브 중량 (kg)	
	H (mm)							외부	내부
15	110.8	97.8	122.9	131.3	130.1	210.7	118	0.56	0.59
20	112	99	124.9	132.5	131.3	212.1	119.2	0.75	0.73
25	116	103.8	129.5	137.2	136	216.7	123.9	1.23	1.19
32	118	105.8	131.5	139.3	138	218.7	125.9	1.78	1.81

치수(계속)

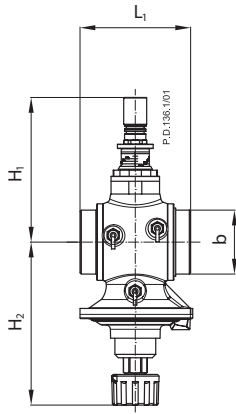

AB-QM DN 40, 50

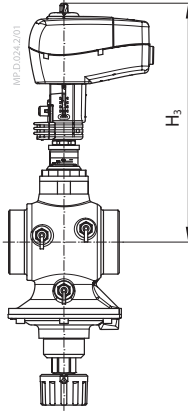

AB-QM + AME 435 QM
NovoCon® M

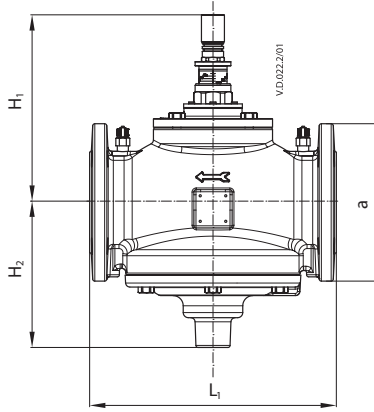

AB-QM DN 50-100

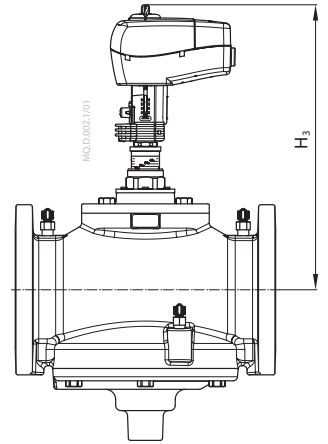

AB-QM + AME 435 QM
NovoCon® M

DN	L ₁	H ₁	H ₂	H ₃	b (ISO 228/1)	중량 (kg)
	mm					
40	110	170	174	280	G 2	6.9
50	130	170	174	280	G 2 ½	7.8

DN	L ₁	H ₁	H ₂	H ₃	a (EN 1092-2)	중량 (kg)
	mm					
50	230	170	174	280	165	14.2
65	290	220	172	330	185	38.0
80	310	225	177	335	200	45.0
100	350	240	187	350	220	57.0

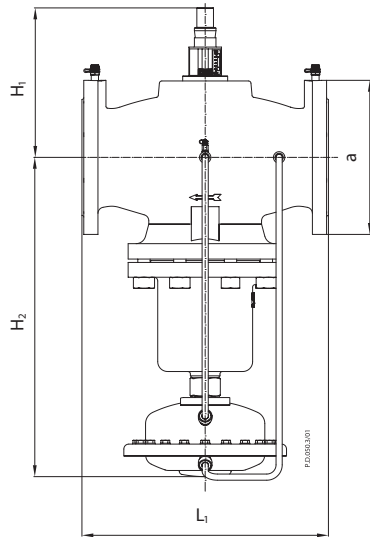

AB-QM DN 125

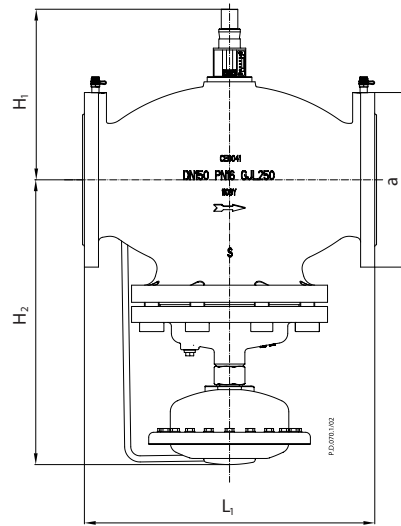

AB-QM DN 150

DN	L ₁	H ₁	H ₂	a (EN 1092-2)	중량 (kg)
	mm				
125	400	234	532	250	85.3
150	480	308	465	285	138

치수(계속)

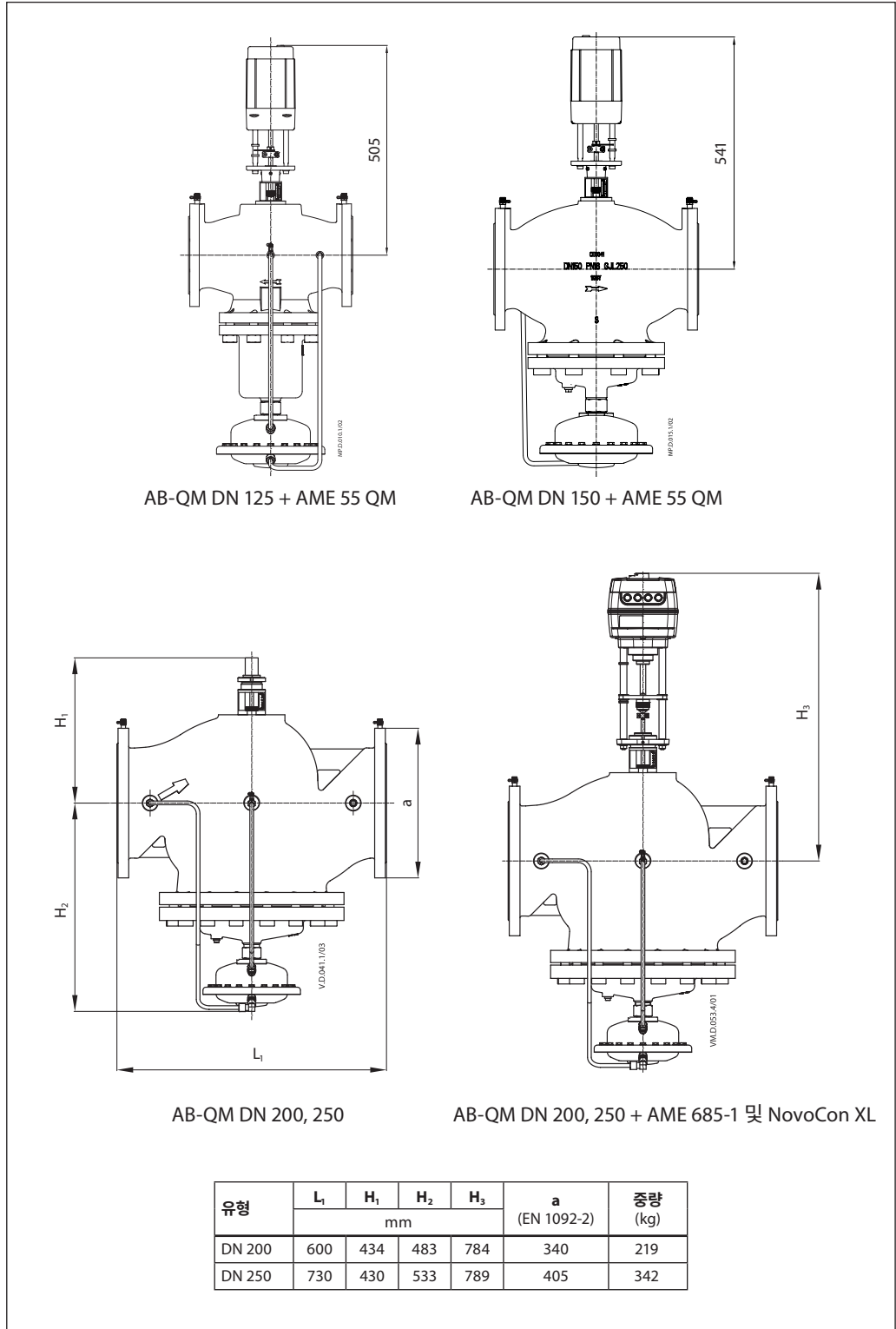

댄포스(주)

Climate Solutions • danfoss.kr • +82 8 0822 1488 • customercare.kr@danfoss.com

제품 설명서, 카탈로그 설명서, 광고 등에 있는 제품의 선택, 적용 또는 사용, 제품 디자인, 중량, 치수, 용량 또는 그 밖의 기술 관련 데이터를 포함하되 이에 국한되지 않은 모든 정보는, 서면이나 구두로 볼 수 있는 것이든, 전자적으로 볼 수 있는 것이든, 온라인이나 다운로드 방식으로 볼 수 있는 것이든 상관없이, 이는 정보의 고지로 간주되며, 견적서나 주문 확인서에 명시적으로 언급이 된 정보에 한하여 그 범위 내에서만 구속력을 가집니다. Danfoss는 카탈로그, 브로셔, 동영상 및 기타 자료의 오류에 대해 그 책임을 일체 지지 않습니다. Danfoss는 불지 없이도, 제품에 대해 변경을 가할 수 있는 권리를 보유합니다. 이 권리는 그러한 변경이 제품의 형식, 적합성 또는 기능에 영향을 미치지 않는다는 가정하에 주문되었으나 아직 배송되지 않은 제품에도 적용됩니다. 이 자료에 실린 모든 상표는 Danfoss A/S 또는 Danfoss 그룹사의 재산입니다. Danfoss와 Danfoss 로고는 Danfoss A/S의 상표입니다. All rights reserved