



# Conversores de Frequência iC2-Micro





# Conteúdo

## 1 Introdução e segurança

1.1	Objetivo desde Guia de Aplicação	11
1.2	Recursos Adicionais	11
1.3	Histórico de versões	11
1.4	Símbolos de segurança	11
1.5	Considerações gerais sobre segurança	12
1.6	Pessoal qualificado	13

## 2 Visão geral do software de aplicação

2.1	Visão Geral do Software de Aplicação do iC2-Micro	15
2.2	Funções Básicas	15
2.2.1	Visão geral das funções básicas	15
2.2.2	Tratamento de referência	15
2.2.3	Dois setups	15
2.2.4	Rampas	15
2.2.5	Parada Rápida	15
2.2.6	Limitar o sentido de rotação	15
2.2.7	Chave de fases do motor	16
2.2.8	Avanço incremental com modos de jogging	16
2.2.9	Bypass de frequência	16
2.2.10	Nova partida automática	16
2.2.11	Flying Start	16
2.2.12	Queda da rede elétrica	16
2.2.13	Backup cinético	16
2.2.14	Amortecimento de ressonância	16
2.2.15	Controle do Freio Mecânico	16
2.2.16	Controladores	16
2.3	Controle e leituras de E/S	17
2.4	Recursos de controle do motor	17
2.4.1	Visão geral dos recursos de controle do motor	17
2.4.2	Tipos de motor	17
2.4.3	Características de carga	17
2.4.4	Princípio de Controle do Motor	17
2.4.5	Plaqueta de identificação do motor e catálogo	17

2.4.6	Adaptação Automática do Motor (AMA)	18
2.4.7	Otimização Automática de Energia (AEO)	18
2.5	Frenagem de carga	18
2.5.1	Visão Geral da Frenagem de Carga	18
2.5.2	Resistor de frenagem	18
2.5.3	Controle de Sobretensão (OVC)	18
2.5.4	Freio CC	18
2.5.5	Freio CA	18
2.5.6	Retenção CC	18
2.5.7	Divisão de Carga	18
2.6	Recursos de proteção	18
2.6.1	Proteções de rede	18
2.6.2	Recursos de proteção do drive	19
2.6.3	Recursos de proteção do motor	19
2.6.4	Proteção de componentes conectados externamente	19
2.6.5	Derating automático	19
2.7	Recursos de monitoramento	19
2.7.1	Visão geral dos recursos de monitoramento	19
2.7.2	Monitoramento de velocidade	19
2.7.3	Registro de Eventos e Contadores Operacionais	20
2.8	Ferramentas de software	20
2.8.1	Visão geral das ferramentas de software	20
2.8.2	MyDrive® Select	20
2.8.3	MyDrive® Harmonics	20
2.8.4	MyDrive® Energy	20
2.8.5	MyDrive® Insight	21

### 3 Interfaces de usuário e como configurar

3.1	Visão geral das interfaces de usuário	22
3.2	Painel de Controle	22
3.2.1	Visão geral do painel de controle	22
3.2.2	Painel de controle e Painel de controle 2.0 OP2	22
3.2.3	Botões e indicadores do painel de controle	23
3.2.4	Configuração básica do painel de controle	24
3.2.4.1	Visão geral da configuração básica do painel de controle	24
3.2.4.2	Entendendo as telas de leitura	25

3.2.4.3 Tela do grupo de menus e navegação	26
3.2.4.4 Restauração das configurações padrão	29
3.2.5 Botões e indicadores do Control Panel 2.0 OP2	30
3.2.6 Control Panel 2.0 OP2 Configurações Básicas	31
3.2.6.1 Visão Geral	31
3.2.6.2 Entendendo as telas de leitura	31
3.2.6.3 Tela de Menu e Navegação	32
3.2.6.4 Telas de Grupo do Parâmetro e Navegação Geral	33
3.2.6.5 Alterar seleções em um parâmetro	33
3.2.6.6 Alterando o Valor de um Parâmetro	34
3.3 MyDrive® Insight	35
3.3.1 Visão geral do MyDrive® Insight	35
3.3.2 Introdução ao MyDrive® Insight	35
3.3.3 Acessando Parâmetros Compreendendo as Telas dos Parâmetros no MyDrive® Insight	36
3.3.4 Exibição e alteração das programações dos parâmetros	39
3.3.5 Controle do PC para Operar o Conversor Usando o MyDrive® Insight	40
3.3.6 Backup do conversor	41
3.3.7 Restaurar os dados no conversor	42
<b>4 Estrutura e Visão Geral do Software de Aplicação</b>	
4.1 Entendendo a Estrutura do Software de Aplicação	44
4.2 Grupos de Parâmetros, Conteúdo Relacionado e Configurações	44
<b>5 Exemplos de setup de configuração</b>	
5.1 Introdução e Pré-requisitos	47
5.2 Configuração Básica de um Conversor	48
5.3 Configuração do conversor usando o acesso rápido através do painel de controle	49
5.4 Configuração do Motor	49
5.4.1 Visão Geral da Configuração do Motor	49
5.4.2 Setup de motor assíncrono	49
5.4.3 Configuração de Motor PM em VVC+	50
5.4.4 Configuração de Controle de Velocidade com E/S Usando Padrão	52
5.4.5 Adaptação Automática do Motor (AMA)	53
5.5 Seleção da Aplicação	53
5.5.1 Visão geral da seleção da aplicação	53
5.5.2 Configuração do Modo de Controle de Velocidade	54

5.5.3	Configuração do Modo de Controle de Processo	56
5.5.4	Configuração do Modo de Controle de Multivelocidade	58
5.5.5	Configuração do modo de controle de fios	60
5.5.6	Configuração do modo de controle de torque	62
5.6	Tratamento das referências	65
5.6.1	Referência Local/Remota	65
5.6.2	Limites de referência	67
5.6.3	Gradação das referências predefinidas e das referências de barramento	68
5.6.4	Escalonamento de referência de pulso e analógica e feedback	68
5.6.5	Banda morta em torno de zero	69
<b>6</b>	<b>Configurações do RS-485</b>	
6.1	Instalação e setup do RS-485	72
6.1.1	Introdução	72
6.1.2	Conexão do conversor à rede RS-485	73
6.1.3	Setup de hardware	73
6.1.4	Programação dos parâmetros da comunicação RS-485	73
6.1.5	Precauções com EMC	74
6.1.6	Protocolo Danfoss FC	75
6.1.6.1	Visão geral do Protocolo Danfoss FC	75
6.1.6.2	Estrutura do enquadramento de mensagem do protocolo Danfoss FC	76
6.1.6.3	Exemplos	81
6.1.7	Modbus RTU	82
6.1.7.1	Introdução ao Modbus RTU	82
6.1.7.2	Conversor com Modbus RTU	83
6.1.7.3	Configuração de rede	83
6.1.7.4	Estrutura do Enquadramento de Mensagem do Modbus RTU	84
6.1.7.5	Como acessar os parâmetros	88
6.1.7.6	Exemplos	89
6.1.8	Perfil de Controle do FC da Danfoss	94
6.1.8.1	Palavra de controle de acordo com o perfil do FC	94
6.1.8.2	Explicação dos bits da palavra de controle	95
6.1.8.3	Status word de acordo com o perfil do FC (STW)	97
6.1.8.4	Explicação do bit da status word	98
6.1.8.5	Valor de referência da velocidade do barramento	99
6.2	Como controlar o Conversor	100

6.2.1	Introdução	100
6.2.2	Códigos de função suportados pelo Modbus RTU	100
6.2.3	Códigos de exceção do Modbus	101

## 7 Descrição dos parâmetros

7.1	Leitura da tabela de parâmetros	102
7.1.1	Entendendo os tipos de parâmetros	102
7.1.2	Entendendo os tipos de dados	102
7.1.3	Entendendo os tipos de acesso	102
7.2	Rede (Índice do menu 1)	103
7.2.1	Configurações de Rede (Índice do menu 1.2)	103
7.2.2	Proteção de Rede (Índice de menu 1.3)	104
7.3	Conversão de Potência e Barramento CC (Índice do menu 2)	105
7.3.1	Status (Índice do menu 2.1)	105
7.3.2	Proteção (Índice do menu 2.3)	106
7.3.3	Modulação (Índice do menu 2.4)	112
7.3.4	Controle do barramento CC (Índice do menu 2.5)	114
7.3.5	Limite de Corrente de Saída (Índice do menu 2.7)	114
7.4	Filtros e Circuito de Frenagem (Índice do menu 3)	116
7.4.1	Status (Índice do menu 3.1)	116
7.4.2	Circuito de Frenagem (Índice do menu 3.2)	116
7.4.3	Resistor de Frenagem (Índice do menu 3.3)	116
7.5	Motor (Índice do menu 4)	117
7.5.1	Status (Índice do menu 4.1)	117
7.5.2	Dados do Motor (Índice do menu 4.2)	119
7.5.2.1	Configurações Gerais (Índice do menu 4.2.1)	119
7.5.2.2	Dados da Plaqueta de Identificação (Índice do menu 4.2.2)	121
7.5.2.3	Motor de Indução Assíncrono (Índice do menu 4.2.3)	123
7.5.2.4	Motor de Ímã Permanente (Índice do menu 4.2.4)	124
7.5.3	Controle do Motor (Índice do menu 4.4)	125
7.5.3.1	Configurações Gerais (Índice do menu 4.4.1)	125
7.5.3.2	Freio CA (Índice do menu 4.4.2)	127
7.5.3.3	Curva U/f (Índice do menu 4.4.3)	128
7.5.3.4	Configuração dependente (Índice do menu 4.4.4)	128
7.5.3.5	Compensação de Tempo Ocioso (Índice do menu 4.4.4.5)	132
7.5.4	Proteção (Índice do menu 4.6)	133

7.6 Aplicação (Índice do menu 5)	138
7.6.1 Status (Índice do menu 5.1)	138
7.6.2 Proteção (Índice do menu 5.2)	141
7.6.3 Modo de Operação (Índice do menu 5.4)	144
7.6.4 Controle (Índice do menu 5.5)	146
7.6.4.1 Configurações Gerais (Índice do menu 5.5.1)	146
7.6.4.2 Digital/Barramento (Índice do menu 5.5.2)	149
7.6.4.3 Referência (Índice do menu 5.5.3)	152
7.6.4.4 Rampa (Índice do menu 5.5.4)	159
7.6.5 Configurações de Partida (Índice do menu 5.6)	161
7.6.6 Configurações de Parada (Índice do menu 5.7)	165
7.6.7 Controle de Velocidade (Índice do menu 5.8)	168
7.6.8 Avanço incremental (Índice do menu 5.9)	170
7.6.9 Controle de Torque (Índice do menu 5.10)	171
7.6.10 Controle do Freio Mecânico (Índice do menu 5.11)	173
7.6.11 Controle de Processo (Índice do menu 5.12)	174
7.6.11.1 Status (Índice do menu 5.12.1)	174
7.6.11.2 Feedback (Índice do menu 5.12.4)	175
7.6.11.3 Controlador PID (Índice do menu 5.12.5)	176
7.6.11.4 Feed Forward (Índice do menu 5.12.6)	178
7.6.11.5 Sleep Mode (Índice do menu 5.12.7)	178
7.6.12 Potenciômetro Digital (Índice do menu 5.13)	181
7.6.12.1 Status do Potenciômetro Digital (Índice do menu 5.13.1)	181
7.6.12.2 Controle do Potenciômetro Digital (Índice do menu 5.13.2)	182
7.6.13 Dados de processo do fieldbus (Índice do menu 5.27)	183
7.7 Manutenção e Serviço (Índice do menu 6)	186
7.7.1 Status (Índice do menu 6.1)	186
7.7.2 Informações do Software (Índice do menu 6.2)	188
7.7.3 Ventilador (Índice do menu 6.5)	189
7.7.4 Tratamento de Parâmetros (Índice do menu 6.6)	189
7.7.5 Identificação do conversor (Índice do menu 6.7)	193
7.8 Personalização (Índice do menu 8)	195
7.8.1 Leitura Personalizada (Índice do menu 8.1)	195
7.8.2 Smart Logic Controller (Índice do menu 8.4)	197
7.8.2.1 Visão geral do Smart Logic Controller	197
7.8.2.2 Status (Índice do menu 8.4.1)	197

7.8.2.3	Configurações do SLC (Índice do menu 8.4.2)	198
7.8.2.4	Comparadores (Índice do menu 8.4.3)	201
7.8.2.5	Temporizadores (Índice do menu 8.4.4)	203
7.8.2.6	Regras Lógicas (Índice do menu 8.4.5)	203
7.8.2.7	Estados (Índice do menu 8.4.6)	210
7.9	E/S (Índice do menu 9)	212
7.9.1	E/S (Índice do menu 9.3)	212
7.9.1.1	Status de E/S (Índice do menu 9.3)	212
7.9.2	Entradas/Saídas Digitais (Índice do menu 9.4)	215
7.9.2.1	Configuração da Entrada Digital (Índice do menu 9.4.1)	215
7.9.2.2	T15 como Saída Digital (Índice do menu 9.4.2)	232
7.9.2.3	Relé (Índice do menu 9.4.3)	236
7.9.2.4	T18 como Entrada de Pulso (Índice do menu 9.4.4)	240
7.9.2.5	T15 como Saída de Pulso (Índice do menu 9.4.5)	242
7.9.2.6	Controle do Barramento (Índice do menu 9.4.6)	243
7.9.3	Entradas/Saídas Analógicas (Índice do menu 9.5)	244
7.9.3.1	Terminal de Saída 31 (Índice do menu 9.5.1)	244
7.9.3.2	Terminal de Entrada 33 (Índice do menu 9.5.2)	245
7.9.3.3	Terminal de Entrada 34 (Índice do menu 9.5.3)	249
7.9.3.4	Referência do Potenciômetro (Índice do menu 9.5.4)	251
7.9.3.5	Live Zero (Índice do menu 9.5.6)	252
7.10	Conectividade (Índice do menu 10)	252
7.10.1	Configurações da Porta do FC (Índice do menu 10.1)	252
7.10.2	Diagnóstico da Porta do FC (Índice do menu 10.2)	254
8	Resolução de problemas	
8.1	Introdução	257
8.2	Falhas	257
8.3	Advertências	257
8.4	Mensagens de advertência/falha	257
8.5	Eventos de advertência e falha	258
8.6	Fault Words, Warning Words e Status Words Estendidas	260
8.7	Lista de falhas e advertências	262
9	Apêndice	
9.1	Listas de Parâmetros	272



# 1 Introdução e segurança

## 1.1 Objetivo desde Guia de Aplicação

Esse guia de aplicação destina-se a pessoal qualificado, como:

- Engenheiros de automação
- Especialistas em aplicações e produtos com experiência em operar com parâmetros e conhecimento básico de conversores de frequência.

Guia de aplicação, que fornece informações sobre os parâmetros para configurar e controlar o conversor de frequência, procedimentos para operar as interfaces do usuário do Conversores de Frequência iC2-Micro, exemplos de aplicações típicas com configurações recomendadas, e resolução de problemas de falhas e advertências que podem ocorrer.

## 1.2 Recursos Adicionais

A seguir estão os recursos adicionais disponíveis para entender melhor os recursos, instalar e operar com segurança o Conversores de Frequência iC2-Micro.

- O guia de operação, que fornece informações sobre a instalação, o comissionamento e a manutenção do Conversores de Frequência iC2-Micro.
- O Guia de Design, que fornece informações técnicas para entender as capacidades do Conversores de Frequência iC2-Micro para integração nos sistemas de controle e monitoramento do motor.

## 1.3 Histórico de versões

O guia é revisado e atualizado regularmente. Todas as sugestões de melhoria são bem-vindas.

O idioma original deste guia é o inglês.

Versão do guia	Observações
AB413939445838, versão 04	As informações contidas nesta versão do guia se aplicam à versão do software 1.30.

## 1.4 Símbolos de segurança

Os símbolos a seguir são usados na documentação e nos produtos da Danfoss.



**PERIGO**

Indica uma situação perigosa que, se não for prevenida, resultará em morte ou ferimentos graves.



**ADVERTÊNCIA**

Indica uma situação perigosa que, se não for prevenida, poderá resultar em morte ou ferimentos graves.



**CUIDADO**

Indica uma situação perigosa que, se não for prevenida, poderá resultar em ferimentos leves ou moderados.

**AVISO**

Indica informações consideradas importantes, mas não relacionadas a riscos (por exemplo, mensagens relacionadas a danos materiais).

	Símbolo de advertência ISO para advertências em geral
	Símbolo de advertência ISO para superfícies quentes e risco de queimaduras
	Símbolo de advertência ISO para alta tensão e choque elétrico
	Símbolo para indicar tempo de descarga necessário para os capacitores no produto.
	Símbolo de ação ISO para consultar as instruções

## 1.5 Considerações gerais sobre segurança

Ao instalar ou operar o conversor, preste atenção às informações de segurança fornecidas nas instruções. Para obter mais informações sobre as diretrizes de segurança para instalação e operação, consulte o guia de operação do conversor.

### Diretrizes de operação segura

- O conversor não é adequado como o único dispositivo de segurança presente no sistema. Certifique-se de que dispositivos adicionais de monitoramento e proteção em conversores, motores e acessórios estejam instalados de acordo com as diretrizes de segurança regionais e as normas de prevenção de acidentes.
- Antes de ativar qualquer função de reinicialização automática por falha ou alterar valores-limite, certifique-se de que nenhuma situação perigosa possa ocorrer após a reinicialização. Se a função de reinicialização automática estiver ativada, o motor dará partida automaticamente após uma reinicialização automática por falha.
- Mantenha todas as portas e tampas fechadas e as caixas de terminais aparafusadas durante o funcionamento do conversor e quando a rede elétrica estiver conectada.
- Os componentes e acessórios do conversor podem ainda estar energizados e conectados à rede elétrica, mesmo após os indicadores de operação não estarem mais acesos.

### ADVERTÊNCIA

#### FALTA DE CONSCIENTIZAÇÃO SOBRE SEGURANÇA

Este guia fornece informações importantes sobre como evitar lesões e danos ao equipamento ou sistema. Ignorar estas informações pode levar à morte, a lesões graves ou a danos graves ao equipamento.

- Certifique-se de entender completamente os perigos e as medidas de segurança presentes na aplicação.
- Antes de realizar qualquer trabalho elétrico no conversor, bloqueie e sinalize todas as fontes de energia para o conversor.

### ADVERTÊNCIA



#### TENSÃO PERIGOSA

Os conversores contêm tensão perigosa quando conectados à rede elétrica CA ou conectados aos terminais CC. Deixar de realizar a instalação, a inicialização e a manutenção por pessoal qualificado pode resultar em morte ou lesões graves.

- Somente pessoal qualificado deve realizar a instalação, o comissionamento e a manutenção.

### ⚠️ ADVERTÊNCIA



#### TEMPO DE DESCARGA

O conversor contém capacitores no barramento CC, que podem permanecer carregados até mesmo quando o conversor não estiver ligado. Pode haver alta tensão presente mesmo quando as luzes indicadoras de advertência estiverem apagadas.

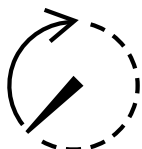

- Pare o motor, desconecte a rede elétrica CA e motores de ímã permanente e remova as fontes de alimentação do barramento CC, incluindo backups de bateria, UPS e conexões do barramento CC com outros conversores.
- Aguarde os capacitores se descarregarem totalmente e meça para confirmar isso antes de realizar qualquer serviço de manutenção ou reparo.
- O tempo mínimo de espera é especificado na tabela *Tempo de descarga*.

Tabela 1: Tempo de descarga

Tamanho do gabinete	Tempo de espera mínimo (minutos)
MA01c–MA02c e MA01a–MA03a	4
MA04a–MA05a	15

### ⚠️ CUIDADO



#### RISCO DE FALHA INTERNA

Uma falha interna no conversor pode resultar em lesões graves quando o conversor não estiver fechado corretamente.

- Certifique-se de que todas as tampas de segurança estejam no lugar e bem presas, antes de aplicar energia.

### ⚠️ CUIDADO



#### SUPERFÍCIES QUENTES

O conversor contém componentes de metal que continuam quentes, mesmo depois de desligar o conversor. Não observar o símbolo de alta temperatura (triângulo amarelo) no conversor pode resultar em queimaduras graves.

- Esteja ciente de que componentes internos, como barramentos, podem estar extremamente quentes, mesmo após o conversor ser desligado.
- Não toque nas áreas externas marcadas com o símbolo de alta temperatura (triângulo amarelo). Essas áreas ficam quentes durante o uso do conversor e logo após seu desligamento.

## 1.6 Pessoal qualificado

Para permitir uma operação segura e sem problemas do conversor, somente pessoal qualificado com habilidades comprovadas pode transportar, armazenar, montar, instalar, programar, colocar em funcionamento, manter e descomissionar este equipamento.

Pessoas com habilidades comprovadas:

- São engenheiros elétricos qualificados ou pessoas que receberam treinamento de engenheiros elétricos qualificados e são altamente experientes para operar dispositivos, sistemas, instalações e máquinas de acordo com as leis e regulamentos pertinentes.
- Estão familiarizados com as normas básicas com relação à saúde e à segurança/prevenção de acidentes.

- Leia e entenda as diretrizes de segurança fornecidas em todos os guias fornecidos com a unidade, especialmente as instruções fornecidas no guia de operação do conversor.
- Possuem bom conhecimento das normas gerais e específicas aplicáveis à determinada aplicação.

## 2 Visão geral do software de aplicação

### 2.1 Visão Geral do Software de Aplicação do iC2-Micro

O software da aplicação é o software padrão fornecido com o Conversores de Frequência iC2-Micro. Os recursos são descritos brevemente nestas seções:

- Funções Básicas
- Controladores
- Recursos de proteção
- Ferramentas de software

### 2.2 Funções Básicas

#### 2.2.1 Visão geral das funções básicas

O software de aplicação consiste em uma ampla gama de recursos básicos que permitem ao conversor controlar qualquer aplicação usando o conversor iC2-Micro.

#### 2.2.2 Tratamento de referência

Referências de várias fontes, correspondendo às necessidades de controle da aplicação, podem ser livremente definidas.

As fontes de referência são:

- Entradas analógicas
- Entradas digitais (podem também ser programadas como entrada de pulso)
- Referência de um fieldbus
- Configurações internas
- Referência local do painel de controle
- Potenciômetro integrado no painel de controle

Sinais de referência podem ser adicionados, gerando a referência ao conversor de frequência. A referência final é escalonada de -100% a 100%.

#### 2.2.3 Dois setups

O conversor de frequência oferece 2 setups. Cada setup pode ser parametrizado independentemente para atender várias necessidades de aplicação.

É possível alternar entre os setups durante a operação, permitindo uma transição rápida.

#### 2.2.4 Rampas

As rampas Linear, Senoidal, Senoidal 2 são suportadas no conversor de frequência. As rampas lineares fornecem uma aceleração constante. As rampas senoidais fornecem uma aceleração não linear com transição suave no início e no final do processo de aceleração.

#### 2.2.5 Parada Rápida

Em algumas situações, pode ser necessário parar rapidamente a aplicação. Para isso, o conversor suporta um tempo de rampa de desaceleração específico da velocidade do motor síncrono até 0 RPM.

#### 2.2.6 Limitar o sentido de rotação

O sentido de rotação do motor pode ser predefinido para operar somente em um sentido (sentido horário ou anti-horário), evitando o sentido de rotação não pretendido.

### 2.2.7 Chave de fases do motor

Caso os cabos de fase do motor tenham sido instalados em uma ordem incorreta durante a instalação, o sentido de rotação pode ser alterado. Isso elimina a necessidade de mudar a ordem das fases do motor.

### 2.2.8 Avanço incremental com modos de jogging

O conversor de frequência tem configurações de velocidade predefinidas para uso durante colocação em funcionamento, manutenção ou serviço. A operação em modo de jogging é programada na velocidade predefinida.

### 2.2.9 Bypass de frequência

Frequências específicas do motor podem ser ignoradas durante a operação. O recurso ajuda a minimizar e até evitar ressonâncias mecânicas da máquina, limitando vibrações e ruídos do sistema por meio da utilização de parâmetros de limites de banda baixa e alta.

### 2.2.10 Nova partida automática

Em caso de uma falha leve e desarme, o conversor pode reiniciar automaticamente, eliminando um reset manual do conversor. Isso melhora a operação automatizada em sistemas controlados remotamente. Certifique-se de que situações perigosas não possam ocorrer ao utilizar nova partida automática.

### 2.2.11 Flying Start

O flying start permite que o conversor se sincronize com um motor girando livremente antes de assumir o controle do motor. Assumir o controle do motor na velocidade real minimiza o estresse mecânico no sistema. Por exemplo, o recurso é relevante em aplicações de ventiladores e centrífugas.

### 2.2.12 Queda da rede elétrica

Em caso de queda da rede elétrica, em que o conversor não pode continuar a operação, é possível selecionar ações predefinidas; por exemplo, desarme, parada por inércia ou executar uma desaceleração controlada.

### 2.2.13 Backup cinético

O backup cinético permite que o conversor permaneça no controle caso haja energia suficiente no sistema, por exemplo, como inércia ou ao baixar uma carga. Isso permite uma parada controlada da máquina.

### 2.2.14 Amortecimento de ressonância

O ruído de ressonância de alta frequência do motor pode ser eliminado com o uso do amortecimento de ressonância. Tanto o amortecimento de frequência automático quanto o selecionado manualmente estão disponíveis.

### 2.2.15 Controle do Freio Mecânico

Em aplicações como guinchos simples, paletizadores, armazéns estereoscópicos ou transportadores em declive, um freio mecânico é usado para manter a carga parada, quando o motor não é controlado pelo conversor ou quando a energia é desligada.

O recurso de controle do freio mecânico garante uma transição suave entre o freio mecânico e o motor que mantém a carga, controlando a ativação e a desativação do freio mecânico.

### 2.2.16 Controladores

O conversor tem 3 controladores diferentes que fornecem um controle otimizado da aplicação real. Os controladores abrangem:

- Controle de processo
- Controle de velocidade de malha aberta
- Controle de torque de malha aberta

### Controlador de processo

O controlador de processo pode controlar um processo, por exemplo, em um sistema onde uma pressão, um fluxo ou uma temperatura constante seja necessária. Um feedback da aplicação é conectado ao conversor, fornecendo o valor real da saída. O controlador garante que a saída corresponde à referência fornecida controlando a velocidade do motor. A fonte da referência e os sinais de feedback são convertidos e escalonados para os valores reais controlados.

### Controlador de velocidade

O controle da velocidade de malha aberta fornece controle preciso da velocidade rotacional dos motores.

No modo malha aberta (sem sinal de feedback externo da velocidade), não há necessidade de sensores externos. O controle da velocidade de malha aberta facilita a instalação e a colocação em funcionamento e elimina o risco de sensores com defeito.

### Controlador de torque

Um controlador de torque integrado fornece controle otimizado do torque e suporta controle de malha aberta.

## 2.3 Controle e leituras de E/S

Dependendo da configuração de hardware do conversor, as entradas digitais e analógicas, as saídas digitais e analógicas e as saídas de relé estão disponíveis. As E/Ss podem ser configuradas e usadas para controlar a aplicação a partir do conversor.

Todas as E/Ss podem ser usadas como nós de E/S remotos, uma vez que todas são endereçadas pelo fieldbus do conversor.

## 2.4 Recursos de controle do motor

### 2.4.1 Visão geral dos recursos de controle do motor

O recurso de controle do motor abrange uma ampla gama de aplicações, desde as aplicações mais básicas até as que exigem um controle do motor de alto desempenho.

### 2.4.2 Tipos de motor

O conversor oferece suporte a motores padrão disponíveis, como:

- Motores de indução
- Motores de ímã permanente

### 2.4.3 Características de carga

Diferentes características de carga são suportadas para atender às reais necessidades das aplicações:

- **Torque variável:** Característica de carga típica de ventiladores e bombas centrífugas, em que a carga é proporcional ao quadrado da velocidade.
- **Torque constante:** Característica de carga usada em máquinas em que torque é necessário em toda a faixa de velocidade. Exemplos típicos de aplicação são correias transportadoras, extrusoras, decantadores, compressores e guinchos.

### 2.4.4 Princípio de Controle do Motor

Diferentes princípios de controle podem ser selecionados para controlar o motor, correspondendo às necessidades da aplicação:

- Controle U/f para controle especial
- Controle VVC+ para as necessidades de aplicações de uso geral

### 2.4.5 Plaqueta de identificação do motor e catálogo

Os dados típicos do motor para o conversor real são predefinidos de fábrica, permitindo a operação da maioria dos motores. Durante a colocação em funcionamento, os dados reais do motor são inseridos nas configurações do conversor, otimizando o controle do motor.

## 2.4.6 Adaptação Automática do Motor (AMA)

A Adaptação Automática do Motor (AMA) fornece otimização dos parâmetros do motor para um melhor desempenho no eixo. Com base nos dados da plaqueta de identificação do motor e nas medições do motor parado, os principais parâmetros do motor estão sendo recalculados e usados para ajustar o algoritmo de controle do motor.

## 2.4.7 Otimização Automática de Energia (AEO)

O recurso Otimizador Automático de Energia (AEO) otimiza o controle com foco na redução do consumo de energia no ponto de carga real.

## 2.5 Frenagem de carga

### 2.5.1 Visão Geral da Frenagem de Carga

Ao frear o motor controlado pelo conversor, várias funções podem ser usadas. A função específica é selecionada com base na aplicação e nas necessidades de velocidade da parada.

### 2.5.2 Resistor de frenagem

Em aplicações em que é necessária uma frenagem rápida ou contínua, utiliza-se normalmente um conversor adaptado com um circuito de frenagem. O excesso de energia gerado pelo motor durante a frenagem da aplicação será dissipado em um resistor de frenagem conectado. O desempenho da frenagem depende das características nominais específicas do conversor e do resistor de frenagem selecionado.

### 2.5.3 Controle de Sobretensão (OVC)

Se o tempo de frenagem não for crítico ou a carga estiver variando, o recurso de controle de sobretensão (OVC) é empregado para controlar a parada da aplicação. O conversor amplia o tempo de desaceleração quando não é possível frear dentro do período de desaceleração definido. Não utilize o OVC em aplicações de içamento, sistemas de alta inércia ou quando for necessária frenagem contínua.

### 2.5.4 Freio CC

Ao frear em baixa velocidade, a frenagem do motor pode ser melhorada com o uso do recurso de freio CC. Esse recurso adiciona uma pequena corrente CC além da corrente CA, aumentando um pouco a capacidade de frenagem.

### 2.5.5 Freio CA

Em aplicações com operação não cíclica do motor, a frenagem CA pode ser usada para diminuir o tempo de frenagem, e é suportada somente para motores de indução. O excesso de energia é dissipado pelo aumento das perdas no motor durante a frenagem.

### 2.5.6 Retenção CC

A retenção CC fornece um limitado torque de retenção no rotor parado.

### 2.5.7 Divisão de Carga

Em algumas aplicações, há dois ou mais conversores controlando a aplicação ao mesmo tempo. Se um dos conversores estiver freando um motor, o excesso de energia pode ser suprido ao barramento CC de um conversor que estiver acionando um motor, gerando uma redução do consumo total de energia. Esse recurso é útil, por exemplo, em decantadores e cardas, onde os conversores de menor potência funcionam no modo gerador.

## 2.6 Recursos de proteção

### 2.6.1 Proteções de rede

O conversor protege contra condições na rede elétrica que podem afetar a operação adequada.

A rede é monitorada quanto ao desbalanceamento da tensão de alimentação e perda de fase. Se o desbalanceamento exceder os limites internos, uma advertência é fornecida e o usuário pode iniciar ações adequadas.

No caso de uma subtensão ou sobretensão na rede, o conversor fornecerá uma advertência e uma operação de parada caso a situação permaneça ou exceda os limites críticos.

## 2.6.2 Recursos de proteção do drive

O conversor é monitorado e protegido durante a operação.

Os sensores de temperatura integrados medem a temperatura real e fornecem informações pertinentes para proteger o conversor. Se a temperatura ultrapassar as condições de temperatura nominal, aplica-se o derating. Se a temperatura sair da faixa de operação permitida, o conversor irá deter a operação.

A corrente do motor é continuamente monitorada em todas as 3 fases. Em caso de um curto-circuito entre duas fases ou de uma falha em relação ao terra, isso será detectado pelo conversor, que se desligará imediatamente. Se a corrente de saída estiver ultrapassando os valores nominais durante a operação por períodos além do permitido, o conversor irá deter-se e reportar uma falha de sobrecarga.

A tensão do barramento CC do conversor é monitorada. Se exceder níveis críticos, é emitida uma advertência e o conversor irá parar. Se a situação não for resolvida, o conversor emitirá uma falha.

## 2.6.3 Recursos de proteção do motor

O conversor fornece vários recursos para proteger o motor e a aplicação.

A medição da corrente de saída fornece informações para proteger o motor. Sobrecorrente, curto-circuito, falhas de aterramento e conexões de fases do motor perdidas podem ser detectados e as proteções pertinentes podem ser iniciadas.

O monitoramento dos limites de velocidade, corrente e torque fornece uma proteção adicional do motor e da aplicação.

A proteção contra rotor bloqueado garante que o conversor não fará a partida com um rotor do motor bloqueado.

A proteção térmica do motor é fornecida como um cálculo da temperatura do motor baseado na carga real ou por meio de sensores de temperatura externos, por exemplo, PTC.

## 2.6.4 Proteção de componentes conectados externamente

Opcionais conectados externamente, como resistores de frenagem, podem ser monitorados.

Os resistores de frenagem são monitorados quanto a sobrecarga térmica, curto-circuito e falta de conexão.

## 2.6.5 Derating automático

O derating automático do conversor permite uma operação contínua mesmo se as condições de operação nominais forem excedidas. Alguns fatores que costumam afetar isso são temperatura, alta tensão do barramento CC, alta carga do motor ou operação próxima a 0 Hz. O derating é normalmente aplicado como redução da frequência de chaveamento ou alteração no padrão de chaveamento, resultando em menores perdas térmicas.

## 2.7 Recursos de monitoramento

### 2.7.1 Visão geral dos recursos de monitoramento

O conversor oferece uma ampla variedade de recursos de monitoramento, fornecendo informações sobre as condições de operação, condições da rede e dados históricos do conversor. O acesso a essas informações ajuda na análise das condições operacionais e na identificação de falhas.

### 2.7.2 Monitoramento de velocidade

A velocidade do motor pode ser monitorada durante o funcionamento. Se a velocidade exceder os limites mínimo e máximo, o usuário é notificado e pode iniciar as ações apropriadas.

### 2.7.3 Registro de Eventos e Contadores Operacionais

Um registro de eventos fornece acesso às últimas falhas registradas, fornecendo informações relevantes para análise do que ocorreu no conversor.

Os contadores operacionais oferecem informações sobre a utilização do conversor. Valores como horas de operação, horas de funcionamento, kWh usados, número de energizações, sobretensões e sobretensões são exemplos das leituras disponíveis.

## 2.8 Ferramentas de software

### 2.8.1 Visão geral das ferramentas de software

A Danfoss oferece um conjunto de ferramentas de software para desktop que foram projetadas para fornecer operação fácil e o mais alto nível de personalização dos conversores de frequência.

As APIs e a interface de dispositivos Danfoss permitem a integração das ferramentas a sistemas e processos de negócios próprios. As ferramentas MyDrive® servem de apoio durante todo o ciclo de vida do conversor, desde o design do sistema até o serviço. Algumas ferramentas são disponibilizadas gratuitamente; outras exigem assinatura.

Para obter mais informações sobre as ferramentas MyDrive®, consulte a documentação MyDrive.

### 2.8.2 MyDrive® Select

O MyDrive® Select realiza o dimensionamento do conversor de frequência com base nas correntes de carga do motor calculadas, temperatura ambiente e limitações de corrente. Os resultados do dimensionamento estão disponíveis em formato gráfico e numérico, e incluem cálculos de eficiência, perdas de energia e correntes de carga do inversor. A documentação resultante está disponível em formato .pdf ou .xls e pode ser importada para o MyDrive® Harmonics para avaliação da distorção de harmônicas ou validação da conformidade com a maioria das normas e recomendações de harmônicas reconhecidas.

O MyDrive® Select está disponível em [select.mydrive.danfoss.com](https://select.mydrive.danfoss.com) como ferramenta baseada na Web, e como aplicativo para dispositivo móvel que pode ser baixado das lojas de aplicativos.

### 2.8.3 MyDrive® Harmonics

O MyDrive® Harmonics estima os benefícios de adicionar soluções de atenuação de harmônicas a uma instalação e calcula a distorção de harmônicas no sistema. A avaliação pode ser feita tanto para novas instalações quanto ao ampliar uma instalação existente.

A versão gratuita fornece uma visão geral rápida do desempenho geral esperado do sistema. A versão especializada do MyDrive® Harmonics exige uma assinatura, que disponibiliza mais recursos, incluindo a possibilidade de salvar e compartilhar projetos de harmônicas, importar projetos do MyDrive® Select e a possibilidade de adicionar um produto de atenuação de harmônicas Danfoss.

### 2.8.4 MyDrive® Energy

O MyDrive® Energy combina, em uma única ferramenta, o cálculo de energia do sistema de conversores e as funcionalidades de classificação de eficiência. Utiliza parâmetros básicos do sistema para gerar métricas de eficiência e estima a potencial economia de energia e redução de CO<sub>2</sub> para os sistemas de conversores.

- O Efficiency Calculator (anteriormente MyDrive® ecoSmart) segue as normas IEC 61800-9-2 para as definições de classe IE e IES e calcula a classe de eficiência e a eficiência de carga parcial para os conversores Danfoss.
- O Efficiency Calculator permite avaliações de eficiência no nível do sistema e analisa o consumo de energia e o que foi economizado. Parâmetros adicionais, tais como custos de energia, emissões de CO<sub>2</sub> e perfis de carga específicos do sistema podem ser adicionados para a obtenção de resultados mais precisos.

O MyDrive® Energy está disponível como ferramenta baseada na Web em <https://energy.mydrive.danfoss.com/>.

## 2.8.5 MyDrive® Insight

O MyDrive® Insight é uma ferramenta de software para comissionamento, engenharia e monitoramento de conversores. O MyDrive® Insight pode ser usado para configurar parâmetros, atualizar o software e programar recursos de segurança funcional e monitoramento das condições.

Fazer backups, restaurar o sistema a partir de um backup e o registro de dados no MyDrive® Insight suportam o uso de um cartão microSD como dispositivo de armazenamento.

## 3 Interfaces de usuário e como configurar

### 3.1 Visão geral das interfaces de usuário

Para interagir com o conversor iC2-Micro, use o painel de controle como interface, ou o MyDrive® Insight, que é uma ferramenta para PC que permite uma interação mais avançada com o conversor.

O conversor iC2-Micro possui um painel de controle com um display, botões de controle e indicadores de status. O uso do MyDrive® Insight fornece a capacidade de acessar o conversor remotamente.

### 3.2 Painel de Controle

#### 3.2.1 Visão geral do painel de controle

O capítulo fornece uma visão geral sobre os diferentes painéis de controle, os elementos relacionados, recursos e funcionalidades importantes e uma orientação rápida sobre como usar o painel de controle.

#### 3.2.2 Painel de controle e Painel de controle 2.0 OP2

O conversor tem dois tipos de painéis de controle:

- **Painel de controle:** É integrado e, por padrão, entregue com o conversor. Os botões e os indicadores do painel de controle estão descritos em [3.2.3 Botões e indicadores do painel de controle](#).
- **Control Panel 2.0 OP2:** Um painel de controle (acessório) opcional que proporciona uma melhor experiência ao usuário. Esse tipo de painel de controle permite configurar facilmente o conversor por meio de parâmetros, monitorar o status do conversor e visualizar notificações de eventos. Os botões e os indicadores do Control Panel 2.0 OP2 estão descritos em [3.2.5 Botões e indicadores do Control Panel 2.0 OP2](#).

Recursos do Painel de controle 2.0 OP2.

- Interface do usuário monocromática de 2,03".
- LEDs visuais indicam o status do conversor.
- Controla o conversor e facilita alternar entre operações locais e remotas.
- O display multilíngue melhora a clareza dos parâmetros, seleções e informações de status.
- O display de parâmetros é compatível com caracteres alfanuméricos especiais, números inteiros, pontos flutuantes, listas de seleção e comandos para configurar os dados da aplicação.
- As programações dos parâmetros podem ser facilmente copiadas para outros conversores, oferecendo uma colocação em funcionamento simplificada.
- O Painel de controle 2.0 OP2 tem características nominais de proteção IP20.
- A instalação da porta do painel com um kit de montagem opcional fornece proteção IP55.

### 3.2.3 Botões e indicadores do painel de controle



Figura 1: Painel de Controle

1	Indicadores de estado	2	Indicadores de operação
3	Início/Menu	4	Esquerda
5	Parada/Reset	6	Para cima
7	Para baixo	8	Indicador de operação
9	Partida	10	Voltar
11	Remoto/Local	12	OK
13	Potenciômetro	14	Indicadores de estado
15	Display principal		

Tabela 2: Botões de Operação e Potenciômetro

Nome	Função
Início/Menu	Alterna entre a exibição do status e o menu principal. Pressione prolongadamente para acessar o menu de atalhos para leitura e edição rápidas de parâmetros.
Para cima/Para baixo	Alterna entre status/grupo de parâmetros/números dos parâmetros e ajusta os valores dos parâmetros.
Esquerda	Move o cursor 1 bit para a esquerda.
Voltar	Navega para a etapa anterior na estrutura de menus ou cancela a configuração durante o ajuste dos valores dos parâmetros.
OK	Confirma a operação.
Remoto/Local	Alterna entre o modo remoto e o modo local.
Partida	Parte o conversor no modo local.
Parada/Reset	Para o conversor no modo local.
	Reinicializa o conversor para eliminar uma falha.
Potenciômetro	Altera o valor de referência quando o valor de referência for selecionado como potenciômetro.

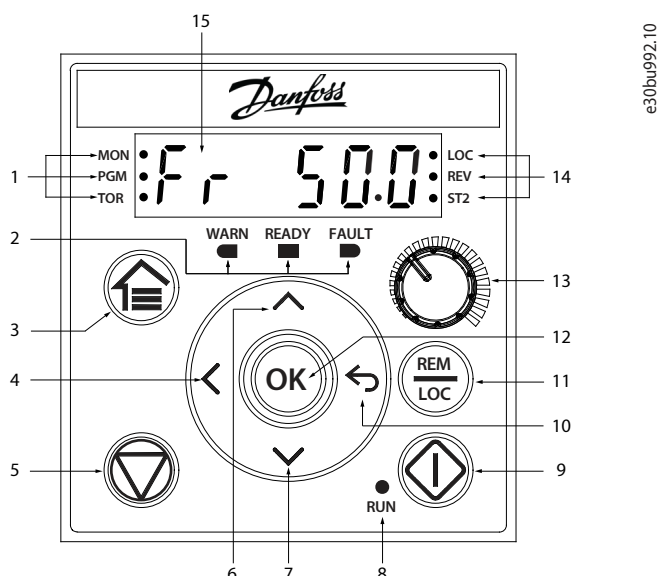
Tabela 3: Luzes indicadoras de status

Nome	Função
MON	Ligado: A tela principal mostra o status do conversor.
PGM	Ligado: O conversor está no status de programação.
TOR	Ligado: O conversor está no modo torque.
	Desligado: O conversor está no modo velocidade.
LOC	Ligado: O conversor está no modo local.
	Desligado: O conversor está no modo remoto.
REV	Ligado: O conversor está na direção reversa.
	Desligado: O conversor está na direção para frente.
ST2	Consulte <a href="#">Tabela 6</a> .

Tabela 4: Luzes indicadoras de operação

Nome	Função
WARN	Fica acesa constantemente quando ocorre uma advertência.
READY	Fica acesa continuamente quando o conversor está pronto.
FAULT	Pisca quando ocorre uma falha.

Tabela 5: Luz indicadora de funcionamento

Nome	Função
RUN	Ligado: O conversor está em operação normal.
	Desligado: O conversor parou.
	Piscando: No processo de parada do motor; ou o conversor recebeu um comando <i>RUN</i> , mas não há saída de frequência.

Tabela 6: Luz indicadora para configurações múltiplas

ST2	Desligado	Aceso	Piscando	Pisca rapidamente
Ativar setup <sup>(1)</sup>	Setup 1	Setup 2	Setup 1	Setup 2
Setup de programação <sup>(2)</sup>	Setup 1	Setup 2	Setup 2	Setup 1

1) Selecione o setup ativo no parâmetro P 6.6.1 Setup Ativo.

2) Selecione o setup de programação no parâmetro P 6.6.2 Setup Ativo.

## 3.2.4 Configuração básica do painel de controle

### 3.2.4.1 Visão geral da configuração básica do painel de controle

As configurações básicas do painel de controle são:

- Status de leitura do motor e do conversor, o que inclui advertências e falhas.
- Navegue até os menus para exibir ou alterar as programações dos parâmetros do conversor.

Após o conversor ser energizado, pressione o botão *Home/Menu* para alternar entre a exibição do status e o menu principal. Utilize os botões *para cima/para baixo* para selecionar os itens, e pressione o botão *OK* para confirmar a seleção.

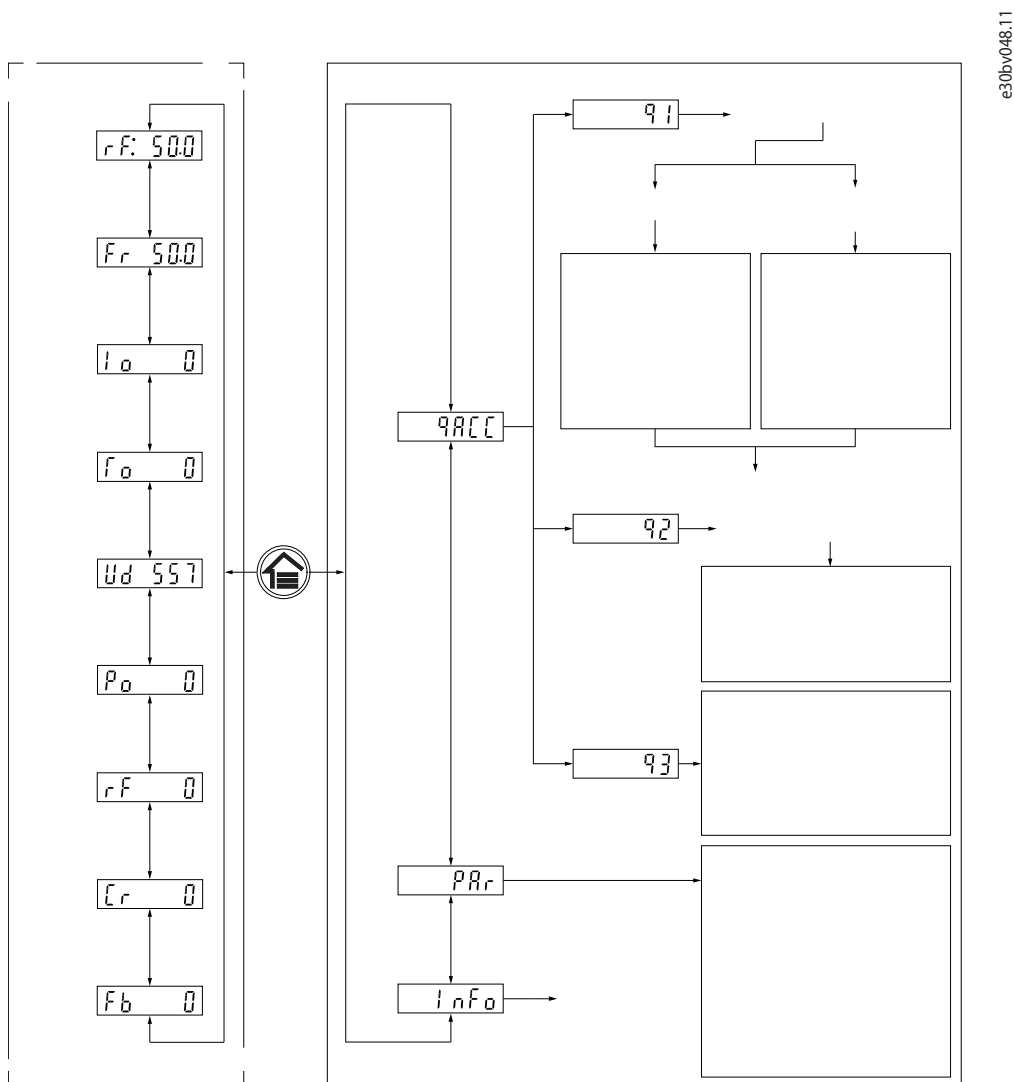

Observação: (1) Somente modo local. (2) Somente modo remoto. (3) O status só é mostrado quando a função correspondente estiver ativada. (4) Para a execução da AMA, consulte o capítulo *Adaptação Automática do Motor (AMA)*. Se o parâmetro *PS.4.3 Princípio de Controle do Motor* estiver definido como [0] U/f, não é necessário executar AMA.

Figura 2: Operação com Painel de Controle

### 3.2.4.2 Entendendo as telas de leitura

Quando o conversor estiver no estado de prontidão, o visor do painel de controle mostrará a tela *Home* no display principal. Por padrão, como uma configuração de fábrica, a tela *Home* mostra a configuração de referência no modo local, conforme mostrado na figura a seguir.



Figura 3: Tela Home

Pressione os botões *para cima/para baixo* do painel de controle para alternar entre os itens de leitura.

**Leituras no modo Local:** As leituras a seguir podem ser acessadas no menu de status do painel de controle no modo *Local*.

- Configuração de Referência (Hz)
- Frequência de Saída [Hz]
- Corrente do Motor [A]
- Torque (Nm)

- Tensão CC (V)
- Potência (kW)
- Leitura do Cliente (Unidade) <sup>(1)</sup>

**Leituras no modo Remoto:** As leituras a seguir podem ser acessadas no menu de status do painel de controle no modo *Remoto*.

- Frequência de Saída [Hz]
- Corrente do Motor [A]
- Torque (Nm)
- Tensão CC (V)
- Potência (kW)
- Referência (%)
- Leitura do Cliente (Unidade)<sup>(1)</sup>
- Feedback (Unidade)<sup>(1)</sup>

### 3.2.4.3 Tela do grupo de menus e navegação

#### 3.2.4.3.1 Visão geral da tela do grupo de menus e navegação

Pressione o botão *Home/Menu* para alternar entre telas de leitura e a tela do grupo do parâmetro.

O Menu consiste no seguinte:

- **Acesso Rápido:** Um assistente de inicialização que facilita a definição das configurações do motor e a partida do motor. Utilize o acesso rápido para configurar dados do motor, configurações de seleção da aplicação e configurações de controle do motor em um método passo a passo.
- **Todos os Parâmetros:** Para exibir todos os parâmetros em Conversores de Frequência iC2-Micro.
- **Informações de Eventos:** Para exibir todos os eventos ativos e históricos, como falhas, em Conversores de Frequência iC2-Micro.

Pressione os botões *para cima/para baixo* do painel de controle para selecionar as funções do menu, conforme mostrado em [Figura 4](#).



Figura 4: Funções do menu

#### 3.2.4.3.2 Navegação de acesso rápido

O Acesso Rápido consiste nas três funções a seguir para configurar facilmente o Conversores de Frequência iC2-Micro passo a passo.

- **q1 - Configuração dos Dados do Motor:** Ativa a primeira seleção de tipo de motor, seguida da entrada de dados do motor com base na plaqueta de identificação do motor.

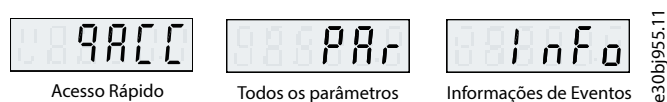
#### AVISO

Após completar as configurações de dados do motor, recomenda-se executar a Adaptação Automática do Motor (AMA) se **P 5.4.3 Princípio de Controle do Motor** estiver programado como **[1] VVC+**.

Consulte o procedimento da AMA em [5.4.5 Adaptação Automática do Motor \(AMA\)](#).

- **q2 - Seleção da Aplicação:** Permite selecionar configurações típicas para a aplicação. As seleções de aplicação são programações de parâmetros pré-configuradas. Cinco aplicações comuns predefinidas são suportadas no conversor de frequência iC2-Micro, que são:
  - Modo de controle de velocidade

<sup>1)</sup> O status só é mostrado quando a função correspondente estiver ativada.

- o Modo de controle de processo
- o Modo de controle de multivelocidade
- o Modo de controle de 3 fios
- o Modo de controle de torque

Para obter mais informações, consulte [5.5.1 Visão geral da seleção da aplicação.](#)

### AVISO

Para otimizar a configuração da aplicação, configure alterações importantes no parâmetro com base na seleção da aplicação necessária.

- **q3 - Configuração de Controle do Motor:** Permite a programação dos dados de controle do motor que influenciam no desempenho da operação do motor, tais como os tempos de aceleração e desaceleração, o limite de referência etc. A figura a seguir mostra o procedimento de configuração ao se utilizar o Acesso Rápido para dar partida no motor.



Figura 5: Funções de acesso rápido

### 3.2.4.3.3 Tela do grupo do parâmetro e navegação

#### Visão geral

Pressione os botões *para cima/para baixo* para selecionar o menu *Todos os parâmetros*. Consulte a visão geral dos parâmetros completos em [3.2.4.3.1 Visão geral da tela do grupo de menus e navegação.](#) Pressione *OK* para entrar nos submenus.

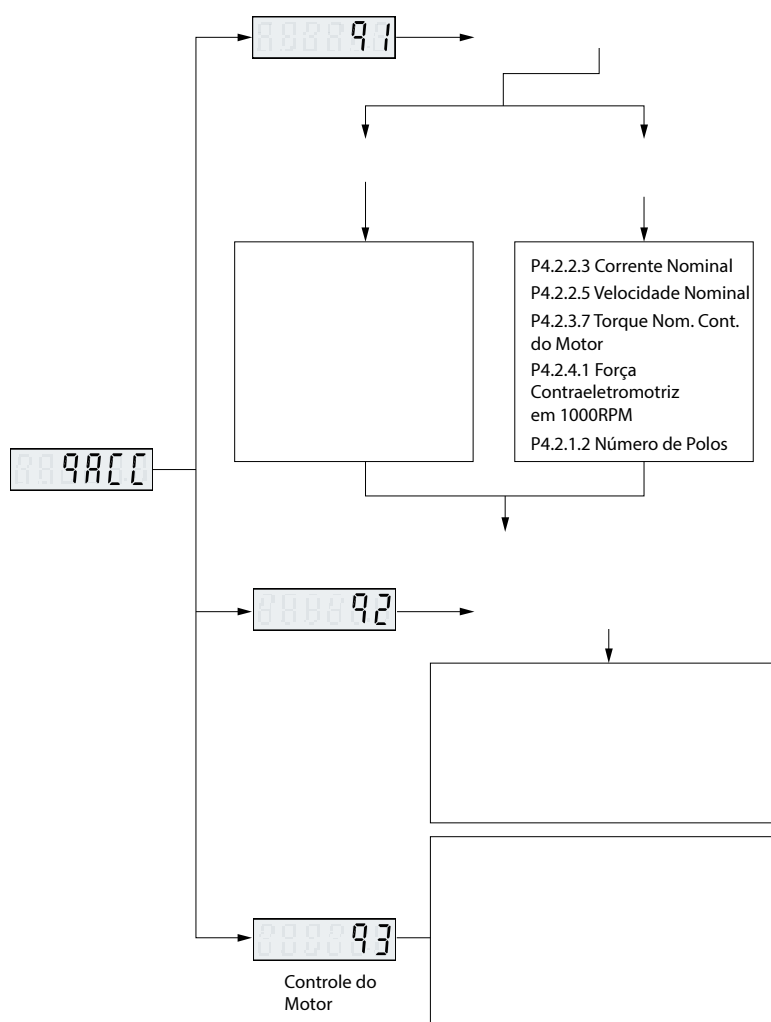
Para navegar através e dentro dos diferentes grupos de parâmetros, utilize os botões de navegação do painel de controle.

- Utilize os botões *para cima/para baixo* do painel de controle para navegar pelos diferentes grupos de parâmetros.
- O botão *Back* é empregado para navegar para um nível superior e o botão *OK* para um nível inferior, nas telas dos parâmetros/grupos de parâmetros.

Figura 6 mostra como navegar para um parâmetro. O exemplo considerado é **P 2.3.1 Ativar Controlador de Sobretenção**.



Figura 6: Navegação entre parâmetros

### Alterar seleções em um parâmetro

Neste exemplo, é considerado o **P 5.5.4.1 Seletor de Tipo da Rampa 1**.

Figura 7 mostra uma visão geral das telas relevantes ao alterar as seleções em um parâmetro.

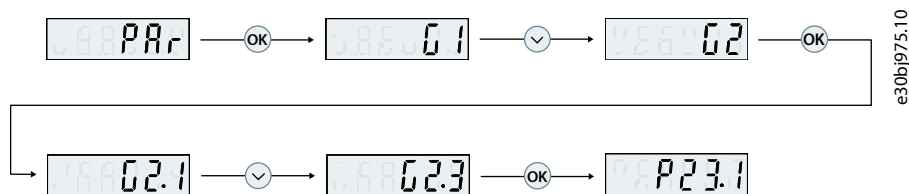

Figura 7: Alterar seleções em um parâmetro

1. Pressione os botões *para cima/para baixo* para ir até o parâmetro.
2. Pressione *OK* para visualizar a programação da seleção atual.
3. Pressione *OK* para modificar a seleção.

→ Os números de seleção começam a piscar.

4. Utilize os botões *para cima/para baixo* para navegar pelos números de seleção.
5. Pressione *OK* no número de seleção pretendido.

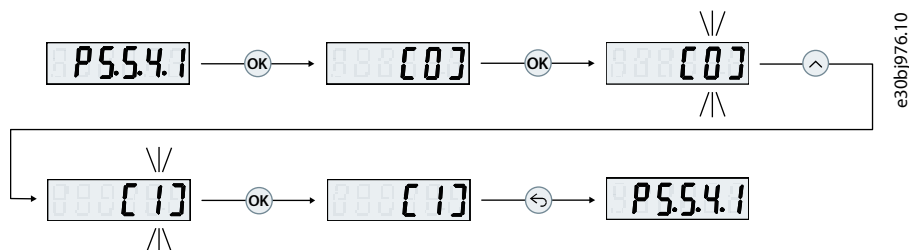
→ Os números de seleção param de piscar.

### Alterando o Valor de um Parâmetro

Neste exemplo, é considerado o **P 5.5.4.2 Tempo Acel. Rampa 1**.

Figura 8 mostra uma visão geral das telas relevantes ao alterar o valor de um parâmetro.



Figura 8: Alterando o Valor de um Parâmetro

1. Pressione os botões *para cima/para baixo* para ir até o parâmetro.
2. Pressione *OK* para visualizar o valor atual do parâmetro.
3. Pressione *OK* novamente para alterar o valor do parâmetro.

O último bit do valor pisca e mostra a localização do cursor.

4. Para mover o cursor à esquerda, use o botão de seta para a esquerda do painel de controle.

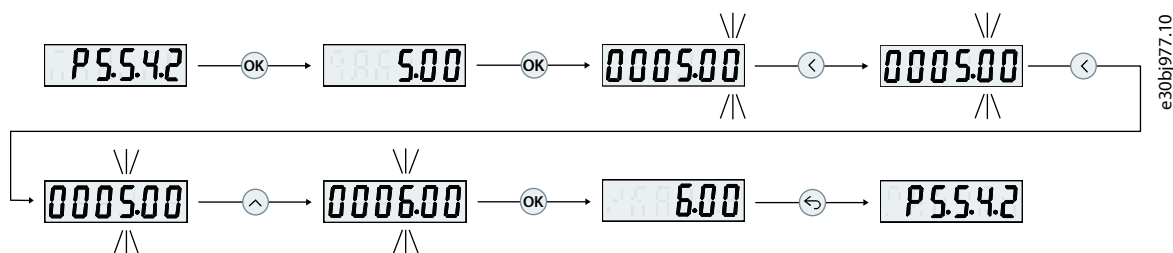
O dígito piscando indica a localização ativa do cursor.

5. Pressione os botões *para cima/para baixo* do painel de controle para aumentar ou diminuir o valor do dígito em que o cursor está ativo.
6. Pressione o botão *OK* para confirmar as alterações.

### 3.2.4.4 Restauração das configurações padrão

#### 3.2.4.4.1 Visão geral

A restauração das configurações padrão dos parâmetros é realizada pela inicialização do drive. A inicialização é realizada através do **P 6.6.8 Modo Operação** (recomendado) ou manualmente.

A inicialização recomendada por meio do **P 6.6.8 Modo Operação** não reinicializa estas configurações:

- Horas de funcionamento.
- Seleções de comunicação serial.
- Registro de falhas.
- Outras funções de monitoramento.
- **P 1.2.1 Definições Regionais.**
- **P 4.4.1.4 Sentido Horário.**

A inicialização manual apaga todos os dados relacionados ao motor, programação, localização, monitoramento, e restaura as configurações padrão de fábrica. A inicialização manual não reinicializa estas informações:

- **P 1.2.1 Definições Regionais.**
- **P 4.4.1.4 Sentido Horário.**
- **P 6.1.2 Horas de Funcionamento.**
- **P 6.1.5 Power Up Times (Qtd. de Vezes de Energizações).**
- **P 6.1.6 Over Temp Times (Qtd. de Vezes de Superaquecimentos).**
- **P 6.1.7 Over Volt Times (Qtd. de Vezes de Sobretensões).**

#### 3.2.4.4.2 Inicialização recomendada (via parâmetros)

1. Selecione **P 6.6.8 Modo Operação** e pressione *OK*.
2. Selecione **[2] Inicialização** e pressione *OK*.

3. Remova a energia da unidade e aguarde até que o display seja desligado.
4. Aplique energia à unidade. As programações dos parâmetros padrão são restauradas durante a inicialização. Isso poderá demorar ligeiramente mais que o normal.
5. **Falha 80, Drive inicializado** no valor padrão é mostrado.
6. Pressione *Stop/Reset* para retornar ao modo de operação.

### 3.2.4.3 Inicialização manual

1. Remova a energia da unidade e aguarde até que o display seja desligado.
2. Pressione e segure os botões *Home/Menu* e *OK* ao mesmo tempo enquanto liga a unidade.

As programações do parâmetro padrão de fábrica são restauradas durante a inicialização. Isso poderá demorar ligeiramente mais que o normal.

### 3.2.5 Botões e indicadores do Control Panel 2.0 OP2



Figura 9: Control Panel 2.0 OP2 Visão geral

Tabela 7: Descrição dos Elementos do Painel de Controle

Legenda	Nome do elemento	Descrição
1	Display	Fornece acesso a conteúdo e configurações. O display fornece informações detalhadas sobre o status do conversor.
2	Início/Menu	<ul style="list-style-type: none"> <li>• Alterna entre a exibição do status e o menu principal.</li> <li>• Pressione prolongadamente para acessar o menu de atalhos para leitura e edição rápidas de parâmetros.</li> </ul>
3	Setas e OK	<ul style="list-style-type: none"> <li>• <b>Setas:</b> Navegue pelas diferentes telas e menus e ajuste os valores dos parâmetros.</li> <li>• <b>[OK]:</b> Confirma as seleções e os dados no display do painel de controle.</li> </ul>
4	Info	Fornece informações do drive pressionando o botão <i>Info</i> na tela inicial, por exemplo, o tipo de drive, o código do modelo encomendado, o número de série do drive e a versão da aplicação.
5	Parada/Reset	Para a operação do conversor.

Tabela 7: Descrição dos Elementos do Painel de Controle - (continuação)

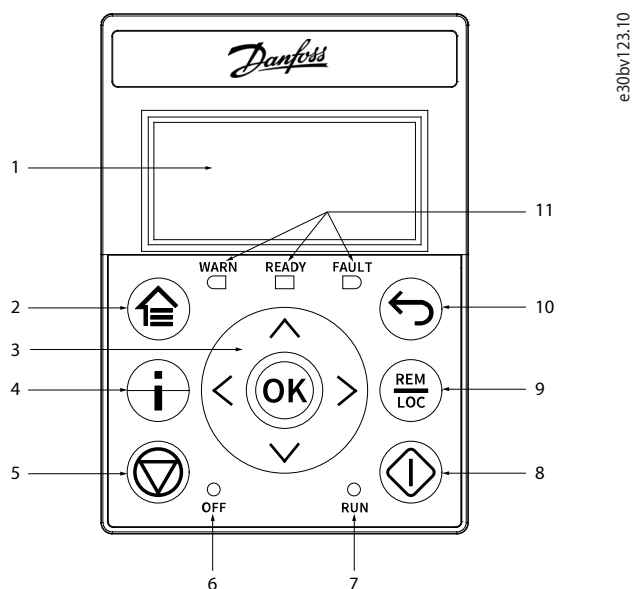
Legenda	Nome do elemento	Descrição
6	LED apagado	O indicador tem os seguintes estados: <ul style="list-style-type: none"> <li>• <b>Aceso:</b> O indicador fica nesse estado quando:                             <ul style="list-style-type: none"> <li>◆ O conversor não está modulando e o conversor está parado por inércia.</li> <li>◆ O sinal de parada ou parada por inércia está aplicado. Os tempos de rampa, as proteções e as funções de parada podem prolongar esse estado.</li> </ul> </li> <li>• <b>Desligado:</b> O conversor está em operação, um sinal de partida está aplicado e a saída está ativa. Isso inclui também em rampa, em operação na referência e AMA.</li> </ul>
7	LED RUN	O indicador tem os seguintes estados: <ul style="list-style-type: none"> <li>• <b>Ligado:</b> O conversor está em operação normal.</li> <li>• <b>Desligado:</b> O conversor parou.</li> <li>• <b>Piscando:</b> O indicador fica nesse estado quando:                             <ul style="list-style-type: none"> <li>◆ No processo de parada do motor (desaceleração por rampa).</li> <li>◆ O conversor recebeu um comando <i>RUN</i>, mas não há saída de frequência.</li> </ul> </li> </ul>
8	Funcionar	Inicia a operação do conversor.
9	REM/LOC	Alterna o conversor entre operação remota e local.
10	Voltar	Navega para a tela anterior ou um nível de menu acima do menu atual.
11	Indicadores de Status do Conversor	Os LEDs relacionados indicam o status do conversor. <ul style="list-style-type: none"> <li>• <b>[WARN]:</b> Uma luz amarela constante indica uma advertência.</li> <li>• <b>[READY]:</b> Uma luz verde constante indica que o conversor está pronto.</li> <li>• <b>[FAULT]:</b> Uma luz vermelha piscando indica uma falha.</li> </ul>

### 3.2.6 Control Panel 2.0 OP2 Configurações Básicas

#### 3.2.6.1 Visão Geral

As configurações básicas do painel de controle são:

- Status de leitura do motor e do conversor, o que inclui advertências e falhas.
- Navegue até os menus para exibir ou alterar as programações dos parâmetros do conversor.

#### 3.2.6.2 Entendendo as telas de leitura

Quando o conversor estiver em estado pronto, o display do Control Panel 2.0 OP2 mostrará a *tela Home*. Por padrão, como configuração de fábrica, a *tela Home* é mostrada como se segue.



Figura 10: Tela Home

1	<ul style="list-style-type: none"> <li>O número na frente indica a configuração ativa.<sup>(1)</sup></li> <li>O número entre parênteses indica o setup de programação.<sup>(2)</sup></li> </ul>	2	<ul style="list-style-type: none"> <li>Nas <i>Telas de Leitura</i>, o valor com a unidade após o ícone do setpoint indica os dados de configuração de referência.</li> <li>Nas <i>Telas de Menu</i>, o valor com a unidade (sem ícone de setpoint) indica os dados de saída.</li> </ul>
3	<b>Ícone de sentido:</b> indica o sentido da rotação do motor.	4	<b>LOC/REM:</b> indica o modo de controle remoto ou local. <ul style="list-style-type: none"> <li>LOC: modo de controle local.</li> <li>REM: modo de controle remoto.</li> </ul>
5	<b>Valor do centro:</b> indica o valor da leitura.	6	<b>Tipo de leitura</b>

1) Selecione o setup ativo no parâmetro P 6.6.1 Setup Ativo.

2) Selecione o setup de programação no parâmetro P6.6.2 Setup de Programação.

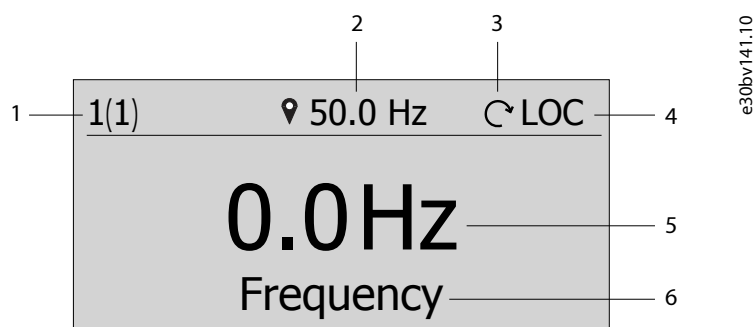
### Seleção do tipo de leitura

Pressione os botões de seta *para cima* e *para baixo* no Painel de controle 2.0 OP2 quando estiver na *Tela de Leitura*. A tela do painel de controle navega até os itens de leitura na ordem. Consulte [3.2.4.2 Entendendo as telas de leitura](#).

### Configuração de referência no modo local

No modo local, pressione o botão *OK* na *Tela de Leitura* para entrar no ajuste da referência. O valor de referência é válido imediatamente ao se pressionar os botões de seta *para cima*, *para baixo* e *para a esquerda* para configuração.



Figura 11: Ajuste do Valor de Referência

### 3.2.6.3 Tela de Menu e Navegação

Utilize o botão *Home/Menu* para alternar entre *Tela de Leitura* e *Tela de Menu*.

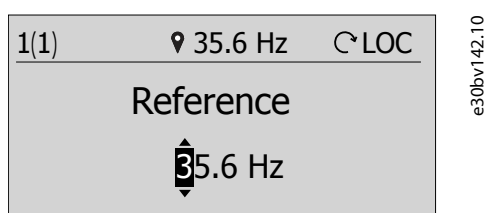

Figura 12: Tela de Menu

O *menu principal* inclui diferentes funções que são mostradas em [Tabela 8](#).

Tabela 8: Tela de Menu

Menu	Função
Acesso Rápido	Acesso rápido para configurar rapidamente um conversor. Consulte <a href="#">3.2.4.3.2 Navegação de acesso rápido</a> .
Todos os parâmetros	Visualize e ajuste os parâmetros.
Eventos	Lista de eventos (incluindo falhas e advertências que ocorreram no conversor).
Configuração do Display	Defina o idioma e ajuste a iluminação de fundo do display.
Backup e Restauração	Faça backup e restaure as informações do conversor.

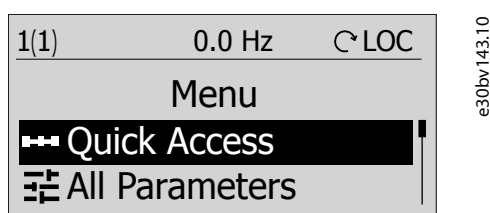
### Técnicas básicas de navegação

- Para navegar pelos diferentes grupos de parâmetros e dentro deles, utilize os botões de navegação do Control Panel 2.0 OP2.
- Utilize o botão *Voltar* para navegar para um nível acima, e o botão *OK* para navegar para um nível abaixo.

### 3.2.6.4 Telas de Grupo do Parâmetro e Navegação Geral

O menu *Todos os Parâmetros* inclui todos os parâmetros para configuração. Uma tela típica de grupo do parâmetro é mostrada a seguir.



Figura 13: Tela Grupo do Parâmetro

As seguintes informações estão contidas na tela do grupo do parâmetro:

Tabela 9: Tabela de legenda

Legenda	Descrição
1	Estado de controle do conversor. O valor no centro sem o ícone de setpoint mostra a frequência de saída.
2	Nome do menu, grupo e parâmetro atualmente ativo no conversor.
3	Grupo, subgrupo ou lista de parâmetros.
4	Barra de rolagem

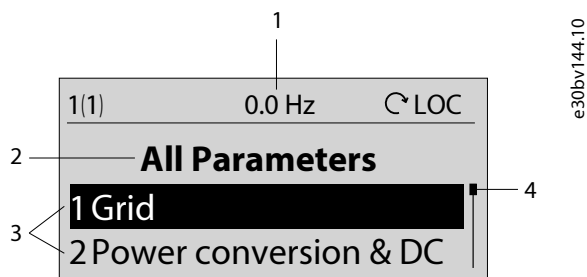
### 3.2.6.5 Alterar seleções em um parâmetro

Neste exemplo, é considerado o parâmetro *P 5.5.4.1 Seletor de Tipo da Rampa 1*. Quando há seleções disponíveis para um parâmetro, o índice e o nome do parâmetro ficam destacados em preto, conforme mostrado.



Figura 14: Alterar seleções em um parâmetro

1. Para exibir as seleções do parâmetro, pressione o botão *OK*. As seleções disponíveis para o parâmetro são exibidas. Um ícone de visto na frente da seleção indica a opção selecionada.

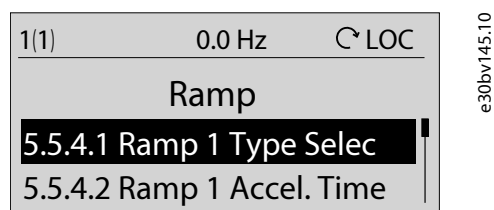

Figura 15: Seleções em um parâmetro (exemplo)

2. Utilize o botão de seta *para cima* ou *para baixo* para navegar pelas seleções.

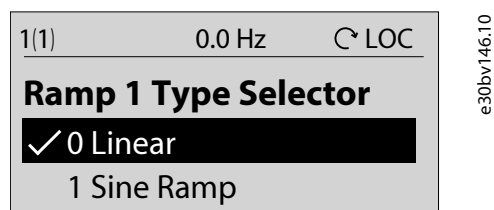
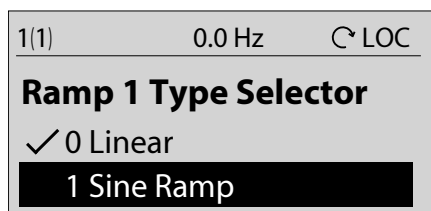

e30bv147.10

Figura 16: Navegação pelas seleções (exemplo)

3. Pressione o botão *OK* na seleção pretendida. O ícone de visto é movido para essa seleção.

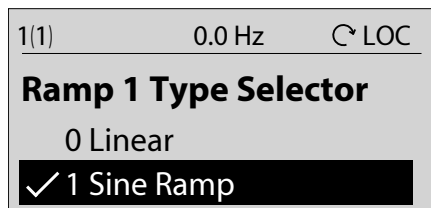

e30bv148.10

Figura 17: Confirmação das seleções (exemplo)

### 3.2.6.6 Alterando o Valor de um Parâmetro

No exemplo, o parâmetro *P 5.5.4.2 Acel. rampa 1. Rampa 1* é considerado, e [Figura 18](#) mostra a alteração do valor de 3 s para 5 s.

1. Acesse o parâmetro *P 5.5.4.2 Acel. rampa 1. Rampa 1* e pressione o botão *OK*.
2. Pressione o botão *OK* novamente para entrar na tela de edição de valores. Para ir para os valores antes ou depois dos decimais, utilize os botões de seta *para a esquerda* ou *para a direita*. O dígito destacado em preto indica o local onde o cursor está ativo.
3. Utilize os botões de seta *para cima* ou *para baixo* do Painel de controle 2.0 OP2 para aumentar ou diminuir o valor.
4. Pressione o botão *OK* para confirmar as alterações.

[Figura 18](#) mostra todas as telas relevantes para alterar o valor de um parâmetro.

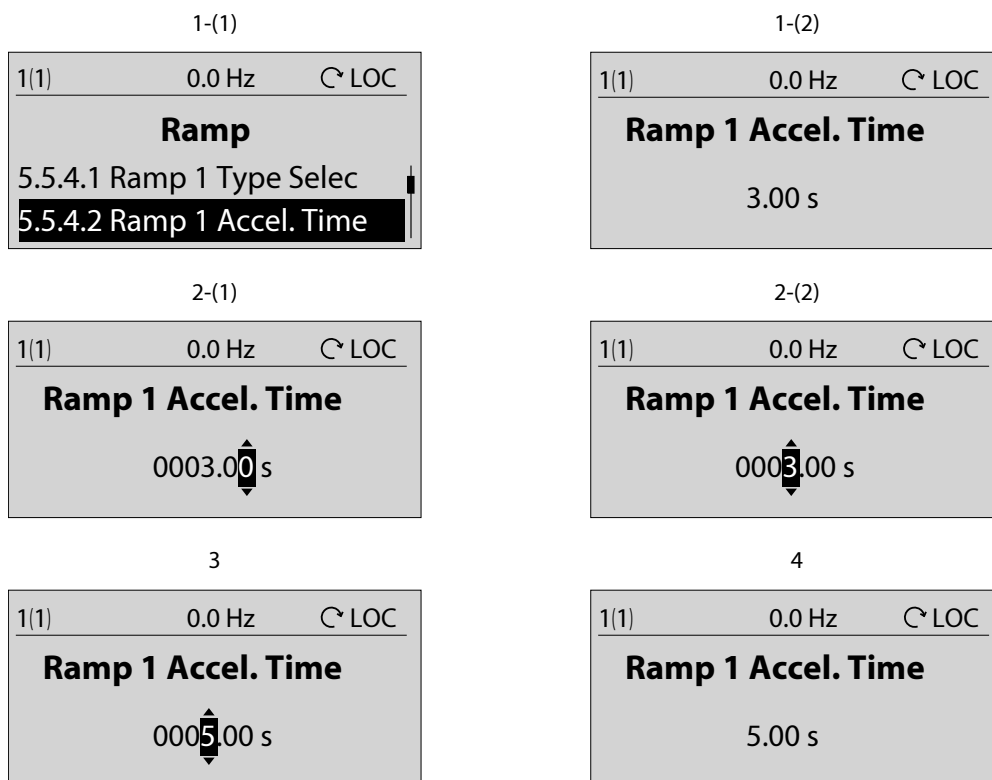

e30bv149.10

Figura 18: Alterando o Valor de um Parâmetro

## 3.3 MyDrive® Insight

### 3.3.1 Visão geral do MyDrive® Insight

O MyDrive® Insight é uma ferramenta de software independente da plataforma que oferece suporte para colocação em funcionamento, engenharia e monitoramento de Conversores de Frequência iC2-Micro. Alguns dos principais recursos são:

- Configuração e comissionamento rápidos e fáceis.
- Monitore os conversores como parte das operações diárias.
- Colete dados e informações para resolução de problemas, manutenção e serviço.
- Descoberta de e acesso a vários conversores em uma rede.
- Interface do usuário intuitiva.
- Notificações e exibições de informações e eventos sobre o conversor em tempo real.
- Controle do PC para executar operações como dar partida ou parar o conversor, definir referências, definir direção, redefinir e parar o conversor por inércia.
- Realize atualizações em conversores separadamente.
- Backup e restauração das programações dos parâmetros.
- Registro e análise de dados para resolução de problemas.

#### AVISO

A seção está documentada para a versão 2.13.0 ou superior do MyDrive® Insight. Certifique-se de desinstalar versões anteriores do MyDrive® Insight de seu dispositivo para utilizar as funções mais recentes do MyDrive® Insight.

#### AVISO

A seção do MyDrive® Insight no guia de aplicação abrange informações básicas, tais como começar a utilizar o MyDrive® Insight, acessar e exibir ou alterar os parâmetros, e o controle do PC para operar o conversor empregando o MyDrive® Insight. Para obter mais informações sobre as diferentes telas do MyDrive®, a ajuda integrada dentro do MyDrive® Insight estará disponível em futuras versões.

### 3.3.2 Introdução ao MyDrive® Insight

Como pré-requisito, certifique-se de que o MyDrive® Insight esteja instalado no dispositivo (PC ou laptop). Baixe e instale o MyDrive® Insight do MyDrive® Suite disponível em <https://suite.mydrive.danfoss.com/>.

1. Para estabelecer uma conexão ponto a ponto entre o conversor e o dispositivo, use um destes dois métodos:
  - Conecte os fios de sinal aos terminais do RS-485 conforme descrito na parte traseira da tampa dos terminais. Um adaptador convencional pode ser usado para realizar a conexão à porta USB do dispositivo.
  - Use a porta RJ45 no conversor usando um adaptador de acessórios e um cabo para conectar o conversor à porta USB do dispositivo.

#### AVISO

Pelo primeiro método de conexão, a funcionalidade completa do MyDrive® Insight é suportada, o que inclui atualização de firmware e controle de PC para operações.

**AVISO**

Pelo segundo método de conexão, somente funcionalidades limitadas estão disponíveis; por exemplo, configuração de parâmetros, backup e restauração de parâmetros/projetos, colocação em funcionamento, monitoramento e diagnóstico.

- Para o segundo método de conexão, utilize a baud rate fixa de 115200 e o endereço 1.

2. Após energizar o conversor, e quando ele estiver no estado *Pronto*, abra o MyDrive® Insight no dispositivo.
3. Clique no ícone de *Conexão Direta*, conforme mostrado.



Figura 19: Estabelecer conexão

4. Defina o tipo de conexão para *Serial* e selecione a porta serial à qual o conversor foi conectado. Use a baud rate e o endereço corretos que estão programados no conversor.

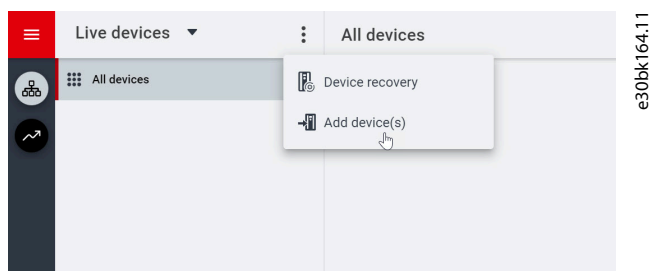

Figura 20: Conexão serial

➡ Uma vez estabelecida a conexão, a tela *Informações do dispositivo* é exibida.

### 3.3.3 Acessando Parâmetros Compreendendo as Telas dos Parâmetros no MyDrive® Insight

#### Acessando parâmetros

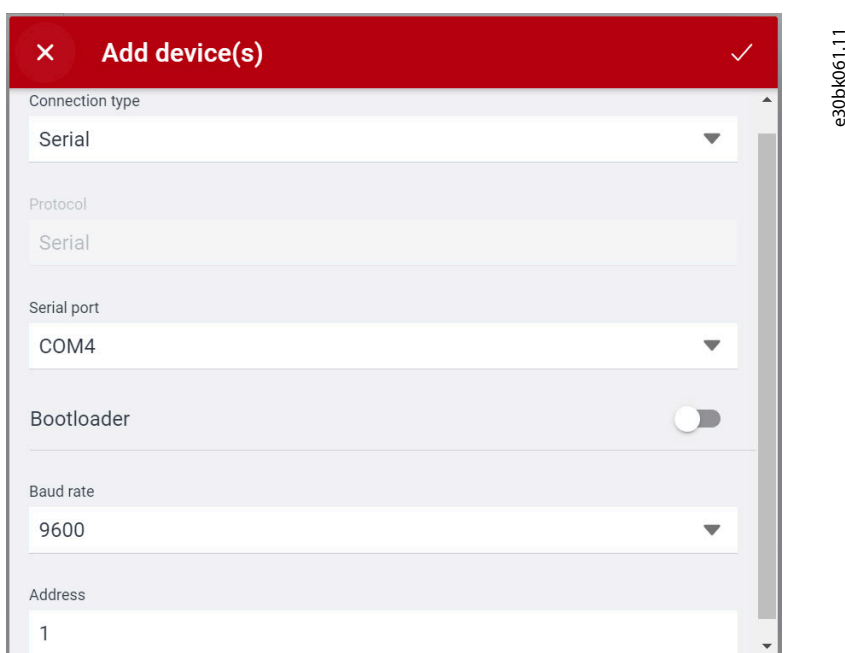
1. Para acessar os parâmetros do conversor conectado, clique em *Setup & Service (Configuração e serviço)*. Isso abre os menus relacionados a *Setup & Service (Configuração e serviço)*.

2. Clique em *Parameters (Parâmetros)* → *Live (Ao Vivo)* conforme mostrado.



Figura 21: Configuração e serviço

### Visão geral da tela de parâmetros

A ilustração a seguir é uma visão geral da tela *Parameter (Live) (Parâmetro (Ao Vivo))* no MyDrive® Insight, que descreve a tela *Parâmetro*.

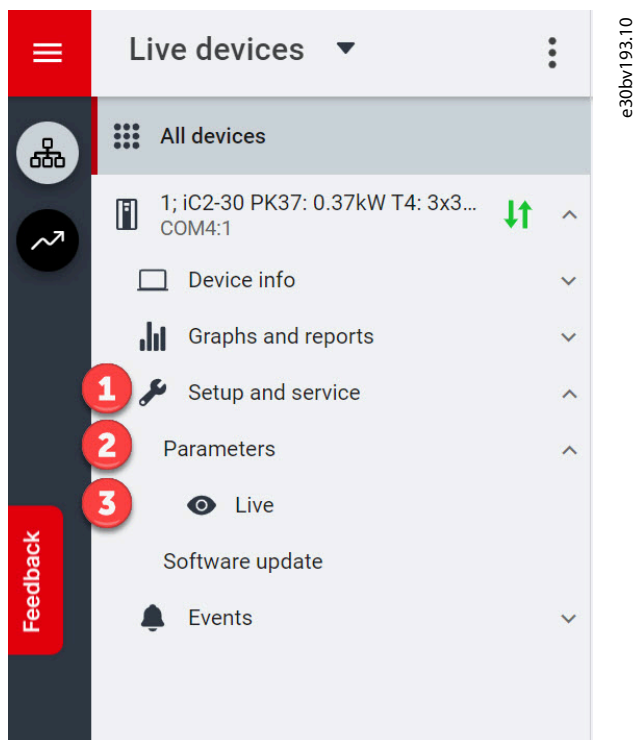

Figura 22: Tela de parâmetros

Tabela 10: Tabela de legenda

Legenda	Nome	Descrição
1	Grupo do parâmetro	Navegue pelos diferentes grupos de parâmetros no conversor.
2	Botão de pesquisa	Para encontrar um parâmetro específico.
3	Campo de valor	Ver e alterar um valor ou seleção de parâmetro. Na tela Live (Ao Vivo), todos os parâmetros do conversor são mostrados no MyDrive® Insight.
4	Botão de controle do PC	Alterne para controle do PC para iniciar ou parar o conversor usando o MyDrive® Insight.

### Navegar por diferentes grupos de parâmetros

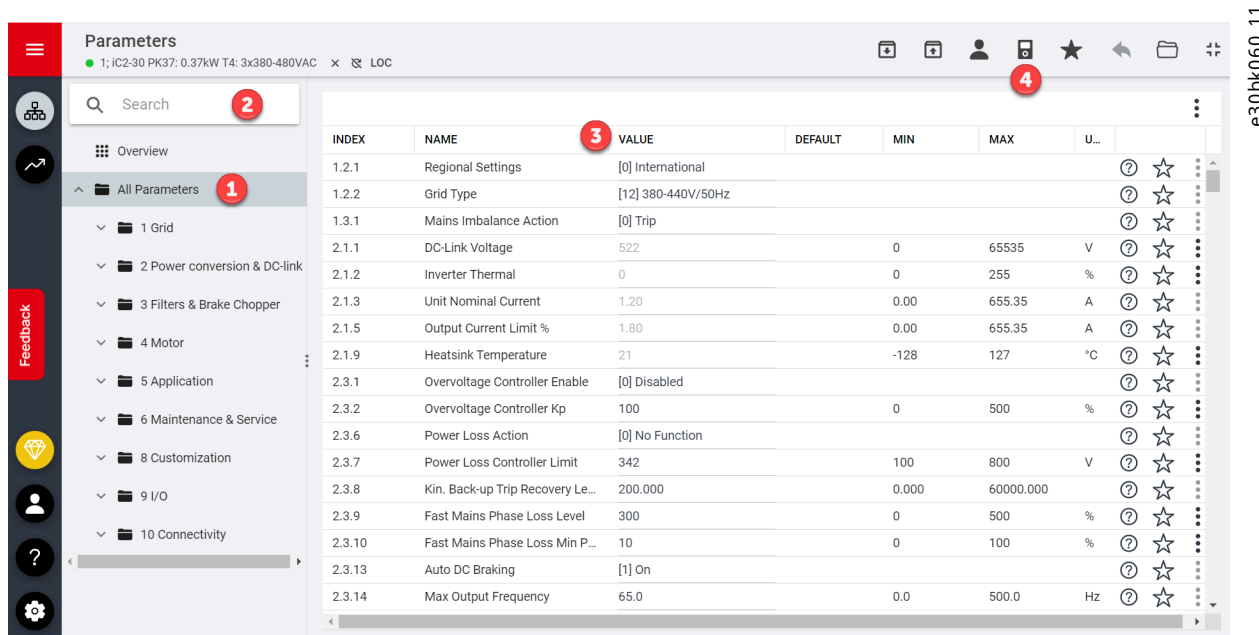
Neste exemplo, é considerado o **grupo do parâmetro 4 Motor**, conforme mostrado.



Figura 23: Navegando até um Grupo do Parâmetro

1. Clique no grupo do parâmetro na tela *All Parameters (Todos os parâmetros)*.
2. Clique no subgrupo do parâmetro.
3. Repita a etapa 2 até que o nível correto do subgrupo do parâmetro seja alcançado para encontrar os parâmetros específicos (4).

### AVISO

Quando no subgrupo de um parâmetro específico, somente os parâmetros relevantes para o subgrupo do parâmetro podem ser acessados.

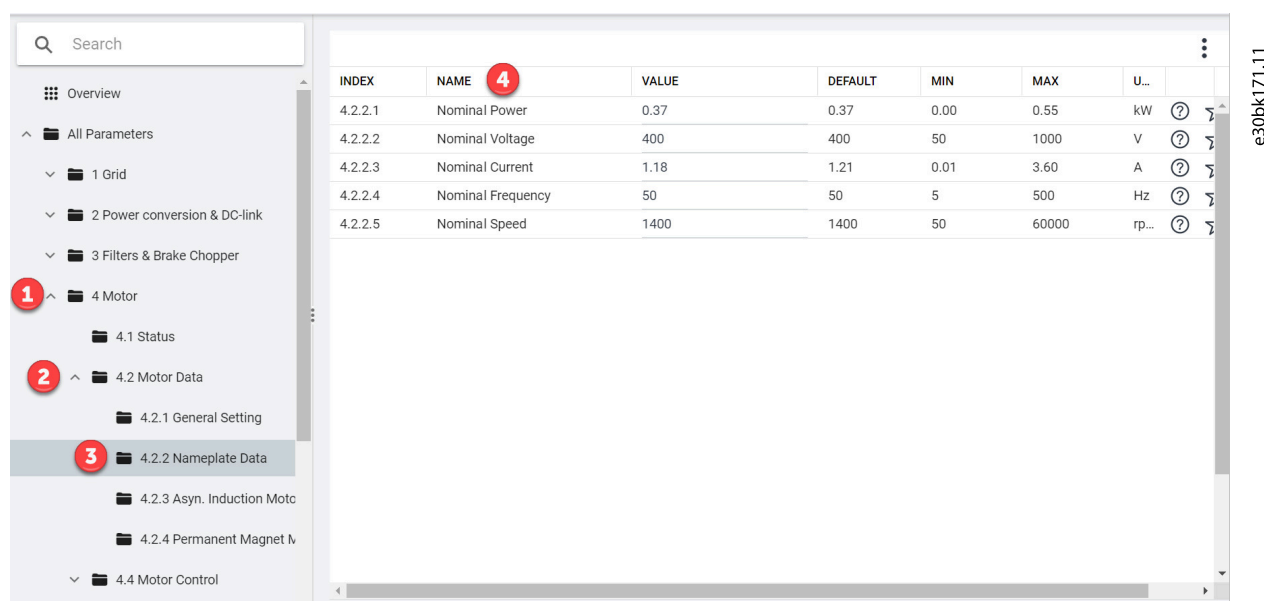
### Procura de um parâmetro específico

1. No campo *Search (Pesquisar)* digite a palavra-chave necessária. Uma palavra-chave pode ser o nome de um grupo do parâmetro, um subgrupo do parâmetro, ou o nome ou o número de um parâmetro específico.

No exemplo, é considerado motor control (controle do motor). O grupo do parâmetro e o parâmetro específico podem ser acessados a partir dos resultados da pesquisa.



Figura 24: Botão de pesquisa

### 3.3.4 Exibição e alteração das programações dos parâmetros

Quando em um determinado grupo do parâmetro, todos os parâmetros relacionados ao grupo do parâmetro são exibidos. Dependendo do tipo de acesso do parâmetro, há a possibilidade de exibir a programação do parâmetro ou alterar a seleção atual ou o valor do parâmetro.

No exemplo, é considerado o grupo do parâmetro **4 Motor**, conforme mostrado.

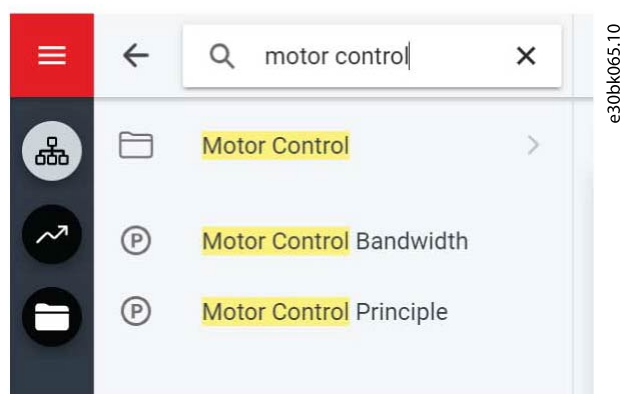

Figura 25: Visão Geral do Parâmetro

Tabela 11: Tabela de legenda

Número	Nome do Campo	Descrição
1	Índice	Com base na estrutura do grupo do parâmetro, o índice define a localização do parâmetro. O índice não é utilizado como um identificador único de um parâmetro.
2	Nome	Nome do parâmetro.
3	Status ou valor do parâmetro	Fornece o status ou valor atual de um parâmetro. Parâmetros mostrados em cinza-claro não podem ser alterados.
4	Parâmetros de seleção	Para ver todas as seleções disponíveis para o parâmetro, clique no valor no campo <i>Value (Valor)</i> .

Tabela 11: Tabela de legenda - (continuação)

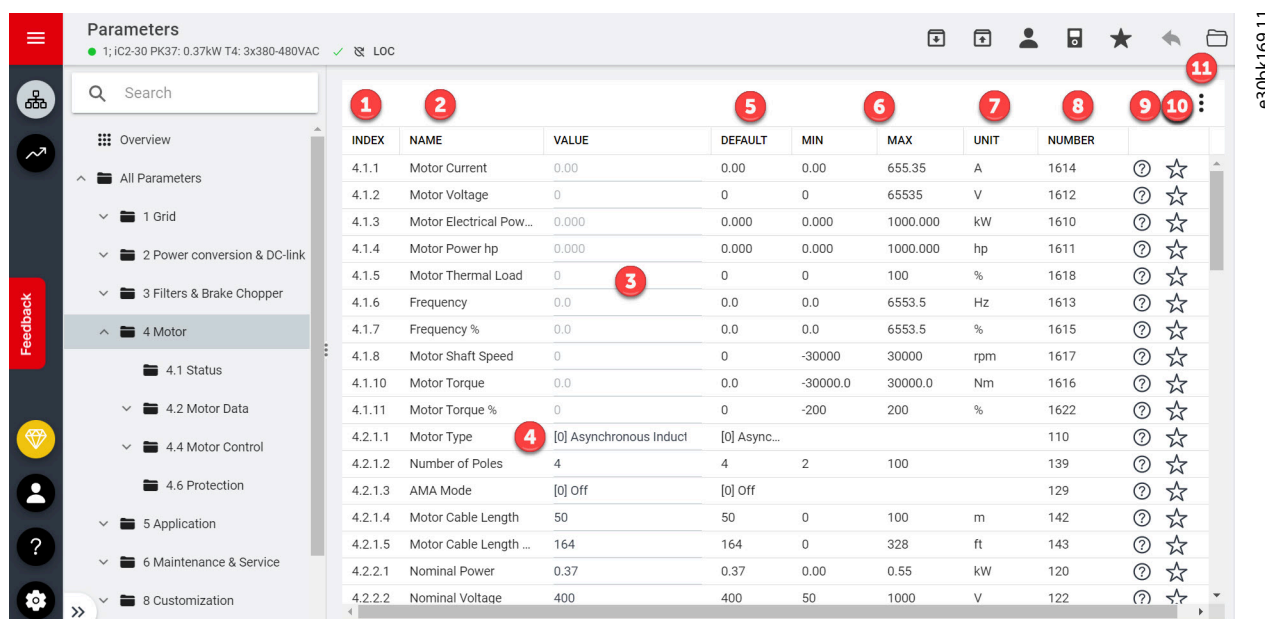
Número	Nome do Campo	Descrição
5	Padrão	A configuração de fábrica (valor padrão) do parâmetro.
6	Faixa de parâmetros	O valor do parâmetro pode ser modificado com base nas faixas definidas (valores máximo e mínimo).
7	Unidade	Quando aplicável, a unidade do usuário do parâmetro é exibida no campo <i>Unit (Unidade)</i> .
8	Número	O número do parâmetro (PUN) é o identificador único de um parâmetro para registros do modbus. Consulte <a href="#">6.1.6.2.8 Número do parâmetro (PNU)</a> .
9	Ajuda	Clique no botão ? para ver a descrição do parâmetro. Para obter descrições mais detalhadas, consulte <a href="#">7.1 Leitura da tabela de parâmetros</a> .
10	Favorito	Para adicionar parâmetros aos <i>Favoritos</i> , clique no botão.
11	Editar e redefinir colunas	Use o ícone de 3 pontos para selecionar os tipos de coluna necessários ou redefinir todas as colunas. A sequência das colunas pode ser alterada com o recurso de clicar, segurar e arrastar.

### 3.3.5 Controle do PC para Operar o Conversor Usando o MyDrive® Insight

Para operar o conversor usando o controle do PC, clique no botão do painel de controle no MyDrive® Insight. [Figura 26](#) mostra as diferentes telas para operar o conversor através do MyDrive® Insight.



Figura 26: Operar o conversor usando o MyDrive® Insight

Para acessar o Controle do PC no MyDrive® Insight e operar o conversor, faça o seguinte:

1. Clique no botão *REQUEST CONTROL (Solicitar controle)*.
2. Clique em *Continue (Continuar)* para confirmar as condições de operação segura enquanto controla o conversor usando o MyDrive® Insight.
3. Use os botões *START (Partida)*, *STOP (Parada)*, *STOP COAST (Parada por inércia)* para realizar uma operação no conversor.
4. Aumente ou diminua a velocidade de referência.
5. No caso de um evento de falha, clique em *RESET FAULTS (Redefinir falhas)* para redefinir um conversor.

### 3.3.6 Backup do conversor

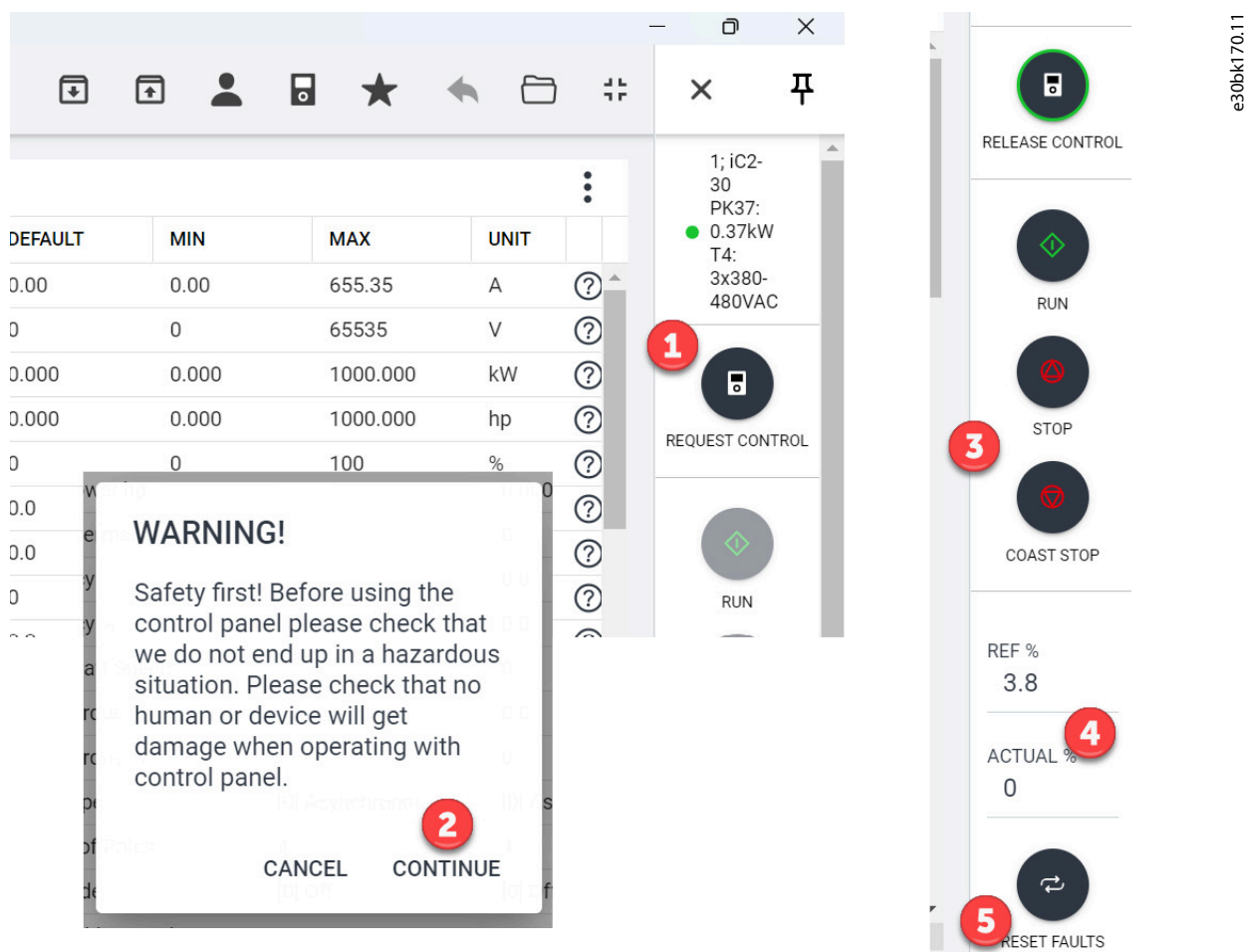
1. Para fazer backup do conversor, selecione um conversor; acesse *Setup & Services (Setup e Serviços)* → *Parameters (Parâmetros)*.

➡ A tela *Parameters Live (Parâmetros ao vivo)* é exibida.

2. Clique no ícone conforme mostrado na figura.



Figura 27: Ícone de destino do backup

➡ Abre uma tela para selecionar o destino do backup. Os destinos para backup são:

- o **Projeto:** Fazer backup de um projeto existente ou de um projeto novo.

Figura 28: Destino do backup

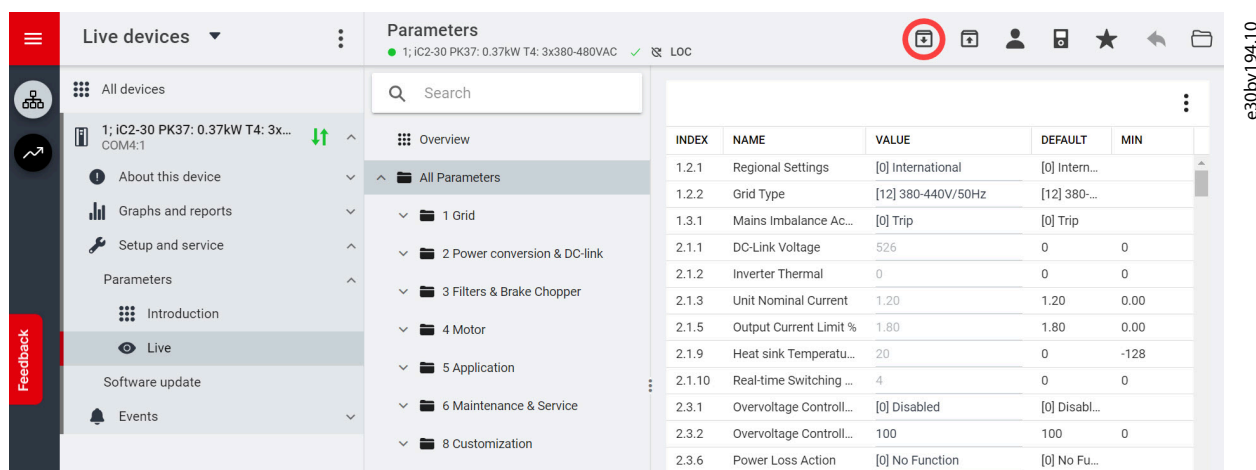
3. Clique em *Next (Avançar)*. Usando a tela, é possível especificar um nome para o arquivo de backup.

4. Clique em *Backup* para iniciar o backup.

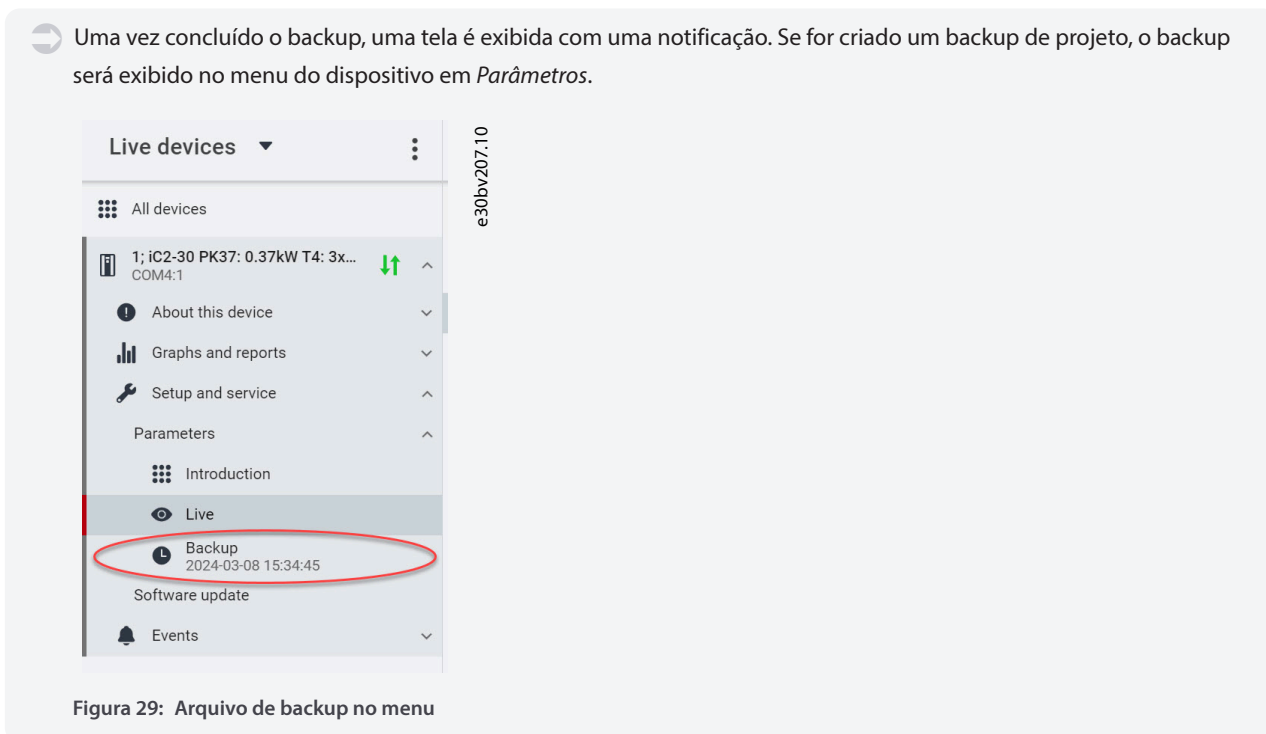

### 3.3.7 Restaurar os dados no conversor

1. Para restaurar dados no conversor, selecione um conversor; acesse *Setup e Serviços* → *Parâmetros*.
2. Clique no ícone conforme mostrado na imagem abaixo.

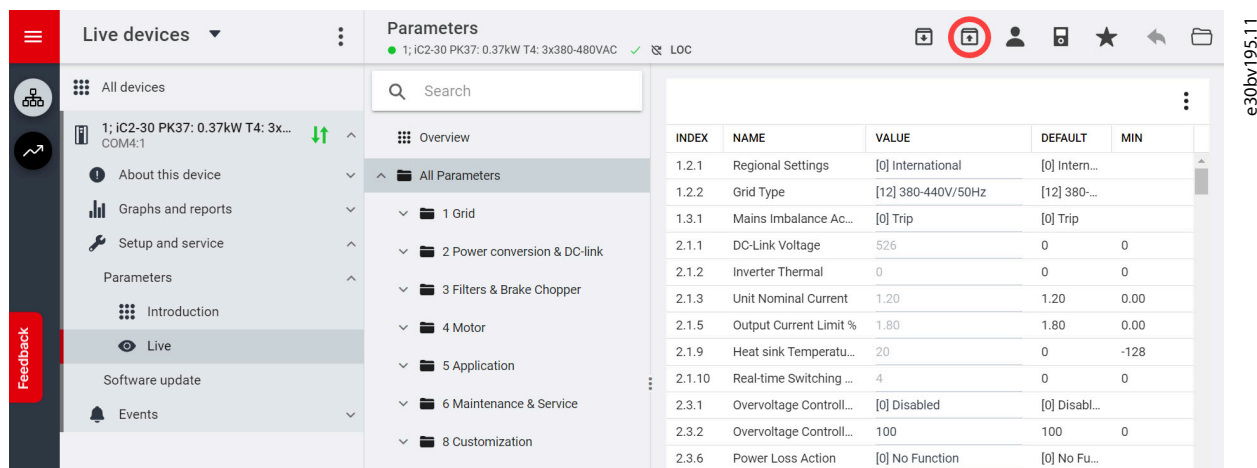

3. Selecione o projeto de origem dos dados que devem ser restaurados no conversor.

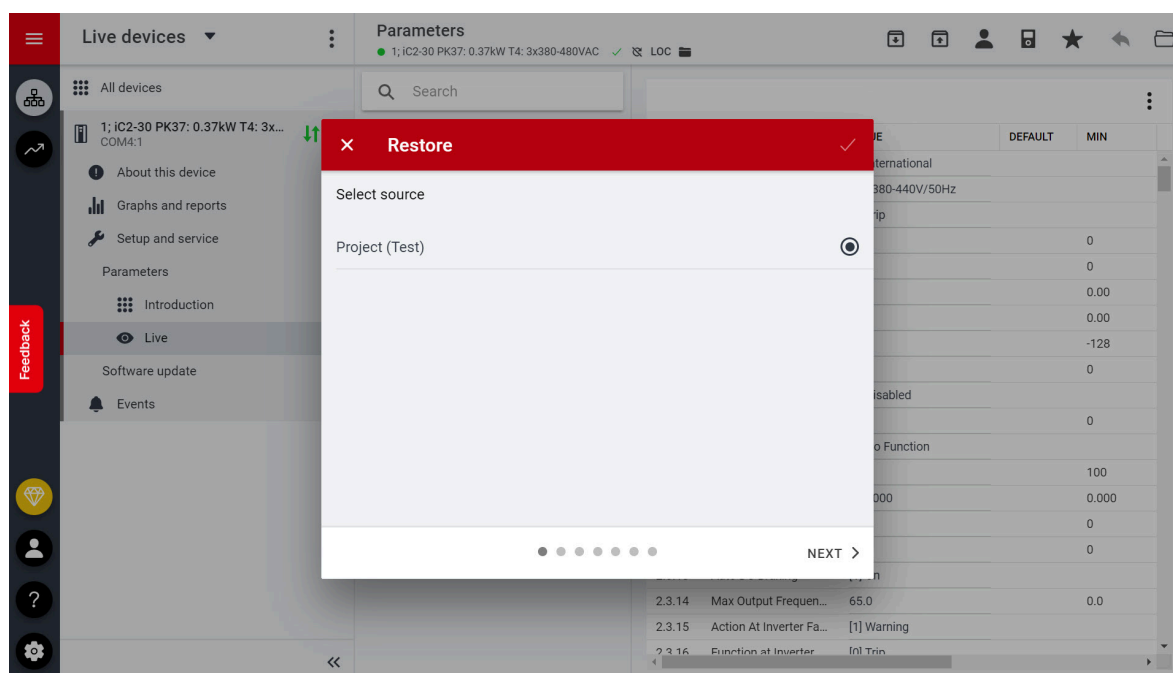

e30bk167.11

Figura 31: Fonte dos Dados para Restauração

4. Clique em *Next* (Avançar) e selecione um conversor de fonte de backup.
5. Clique em *Next* (Avançar) e selecione um backup.
6. Selecione o conteúdo para a restauração de dados no conversor e clique em *Next* (Avançar).

➡ Após a restauração bem-sucedida dos dados, uma mensagem é exibida.

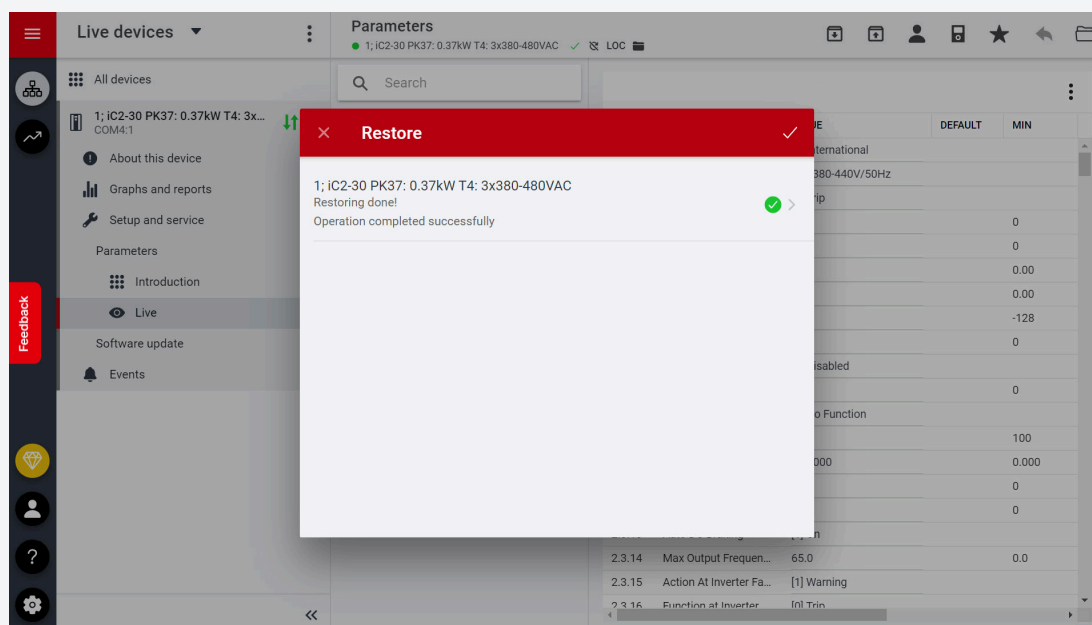

e30bv208.10

Figura 32: Restauração concluída

## 4 Estrutura e Visão Geral do Software de Aplicação

### 4.1 Entendendo a Estrutura do Software de Aplicação

O princípio básico de design da estrutura do software de aplicação e da hierarquia relacionada se refere à configuração de um conversor iC2-Micro típico, conforme mostrado na [Figura 33](#).



Figura 33: Visão Geral do Menu da Aplicação

### 4.2 Grupos de Parâmetros, Conteúdo Relacionado e Configurações

- Todas as configurações genéricas, como Rede, Conversão de Potência e Barramento CC, Filtros e Circuito de Frenagem, e Motor são acessadas por meio dos grupos de parâmetro (índices de menu) 1–4.
- A maioria dos parâmetros específicos da aplicação é acessada por meio dos grupos de parâmetro (índice de menu) 5 Aplicação.
- Os recursos e funções relacionados à aplicação, como Manutenção & Serviço e Personalização, estão nos grupos de parâmetros (índices de menu) 6 e 8, respectivamente.
- A configuração básica dos sinais de controle externos e das interfaces de comunicação é feita nos grupos de parâmetro (índices de menu) 9 e 10, respectivamente.
- Os recursos e parâmetros relacionados estão agrupados em grupos de parâmetros individuais. Cada recurso tem um grupo de parâmetro próprio.
- As informações de status de cada grupo de parâmetro estão disponíveis separadamente para permitir um acesso fácil.

A tabela a seguir fornece informações sobre os grupos de parâmetro.

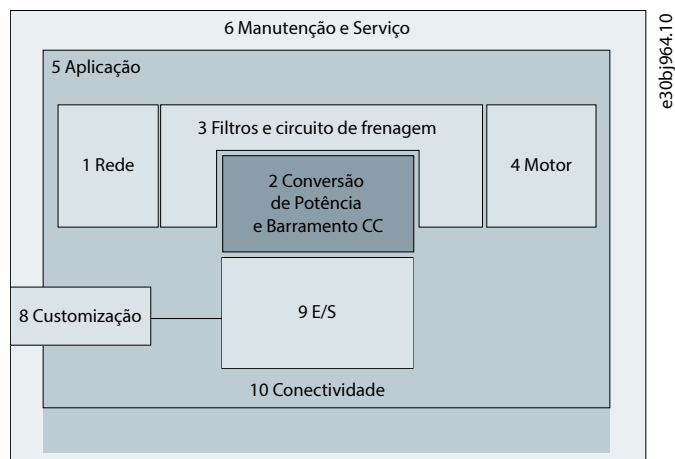
Índice do menu/Grupo de parâmetro	Nome do grupo do parâmetro	Descrição
1	Rede	Contém parâmetros para a configuração, o monitoramento e o controle da fonte de alimentação do conversor. Tipicamente, a fonte de energia é a rede. O menu também permite definir as configurações de proteção da rede e visualizar a condição da rede.
2	Conversão de Potência	Contém os parâmetros para a configuração, o monitoramento e o controle da conversão de potência do conversor. O menu permite definir as configurações de proteção da unidade de potência e as configurações do retificador, barramento CC e inversor.
3	Filtros & Circuito de Frenagem	Contém os parâmetros para configurar, monitorar e controlar os filtros, o circuito de frenagem e os resistores de frenagem.
4	Motor	Contém os parâmetros para configurar o motor, o controle do motor e a proteção do motor.

Índice do menu/Grupo de parâmetro	Nome do grupo do parâmetro	Descrição
5	Aplicação	Contém os parâmetros para recursos específicos da aplicação, tais como controle de processo, controle de velocidade, controle de torque, controle do freio mecânico, entre outros.
6	Manutenção & Serviço	Contém os parâmetros relacionados exclusivamente a status, eventos e recursos de serviço.
8	Personalização	Contém os parâmetros para personalizar leituras.
9	E/S	Contém os parâmetros para configurar E/S digitais ou analógicas.
10	Conectividade	Parâmetros para configurar a comunicação do sistema de conversores.

---



Figura 34: Grupos de Parâmetros

## 5 Exemplos de setup de configuração

### 5.1 Introdução e Pré-requisitos

A seção abrange as etapas básicas de configuração de um conversor. Use estes tópicos como referência durante o processo de configuração/comissionamento do conversor:

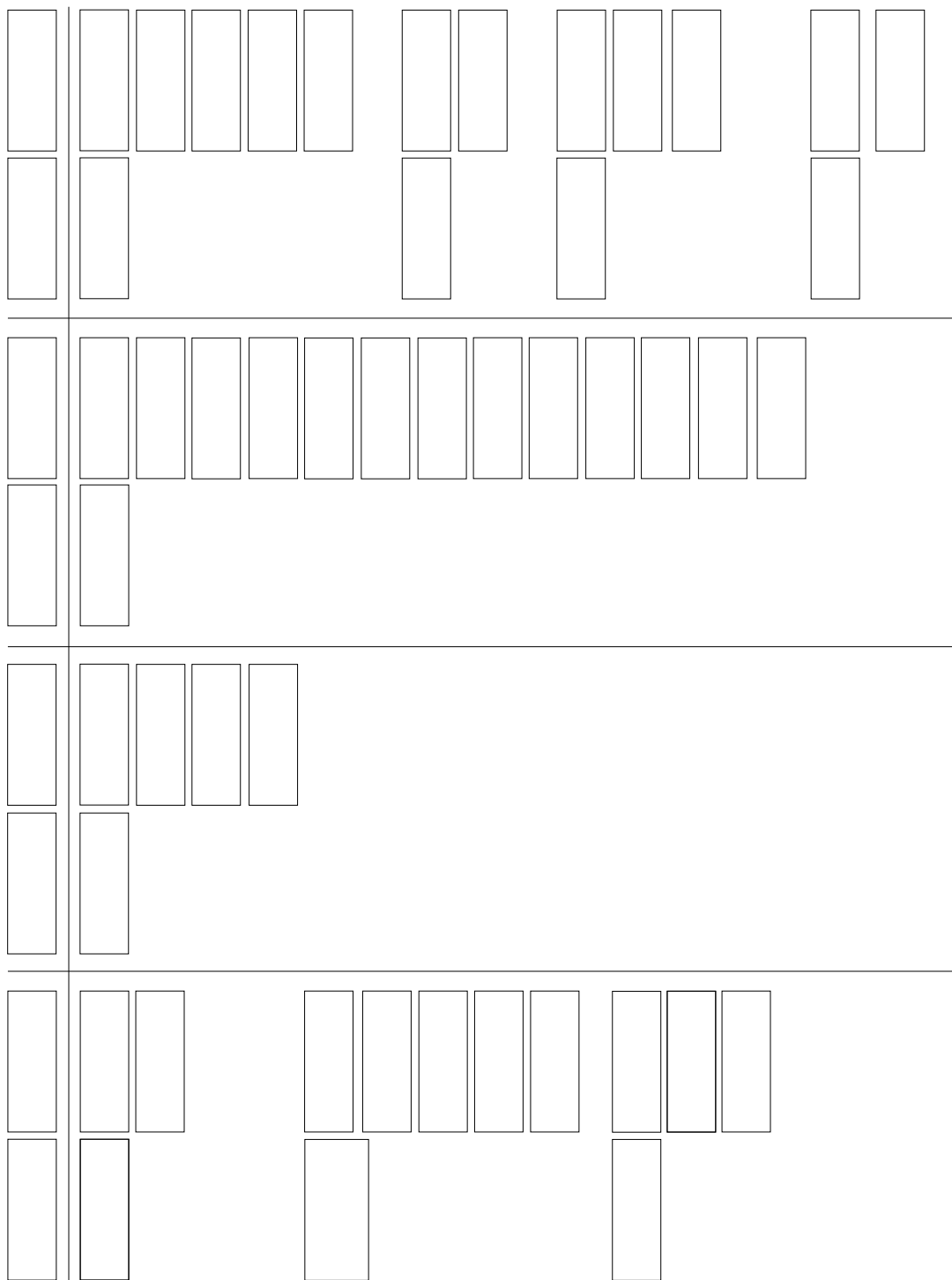
- Para obter informações relacionadas ao painel de controle, consulte [3.2.4.1 Visão geral da configuração básica do painel de controle](#).
- Para obter informações sobre como utilizar o MyDrive® Insight, consulte [3.3.1 Visão geral do MyDrive® Insight](#).
- Informações detalhadas sobre os parâmetros estão descritas no *Capítulo Descrição dos parâmetros*.

Um diagrama de ligação típico para o Conversores de Frequência iC2-Micro é mostrado.



Figura 35: Diagrama de ligação

- 1 Filtro CC simples no MA05a.
- 2 Circuito de frenagem integrado aplicável somente para conversores 3x380–480 V 2,2 kW (3,0 hp) e acima, e 3x200–240 V 1,5 kW (2 hp) e acima.
- 3 Sem terminais BR para conversores de 1x100–120 V, 1x200–240 V, 3x200–240 V 0,37–0,75 kW (0,5–1,0 hp) e 3x380–480 V 0,37–1,5 kW (0,5–2,0 hp).
- 4 Selecione o modo PNP ou NPN por meio do parâmetro **P 9.4.1.1 Modo E/S Digital** (PNP=Source, NPN=Sink).
- 5 Utilize a chave S640 (terminais de comunicação serial) para ativar a terminação na porta RS-485 (terminais 68 e 69).

## 5.2 Configuração Básica de um Conversor

O procedimento cobre a configuração básica de um conversor.

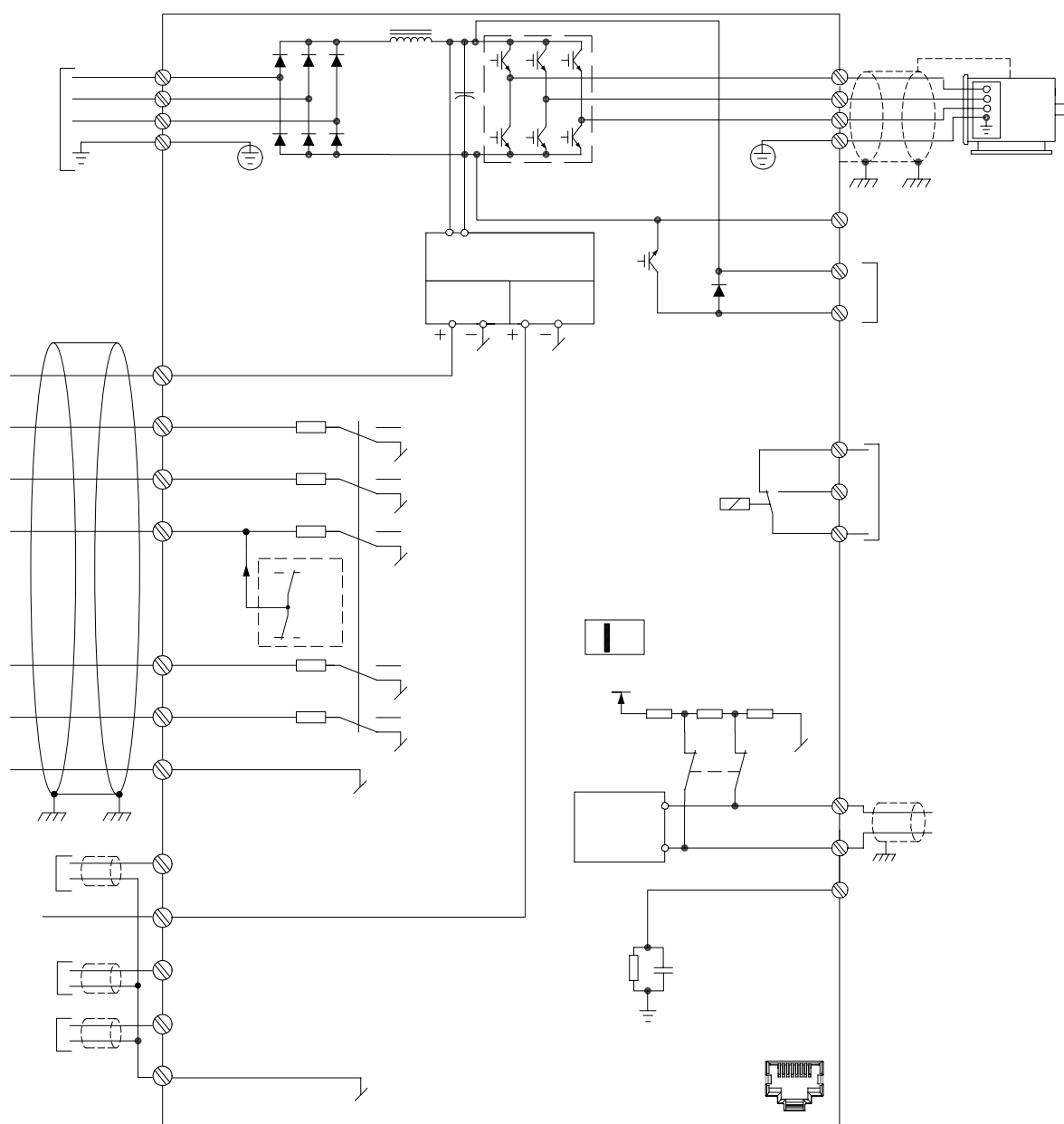
### Pré-requisito:

- Certifique-se de que o conversor esteja montado com segurança, conforme descrito no *Guia de Operação do Conversores de Frequência iC2-Micro*.
- Para empregar o MyDrive® Insight para configuração, instale o [MyDrive® Insight](#) a partir do aplicativo MyDrive® Suite.

A configuração básica de um conversor consiste nas seguintes etapas de configuração.

1. Definição das configurações da rede e da unidade de potência (tipo de rede e classe de tensão).
2. Definição do modo de operação.
3. Configuração do local de controle.
4. Configuração da comunicação de campo, se aplicável.

As etapas descritas em detalhes são estas:

1. Defina as configurações da rede usando o parâmetro a seguir.

Índice do parâmetro	Nome do parâmetro	Exemplo de ajuste	Número do parâmetro
1.2.2	<b>Tipo de Rede</b>	[12] 380-440V/50Hz	6

2. Configure o modo de operação usando o parâmetro a seguir.

Índice do parâmetro	Nome do parâmetro	Exemplo de ajuste	Número do parâmetro
5.4.2	<b>Modo Operação</b>	[0] Malha Aberta de Velocidade	100

3. Defina as configurações do local de controle usando os parâmetros a seguir.

Índice do parâmetro	Nome do parâmetro	Exemplo de ajuste	Número do parâmetro
5.5.1.1	<b>Control Site</b> (Tipo de Controle)	[0] Digital e Ctrl. Word	801
5.5.1.2	<b>Origem do Controle</b>	[1] Porta FC	802
5.5.3.5	<b>Função de Referência</b>	[0] Soma	304
5.5.3.6	<b>Fonte da Referência</b>	[0] Vinculado a Loc/Rem	313
5.5.3.7	<b>Fonte da Referência 1</b>	[1] Entrada analógica 53	315
5.5.3.8	<b>Fonte da Referência 2</b>	[2] Entrada analógica 54	316
5.5.3.9	<b>Fonte da Referência 3</b>	[11] Referência do Bus Local	317

Índice do parâmetro	Nome do parâmetro	Exemplo de ajuste	Número do parâmetro
5.5.2.1	<i>Seleção de Parada por Inércia</i>	[3] Logic OR	850
5.5.2.2	<i>Seleção de Parada Rápida</i>	[3] Logic OR	851
5.5.2.4	<i>Seleção da Partida</i>	[3] Logic OR	853
5.5.2.5	<i>Seleção da Reversão</i>	[3] Logic OR	854
9.4.1.2	<i>T13 Entrada Digital</i>	[8] Start	510
9.4.1.3	<i>T14 Entrada Digital</i>	[10] Reversão	511
9.4.1.4	<i>T15 Entrada Digital</i>	[1] Reset	512
9.4.1.5	<i>T17 Entrada Digital</i>	[14] Jog	513

## 5.3 Configuração do conversor usando o acesso rápido através do painel de controle

As etapas a seguir mostram a configuração de acesso rápido.

1. Energize o conversor.
2. Pressione o botão *Home/Menu* no painel de controle para acessar a estrutura do menu.
3. Selecione QACC e insira **q1 Dados do Motor** para selecionar primeiro o tipo de motor usando o **P 4.2.1.1 Tipo de Motor**.
4. Programe o valor dos parâmetros de dados do motor, em sequência, com base no tipo de motor selecionado.
5. Execute a Adaptação Automática do Motor (AMA), se necessário. Consulte [5.4.5 Adaptação Automática do Motor \(AMA\)](#).
6. Selecione o tipo de aplicação em **q2 Seleção da Aplicação** e conecte os cabos aos terminais de E/S de acordo. Para obter mais informações, consulte [5.5.1 Visão geral da seleção da aplicação](#).
7. Insira **q3 Controle do Motor** para configurar as limitações de referência, as limitações de saída e o tempo de rampa.
8. Pressione *REM/LOC* para colocar o conversor em operação remota.
9. Inicie o conversor pelos terminais de E/S.

## 5.4 Configuração do Motor

### 5.4.1 Visão Geral da Configuração do Motor

Os exemplos de setup neste capítulo descrevem a configuração do motor.

#### AVISO

Os parâmetros especificados na configuração do motor não podem ser ajustados com o motor em funcionamento.

O ajuste da configuração contém o índice do menu, o nome do parâmetro, a programação do parâmetro recomendada e o número do parâmetro. O número do parâmetro é uma referência de identificação única para o parâmetro. Para obter uma descrição detalhada de um parâmetro, consulte o *Capítulo Descrição dos parâmetros*.

### 5.4.2 Setup de motor assíncrono

1. Para a configuração de um motor assíncrono, programe estes parâmetros:

Índice do parâmetro	Nome do parâmetro	Configuração recomendada	Número do parâmetro
4.2.2.1	<i>Potência Nominal</i>	Conforme mostrado na plaqueta de identificação.	120
4.2.2.2	<i>Tensão Nominal</i>	Conforme mostrado na plaqueta de identificação.	122

Índice do parâmetro	Nome do parâmetro	Configuração recomendada	Número do parâmetro
4.2.2.4	<i>Frequência Nominal</i>	Conforme mostrado na plaqueta de identificação.	123
4.2.2.3	<i>Corrente Nominal</i>	Conforme mostrado na plaqueta de identificação.	124
4.2.2.5	<i>Velocidade Nominal</i>	Conforme mostrado na plaqueta de identificação.	125

- Defina os parâmetros a seguir para obter um desempenho ótimo no modo VVC+; são necessários dados adicionais do motor para configurar os seguintes parâmetros.

Índice do parâmetro	Nome do parâmetro	Configuração recomendada	Número do parâmetro
4.2.3.1	<i>Resistência do Estator (Rs)</i>	Conforme mostrado na folha de dados do motor.	130
4.2.3.2	<i>Resistência do Rotor (Rr)</i>	Conforme mostrado na folha de dados do motor.	131
4.2.3.4	<i>Reatância de Fuga do Estator Xls</i>	Conforme mostrado na folha de dados do motor.	133
4.2.3.6	<i>Reatância de Magnetização Xm</i>	Conforme mostrado na folha de dados do motor.	135

VVC+ é o modo de controle mais robusto. Na maioria das situações, ele fornece desempenho ideal sem ajustes posteriores. Execute uma AMA completa para o melhor desempenho. Consulte [5.4.5 Adaptação Automática do Motor \(AMA\)](#).

### 5.4.3 Configuração de Motor PM em VVC+

#### Pré-requisitos

- Ajuste **P 4.2.1.1 Tipo de Motor** com as opções a seguir para ativar a operação do motor PM:
  - [1] *PM, SPM Não Saliente* ou [3] *PM, IPM Saliente*.
- Selecione **[0] Malha Aberta Velocidade** em **P 5.4.2 Modo Operação**.

#### Procedimento

- Programe os parâmetros a seguir, utilizando a plaqueta de identificação do motor e a folha de dados do motor.

Índice do parâmetro	Nome do parâmetro	Configuração recomendada	Número do parâmetro
4.2.2.3	<i>Corrente Nominal</i>	Conforme mostrada na folha de dados do motor.	124
4.2.3.7	<i>Torque Nominal Cont. do Motor</i>	Conforme mostrada na folha de dados do motor.	126
4.2.2.5	<i>Velocidade Nominal</i>	Conforme mostrada na folha de dados do motor.	125
4.2.1.2	<i>Número de Polos</i>	Conforme mostrada na folha de dados do motor.	139

Índice do parâmetro	Nome do parâmetro	Configuração recomendada	Número do parâmetro
4.2.3.1	<b>Resistência do Estator (Rs)</b>	Insira a resistência do enrolamento do estator entre linha-comum (Rs). Se houver somente dados de linha-linha disponíveis, divida o valor de linha-linha por 2 para obter o valor linha-comum (starpoint). Também é possível medir o valor com um ohmímetro, que leva em conta a resistência do cabo. Divida o valor medido por 2 e insira o resultado.	130
4.2.4.3	<b>Indutância do eixo-d (Ld)</b>	Insira a indutância direta do eixo linha-comum do motor PM. Se houver somente dados de linha-linha disponíveis, divida o valor de linha-linha por 2 para obter o valor linha-comum (starpoint). Também é possível medir o valor com um medidor de indutância, que leva em conta a indutância do cabo. Divida o valor medido por 2 e insira o resultado.	137
4.2.4.1	<b>Força Contraeletromotriz em 1000RPM</b>	Insira a Força Contraeletromotriz linha-linha do motor PM a uma velocidade mecânica de 1.000 rpm (valor RMS). Força Contraeletromotriz é a tensão gerada por um motor PM quando nenhum conversor de frequência estiver conectado e o eixo está girado externamente. Normalmente, a Força Contraeletromotriz é especificada em relação à velocidade nominal do motor ou em relação a uma velocidade de 1.000 rpm medida entre as 2 linhas. Se o valor para uma velocidade do motor de 1.000 rpm não estiver disponível, calcule o valor correto da seguinte forma: Por exemplo, se a força contraeletromotriz a 1800 RPM for de 320 V, a forçacontraeletromotriz a 1000 RPM será:  Força contraeletromotriz = (Tensão/RPM) x 1000 = (320/1800) x 1000 = 178.	140

VVC+ é o modo de controle mais robusto. Na maioria das situações, ele fornece desempenho ideal sem ajustes posteriores. Execute uma AMA completa para o melhor desempenho. Consulte [5.4.5 Adaptação Automática do Motor \(AMA\)](#).

- Para testar a operação do motor, acione o motor em baixa velocidade (100–200 RPM). Se o motor não funcionar, verifique a instalação, a programação dos parâmetros gerais e os dados do motor.
- Execute a operação de estacionamento programando **P 5.6.14 Sync. Motor Parking Current %** (Corrente de estacionamento do motor síncrono %) e **P 5.6.13 Sync. Motor Parking Time (Tempo de Estacionamento do Motor Síncr.)** Os valores de configuração de fábrica dos parâmetros podem ser ajustados e aumentados para aplicações com inércia alta. Acione o motor em velocidade nominal. Se a aplicação não funcionar bem, verifique as configurações de PM VVC+. A tabela a seguir mostra recomendações em diferentes aplicações.

Tabela 12: Recomendações em diferentes aplicações

Aplicação	Configurações
Aplicações de inércia baixa $I_{Carga}/I_{Motor} < 5$	<ul style="list-style-type: none"> <li>Aumente o valor de <b>P 4.4.4.10 Const. de tempo do filtro de tensão</b> pelo fator 5–10.</li> <li>Reduza o valor de <b>P 4.4.4.7 Ganho de Amortecimento</b>.</li> <li>Reduza o valor (&lt;100%) de <b>P 4.4.4.14 Corrente Mín. em Baixa Velocidade</b>.</li> </ul>
Aplicações de inércia média $50 > I_{Carga}/I_{Motor} > 5$	Mantenha valores calculados.
Aplicações de inércia alta $I_{Carga}/I_{Motor} > 50$	Aumente os valores de <b>P 4.4.4.7 Ganho de Amortecimento</b> , <b>P 4.4.4.9 Const. de Tempo do Filtro de Baixa Veloc.</b> e <b>P 4.4.4.8 Const. de Tempo do Filtro de Alta Veloc.</b>
Carga alta em baixa velocidade <30% (velocidade nominal)	Aumente o valor de <b>P 4.4.4.10 Const. de tempo do filtro de tensão</b> . Aumente o valor de <b>P 4.4.4.14 Corrente Mín. em Baixa Velocidade</b> (>100% durante mais tempo pode superaquecer o motor).

Se o motor começar a oscilar a uma certa velocidade, aumente **P 4.4.4.7 Ganho de Amortecimento**. Aumente o valor em pequenas etapas. O torque de partida pode ser ajustado em **P 4.4.4.14 Corrente Mín. em Baixa Velocidade**. 100% fornece torque nominal como torque de partida.

#### 5.4.4 Configuração de Controle de Velocidade com E/S Usando Padrão

- Vá para o grupo de parâmetro **5 Aplicação** e especifique o seguinte:

Índice do parâmetro	Nome do parâmetro	Configurações recomendadas	Número do parâmetro
5.4.3	<b>Princípio de Controle do Motor</b>	Utilize o padrão: <b>[1] VVC+</b> . Na maioria das situações, selecionar VVC+ fornece desempenho ideal sem ajustes posteriores.	101
5.4.2	<b>Modo Operação</b>	Utilize o padrão: <b>[0] Malha Aberta</b>	100
9.4.1.2	<b>T13 Entrada Digital</b>	Utilize o padrão: <b>[8] Partida</b>	510
9.4.1.3	<b>T14 Entrada Digital</b>	Utilize o padrão: <b>[10] Reversão</b>	511
9.4.1.4	<b>T15 Entrada Digital</b>	Utilize o padrão: <b>[1] Reconfiguração</b>	512
9.4.1.5	<b>T17 Entrada Digital</b>	Utilize o padrão: <b>[14] Jog</b>	513
5.5.3.7	<b>Fonte da Referência 1</b>	<b>[1] Entrada analógica 53</b>	315
9.5.1.2	<b>T31 Saída Analógica</b>	Utilize o padrão: <b>[100] Frequência de saída</b>	691

Índice do parâmetro	Nome do parâmetro	Configurações recomendadas	Número do parâmetro
9.4.3.1	<i>Função do Relé</i>	Utilize o padrão: <b>[9] Alarme</b>	540
5.5.3.3	<i>Referência Máxima</i>	Utilize o padrão: 50	303
5.5.3.4	<i>Referência Mínima</i>	Utilize o padrão: 0	302
5.5.4.2	<i>Acel. rampa 1. Rampa 1</i>	Programa o valor de acordo com a aplicação real.	341
5.5.4.3	<i>Rampa 1. Desacel. Rampa 1</i>	Programa o valor de acordo com a aplicação real.	342

## 5.4.5 Adaptação Automática do Motor (AMA)

- Rodando a AMA no modo VVC+, o conversor constrói um modelo matemático do motor para otimizar a compatibilidade entre o conversor e o motor, melhorando o desempenho do controle do motor.
- Alguns motores poderão não conseguir executar a versão completa do teste. Nesse caso, selecione **[2] Ativar AMA reduzida** no parâmetro **P 4.2.1.3 Modo AMA**.
- A AMA é concluída em até 5 minutos. Para melhores resultados, execute o procedimento a seguir com o motor frio.

### Procedimento

- Programa os dados do motor de acordo com a plaqueta de identificação do motor.
- Se necessário, defina o comprimento de cabo do motor no parâmetro **P 4.2.1.4 Comprimento do Cabo do Motor**.
- Defina **[1] Ativar AMA completa** ou **[2] Ativar AMA reduzida** no parâmetro **P 4.2.1.3 Modo AMA**, e o display principal mostra **Iniciar AMA**.
- Pressione o botão **Start**; o teste é automaticamente executado, e a tela principal indicará quando ele estiver concluído.
- Quando a AMA estiver concluída, pressione qualquer botão para sair e retornar ao modo de operação normal.



Figura 36: Indicações de status da AMA

1	Para iniciar AMA	2	AMA em execução
3	AMA está concluída		

## 5.5 Seleção da Aplicação

### 5.5.1 Visão geral da seleção da aplicação

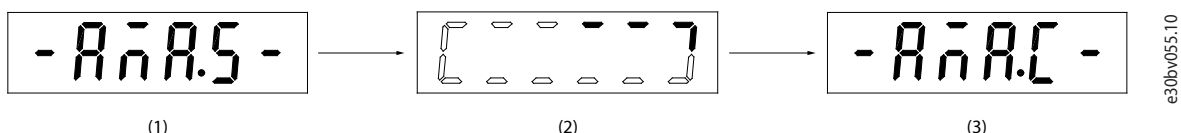
A função de seleção da aplicação pode ser usada para configurar rapidamente o conversor para alguns dos setups de aplicação mais comuns. É possível definir a seleção da aplicação usando o **Acesso Rápido** ou usando diretamente o **P 5.4.1 Seleção da Aplicação**.

Todos os valores de parâmetros padrão pré-configurados para cada seleção de aplicação se aplicam a uma configuração de controle específica. A seleção da aplicação só se aplica quando o conversor está no modo remoto.

### AVISO

Quando uma aplicação for selecionada, os parâmetros relevantes são programados automaticamente. A configuração específica do cliente de todos os parâmetros baseados em requisitos específicos é possível.

## AVISO

Antes de configurar uma seleção de aplicação, recomenda-se inicializar o conversor por meio do parâmetro **P 6.6.8 Modo Operação** ou da redefinição com 2 dedos.

O Conversores de Frequência iC2-Micro possui 5 modos padrão, os quais possuem parâmetros pré-configurados e são automaticamente programados. [Tabela 13](#) contém um resumo dos diferentes modos e aplicações adequadas.

Tabela 13: Modos padrão e aplicação adequada

Modo de seleção da aplicação	Aplicação adequada
Modo de controle de velocidade	O modo padrão na função de seleção da aplicação do Conversores de Frequência iC2-Micro. O modo é usado em aplicações típicas de controle de velocidade para funcionar em velocidade estável, o conversor de frequência é controlado por uma entrada analógica como sinal de referência.
Modo de controle de processo	O modo é adequado para aplicações que exigem monitoramento e ajuste de, por exemplo, temperatura, pressão, velocidade, que precise ser mantido em um nível desejado usando feedback do sensor,
Modo de controle multivelocidade	O modo é adequado para aplicações com 4 velocidades diferentes, usando 2 entradas digitais. Usando mais 1 entrada digital, são possíveis 8 velocidades.
Modo de controle de 3 fios	O modo é adequado para aplicações típicas de controle de velocidade em que a partida ou a parada são controladas com 2 botões.
Modo de controle de torque	Adequado para aplicação de controle de torque que exige controle do motor via torque.

### 5.5.2 Configuração do Modo de Controle de Velocidade

A seção descreve a configuração básica do modo de controle de velocidade.

- O modo de controle de velocidade é a seleção da aplicação padrão para o conversor iC2-Micro.
- Com a programação dos parâmetros e as conexões de controle padrões, um conversor controlado por E/S pode ser iniciado rapidamente com malha aberta de velocidade.
- Essa seleção da aplicação é comumente usada para bombas, ventiladores, extrusoras, transportadores etc.



Figura 37: Conexões padrão

1. Programe **P 5.4.1 Seleção da Aplicação** para **[20] Modo de Controle de Velocidade**.

Ao selecionar **[20] Modo de Controle de Velocidade**, os parâmetros a seguir são automaticamente programados para os valores mostrados na tabela.

Tabela 14: Configurações Padrão

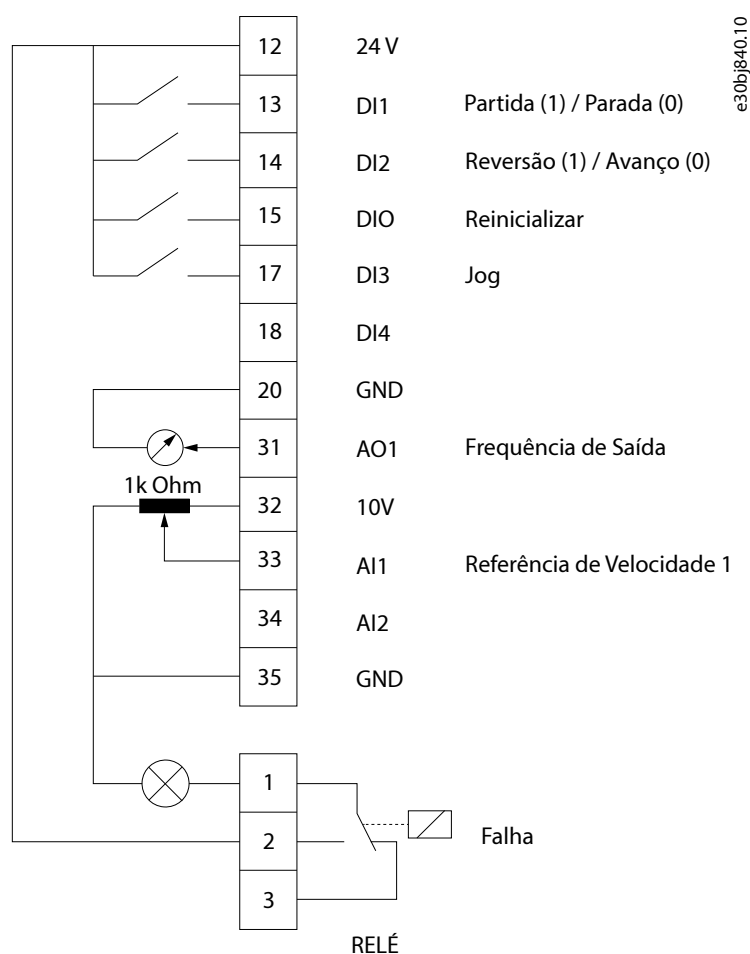
Categoria	Índice do parâmetro	Nome do parâmetro	Configuração padrão	Número do parâmetro
Modo Operação	5.4.2	<i>Modo Operação</i>	<b>[0] Malha Aberta de Velocidade</b>	100
DI 1 - T13	9.4.1.2	<i>T13 Entrada Digital</i>	<b>[8] Start</b>	510
DI 2 - T14	9.4.1.3	<i>T14 Entrada Digital</i>	<b>[10] Reversão</b>	511
DI/O - T15	9.4.1.4	<i>T15 Entrada Digital</i>	<b>[1] Reset</b>	512
DI 3 - T17	9.4.1.5	<i>T17 Entrada Digital</i>	<b>[14] Jog</b>	513
DI 4 - T18	9.4.1.6	<i>T18 Entrada Digital</i>	<b>[0] No Operation</b>	515

Tabela 14: Configurações Padrão - (continuação)

Categoria	Índice do parâmetro	Nome do parâmetro	Configuração padrão	Número do parâmetro
AI1 - T33	9.5.2.1	<b>T33 Modo</b>	<b>[1] Modo de Tensão</b>	619
	9.5.2.2	<b>T33 Alta Tensão</b>	10 V	611
	9.5.2.3	<b>T33 Baixa Tensão</b>	0,07 V	610
	9.5.2.6	<b>T33 Valor Alto de Ref./ Feedb.</b>	50	615
	9.5.2.7	<b>T33 Valor Baixo de Ref./ Feedb.</b>	0	614
AO1 - T42	9.5.1.1	<b>T31 Modo</b>	<b>[0] 0-20mA</b>	690
	9.5.1.2	<b>T31 Saída Analógica</b>	<b>*[100] Frequência de Saída</b>	691
Relé	9.4.3.1	<b>Função do Relé</b>	<b>[9] Falha</b>	540
Referência externa	5.5.3.5	<b>Função de Referência</b>	<b>[0] Soma</b>	304
	5.5.3.7	<b>Fonte da Referência 1</b>	<b>[1] Entrada analógica 53</b>	315
	5.5.3.8	<b>Fonte da Referência 2</b>	<b>[2] Entrada analógica 54</b>	316
	5.5.3.9	<b>Fonte da Referência 3</b>	<b>[11] Referência do Bus Local</b>	317
Jog	5.9.2	<b>Referência de Jog</b>	* 5,0	311
	5.9.1	<b>Tempo de Rampa do Jog</b>	* 3s	380
Limites de referência	5.5.3.3	<b>Referência Máxima</b>	50. Se [1] América do Norte for selecionado para P 1.2.1 Definições Regionais, o valor padrão será 60.	303
	5.5.3.4	<b>Referência Mínima</b>	0	302

### 5.5.3 Configuração do Modo de Controle de Processo

O modo de controle de processo é adequado para aplicações que exigem monitoramento e ajuste de um processo para fornecer a saída pretendida. Com o controle de processo, o conversor de frequência é amplamente usado para permitir manutenção de qualidade, melhorar o desempenho, aumentar a eficiência e diminuir o custo.

#### AVISO

Na aplicação e nos requisitos do sistema, certifique-se de programar os parâmetros **P 5.5.3.2 Unidade da Referência/Feedback**, **P 5.5.3.3 Referência Máxima**, **P 5.5.3.4 Referência Mínima**, **P 9.5.2.6 T33 Valor Alto Ref./Feedb.**, **P 9.5.2.7 T33 Valor Baixo Ref./Feedb.**, **P 9.5.3.6 T34 Valor Alto Ref./Feedb.** e **P 9.5.3.7 T34 Valor Baixo Ref./Feedb.** corretamente. Programe esses parâmetros de acordo com os requisitos da aplicação.



Figura 38: Conexões padrão para controle de processo

1. Programe **P 5.4.1 Seleção da Aplicação** para **[21] Modo de Controle de Processo**.

Ao selecionar **[21] Modo de Controle de Processo**, os parâmetros a seguir são automaticamente programados para os valores mostrados na tabela.

Tabela 15: Configurações padrão do modo de controle de processo

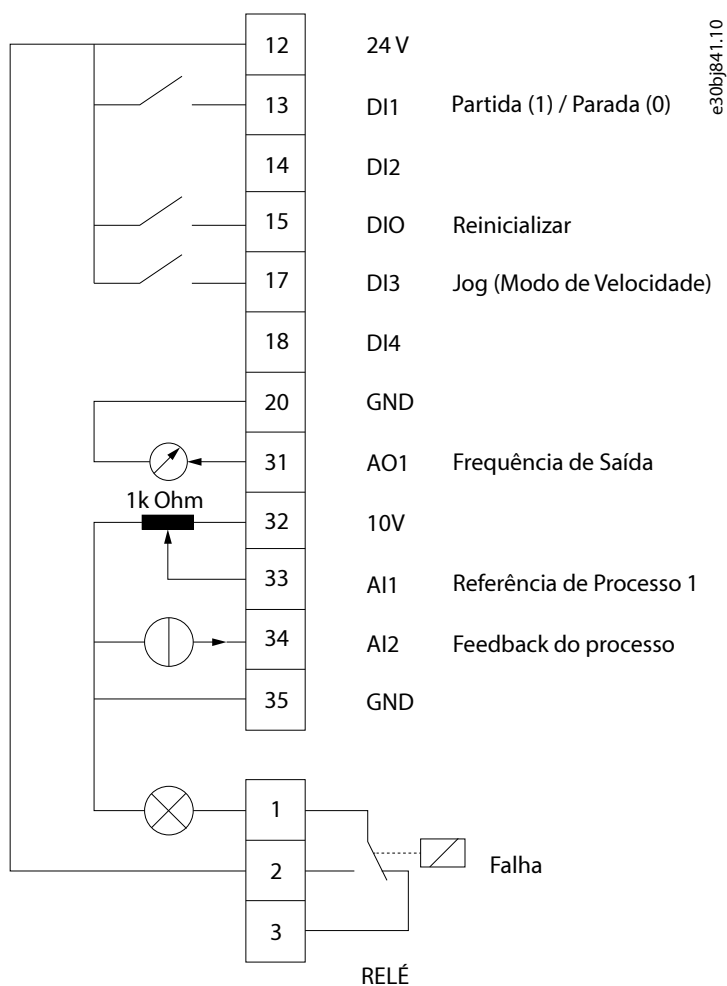
Categoria	Índice do parâmetro	Nome do parâmetro	Configuração padrão	Número do parâmetro
Modo Operação	5.4.2	<i>Modo Operação</i>	<b>[3] Malha Fechada de Processo</b>	100
DI 1 - T13	9.4.1.2	<i>T13 Entrada Digital</i>	<b>[8] Start</b>	510
DI 2 - T14	9.4.1.3	<i>T14 Entrada Digital</i>	<b>[0] No operation</b>	511
DI/O - T15	9.4.1.4	<i>T15 Entrada Digital</i>	<b>[1] Reset</b>	512
DI 3 - T17	9.4.1.5	<i>T17 Entrada Digital</i>	<b>[14] Jog</b>	513
DI 4 - T18	9.4.1.6	<i>T18 Entrada Digital</i>	<b>[0] No Operation</b>	515

Tabela 15: Configurações padrão do modo de controle de processo - (continuação)

Categoria	Índice do parâmetro	Nome do parâmetro	Configuração padrão	Número do parâmetro
AI1 - T33	9.5.2.1	<i>T33 Modo</i>	<i>[1] Modo de Tensão</i>	619
	9.5.2.2	<i>T33 Alta Tensão</i>	10 V	611
	9.5.2.3	<i>T33 Baixa Tensão</i>	0,07 V	610
	9.5.2.6	<i>T33 Valor Alto de Ref./ Feedb.</i>	50	615
	9.5.2.7	<i>T33 Valor Baixo de Ref./ Feedb.</i>	0	614
AI2 - T34	9.5.3.1	<i>T34 Modo</i>	<i>[0] Modo de Corrente</i>	629
	9.5.3.4	<i>T34 Corrente Alta</i>	20,00 mA	623
	9.5.3.5	<i>T34 Corrente Baixa</i>	4,00 mA	622
	9.5.3.6	<i>T34 Valor Alto de Ref./ Feedb.</i>	50. Se <i>[1] América do Norte</i> for selecionado para <i>P 1.2.1 Definições Regionais</i> , o valor padrão será 60.	625
	9.5.3.7	<i>T34 Valor Baixo de Ref./ Feedb.</i>	0	624
AO1 - T42	9.5.1.1	<i>T31 Modo</i>	<i>[0] 0-20mA</i>	690
	9.5.1.2	<i>T31 Saída Analógica</i>	<i>[100] Frequência de Saída</i>	691
Relé	9.4.3.1	<i>Função do Relé</i>	<i>[9] Falha</i>	540
PID	5.12.4.1	<i>Recurso de Feedback 1</i>	<i>[2] Entrada analógica 54</i>	720
	5.12.5.7	<i>Controle normal/de inversão do PID</i>	<i>[0] Normal</i>	730
Jog	5.9.2	<i>Referência de Jog</i>	5,0	311
	5.9.1	<i>Tempo de Rampa do Jog</i>	3 s	380
Referência externa	5.5.3.5	<i>Função de Referência</i>	<i>[0] Soma</i>	304
	5.5.3.7	<i>Fonte da Referência 1</i>	<i>[1] Entrada analógica 53</i>	315
	5.5.3.8	<i>Fonte da Referência 2</i>	<i>[0] Função</i>	316
	5.5.3.9	<i>Fonte da Referência 3</i>	<i>[0] Função</i>	317

#### 5.5.4 Configuração do Modo de Controle de Multivelocidade

O modo de controle de multivelocidade permite usar 2 entradas digitais para 4 velocidades diferentes. Usando mais 1 entrada digital, são possíveis 8 velocidades.



Figura 39: Conexões padrão

1. Programe **P 5.4.1 Seleção da Aplicação** para **[22] Modo de Controle de Multivelocidade**.

Ao selecionar **[22] Modo de Controle de Multivelocidade**, os parâmetros a seguir são automaticamente programados para os valores mostrados na tabela.

Tabela 16: Configurações Padrão

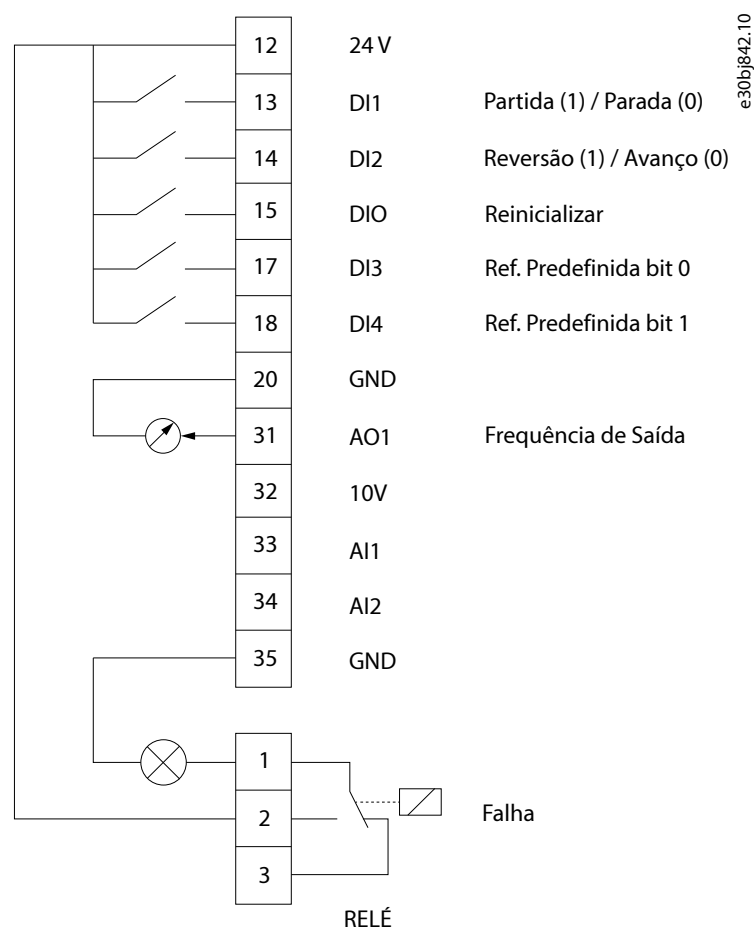
Categoria	Índice do parâmetro	Nome do parâmetro	Configuração padrão	Número do parâmetro
Modo de operação	5.4.2	<i>Modo Operação</i>	<i>[0] Malha Aberta de Velocidade</i>	100
DI 1 - T13	9.4.1.2	<i>T13 Entrada Digital</i>	<i>[8] Partida</i>	510
DI 2 - T14	9.4.1.3	<i>T14 Entrada Digital</i>	<i>[10] Reversão</i>	511
DI/O - T15	9.4.1.4	<i>T15 Entrada Digital</i>	<i>[1] Reinicializar</i>	512
DI 3 - T17	9.4.1.5	<i>T17 Entrada Digital</i>	<i>[16] Ref. Predefinida Bit 0</i>	513
DI 4 - T18	9.4.1.6	<i>T18 Entrada Digital</i>	<i>[17] Ref Predefinida Bit 1</i>	515
AO1 - T42	9.5.1.1	<i>T31 Modo</i>	<i>[0] 0–20 mA</i>	690
	9.5.1.2	<i>T31 Saída Analógica</i>	<i>[100] Frequência de Saída</i>	691
Relé	9.4.3.1	<i>Função do Relé</i>	<i>[9] Falha</i>	540

Tabela 16: Configurações Padrão - (continuação)

Categoria	Índice do parâmetro	Nome do parâmetro	Configuração padrão	Número do parâmetro
Referência externa	5.5.3.7	<i>Fonte da Referência 1</i>	[0] Sem função	315
	5.5.3.8	<i>Fonte da Referência 2</i>	[0] Sem função	316
	5.5.3.9	<i>Fonte da Referência 3</i>	[0] Sem função	317
Ref. predefinida	5.5.3.10	<i>Referência Predefinida</i>	Observação: Programar como tipo de matriz <a href="#">Tabela 17</a> .	310
Jog	5.9.2	<i>Referência de Jog</i>	5,0	311
	5.9.1	<i>Tempo de Rampa do Jog</i>	3 s	380
Limites de referência	5.5.3.3	<i>Referência Máxima</i>	50. Se [1] <i>América do Norte</i> for selecionado para <b>P 1.2.1 Definições Regionais</b> , o valor padrão será 60.	303
	5.5.3.4	<i>Referência Mínima</i>	0	302

Tabela 17: Programação do parâmetro P 5.5.3.10 Referência Predefinida (tipo matriz)

Referência	DI4 (Terminal 18)	DI3 (Terminal 17)
	[17] Ref Predefinida Bit [1]	[16] Ref. Predefinida Bit [0]
Referência Predefinida 0	0	0
Referência Predefinida 1	0	1
Referência Predefinida 2	1	0
Referência Predefinida 3	1	1

### 5.5.5 Configuração do modo de controle de fios

O modo de controle de 3 fios do conversor permite imitar o circuito de controle de contator comum para controlar o motor. Isso é possível usando 2 botões momentâneos para controlar a partida e a parada do motor. A reversão é controlada por uma entrada digital.



Figura 40: Conexões padrão

1. Programe **P 5.4.1 Seleção da Aplicação** para **[23] Modo de Controle de 3 Fios**.

Ao selecionar **[23] Modo de Controle de 3 Fios**, os parâmetros a seguir são automaticamente programados para os valores mostrados na tabela.

Tabela 18: Configurações Padrão

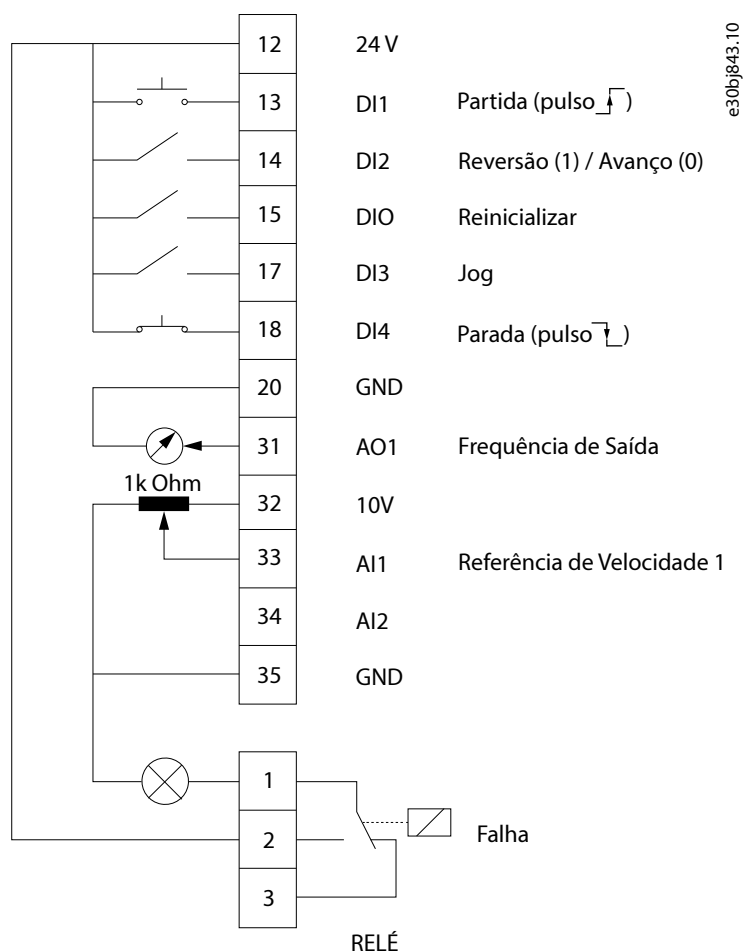
Categoria	Índice do parâmetro	Nome do parâmetro	Configuração padrão	Número do parâmetro
Modo de operação	5.4.2	<i>Modo Operação</i>	<i>[0] Malha Aberta de Velocidade</i>	100
DI 1 - T13	9.4.1.2	<i>T13 Entrada Digital</i>	<i>[9] Partida por pulso</i>	510
DI 2 - T14	9.4.1.3	<i>T14 Entrada Digital</i>	<i>[10] Reversão</i>	511
DI/O - T15	9.4.1.4	<i>T15 Entrada Digital</i>	<i>[1] Reinicializar</i>	512
DI 3 - T17	9.4.1.5	<i>T17 Entrada Digital</i>	<i>[14] Jog</i>	513
DI 4 - T18	9.4.1.6	<i>T18 Entrada Digital</i>	<i>[6] Parada por inércia inversa</i>	515

Tabela 18: Configurações Padrão - (continuação)

Categoria	Índice do parâmetro	Nome do parâmetro	Configuração padrão	Número do parâmetro
AI1 - T33	9.5.2.1	<i>T33 Modo</i>	[1] <i>Modo de Tensão</i>	619
	9.5.2.2	<i>T33 Alta Tensão</i>	10 V	611
	9.5.2.3	<i>T33 Tensão Baixa</i>	0,07 V	610
	9.5.2.6	<i>T33 Valor Alto Ref./ Feedback</i>	50	615
	9.5.2.7	<i>T33 Valor Baixo Ref./ Feedback</i>	0	614
AO1 - T42	9.5.1.1	<i>T31 Modo</i>	[0] <i>0-20mA</i>	690
	9.5.1.2	<i>T31 Saída Analógica</i>	[100] <i>Frequência de Saída</i>	691
Relé	9.4.3.1	<i>Função do Relé</i>	[9] <i>Falha</i>	540
Referência externa	5.5.3.5	<i>Função de Referência</i>	[0] <i>Soma</i>	304
	5.5.3.7	<i>Fonte da Referência 1</i>	[1] <i>Entrada Analógica 33</i>	315
	5.5.3.8	<i>Fonte da Referência 2</i>	[0] <i>Sem função</i>	316
	5.5.3.9	<i>Fonte da Referência 3</i>	[0] <i>Sem função</i>	317
Jog	5.9.2	<i>Referência de Jog</i>	5,0	311
	5.9.1	<i>Tempo de Rampa do Jog</i>	3 s	380
Limites de referência	5.5.3.3	<i>Referência Máxima</i>	50. Se [1] <i>América do Norte</i> for selecionado para <i>P 1.2.1 Definições Regionais</i> , o valor padrão será 60.	303
	5.5.3.4	<i>Referência Mínima</i>	0	302



Figura 41: Exemplo

### 5.5.6 Configuração do modo de controle de torque

No modo de controle de torque, as programações de parâmetro pré-configuradas exigem o controle do motor por torque. O torque do motor segue uma referência de torque fornecida por uma entrada analógica para o conversor de frequência. A entrada analógica 1

é usada como referência de torque; A entrada analógica 2 é usada como fonte de limitação de velocidade máxima para o controle de torque.

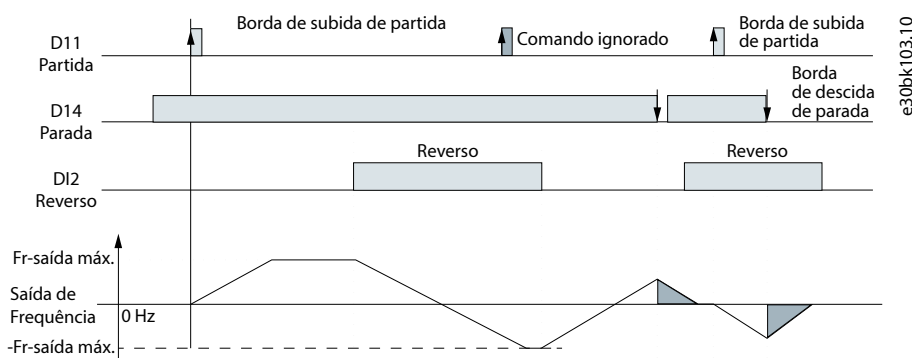
**Observe o seguinte:**

- O modo de controle de torque é suportado somente no controle VVC+, e somente com a opção [0] *Motor de Indução Assíncrono, IM* selecionada no controle do **P 4.2.1.1 Tipo de Motor**.
- O valor de referência de torque para **P 5.5.3.3 Referência Máxima** é calculado automaticamente com base nos dados do motor inseridos de acordo com a plaqueta de identificação do motor.
- Certifique-se de que o **P 9.5.2.6 T33 Valor Alto Ref./Feedb.** esteja programado de acordo com o requisito da aplicação. Tipicamente, o valor em **P 9.5.2.6 T33 Valor Alto Ref./Feedb.** é igual ao valor em **P 5.5.3.3 Referência Máxima**.
- Se a operação não exigir limite de velocidade sob controle de torque, programe o **P 5.10.3 Controle de Torque do Modo de Limite de Velocidade** para [0] *Sem Função*.



Figura 42: Conexões padrão

1. Programe **P 5.4.1 Seleção da Aplicação** para [24] *Modo de Controle de Torque*.

Ao selecionar [24] *Modo de Controle de Torque*, os parâmetros a seguir são automaticamente programados para os valores mostrados na tabela.

Tabela 19: Configurações Padrão

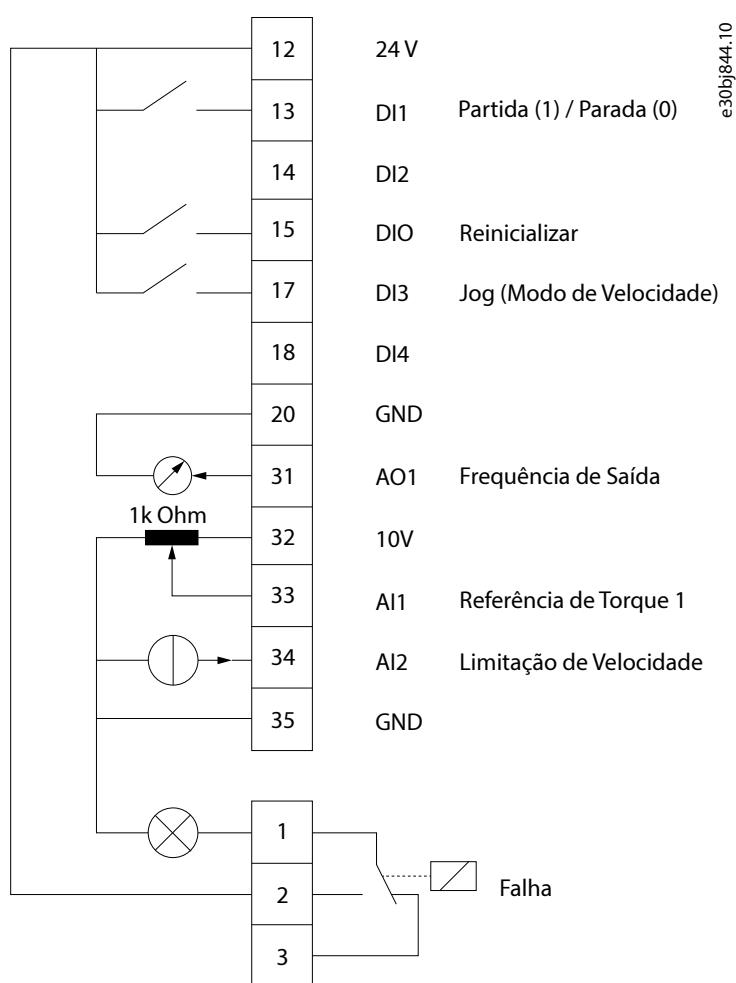
Categoria	Índice do parâmetro	Nome do parâmetro	Configuração padrão	Número do parâmetro
Modo de operação	5.4.2	<i>Modo Operação</i>	<i>[4] Torque, malha aberta</i>	100
DI 1 - T13	9.4.1.2	<i>T13 Entrada Digital</i>	<i>[8] Partida</i>	510
DI 2 - T14	9.4.1.3	<i>T14 Entrada Digital</i>	<i>[0] Sem operação</i>	511
DI/O - T15	9.4.1.4	<i>T15 Entrada Digital</i>	<i>[1] Reinicializar</i>	512
DI 3 - T17	9.4.1.5	<i>T17 Entrada Digital</i>	<i>[14] Jog</i>	513
DI 4 - T18	9.4.1.6	<i>T18 Entrada Digital</i>	<i>[0] Sem operação</i>	515
AI1 - T33	9.5.2.1	<i>T33 Modo</i>	<i>[1] Modo de Tensão</i>	619
	9.5.2.2	<i>T33 Alta Tensão</i>	10V	611
	9.5.2.3	<i>T33 Tensão Baixa</i>	0.07V	610
	9.5.2.6	<i>T33 Valor Alto Ref./ Feedback</i>	O valor deve ser programado manualmente de acordo com o requisito da aplicação.	615
	9.5.2.7	<i>T33 Valor Baixo Ref./ Feedback</i>	0	614
AI2 - T34	9.5.3.1	<i>T34 Modo</i>	<i>[0] Modo de Corrente</i>	629
	9.5.3.4	<i>T34 Corrente Alta</i>	20,00 mA	623
	9.5.3.5	<i>T34 Corrente Baixa</i>	4,00 mA	622
	9.5.3.6	<i>T34 Valor Alto Ref./ Feedback</i>	50. Se <i>[1] América do Norte</i> for selecionado para <i>P 1.2.1 Definições Regionais</i> , o valor padrão será 60.	625
	9.5.3.7	<i>T34 Valor Baixo Ref./ Feedback</i>	0	624
AO1 - T42	9.5.1.1	<i>T31 Modo</i>	<i>[0] 0-20 mA</i>	690
	9.5.1.2	<i>T31 Saída Analógica</i>	<i>[100] Frequência de Saída</i>	691
Relé	9.4.3.1	<i>Função do Relé</i>	<i>[9] Falha</i>	540
Referência externa	5.5.3.5	<i>Função de Referência</i>	<i>[0] Soma</i>	304
	5.5.3.7	<i>Fonte da Referência 1</i>	<i>[1] Entrada Analógica 33</i>	315
	5.5.3.8	<i>Fonte da Referência 2</i>	<i>[0] Sem função</i>	316
	5.5.3.9	<i>Fonte da Referência 3</i>	<i>[11] Sem função</i>	317
Limite de velocidade	5.10.3	<i>Controle de Torque do Modo de Limite de Velocidade</i>	<i>[0] Sem função</i>	421

Tabela 19: Configurações Padrão - (continuação)

Categoria	Índice do parâmetro	Nome do parâmetro	Configuração padrão	Número do parâmetro
Jog	5.9.2	<i>Referência de Jog</i>	5,0 Hz	311
	5.9.1	<i>Tempo de Rampa do Jog</i>	3s	380
Limites de referência	5.5.3.3	<i>Referência Máxima</i>	O valor é calculado automaticamente de acordo com os dados do motor.	303
	5.5.3.4	<i>Referência Mínima</i>	0	302

## 5.6 Tratamento das referências

### 5.6.1 Referência Local/Remota

#### Referência local

A referência local está ativa quando o conversor é acionado e ajustado pelos botões *para cima* e *para baixo* do painel de controle.

#### Referência remota

O sistema de tratamento de referência para calcular a referência remota é mostrado na [Figura 43](#).



Figura 43: Referência remota

A referência remota é calculada uma vez em cada intervalo de varredura e inicialmente consiste em dois tipos de entradas de referência:

- X (a referência externa): Uma soma (consulte **P 5.5.3.5 T34 Corrente Baixa**) de até quatro referências selecionadas externamente, composta de qualquer combinação (determinada pela programação de **P 5.5.3.7 Fonte da Referência 1**, **P 5.5.3.8 Fonte da Referência 2** e **P 5.5.3.9 Fonte da Referência 3**) de uma referência predefinida fixa (**P 5.5.3.10 Referência Predefinida**), referências analógicas variáveis, referências de pulso digital variáveis e várias referências de fieldbus em qualquer unidade que o conversor esteja monitorando ([Hz], [RPM], [Nm] etc.).
- Y (a referência relativa): Uma soma de 1 referência predefinida fixa (**P 5.5.3.11 Referência Relativa Predefinida**) e 1 referência analógica variável (**P 5.5.3.12 Recurso de Referência de Escala Relativa**) em [%].

Os dois tipos de entradas de referência são combinados na seguinte fórmula:

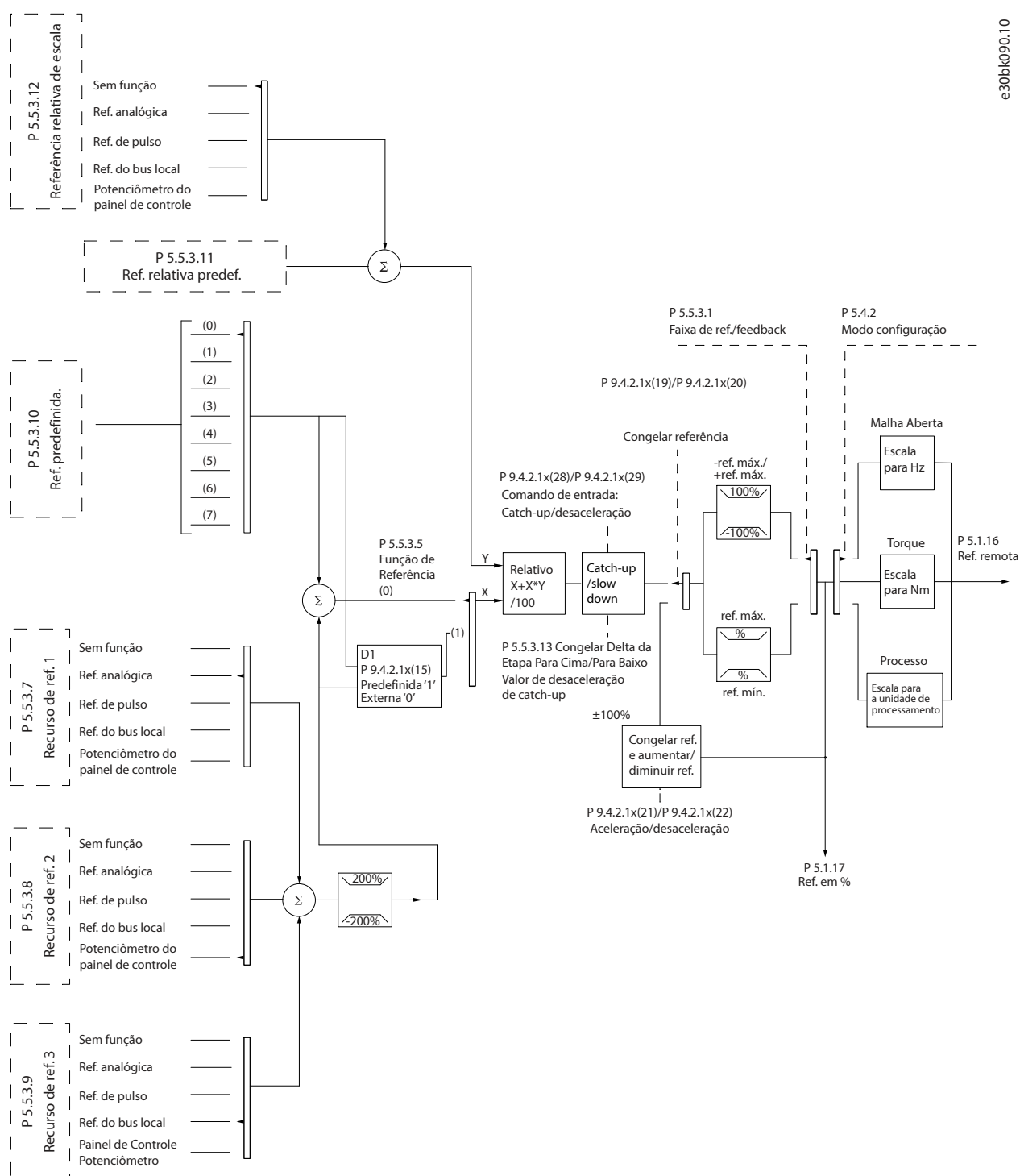
$$\text{Referência remota} = X + X * Y / 100\%$$

Se a referência relativa não for usada, programe **P 5.5.3.12 Recurso de Referência de Escala Relativa** para [0] **Sem função** e **P 5.5.3.11 Referência Relativa Predefinida** para 0%. As entradas digitais no conversor podem ativar a função catch-up/slow down e a função de referência de congelamento.

## 5.6.2 Limites de referência

A faixa de referência, a referência mínima e a referência máxima definem a faixa permitida da soma de todas as referências. A soma de todas as referências é fixada quando necessário. A relação entre a referência resultante (após a fixação) e a soma de todas as referências é mostrada em [Figura 44](#) e [Figura 45](#).

Faixa de referência = mínima a máxima



Figura 44: A Faixa de Referência está programada como 0



Figura 45: A Faixa de Referência está programada como 1

A referência mínima não pode ser definida como menor que 0, a menos que o modo de configuração esteja definido como Processo. Nesse caso, as seguintes relações entre a referência resultante (após a fixação) e a soma de todas as referências são mostradas em [Figura 46](#).

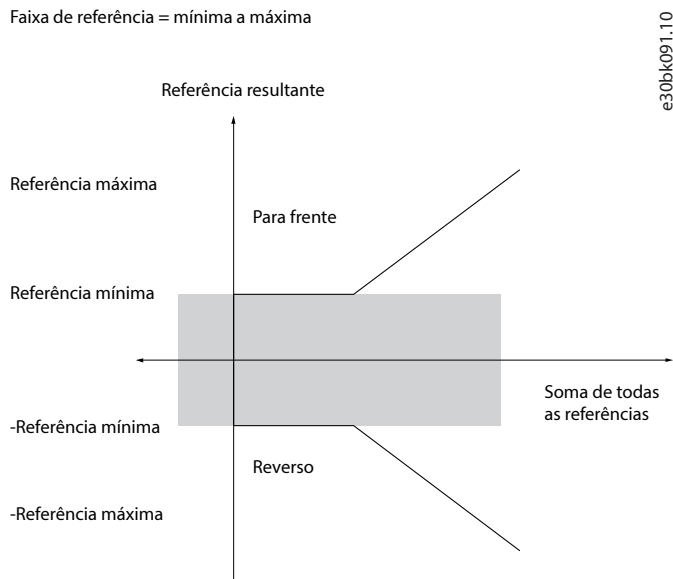

Figura 46: Soma de todas as referências quando o modo configuração é programado para Processo

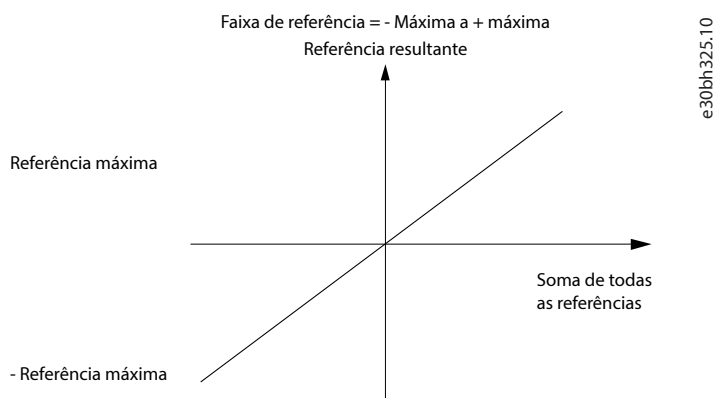
### 5.6.3 Graduação das referências predefinidas e das referências de barramento

As referências predefinidas são graduadas de acordo com as regras seguintes:

- Quando **P 5.5.3.1 Intervalo de Referência** estiver programado para **[0] Mín-Máx**, uma referência de 0% é igual a 0 [unidade] onde a unidade pode ser qualquer unidade, por exemplo, RPM, m/s e bar. Uma referência de 100% é igual ao valor máximo (valor absoluto de **P 5.5.3.3 Referência Máxima**, valor absoluto de **P 5.5.3.4 Referência Mínima**).
- Quando **P 5.5.3.3 Intervalo de Referência** estiver programado para **[1] -Máx-+Máx**, uma referência de 0% é igual a 0 [unidade], e uma referência de 100% é igual à referência máxima.

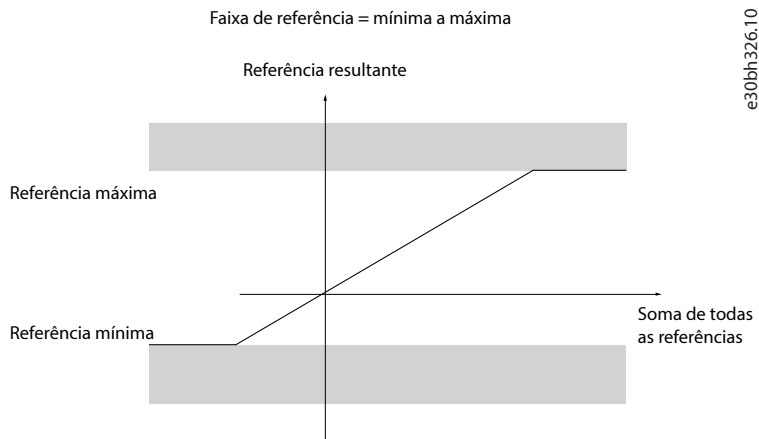
As referências de barramento são graduadas de acordo com as regras seguintes:

- Quando **P 5.5.3.1 Intervalo de Referência** estiver programado para **[0] Mín-Máx**, uma referência de 0% é igual a referência mínima e uma referência de 100% é igual à referência máxima.
- Quando **P 5.5.3.1 Intervalo de Referência** estiver programado para **[1] -Máx-+Máx**, uma referência de -100% é igual à referência máxima, e uma referência de 100% é igual à referência máxima.

### 5.6.4 Escalonamento de referência de pulso e analógica e feedback

As referências e o feedback são graduados a partir das entradas analógica e de pulso, da mesma maneira. A única diferença é que uma referência acima ou abaixo dos pontos finais mínimo e máximo especificados (P1 e P2 na ilustração [Figura 47](#)) são fixadas, enquanto feedbacks acima ou abaixo não são.



Figura 47: Pontos finais mínimo e máximo

Os pontos finais P1 e P2 são definidos em [Tabela 20](#), dependendo da escolha de entrada.

Tabela 20: Pontos finais P1 e P2

Entrada	AI 33 modo tensão	AI 34 modo tensão	AI 34 modo corrente	Entrada de pulso 18
P1=(valor de entrada mínimo, valor de referência mínima)				
Valor de referência mínima	P 9.5.2.7 T33 Valor Baixo Ref./Feedback	P 9.5.3.7 T34 Valor Baixo Ref./Feedback	P 9.5.3.7 T34 Valor Baixo Ref./Feedback	P 9.4.4.4 T18 Valor Baixo Ref./Feedback
Valor de entrada mínimo	P 9.5.2.3 T33 Tensão Baixa	P 9.5.3.3 T34 Tensão Baixa	P 9.5.3.5 T34 Corrente Baixa	P 9.4.4.2 T18 Frequência Baixa
P2=(valor de entrada máximo, valor de referência máxima)				
Valor de referência máxima	P 9.5.2.6 T33 Valor Alto Ref./Feedback	P 9.5.3.6 T34 Valor Alto Ref./Feedback	P 9.5.3.6 T34 Valor Alto Ref./Feedback	P 9.4.4.3 T18 Valor Alto Ref./Feedback
Valor de entrada máximo	P 9.5.2.2 T33 Tensão Alta	P 9.5.3.2 T34 Tensão Alta	P 9.5.3.4 T34 Corrente Alta	P 9.4.4.1 T18 Frequência Alta

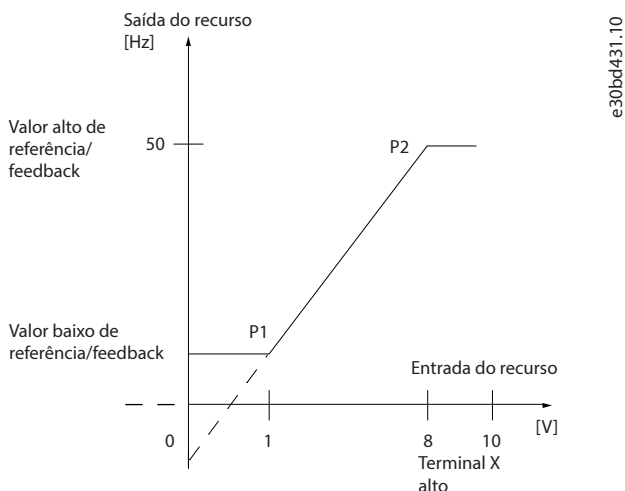
### 5.6.5 Banda morta em torno de zero

Às vezes, a referência (em casos raros, também o feedback) deve ter uma banda morta em torno de 0 para garantir que a máquina seja parada quando a referência estiver próxima de 0.

Para tornar a banda morta ativa e definir a quantidade de banda morta, faça o seguinte:

- Defina o valor de referência mínima (consulte a tabela em [Tabela 20](#) para obter o parâmetro relevante) ou o valor de referência máxima em 0. Em outras palavras, P1 ou P2 devem estar no eixo X em [Figura 48](#).
- Certifique-se de que os dois pontos que definem o gráfico em escala estejam no mesmo quadrante.

P1 ou P2 define o tamanho da banda morta como mostrado em [Figura 48](#).



Figura 48: Tamanho da banda morta

Caso-exemplo 1: Referência positiva com banda morta, entrada digital para acionamento reverso, parte I

[Figura 49](#) mostra como a entrada de referência com limites dentro dos mínimos aos máximos de fixação.

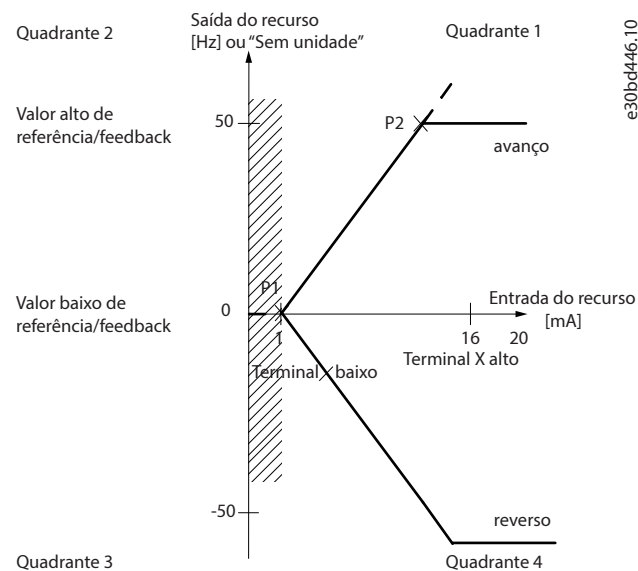
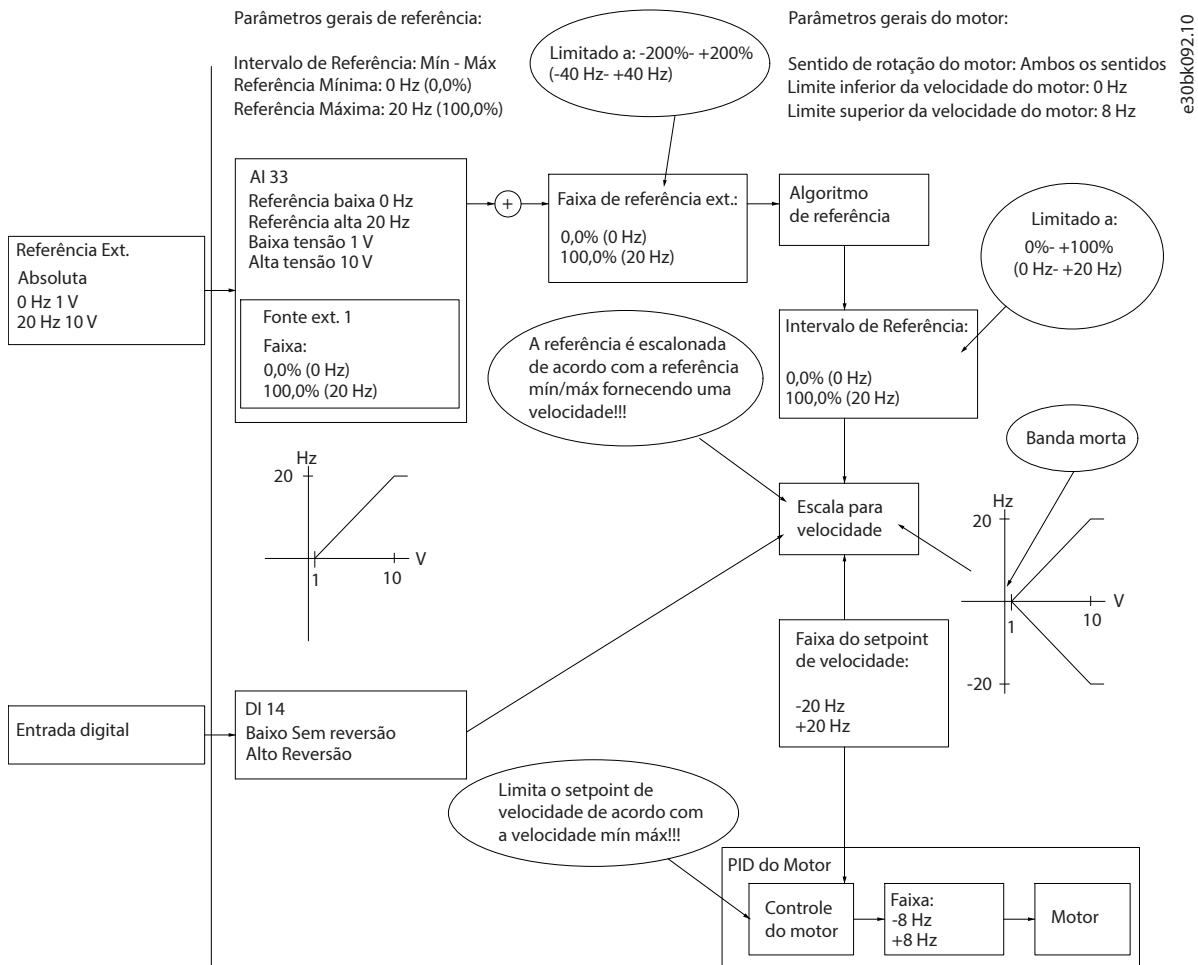

e30bk092.10

Figura 49: Fixação da entrada de referência com limites dentro do mínimo ao máximo

Caso-exemplo 2: Referência positiva com banda morta, entrada digital para acionamento reverso, parte II

Figura 50 mostra como a entrada de referência com limites externos -máximo a +máximo se limita aos limites de entrada baixo e alto antes de adicionar à referência externa, e como a referência externa é fixada em -máximo a +máximo pelo algoritmo de referência.

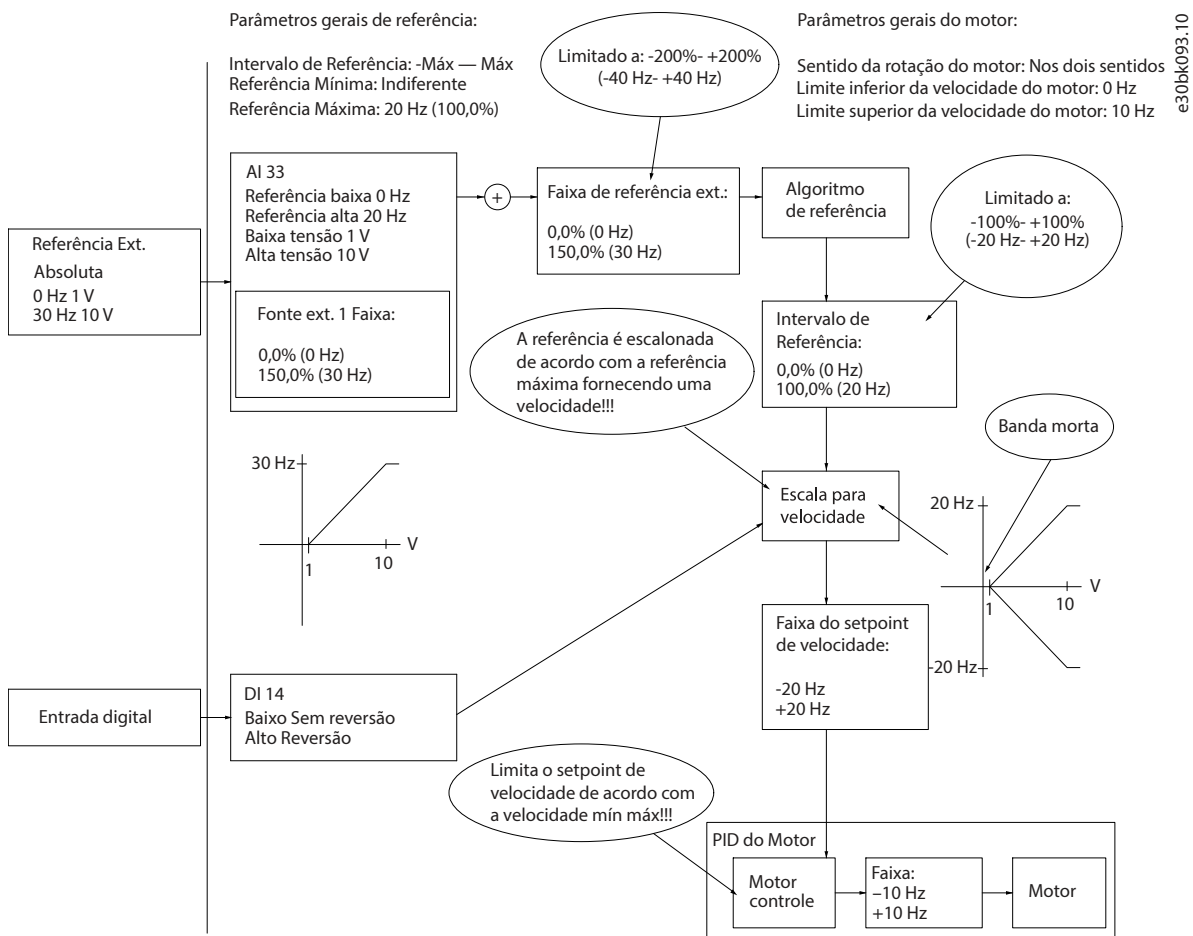

e30b093.10

Figura 50: Fixação da entrada de referência com limites fora -Máximo a +Máximo

## 6 Configurações do RS-485

### 6.1 Instalação e setup do RS-485

#### 6.1.1 Introdução

O RS-485 é uma interface da rede de 2 fios, compatível com a topologia de rede de multidistribuição. Os nós podem ser conectados como um barramento ou através de cabos suspensos de uma linha tronco comum. 32 nós no total podem ser conectados a um segmento de rede. Repetidores dividem segmentos de rede; consulte [Figura 51](#).



Figura 51: Interface RS-485

#### AVISO

Cada repetidor funciona como um nó dentro do segmento em que está instalado. Cada nó conectado em uma rede específica deve ter um único endereço do nó entre todos os segmentos.

Cada segmento deve estar com terminação em ambas as extremidades; para isso, utilize a chave de terminação (S801) dos conversores de frequência ou um banco de resistores de terminação polarizado. Sempre utilize cabos de par trançado blindados (STP) para cabeamento de barramento e siga as boas práticas de instalação.

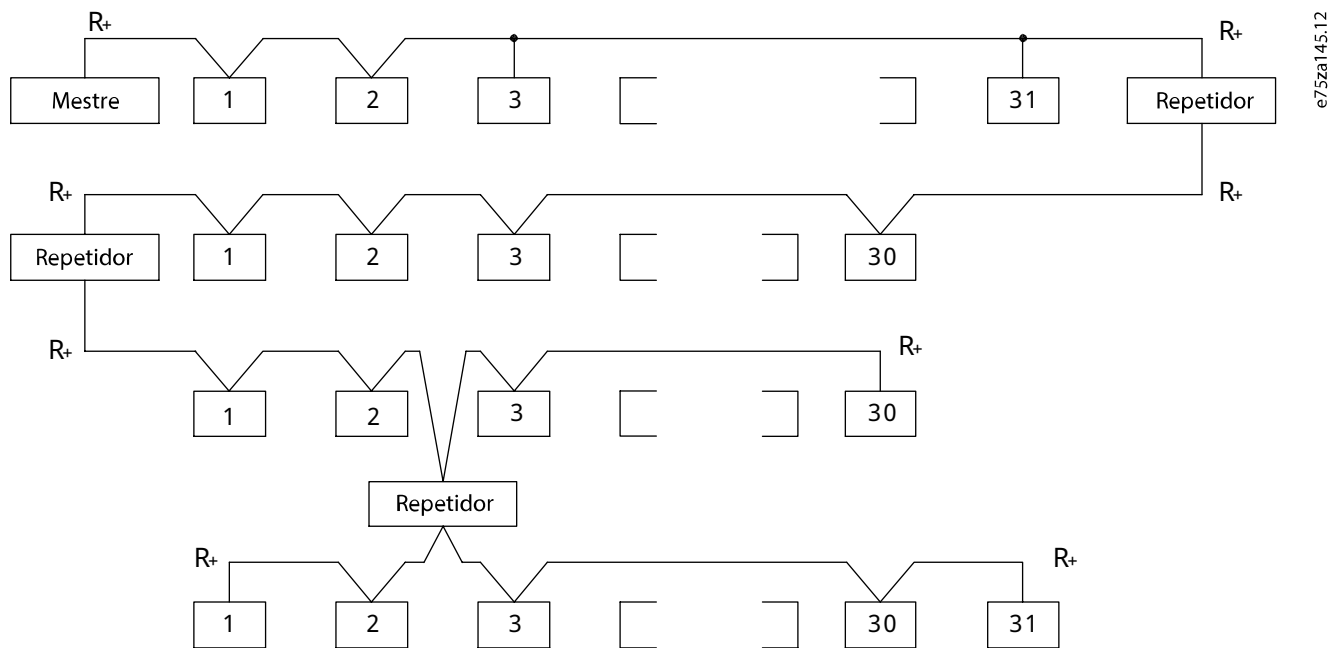
A conexão do terra de baixa impedância da blindagem em cada nó é importante, inclusive em altas frequências. Portanto, conecte uma grande superfície da blindagem ao ponto de aterramento; por exemplo, com uma braçadeira de cabo ou uma bucha de cabo condutora. Às vezes, é necessário aplicar cabos de equalização de potencial para manter o mesmo potencial de aterramento em toda a rede, especialmente em instalações com cabos longos.

Para evitar descasamento de impedância, utilize o mesmo tipo de cabo em toda a rede. Ao conectar um motor a um conversor, utilize sempre um cabo de motor blindado.

Tabela 21: Especificações de Cabo

Cabo	Par trançado blindado (STP)
Impedância [ $\Omega$ ]	120
Comprimento de cabo [m (pés)]	Máximo 1.200 m (3.937 pés), incluindo linhas de dispositivo. Máximo 500 m (1.640 pés) entre estações.

### 6.1.2 Conexão do conversor à rede RS-485

1. Conecte os fios de sinal aos terminais 68 (P+) e 69 (N-), na placa de controle principal do conversor.



Figura 52: Conexão de rede

2. Conecte a blindagem do cabo às braçadeiras de cabo.

#### AVISO

Para reduzir o ruído entre os condutores, utilize cabos de par trançado blindados.

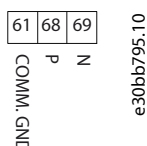
### 6.1.3 Setup de hardware

Para fazer a terminação do barramento RS-485, utilize a chave terminadora na placa de controle principal do conversor. A configuração de fábrica para o interruptor é OFF.



Figura 53: Configuração de Fábrica da Chave de Terminação

- |  |                    |
|--|--------------------|
| 1 Chave de terminação RS-485 (ON=RS-485 c/ terminação, OFF=aberta) | 2 Terminais RS-485 |
|--|--------------------|

### 6.1.4 Programação dos parâmetros da comunicação RS-485

Dois protocolos de comunicação são internos ao conversor de frequência.

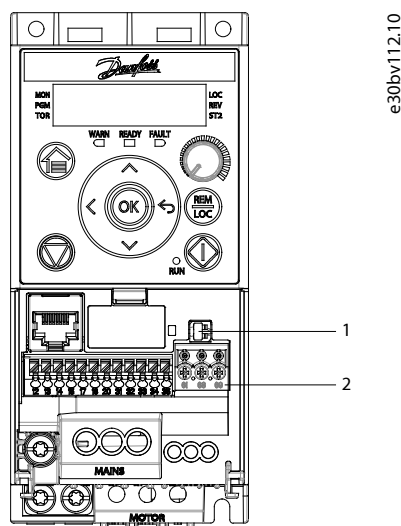
- Danfoss FC
- Modbus RTU

As funções podem ser programadas remotamente usando o software do protocolo e a conexão RS-485 ou no grupo do parâmetro 10.

Tabela 22: Programação dos parâmetros da comunicação RS-485

Parâmetro	Função
<i>P 10.1.1 Protocolo</i>	Selecione o protocolo da aplicação a ser executado para a interface RS-485.
<i>P 10.1.2 Endereço</i>	<p>Programa o endereço do nó.</p> <p style="text-align: center;"><b>AVISO</b></p> <p>O intervalo de endereços depende do protocolo selecionado em <i>P 10.1.1 Protocolo</i>.</p>
<i>P 10.1.3 Baud Rate</i>	<p>Programa a baud rate.</p> <p style="text-align: center;"><b>AVISO</b></p> <p>A baud rate padrão depende do protocolo selecionado em <i>P 10.1.1 Protocolo</i>.</p>
<i>P 10.1.4 Bits de Paridade/Parada</i>	<p>Programa os bits de paridade e do número de paradas.</p> <p style="text-align: center;"><b>AVISO</b></p> <p>A seleção padrão depende do protocolo selecionado em <i>P 10.1.1 Protocolo</i>.</p>
<i>P 10.1.6 Atraso Mínimo de Resposta</i>	Especifique um tempo de atraso mínimo entre o recebimento de uma solicitação e o envio de uma resposta. Esta função é para contornar atrasos de retorno do modem.
<i>P 10.1.5 Atraso Máximo de Resposta</i>	Especifique um tempo de atraso máximo entre o envio de uma solicitação e o recebimento de uma resposta.

### 6.1.5 Precauções com EMC

Para obter uma operação livre de interferências da rede RS-485, a Danfoss recomenda as seguintes precauções de EMC.

<b>AVISO</b>
<p>Observe as normas locais e nacionais pertinentes; por exemplo, em relação à conexão do terra de proteção. Não aterrar os cabos corretamente pode resultar na degradação da comunicação e danos ao equipamento. Para evitar o acoplamento de ruído de alta frequência entre os cabos, mantenha o cabo de comunicação RS-485 longe dos cabos do motor e do resistor de frenagem. Normalmente, uma distância de 200 mm (8 pol.) é suficiente. Mantenha a maior distância possível entre os cabos, especialmente onde os cabos correm paralelamente por longas distâncias. Quando o cruzamento for inevitável, o cabo RS-485 deve cruzar os cabos de motor e do resistor de frenagem em um ângulo de 90°.</p>



Figura 54: Distância mínima entre cabos de comunicação e potência

1	Cabo Fieldbus	2	Distância de 200 mm (8 pol.)
---	---------------	---	------------------------------

## 6.1.6 Protocolo Danfoss FC

### 6.1.6.1 Visão geral do Protocolo Danfoss FC

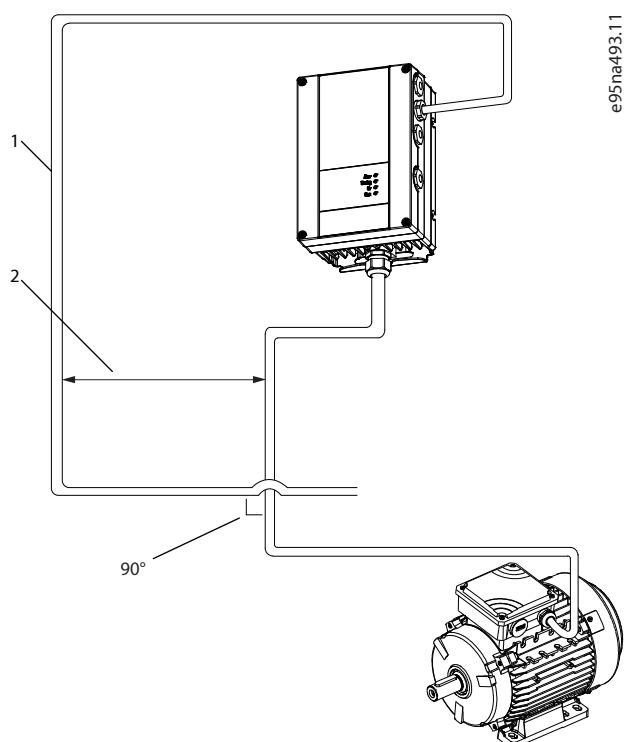
O Protocolo Danfoss FC, também conhecido como barramento FC ou barramento padrão, é o fieldbus padrão da Danfoss. Ele define uma técnica de acesso de acordo com o princípio mestre/seguidor para comunicações através de um fieldbus.

Um mestre e até 126 seguidores podem ser conectados ao barramento. O mestre seleciona os seguidores individuais por meio de um caractere de endereço no telegrama. Um seguidor em si nunca pode transmitir sem primeiro ser solicitado a fazê-lo, e a transferência direta de telegramas entre os seguidores individuais não é possível. A comunicação ocorre no modo semi-duplex.

A função mestre não pode ser transferida para um outro nó (um sistema de mestre único).

A camada física é o RS-485; portanto, utiliza a porta RS-485 embutida no conversor. O Protocolo Danfoss FC suporta diferentes formatos de telegrama:

- Um formato curto de 8 bytes para dados de processamento.
- Um formato longo de 16 bytes que também inclui um canal de parâmetro.
- Um formato usado para textos.

O Protocolo Danfoss FC fornece acesso à palavra de controle e à referência de barramento do conversor.

A palavra de controle permite ao mestre controlar diversas funções importantes do conversor:

- Partida.
- Parada do conversor por diversos meios:
  - Parada por inércia.
  - Parada rápida.
  - Parada por freio CC.
  - Parada normal (rampa).

- Reinicializar após um desarme por falha.
- Funcionar em várias velocidades predefinidas.
- Funcionar em reverso.
- Alteração da configuração ativa.
- Controle dos 2 relés embutidos no conversor.

A referência de barramento é comumente usada para controle de velocidade. Também é possível acessar os parâmetros, ler seus valores e, onde for possível, inserir valores neles. O acesso aos parâmetros oferece uma gama de opções de controle, incluindo o controle do setpoint do conversor quando o controlador PI interno é usado.

### 6.1.6.2 Estrutura do enquadramento de mensagem do protocolo Danfoss FC

#### 6.1.6.2.1 Conteúdo de um caractere (byte)

Cada caractere transferido começa com um bit de início. Em seguida, são transmitidos 8 bits de dados, que correspondem a um byte. Cada caractere é garantido por meio de um bit de paridade. Este bit é definido como 1 quando atinge a paridade. Paridade é quando há um número igual de 1s nos 8 bits de dados e o bit de paridade no total. Um stop bit completa um caractere, consistindo em 11 bits ao todo.



Figura 55: Conteúdo de um caractere

#### 6.1.6.2.2 Estrutura do telegrama

Cada telegrama tem a seguinte estrutura:

- Caractere de partida (STX) = 02 hex.
- Um byte representando o comprimento do telegrama (LGE).
- Um byte representando o endereço do conversor (ADR).

Seguem vários bytes de dados (variável, dependendo do tipo de telegrama).

Um byte de controle dos dados (BCC) completa o telegrama.



Figura 56: Estrutura do telegrama

#### 6.1.6.2.3 Comprimento do telegrama (LGE)

O comprimento do telegrama é o número de bytes de dados mais o ADR do byte de endereço e o BCC do byte de controle dos dados.

Tabela 23: Comprimento dos telegramas

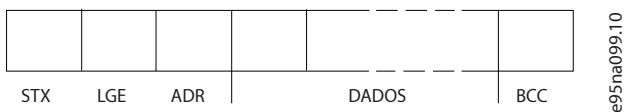
4 bytes de dados	$LGE=4+1+1=6$ bytes
12 bytes de dados	$LGE=12+1+1=14$ bytes
Telegramas contendo textos	$10+n$ bytes

1) O 10 representa os caracteres fixos, enquanto o n é variável (dependendo do comprimento do texto).

#### 6.1.6.2.4 Endereço do conversor (ADR)

Formato de endereço 1–126:

- Bit 7 = 1 (formato do endereço 1–126 ativo).
- Bit 0–6 = endereço do conversor 1–126.
- Bit 0–6 = 0 broadcast.

O seguidor retorna o byte de endereço inalterado ao mestre no telegrama de resposta.

#### 6.1.6.2.5 Byte de Controle dos Dados (BCC)

A soma de verificação é calculada como uma função XOR. Antes de receber o primeiro byte no telegrama, a soma de verificação calculada é 0.

#### 6.1.6.2.6 O Campo de dados

A estrutura dos blocos de dados depende do tipo de telegrama. Existem três tipos de telegrama e o tipo se aplica para os telegramas de controle (mestre->seguidor) e os telegramas de resposta (seguidor->mestre).

Os 3 tipos de telegrama são:

- Bloco de processo (PCD).
- Bloco de parâmetros.
- Bloco de texto.

##### Bloco de processo (PCD)

O PCD é constituído por um bloco de dados de 4 bytes (2 palavras) e contém:

- Palavra de controle e valor de referência (de mestre para seguidor).
- Status word e frequência de saída atual (de seguidor para mestre).

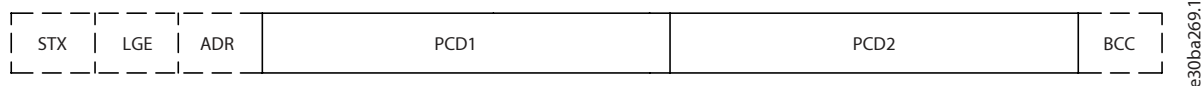

e30ba269.10

Figura 57: Bloco de processo

##### Bloco de parâmetros

O bloco de parâmetros é usado para transferir parâmetros entre mestre e seguidor. O bloco de dados é composto de 12 bytes (6 words) e também contém o bloco de processo.

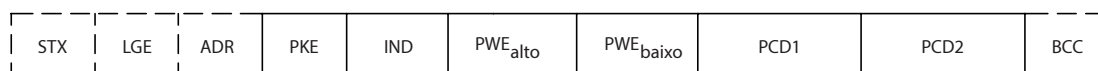

e30ba271.10

Figura 58: Bloco de parâmetros

##### Bloco de texto

O bloco de texto é usado para ler ou gravar textos, via bloco de dados.

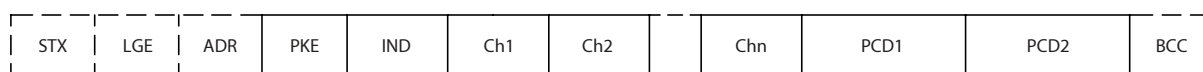

e30ba270.10

Figura 59: Bloco de texto

### 6.1.6.2.7 O Campo PKE

O campo PKE contém 2 subcampos:

- Comando de parâmetro e resposta (AK)
- Número do parâmetro (PNU)



Figura 60: Campo PKE

Os bits 12-15 transferem os comandos de parâmetro do mestre para o seguidor, e retornam as respostas dos seguidores processados ao mestre.

Tabela 24: Comandos de parâmetro

Comandos de parâmetro mestre->seguidor				
Número do bit				Comando de parâmetro
15	14	13	12	
0	0	0	0	Sem comando.
0	0	0	1	Leitura do valor do parâmetro.
0	0	1	0	Gravação do valor do parâmetro na RAM (palavra).
0	0	1	1	Gravação do valor do parâmetro na RAM (palavra dupla).
1	1	0	1	Gravação do valor do parâmetro na RAM e EEPROM (palavra dupla).
1	1	1	0	Gravação do valor do parâmetro na RAM e EEPROM (palavra).
1	1	1	1	Leitura de texto.

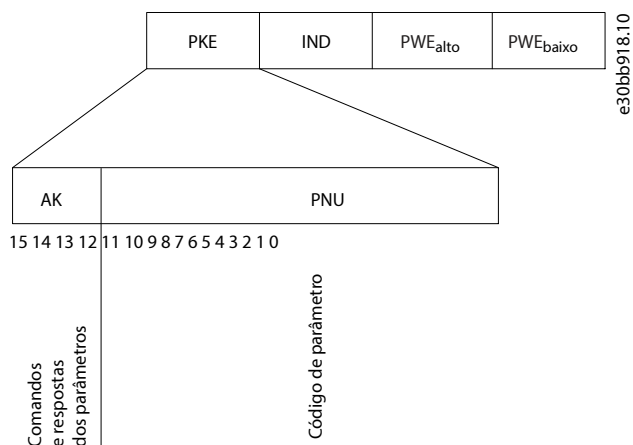
Tabela 25: Resposta

Resposta seguidor->mestre				
Número do bit				Resposta
15	14	13	12	
0	0	0	0	Nenhuma resposta.
0	0	0	1	Valor do parâmetro transferido (palavra).
0	0	1	0	Valor do parâmetro transferido (palavra dupla).
0	1	1	1	Comando não pode ser executado.
1	1	1	1	Texto transferido.

Se o comando não puder ser executado, o seguidor envia a resposta *0111 Comando não pode ser executado* e emite os seguintes relatórios de falha contidos em [Tabela 26](#).

Tabela 26: Relatório do seguidor

Código de falha	Especificação do FC
0	Número de parâmetro ilegal.
1	Parâmetro não pode ser alterado
2	Limite superior ou inferior excedido.
3	O subíndice está corrompido.
4	Sem matriz.
5	Tipo de dados errado.
6	Não usado.
7	Não usado.
9	O elemento da descrição não está disponível.
11	Sem acesso a gravação de parâmetro.
15	Sem texto disponível.
17	Não aplicável durante o funcionamento.
18	Outros erros.
100	–
>100	–
130	Sem acesso ao barramento para este parâmetro.
131	Não é possível gravar no setup de fábrica.
132	Sem acesso ao painel de controle.
252	Visualizador desconhecido.
253	Solicitação não suportada.
254	Atributo desconhecido.
255	Sem erro.

#### 6.1.6.2.8 Número do parâmetro (PNU)

Bits de 0-11 números de parâmetros de transferência. O número do parâmetro é o identificador único de um parâmetro para registros do modbus. Como exemplo, considerar escrever no **P 5.4.2 Modo de Operação**, o registro é 999. O registro é o Número do parâmetro x 10 - 1. No **P 5.4.2 Modo Operação**, o número do parâmetro é 100. Para obter mais informações sobre o número do parâmetro, consulte [7.1 Leitura da tabela de parâmetros](#).

#### 6.1.6.2.9 Índice (IND)

O índice é usado com o número do parâmetro para parâmetros com acesso de leitura/gravação com um índice, por exemplo, **P 6.1.1 Número da Última Falha**. O índice consiste em 2 bytes: um byte baixo e um byte alto. Somente o byte baixo é utilizado como índice.

#### 6.1.6.2.10 Valor do Parâmetro (PWE)

O bloco de valor de parâmetro consiste em 2 palavras (4 bytes) e o seu valor depende do comando definido (AK). Se o mestre solicita um valor de parâmetro quando o bloco PWE não contiver nenhum valor. Para alterar um valor de parâmetro (gravar), grave o novo valor no bloco PWE e envie-o do mestre para o seguidor.

Se um seguidor responder a uma solicitação de parâmetro (comando de leitura), o valor do parâmetro atual no bloco PWE é transferido e devolvido ao mestre. Se um parâmetro contém várias opções de dados, selecione o valor de dados inserindo o valor no bloco PWE. Através da comunicação serial somente é possível ler parâmetros com tipo de dados 9 (sequência de texto).

**P 6.7.1 Tipo do FC a P 6.7.9 N°. Série Cartão de Potência** contém o tipo de dados 9. Por exemplo, pode-se ler a potência da unidade e a faixa de tensão de rede elétrica no **P 6.7.1 Tipo do FC**. Quando uma sequência de texto é transferida (lida), o comprimento do telegrama é variável, porque os textos têm comprimentos diferentes. O comprimento do telegrama é definido no 2º byte do telegrama (LGE). Ao usar a transferência de texto, o caractere de índice indica se é um comando de leitura ou gravação.

Para ler um texto por meio do bloco PWE, configure o comando de parâmetro (AK) para F hex. O caractere de índice de byte alto deve ser 4.

#### 6.1.6.2.11 Tipos de Dados Suportados pelo Conversor

Tabela 27: Tipos de Dados

Tipos de dados	Descrição
3	Inteiro 16
4	Inteiro 32
5	Sem designação 8 <sup>(1)</sup>
6	Sem designação 16 <sup>(1)</sup>
7	Sem designação 32 <sup>(1)</sup>
9	String de texto
10	String de byte
13	Diferença de tempo
33	Reservado
35	Sequência de bits

1) Sem sinal algébrico significa que não há sinal operacional no telegrama.

#### 6.1.6.2.12 Conversão

O guia de aplicação contém as descrições dos atributos de cada parâmetro. Os valores de parâmetro são transferidos somente como números inteiros. Os fatores de conversão são usados para transferir decimais.

**P 5.8.3 Limite Inferior da Velocidade do Motor [Hz]** tem um fator de conversão de 0,1. Para predefinir a frequência mínima em 10 Hz, deve-se transferir o valor 100. Um fator de conversão 0,1 significa que o valor transferido é multiplicado por 0,1. O valor 100, portanto, será recebido como 10,0.

Tabela 28: Conversão

Índice de conversão	Fator de conversão
74	3600
2	100
1	10
0	1
-1	0,1
-2	0,01
-3	0,001

**Tabela 28: Conversão** - (continuação)

Índice de conversão	Fator de conversão
-4	0,0001
-5	0,00001

### 6.1.6.2.13 Palavras do processo (PCD)

O bloco de palavras do processo é dividido em 2 blocos de 16 bits, que sempre ocorrem na sequência definida.

**Tabela 29: Palavras do processo (PCD)**

PCD 1	PCD 2
Telegrama de controle (palavra de controle mestre->seguidor)	Valor de referência
Status word do telegrama de controle (seguidor->mestre)	Frequência de saída atual

### 6.1.6.3 Exemplos

#### 6.1.6.3.1 Visão geral dos exemplos

Bits de 0-11 números de parâmetros de transferência. Para obter mais informações sobre o número do parâmetro, consulte [7.1 Leitura da tabela de parâmetros](#). Como exemplo, para o **P 5.4.2 Modo de Operação**, o número do parâmetro é 100.

#### 6.1.6.3.2 Gravação de um Valor de Parâmetro

Altere **P 5.8.2 Limite Superior da Velocidade do Motor [Hz]** para 100 Hz.

Grave os dados na EEPROM.

PKE = E19E Hex - Gravar palavra única no **P 5.8.2 Limite Superior da Velocidade do Motor [Hz]**. O número do parâmetro é 414.

- IND = 0000 hex.
- PWE<sub>ALTO</sub> = 0000 hex.
- PWE<sub>BAIXO</sub> = 03E8 hex.

Valor dos dados 1000, correspondente a 100 Hz, consulte [6.1.6.2.12 Conversão](#).

O telegrama se parece com a [Figura 61](#).

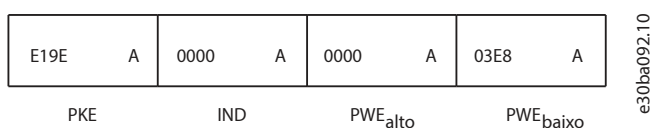
**Figura 61: Telegrama**

### AVISO

**P 5.8.2 Limite Superior da Velocidade do Motor [Hz]** é uma palavra única e o comando do parâmetro para gravar na EEPROM é E. **P 5.8.2 Limite Superior da Velocidade do Motor [Hz]** é 19E em hexadecimal. O número do parâmetro é 414.

A resposta do seguidor para o mestre é mostrada na [Figura 62](#).

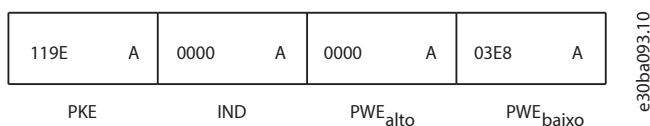
**Figura 62: Resposta do mestre**

### 6.1.6.3.3 Leitura de um valor de parâmetro

Leia o valor em **P 5.5.4.2 Tempo de Aceleração da Rampa 1**.

PKE = 1155 Hex - Leitura do valor do parâmetro em **P 5.5.4.2 Tempo de Aceleração da Rampa 1**. O número do parâmetro é 341.

- IND = 0000 hex.
- PWE<sub>ALTO</sub> = 0000 hex.
- PWE<sub>BAIXO</sub> = 0000 hex.



Figura 63: Telegrama

Se o valor em **P 5.5.4.2 Tempo de Aceleração da Rampa 1** for 10 s, a resposta do seguidor para o mestre será mostrada em [Figura 64](#).

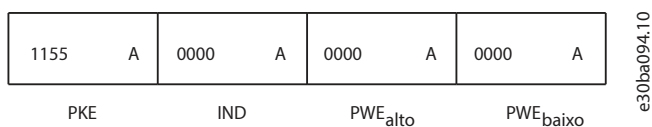

Figura 64: Resposta

3E8 hex corresponde ao 1.000 decimal. O índice de conversão para **P 5.5.4.2 Tempo de Aceleração da Rampa 1** é -2, ou seja, 0,01.

**P 5.5.4.2 Tempo de Aceleração da Rampa 1** é do tipo Sem designação 32. O número do parâmetro é 341.

## 6.1.7 Modbus RTU

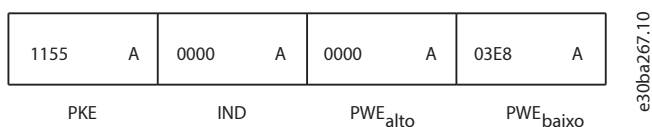
### 6.1.7.1 Introdução ao Modbus RTU

#### Pré-requisitos de conhecimento

A Danfoss assume que o controlador instalado suporta as interfaces contidas neste manual e observa rigorosamente todos os requisitos e limitações estipulados no controlador e no conversor. O Modbus RTU embutido (unidade terminal remota) é projetado para se comunicar com qualquer controlador que suporte as interfaces definidas neste guia. Supõe-se que o usuário tenha pleno conhecimento das capacidades e limitações do controlador.

#### Visão geral do Modbus RTU

Independentemente do tipo de redes de comunicação física, esta seção descreve o processo que um controlador usa para solicitar o acesso a outro dispositivo. Este processo inclui como o Modbus RTU responde a solicitações de outro dispositivo e como erros são detectados e reportados. Também estabelece um formato comum para o layout e conteúdo dos campos de telegramas.

Durante as comunicações através de uma rede Modbus RTU, o protocolo:

- determina como cada controlador toma conhecimento do seu endereço de dispositivo.
- reconhece um telegrama endereçado a ele.
- determina quais as ações a serem tomadas.
- extrai todos os dados ou outras informações contidas no telegrama.

Se for necessária uma resposta, o controlador monta o telegrama de resposta e o envia. Os controladores se comunicam utilizando uma técnica mestre/seguidor em que apenas o mestre pode iniciar transações (chamadas de consultas). Os seguidores respondem fornecendo os dados solicitados ao mestre ou atuando conforme solicitado na consulta. O mestre pode abordar seguidores individuais ou iniciar um telegrama de broadcast para todos os seguidores. Os seguidores retornam uma resposta a consultas endereçadas a eles individualmente. Nenhuma resposta é devolvida às solicitações de broadcast do mestre.

O protocolo Modbus RTU estabelece o formato da consulta do mestre fornecendo as seguintes informações:

- O endereço do dispositivo (ou broadcast).
- Um código de função definindo a ação solicitada.
- Todos os dados a serem enviados.
- Um campo de verificação de erro.

O telegrama de resposta do dispositivo seguidor é elaborado também usando o protocolo Modbus. Ela contém campos que confirmam a ação tomada, quaisquer tipos de dados a serem devolvidos e um campo de verificação de erro. Se ocorrer um erro no recebimento do telegrama, ou se o seguidor for incapaz de executar a ação solicitada, o seguidor monta e envia uma mensagem de erro. Como alternativa, ocorre um timeout.

### 6.1.7.2 Conversor com Modbus RTU

O conversor se comunica em formato Modbus RTU através da interface RS-485 integrada. O Modbus RTU fornece acesso à palavra de controle e à referência de barramento do conversor.

A palavra de controle permite ao Modbus mestre controlar diversas funções importantes do conversor:

- Partida.
- Várias paradas:
  - Parada por inércia.
  - Parada rápida.
  - Parada por freio CC.
  - Parada normal (rampa).
- Reinicializar após um desarme por falha.
- Funcionar em várias velocidades predefinidas.
- Funcionar em reverso.
- Alterar o setup ativo.
- Controlar o relé embutido do conversor.

A referência de barramento é comumente usada para controle de velocidade. Também é possível acessar os parâmetros, ler seus valores e quando possível, inserir valores. O acesso aos parâmetros oferece uma gama de opções de controle, incluindo o controle do setpoint do conversor quando o controlador PI interno é usado.

### 6.1.7.3 Configuração de rede

Para ativar o protocolo FC do conversor, programe os parâmetros a seguir.

Tabela 30: Parâmetros para ativar o protocolo

Parâmetro	Configuração
<b>P 10.1.1 Protocolo</b>	Modbus
<b>P 10.1.2 Endereço</b>	1–247
<b>P 10.1.3 Baud Rate</b>	2400–115200
<b>P 10.1.4 Bits de Paridade/Parada</b>	Paridade par, 1 bit de parada (padrão)

## 6.1.7.4 Estrutura do Enquadramento de Mensagem do Modbus RTU

### 6.1.7.4.1 Formato do byte da mensagem do Modbus RTU

Os controladores são configurados para se comunicarem na rede Modbus usando o modo RTU (unidade terminal remota), com cada byte em um telegrama contendo 2 caracteres hexadecimais de 4 bits. O formato para cada byte é mostrado nas tabelas a seguir.

Tabela 31: Formato para cada byte

Bit de partida	Byte de dados	Parada/paridade	Parada

Tabela 32: Detalhes do byte

Sistema de codificação	binário de 8 bits, hexadecimal 0–9, A–F. 2 caracteres hexadecimais contidos em cada campo de 8 bits do telegrama.
Bits por byte	<ul style="list-style-type: none"> <li>• 1 bit de partida.</li> <li>• 8 bits de dados, bit menos significativo enviado primeiro.</li> <li>• 1 bit para paridade par/ímpar; nenhum bit para sem paridade.</li> <li>• 1 bit de parada se paridade for usada; 2 bits se for sem paridade.</li> </ul>
Campo de verificação de erro	Verificação de redundância cíclica (CRC).

### 6.1.7.4.2 Estrutura do telegrama do Modbus RTU

O dispositivo transmissor coloca um telegrama Modbus RTU em um quadro com um ponto de início e um ponto de término conhecidos. Isso permite que os dispositivos de recepção comecem a leitura no início do telegrama, leiam a parte que contém o endereço, determinem a qual dispositivo está endereçado (ou a todos os dispositivos se o telegrama for de broadcast) e reconheçam o término do telegrama. Telegramas parciais são detectados e os erros são definidos como resultado. Os caracteres para transmissão devem estar em formato hexadecimal 00-FF em cada campo. O conversor monitora continuamente o barramento de rede, inclusive durante intervalos silenciosos. Quando o 1º campo (o campo de endereço) é recebido, cada conversor ou dispositivo decodifica esse campo, para determinar qual dispositivo está sendo endereçado. Os telegramas do Modbus RTU endereçados para 0 são telegramas de broadcast. Nenhuma resposta é permitida para telegramas de broadcast. Um quadro de telegrama típico é mostrado na tabela a seguir.

Tabela 33: Estrutura do telegrama do Modbus RTU

Partida	Endereço	Função	Dados	Verificação de CRC	Acel.
T1-T2-T3- T4	8 bits	8 bits	N x 8 bits	16 bits	T1-T2-T3- T4

### 6.1.7.4.3 Campo de início/parada

Os telegramas começam com um período de silêncio de pelo menos 3,5 intervalos de caracteres. O período de silêncio é implementado como um múltiplo de intervalos de caracteres na baud rate da rede selecionada (mostrado como Início T1-T2-T3-T4). O 1º campo a ser transmitido é o endereço do dispositivo. Após a transmissão do último caractere, um período similar de pelo menos 3,5 caracteres marca o término do telegrama. Um novo telegrama pode começar depois desse período.

Transmite todo o quadro do telegrama como um fluxo contínuo. Se ocorrer um período de silêncio de mais de 1,5 caractere antes da conclusão do quadro, o dispositivo de recepção descarta o telegrama incompleto e assume que o próximo byte é o campo de endereço de um novo telegrama. Da mesma forma, se um novo telegrama começar antes do intervalo de 3,5 caracteres após um telegrama anterior, o dispositivo de recepção o considera uma continuação do telegrama anterior. Esse comportamento causa um timeout (sem resposta do seguidor), uma vez que o valor no campo final de CRC não é válido para os telegramas combinados.

#### 6.1.7.4.4 Campo de endereço

O campo de endereço de um quadro de telegrama contém 8 bits. Os endereços de dispositivos seguidores válidos estão na faixa de 0 a 247 decimais. Os dispositivos seguidores individuais recebem endereços no intervalo de 1 a 247. 0 é reservado para o modo de broadcast, que todos os seguidores reconhecem. Um mestre endereça um seguidor colocando o endereço do seguidor no campo de endereço do telegrama. Quando o seguidor envia sua resposta, ele coloca seu próprio endereço neste campo de endereço para permitir ao mestre saber qual o seguidor está respondendo.

#### 6.1.7.4.5 Campo de função

O campo de função de um quadro de telegrama contém 8 bits. Os códigos válidos estão na faixa de 1–FF. Os campos de função são usados para enviar telegramas entre mestre e seguidor. Quando um telegrama é enviado de um dispositivo mestre para um seguidor, o campo de código de função informa ao seguidor que tipo de ação executar. Quando o seguidor responde ao mestre, ele usa o campo de código de função para indicar que se trata de uma resposta normal (sem erros) ou que ocorreu algum tipo de erro (chamado de resposta de exceção).

Para uma resposta normal, o seguidor simplesmente retorna o código de função original. Para uma resposta de exceção, o seguidor retorna um código que é equivalente ao código de função original com o bit mais significativo configurado para 1 lógico. Além disso, o seguidor coloca um código único no campo de dados do telegrama de resposta. Este código informa ao mestre qual o tipo do erro ocorrido ou o motivo da exceção. Consulte também [6.2.2 Códigos de função suportados pelo Modbus RTU](#) e [6.2.3 Códigos de exceção do Modbus](#).

#### 6.1.7.4.6 Campo de dados

O campo de dados é construído usando conjuntos de 2 dígitos hexadecimais, na faixa de 00-FF hexadecimal. Esses dígitos são compostos por 1 caractere de RTU. O campo de dados dos telegramas enviados de um dispositivo mestre para um seguidor contém informações complementares que o seguidor deve usar para executar adequadamente.

As informações podem incluir itens, tais como:

- Endereços de bobinas ou registradores.
- A quantidade de itens a serem tratados.
- A contagem de bytes de dados reais no campo.

#### 6.1.7.4.7 Campo de verificação CRC

Os telegramas incluem um campo de verificação de erros, operando com base em um método de verificação de redundância cíclica (CRC). O campo CRC verifica o conteúdo de todo o telegrama. É aplicado independentemente de qualquer método de verificação de paridade usado para os caracteres individuais do telegrama. O dispositivo de transmissão calcula o valor do CRC e acrescenta o CRC como o último campo no telegrama. O dispositivo de recepção recalcula um CRC durante o recebimento do telegrama e compara o valor calculado com o valor real recebido no campo CRC. 2 valores diferentes resultam em um timeout do bus. O campo de verificação de erros contém um valor binário de 16 bits implementado como 2 bytes de 8 bits. Após a implementação, o byte inferior do campo é acrescido primeiro, seguido pelo byte superior. O byte superior do CRC é o último byte enviado no telegrama.

#### 6.1.7.4.8 Endereçamento do registrador da bobina

##### Introdução

No Modbus, todos os dados são organizados em bobinas e registradores de retenção. As bobinas retêm um único bit, enquanto os registradores de retenção mantêm uma palavra de 2 bytes (isto é, 16 bits). Todos os endereços de dados nos telegramas Modbus são referenciados como 0. A primeira ocorrência de um item de dados é endereçada como item número 0. Por exemplo: A bobina conhecida como bobina 1, em um controlador programável, é endereçada como bobina 0000, no campo de endereço de dados de um telegrama do Modbus. A bobina 127 decimal é endereçada como bobina 007Ehex (126 decimal).

O registrador de retenção 40001 é endereçado como registro 0000 no campo de endereço de dados do telegrama. O campo de código de função já especifica uma operação de registrador de retenção. Portanto, a referência 4XXXX fica implícita. O registrador de retenção 40108 é endereçado como registro 006Bhex (107 decimal).

## Registrador de bobinas

Tabela 34: Registrador de bobinas

Número da bobina	Descrição	Direção do sinal
1–16	Palavra de controle do conversor.	Mestre para seguidor
17–32	Velocidade do conversor ou faixa de referência do setpoint 0x0 – 0xFFFF (-200%...~200%).	Mestre para seguidor
33–48	Status word do conversor.	Seguidor para mestre
49–64	Modo de malha aberta: Frequência de saída do conversor. Modo de malha fechada: Sinal de feedback do conversor.	Seguidor para mestre
65	Controle de gravação do parâmetro (mestre para seguidor).	Mestre para seguidor
	0 = Alterações do parâmetro são gravadas na RAM do conversor.	
	1 = Alterações de parâmetros são gravadas em RAM e EEPROM do conversor.	
66–65536	Reservado.	–

## Palavra de controle do conversor (Perfil do FC)

Tabela 35: Palavra de controle do conversor (Perfil do FC)

Bobina	0	1
01	Referência predefinida lsb	
02	Referência predefinida msb	
03	Freio CC	Sem freio CC
04	Parada por inércia	Sem parada por inércia
05	Parada rápida	Sem parada rápida
06	Congelar frequência	Sem congelar frequência
07	Parada de rampa	Partida
08	Sem reset	Reinicializar
09	Sem jog	Jog
10	Rampa 1	Rampa 2
11	Dados inválidos	Dados válidos
12	Relé 1 desligado	Relé 1 ligado
13	Reservado	
14	LSB do Setup	
15	Reservado	
16	Sem reversão	Reversão

## Palavra de Status do Conversor (Perfil do FC)

Tabela 36: Palavra de status do conversor (Perfil do FC)

Bobina	0	1
33	Controle não preparado	Controle pronto
34	Conversor não preparado	Conversor pronto
35	Parada por inércia	Segurança fechada
36	Sem falha	Falha
37	Não utilizado	Não utilizado
38	Não utilizado	Não utilizado
39	Não utilizado	Não utilizado
40	Sem advertência	Advertência
41	Não na referência	Na referência
42	Modo local	Modo remoto
43	Fora da faixa de frequência	Na faixa de frequência
44	Parado	Em funcionamento
45	Não utilizado	Não utilizado
46	Sem advertência de tensão	Advertência de tensão
47	Fora do limite de corrente	Limite de corrente
48	Sem advertência térmica	Thermal warning

## Endereço/Registadores

Tabela 37: Endereço/Registadores

Endereço do barramento	Registro do barramento	Registrador PLC	Conteúdo	Acesso	Descrição
0	1	40001	Reservado	–	Reservado para conversores antigos
1	2	40002	Reservado	–	Reservado para conversores antigos
2	3	40003	Reservado	–	Reservado para conversores antigos
3	4	40004	Gratuito	–	–
4	5	40005	Gratuito	–	–
5	6	40006	Configuração do Modbus	Leitura/Gravação	Somente TCP. Reservado para Modbus TCP
6	7	40007	Último código de falha	Somente leitura	Código de falha recebido do banco de dados do parâmetro

Tabela 37: Endereço/Registadores - (continuação)

Endereço do barramento	Registro do barramento	Registrador PLC	Conteúdo	Acesso	Descrição
7	8	40008	Último registro de erro	Somente leitura	Endereço do registrador com o qual ocorreu o último erro.
8	9	40009	Ponteiro do índice	Leitura/Gravação	Subíndice do parâmetro a ser acessado.
9	10	40010		Dependente do acesso ao parâmetro	Espaço de 20 bytes reservado para o parâmetro no mapa Modbus.
29	30	40030		Dependente do acesso ao parâmetro	Espaço de 20 bytes reservado para o parâmetro no mapa Modbus.

1) O valor escrito no telegrama Modbus RTU deve ser 1 ou menor que o número do registrador. Por exemplo, leia o Registrador do Modbus 1 escrevendo o valor 0 no telegrama.

### 6.1.7.5 Como acessar os parâmetros

#### 6.1.7.5.1 Tratamento de parâmetros

O PNU (número do parâmetro) é traduzido a partir do endereço do registro contido no telegrama de leitura ou gravação Modbus. O número do parâmetro é traduzido para Modbus como  $(10 \times \text{número do parâmetro} - 1)$  decimal.

#### Exemplos

Leitura **P 5.5.3.13 Freeze Up/Down Step Delta (Congelar Delta da Etapa Para Cima/Para Baixo)** (16 bits): O número do parâmetro é 312, e o endereço do registro é 3119 que contém o valor dos parâmetros. Um valor de 1252 (decimal) significa que o parâmetro está definido como 12,52%.

Leitura **P 5.5.3.11 Referência Relativa Predefinida** (32 bits): O número do parâmetro é 341, e os registros de retenção são 3409 e 3410, que mantêm os valores dos parâmetros. Um valor de 11300 (decimal) significa que o parâmetro está definido como 113,00.

#### 6.1.7.5.2 Armazenagem de dados

A bobina 65 decimal determina se os dados gravados no conversor são armazenados em EEPROM e RAM (bobina 65 = 1) ou somente na RAM (bobina 65=0).

#### 6.1.7.5.3 IND (Índice)

Alguns parâmetros no conversor são parâmetros de matriz, por exemplo, **P 5.5.3.10 Referência Predefinida**. Como o Modbus não suporta matrizes nos registradores de retenção, o conversor reservou o registrador de retenção 9 como ponteiro para a matriz. Antes de ler ou gravar um parâmetro de matriz, programe o registrador de retenção 9. Definir o registrador de retenção com o valor 2 faz com que todos os seguintes parâmetros de matriz de leitura/gravação sejam do índice 2.

#### 6.1.7.5.4 Blocos de texto

Os parâmetros armazenados como strings de texto são acessados da mesma forma que os outros parâmetros. O tamanho máximo do bloco de texto é de 20 caracteres. Se uma solicitação de leitura de um parâmetro for para mais caracteres do que o parâmetro armazena, a resposta será truncada. Se a solicitação de leitura de um parâmetro for para menos caracteres do que o parâmetro armazena, a resposta é preenchida.

### 6.1.7.5.5 Fator de conversão

Um valor de parâmetro pode ser transferido somente como um número inteiro. Para transferir decimais, use um fator de conversão.

### 6.1.7.5.6 Valores de parâmetros

#### Tipo de dados padrão

Os tipos de dados padrão são int 16, int 32, uint 8, uint 16 e uint 32. Eles são armazenados como registradores 4x (40001–4FFFF). Os parâmetros são lidos usando a função 03 hex ler registradores de retenção. Os parâmetros são gravados usando a função 6 hexadecimal de registro único predefinido para 1 registro (16 bits), e a função 10 hexadecimal de vários registros predefinidos para 2 registros (32 bits). Os tamanhos legíveis variam desde 1 registrador (16 bits) a 10 registradores (20 caracteres).

#### Tipos de dados não padronizados

Os tipos de dados não padronizados são strings de texto, e são armazenados como registradores 4x (40001–4FFFF). Os parâmetros são lidos usando a função 03 hex de leitura de registradores de retenção e gravados usando a função 10 hex de vários registradores predefinidos. Os tamanhos legíveis variam de 1 registro (2 caracteres) até 10 registros (20 caracteres).

### 6.1.7.6 Exemplos

#### 6.1.7.6.1 Ler o status da bobina (01 hex)

##### Descrição

Esta função lê o status ON/OFF (Ligado/Desligado) das saídas discretas (bobinas) no conversor. Broadcast nunca é suportado para leituras.

##### Consulta

O telegrama de consulta especifica a bobina de início e a quantidade de bobinas a serem lidas. Os endereços das bobinas começam em 0, ou seja, a bobina 33 é endereçada como 32. Exemplo de um pedido para ler as bobinas 33–48 (status word) do dispositivo seguidor 01.

Tabela 38: Consulta

Nome do campo	Exemplo (hex)
Endereço do seguidor	01 (endereço do conversor)
Função	01 (ler bobinas)
Endereço inicial HI	00
Endereço inicial LO	20 (decimal 32) bobina 33
Número de pontos HI	00
Número de pontos LO	10 (decimal 16)
Verificação de erro (CRC)	–

##### Resposta

O status da bobina no telegrama de resposta é empacotado como 1 bobina por bit do campo de dados. O status é indicado como: 1 = ON (ligado); 0 = OFF (Desligado). O lsb do primeiro byte de dados contém a bobina endereçada na consulta. As outras bobinas seguem para o final de ordem alta deste byte, e da ordem baixa para a ordem alta nos bytes subsequentes.

Se a quantidade de bobina retornada não for um múltiplo de 8, os bits restantes no byte de dados final serão preenchidos com valores 0 (em direção ao final de maior ordem do byte). O campo de contagem de bytes especifica o número de bytes completos de dados.

Tabela 39: Resposta

Nome do campo	Exemplo (hex)
Endereço do seguidor	01 (endereço do conversor)
Função	01 (ler bobinas)

Tabela 39: Resposta - (continuação)

Nome do campo	Exemplo (hex)
Contagem de bytes	02 (2 bytes de dados)
Dados (bobinas 40–33)	07
Dados (bobinas 48–41)	06 (STW = 0607hex)
Verificação de erro (CRC)	–

### AVISO

Bobinas e registradores são endereçados explicitamente com um deslocamento de -1 no Modbus. Por exemplo, a bobina 33 é endereçada como bobina 32.

#### 6.1.7.6.2 Ler registradores de retenção (03 hex)

##### Descrição

Esta função lê o conteúdo dos registradores de retenção no seguidor.

##### Consulta

O telegrama de consulta especifica o registrador de início e a quantidade de registradores a serem lidos. Os endereços de registro começam em 0, isto é, os registros 1 a 4 são endereçados como 0 a 3.

Exemplo: Ler *P 5.5.3.3 Referência Máxima*, registro 3029. O número do parâmetro é 303.

Tabela 40: Consulta

Nome do campo	Exemplo (hex)
Endereço do seguidor	01
Função	03 (Ler registradores de retenção)
Endereço inicial HI	0B (Endereço do registrador 3029)
Endereço inicial LO	D5 (Endereço do registrador 3029)
Número de pontos HI	00
Número de pontos LO	02 – ( <i>P 5.5.3.3 Referência Máxima</i> tem 32 bits de comprimento, isto é, 2 registradores)
Verificação de erro (CRC)	–

##### Resposta

Os dados do registrador no telegrama de resposta são empacotados como 2 bytes por registrador, com o conteúdo binário justificado à direita dentro de cada byte. Para cada registro, o primeiro byte contém os bits de ordem alta e o segundo contém os bits de ordem baixa.

Exemplo: hex 000088B8 = 35.000 = 35 Hz.

Tabela 41: Resposta

Nome do campo	Exemplo (hex)
Endereço do seguidor	01
Função	03
Contagem de bytes	04
Dados HI (registrador 3030)	00
Dados LO (registrador 3030)	00

**Tabela 41: Resposta** - (continuação)

Nome do campo	Exemplo (hex)
Dados HI (registrador 3031)	88
Dados LO (registrador 3031)	B8
Verificação de erro (CRC)	–

### 6.1.7.6.3 Forçar/gravar bobina única (05 hex)

#### Descrição

Esta função força a bobina para ON (ligado) ou OFF (desligado). Quando for broadcast, a função força as mesmas referências de bobina em todos os seguidores anexados.

#### Consulta

O telegrama de consulta específica a bobina 65 (controle de gravação do parâmetro) a ser forçada. Os endereços das bobinas começam em 0, ou seja, a bobina 65 é endereçada como 64. Forçar dados = 00 00 hex (OFF) ou FF 00 hex (ON).

**Tabela 42: Consulta**

Nome do campo	Exemplo (hex)
Endereço do seguidor	01 (endereço do conversor)
Função	05 (gravar bobina única)
Endereço de bobina HI	00
Endereço de bobina LO	40 (64 decimal) Bobina 65
Forçar dados HI	FF
Forçar dados LO	00 (FF 00 = ON)
Verificação de erro (CRC)	–

#### Resposta

A resposta normal é um eco da consulta, devolvida depois que o estado da bobina foi forçado.

**Tabela 43: Resposta**

Nome do campo	Exemplo (hex)
Endereço do seguidor	01
Função	05
Forçar dados HI	FF
Forçar dados LO	00
Quantidade de bobinas HI	00
Quantidade de bobinas LO	01
Verificação de erro (CRC)	–

### 6.1.7.6.4 Registrador único predefinido (06 hex)

#### Descrição

Esta função predefine um valor em um registrador de retenção único.

#### Consulta

O telegrama de consulta especifica a referência do registrador a ser predefinida. Os endereços de registro começam em 0, isto é, o registro 1 é endereçado como 0.

Por exemplo, escrever no **P 5.4.2 Modo Operação**, registro 999. O registro 999 é o número do parâmetro x 10 - 1, pois o número do parâmetro é 100 para **P 5.4.2 Modo Operação**.

Tabela 44: Consulta

Nome do campo	Exemplo (hex)
Endereço do seguidor	01
Função	06
Endereço inicial HI	03 (endereço do registrador 999)
Endereço inicial LO	E7 (endereço do registrador 999)
Dados HI predefinidos	00
Dados LO predefinidos	01
Verificação de erro (CRC)	-

#### Resposta

A resposta normal é um eco da consulta, devolvida depois que o conteúdo do registrador foi passado.

Tabela 45: Resposta

Nome do campo	Exemplo (hex)
Endereço do seguidor	01
Função	06
Endereço do registrador HI	03
Endereço do registrador LO	E7
Dados HI predefinidos	00
Dados LO predefinidos	01
Verificação de erro (CRC)	-

#### 6.1.7.6.5 Vários registros predefinidos (10 hex)

##### Descrição

Esta função predefine valores em uma sequência de registradores de retenção.

##### Consulta

O telegrama de consulta especifica as referências do registrador a serem predefinidas. Os endereços de registro começam em 0, isto é, o registro 1 é endereçado como 0. Exemplo de uma solicitação para predefinir 2 registradores (programar **P 4.2.2.3 Corrente Nominal** para 738 (7,38 A). O número do parâmetro é 124.

Tabela 46: Consulta

Nome do campo	Exemplo (hex)
Endereço do seguidor	01
Função	10
Endereço inicial HI	04
Endereço inicial LO	D7
Número de registradores HI	00

**Tabela 46: Consulta** - (continuação)

Nome do campo	Exemplo (hex)
Número de registradores LO	02
Contagem de bytes	04
Gravar dados HI (registrador 4: 1049)	00
Gravar dados LO (registrador 4: 1049)	00
Gravar dados HI (registrador 4: 1050)	02
Gravar dados LO (registrador 4: 1050)	E2
Verificação de erro (CRC)	-

### Resposta

A resposta normal retorna o endereço do seguidor, o código da função, endereço inicial e a quantidade de registradores predefinidos.

**Tabela 47: Resposta**

Nome do campo	Exemplo (hex)
Endereço do seguidor	01
Função	10
Endereço inicial HI	04
Endereço inicial LO	19
Número de registradores HI	00
Número de registradores LO	02
Verificação de erro (CRC)	-

### 6.1.7.6.6 Forçar/gravar múltiplas bobinas (0F hex)

#### Descrição

Esta função força cada bobina em uma sequência de bobinas para ligado ou desligado. Quando for broadcast, a função força as mesmas referências de bobina em todos os seguidores anexados.

#### Consulta

O telegrama de consulta especifica as bobinas 17-32 (setpoint de velocidade) a serem forçadas.

### AVISO

Os endereços das bobinas começam em 0, ou seja, a bobina 17 é endereçada como 16.

**Tabela 48: Consulta**

Nome do campo	Exemplo (hex)
Endereço do seguidor	01 (endereço do conversor)
Função	0F (gravar bobinas múltiplas)
Endereço de bobina HI	00
Endereço de bobina LO	10 (endereço de bobina 17)
Quantidade de bobinas HI	00
Quantidade de bobinas LO	10 (16 bobinas)

**Tabela 48: Consulta** - (continuação)

Nome do campo	Exemplo (hex)
Contagem de bytes	02
Forçar dados HI (bobinas 8–1)	20
Forçar dados LO (bobinas 16–9)	00 (referência = 2000 hex)
Verificação de erro (CRC)	–

### Resposta

A resposta normal retorna o endereço do seguidor, o código da função, o endereço inicial e a quantidade de bobinas forçadas.

**Tabela 49: Resposta**

Nome do campo	Exemplo (hex)
Endereço do seguidor	01 (endereço do conversor)
Função	0F (gravar bobinas múltiplas)
Endereço de bobina HI	00
Endereço de bobina LO	10 (endereço de bobina 17)
Quantidade de bobinas HI	00
Quantidade de bobinas LO	10 (16 bobinas)
Verificação de erro (CRC)	–

## 6.1.8 Perfil de Controle do FC da Danfoss

### 6.1.8.1 Palavra de controle de acordo com o perfil do FC

Os números do registrador de retenção Modbus para dados de entrada (CTW e REF) e dados de saída (STW e MAV) são definidos em [Tabela 50](#):

**Tabela 50: Números do registrador de retenção Modbus para dados de entrada e dados de saída**

50000 dados de entrada	Registrador da control word do conversor de frequência (CTW)
50010 dados de entrada	Registrador da referência do barramento (REF)
50200 dados de saída	Registrador da status word do conversor de frequência (STW)
50210 dados de saída	Registrador do valor principal do conversor de frequência (MAV)

Os dados de entrada/saída também estão disponíveis em uma área inferior do registrador de retenção:

**Tabela 51: Números de registro inferior para dados de entrada e dados de saída**

02810 dados de entrada	Registrador da control word do conversor de frequência (CTW)
02811 dados de entrada	Registrador da referência do barramento (REF)
02910 dados de saída	Registrador da status word do conversor de frequência (STW)
02911 dados de saída	Registrador do valor principal do conversor de frequência (MAV)



Figura 65: Palavra de controle de acordo com o perfil do FC

Tabela 52: Palavra de controle de acordo com o perfil do FC

Bit	Valor do bit = 0	Valor do bit = 1
00	Valor de referência	Seleção externa lsb
01	Valor de referência	Seleção externa msb
02	Freio CC	Rampa
03	Parada por inércia	Sem parada por inércia
04	Parada rápida	Rampa
05	Manter a frequência de saída	Utilizar a rampa de velocidade
06	Parada de rampa	Partida
07	Sem função	Reinicializar
08	Sem função	Jog
09	Rampa 1	Rampa 2
10	Dados inválidos	Dados válidos
11	Relé 01 aberto	Relé 01 ativo
12	Reservado	Reservado
13	Programação dos parâmetros	Seleção do lsb
14	Reservado	Reservado
15	Sem função	Reverso

### 6.1.8.2 Explicação dos bits da palavra de controle

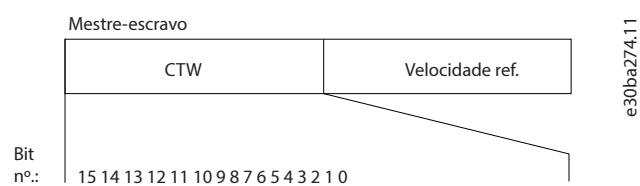
#### Bits 00/01

Os bits 00 e 01 são usados para selecionar entre os 4 valores de referência, os quais são pré-programados no **P 5.5.3.10 Referência Predefinida** de acordo com a tabela a seguir.

Tabela 53: Bits de controle

Valor de referência programado	Parâmetro	Bit 01	Bit 00
1	<b>P 5.5.3.10 Referência Predefinida</b> [0]	0	0
2	<b>P 5.5.3.10 Referência Predefinida</b> [1]	0	1
3	<b>P 5.5.3.10 Referência Predefinida</b> [2]	1	0
4	<b>P 5.5.3.10 Referência Predefinida</b> [3]	1	1

**AVISO**

Em **P 5.5.2.7 Seleção da Referência Predefinida**, defina como os bits 00/01 se comportam com a função correspondente nas entradas digitais.

**Bit 02, Freio CC**

Bit 02=0: Leva à frenagem CC e parada. Programe a corrente e a duração da frenagem, em **P 5.7.4 Corrente de Freio CC %** e **P 5.7.3 Tempo Freio CC**.

Bit 02=1: Leva a rampa.

**Bit 03, Parada por inércia**

Bit 03=0: O conversor libera imediatamente o motor (os transistores de saída são desligados) e ele para por inércia.

Bit 03=1: Se as outras condições de partida forem atendidas, o conversor acionará o motor.

Em **P 5.5.2.1 Seleção de Parada por Inércia**, defina como o bit 03 se comporta com a função correspondente em uma entrada digital.

**Bit 04, Parada Rápida**

Bit 04=0: Desacelera a velocidade do motor até a parada (programado em **P 5.7.7 Tempo de Rampa da Parada Rápida**).

**Bit 05, Frequência de Saída em Espera**

Bit 05=0: A frequência de saída atual (em Hz) congela. Altere a frequência de saída congelada apenas com as entradas digitais programadas para **[21] Acelerar** e **[22] Desacelerar** (**P 9.4.1.2 T13 Entrada Digital** a **P 9.4.1.5 T17 Entrada Digital**).

**AVISO**

Se congelar frequência de saída estiver ativo, o conversor só pode ser parado de uma das seguintes maneiras:

- Bit 03 parada por inércia.
- Bit 02 freio CC.
- Entrada digital programada para **[5] FrenagemCC, reverso**, **[2] Parada/inérc, reverso** ou **[3] Parada por inércia e reinício, inverso** (**P 9.4.1.2 T13 Entrada Digital** a **P 9.4.1.5 T17 Entrada Digital**).

**Bit 06, Parada/Partida de Rampa**

Bit 06=0: Causa uma parada e desacelera o motor até parar por meio do parâmetro de desaceleração selecionado.

Bit 06=1: Permite que o conversor dê a partida do motor se as outras condições de partida estiverem satisfeitas.

Em **P 5.5.2.4 Seleção da Partida**, defina como o bit 06 parada/partida de rampa se comporta com a função correspondente em uma entrada digital.

**Bit 07, Reset**

Bit 07=0: Sem reset.

Bit 07=1: Reinicializa uma falha. O reset é ativado na borda de subida do sinal, ou seja, na transição do 0 lógico para o 1 lógico.

**Bit 08, Jog**

Bit 08=1: **P 5.9.2 Velocidade de Jog [Hz]** determina a frequência de saída.

**Bit 09, Seleção de Rampa 1/2**

Bit 09=0: A rampa 1 está ativa (**P 5.5.4.2 Tempo de Aceleração da Rampa 1** a **P 5.5.4.3 Tempo de Desaceleração da Rampa 1**).

Bit 09=1: A rampa 2 está ativa (**P 5.5.4.2 Tempo de Aceleração da Rampa 2** a **P 5.5.4.3 Tempo de Desaceleração da Rampa 2**).

**Bit 10, Dados inválidos/Dados válidos**

Informa o conversor se deseja usar ou ignorar a palavra de controle.

Bit 10=0: A palavra de controle é ignorada.

Bit 10=1: A palavra de controle é utilizada. Esta função é importante porque o telegrama sempre contém a palavra de controle, qualquer que seja o tipo de telegrama. Se a palavra de controle não for necessária ao atualizar ou ler o parâmetro, desligue-a.

#### Bit 11, Relé 01

Bit 11=0: Relé 01 não ativado.

Bit 11=1: Relé 01 ativado se [36] **Control word bit 11** for selecionado em **P 9.4.3.1 Relé de Função**.

#### Bit 13, Seleção de Setup

Use o bit 13 para selecionar entre os 2 setups de acordo com a tabela a seguir.

A função só é possível quando [9] **Setups múltiplos** for selecionado em **P 6.6.1 Setup Ativo**.

Tabela 54: Seleção do setup

Configuração	Bit 13
1	0
2	1

### AVISO

Para definir como o bit 13 se comporta com a função correspondente nas entradas digitais, use **P 5.5.2.6 Seleção do Set-up**.

#### Bit 14, Torque OK/Limite Excedido

Bit 14=0: A corrente do motor está inferior ao limite de corrente selecionado em **P 2.7.1 Limite de Corrente de Saída %**.

Bit 14=1: O limite de corrente em **P 2.7.1 Limite de Corrente de Saída %** foi ultrapassado.

#### Bit 15, Reversão

Bit 15=0: Sem reversão.

Bit 15=1: Reversão. Na configuração padrão, a reversão é programada como [0] **Entrada Digital** em **P 5.5.2.5 Seleção da Reversão**. O bit 15 causa a reversão somente quando [1] **Bus**, [2] **Lógica E** ou [3] **Lógica OU** for selecionado.

### 6.1.8.3 Status word de acordo com o perfil do FC (STW)

Programa **P 10.1.1 Protocolo** para [0] **FC**.



Figura 66: Status Word

Tabela 55: Status word de acordo com o perfil do FC

Bit	Bit = 0	Bit = 1
00	Controle não preparado	Controle pronto
01	Conversor não preparado	Drive pronto
02	Parada por inércia	Ativar
03	Sem erro	Bloqueio por
04	Sem erro	Erro (sem desarme)
05	Reservado	–
06	Sem erro	Bloqueio por desarme

Tabela 55: Status word de acordo com o perfil do FC - (continuação)

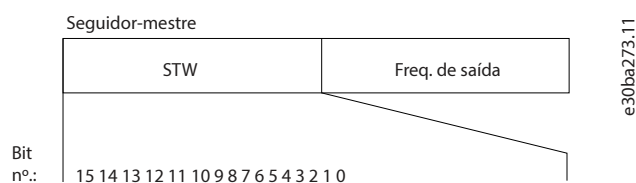
Bit	Bit = 0	Bit = 1
07	Sem advertência	Advertência
08	Velocidade≠referência	Velocidade=referência
09	Operação local	Controle do barramento
10	Fora do limite de frequência	Limite de frequência OK
11	Sem operação	Em funcionamento
12	Conversor OK	Parado, partida automática
13	Tensão OK	Tensão excedida
14	Torque OK	Torque excedido
15	Temporizador OK	Temporizador expirado

#### 6.1.8.4 Explicação do bit da status word

##### Bit 00, Controle não pronto/pronto

Bit 00=0: O conversor desarma.

Bit 00=1: Os controles do conversor estão prontos, mas o circuito de potência não recebe necessariamente nenhuma alimentação (se houver uma alimentação de 24 V externa para os controles).

##### Bit 01, Conversor pronto

Bit 01=0: O conversor não está pronto.

Bit 01=1: O conversor está pronto para funcionar, mas o comando de parada por inércia está ativado através das entradas digitais ou por meio da comunicação serial.

##### Bit 02, Parada por inércia

Bit 02=0: O conversor libera o motor.

Bit 02=1: O conversor dá partida no motor com um comando de partida.

##### Bit 03, Sem erro/Desarme

Bit 03=0: O conversor não está em modo de falha.

Bit 03=1: O conversor desarma. Para restabelecer a operação, pressione *[Reset]*.

##### Bit 04, Sem erro/Com erro (Sem desarme)

Bit 04=0: O conversor não está em modo de falha.

Bit 04=1: O conversor exibe um erro, mas não desarma.

##### Bit 05, Não usado

O bit 05 não é usado na palavra de status.

##### Bit 06, Sem erro/Bloqueio por desarme

Bit 06=0: O conversor não está em modo de falha.

Bit 06=1: O conversor está desarmado e bloqueado.

##### Bit 07, Sem advertência/Com advertência

Bit 07=0: Não há advertências.

Bit 07=1: Significa que ocorreu uma advertência.

##### Bit 08, Velocidade ≠ Referência/Velocidade = Referência

Bit 08=0: O motor funciona, mas a velocidade atual é diferente da referência de velocidade predefinida. Pode acontecer quando a velocidade aumenta/diminui durante a partida/parada.

Bit 08=1: A velocidade do motor corresponde à referência de velocidade predefinida.

#### Bit 09, Operação Local/Controle do barramento

Bit 09=0: [Stop/Reset] é ativado na unidade de controle, ou [2] Local é selecionado em **P 5.5.3.6 Fonte da Referência**. Não é possível controlar o conversor via comunicação serial.

Bit 09=1: É possível controlar o conversor por meio do fieldbus/comunicação serial.

#### Bit 10, Fora do Limite de Frequência

Bit 10=0: A frequência de saída atingiu o valor em **P 5.8.3 Limite Inferior da Velocidade do Motor [Hz]** ou **P 5.8.2 Limite Superior da Velocidade do Motor [Hz]**.

Bit 10=1: A frequência de saída está dentro dos limites definidos.

#### Bit 11, Sem Operação/Em Operação

Bit 11=0: O motor não está funcionando.

Bit 11=1: O conversor tem um sinal de partida ou a frequência de saída é maior que 0 Hz.

#### Bit 12, Conversor OK/Parado, Partida automática

Bit 12=0: Não há superaquecimento temporário no conversor.

Bit 12=1: O conversor para devido ao superaquecimento, mas a unidade não desarma e retoma a operação assim que o superaquecimento se normalizar.

#### Bit 13, Tensão OK/Limite excedido

Bit 13=0: Não há advertências de tensão.

Bit 13=1: A tensão CC no barramento CC do conversor está muito baixa ou muito alta.

#### Bit 14, Torque OK/Limite Excedido

Bit 14=0: A corrente do motor está inferior ao limite de corrente selecionado em **P 2.7.1 Limite de Corrente de Saída %**.

Bit 14=1: O limite de corrente em **P 2.7.1 Limite de Corrente de Saída %** foi ultrapassado.

#### Bit 15, Temporizador OK/Limite excedido

Bit 15=0: Os temporizadores para a proteção térmica do motor e a proteção de térmica do conversor de frequência não ultrapassaram os 100%.

Bit 15=1: 1 dos temporizadores excede 100%.

### 6.1.8.5 Valor de referência da velocidade do barramento

O valor de referência da velocidade é transmitido para o conversor em um valor relativo, em %. O valor é transmitido no formato de uma palavra de 16 bits. O valor inteiro 16384 (4000 hex) corresponde a 100%. Os números negativos são formatados usando o complemento de 2. A frequência de saída real (MAV) é escalonada da mesma maneira que a referência do barramento.



Figura 67: Frequência de saída real (MAV)

A referência e a MAV são escalonadas como a seguir:

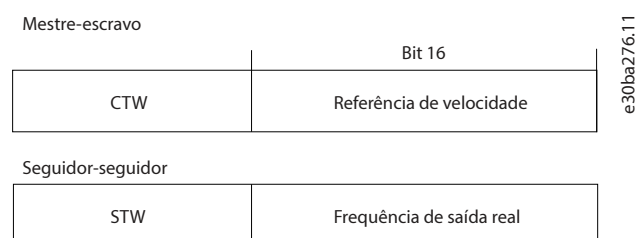

Figura 68: Referência e MAV

## 6.2 Como controlar o Conversor

### 6.2.1 Introdução

Esta seção descreve os códigos que podem ser usados nos campos de função e de dados de um telegrama do Modbus RTU.

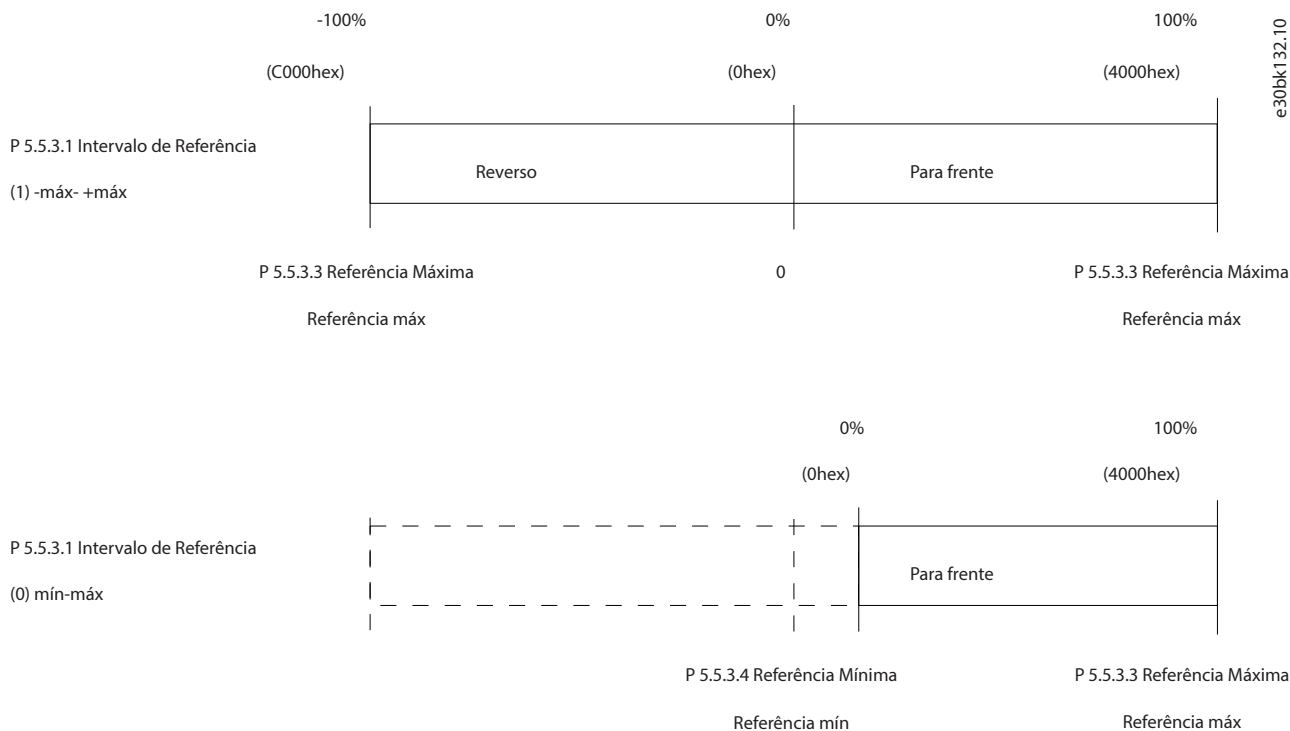
### 6.2.2 Códigos de função suportados pelo Modbus RTU

O Modbus RTU suporta o uso dos seguintes códigos de função no campo de função de um telegrama:

Tabela 56: Códigos de função

Função	Código da função (hex)
Ler bobinas	1
Ler registradores de retenção	3
Gravar bobina única	5
Gravar registrador único	6
Gravar bobinas múltiplas	F
Gravar registradores múltiplos	10
Ler o contador de evento de comunicação	B
Reportar ID do seguidor	11
Ler e gravar registradores múltiplos	17

Tabela 57: Códigos de função

Função	Código de função	Código da subfunção	Subfunção
Diagnóstico	8	1	Reiniciar a comunicação.
		2	Retornar o registrador de diagnóstico.
		10	Limpar os contadores e o registrador de diagnóstico.
		11	Retornar o contador de mensagem do barramento.
		12	Retornar o contador de erros de comunicação do barramento.
		13	Retornar contador de erros do seguidor.
		14	Retornar contador de mensagens do seguidor.

### 6.2.3 Códigos de exceção do Modbus

Para obter uma explicação completa da estrutura de uma resposta de código de exceção, consulte [6.1.7.4.5 Campo de função](#).

Tabela 58: Códigos de exceção do Modbus

Código	Nome	Significado
1	Função inválida	O código de função recebido na consulta não é uma ação permitida para o servidor (ou seguidor). Isso pode ser porque o código de função só é aplicável a dispositivos mais recentes e não foi implementado na unidade selecionada. Também pode indicar que o servidor (ou seguidor) está no estado errado para processar uma solicitação deste tipo, por exemplo porque não está configurado e está sendo solicitado a retornar os valores do registro.
2	Endereço de dados inválido	O endereço dos dados recebido na consulta não é um endereço permitido para o servidor (ou seguidor). Mais especificamente, a combinação do número de referência e o comprimento de transferência não é válido. Para um controlador com 100 registros, uma solicitação com deslocamento 96 e comprimento 4 é bem-sucedida, enquanto uma solicitação com deslocamento 96 e comprimento 5 gera uma exceção 02.
3	Valor inválido de dados	Um valor contido no campo de dados da consulta não é um valor permitido para o servidor (ou seguidor). Isto indica uma falha na estrutura do restante de um pedido complexo, como o do comprimento implícito estar incorreto. Isso NÃO significa que um item de dados enviado para armazenamento em um registrador tenha um valor fora da expectativa do programa de aplicação, uma vez que o protocolo Modbus não está ciente da significância de qualquer valor de qualquer registro.
4	Falha do dispositivo seguidor	Ocorreu um erro irreversível enquanto o servidor (ou seguidor) tentava executar a ação requisitada.

## 7 Descrição dos parâmetros

### 7.1 Leitura da tabela de parâmetros

O guia de aplicação inclui as tabelas de parâmetros. As descrições a seguir explicam como ler os parâmetros.

1	P 2.1.1 Tensão do Barramento CC			e30bk172.11		
2	Exibir a tensão do barramento CC no conversor					
3	Valor padrão:	0	6		Tipo de parâmetro:	Faixa (0–65535)
4	Número do parâmetro:	1630	7		Unidade:	V
5	Tipo de dados:	uint 32	8		Tipo de Acesso:	Leitura

Figura 69: Leitura da tabela de parâmetros

1 indica o nome do parâmetro e o índice do parâmetro, e começa com um P.

2 indica a descrição do parâmetro conforme visto no texto de ajuda do MyDrive® Insight.

3 indica a configuração padrão de fábrica.

4 indica o número único do parâmetro que é relevante para registros do modbus. Consulte [6.1.6.2.8 Número do parâmetro \(PNU\)](#) e [6.1.7.5.1 Tratamento de parâmetros](#).

5 indica o tipo de dados do parâmetro. Consulte [7.1.2 Entendendo os tipos de dados](#).

6 indica o tipo de parâmetro. Os parâmetros têm faixas ou seleções definidas. Consulte [7.1.1 Entendendo os tipos de parâmetros](#).

7 indica a unidade do parâmetro.

8 indica o tipo de acesso do parâmetro. Consulte [7.1.3 Entendendo os tipos de acesso](#).

#### 7.1.1 Entendendo os tipos de parâmetros

A seguir estão os diferentes tipos de informações de parâmetros.

Tabela 59: Tipos de parâmetro e descrição

Tipo de parâmetro	Descrição
Seleção	O parâmetro fornece uma lista de seleções para o usuário selecionar.
Faixa (0–255)	O valor do parâmetro está dentro da faixa especificada. No exemplo especificado, qualquer valor entre 0 e 255 pode ser definido para o parâmetro.

#### 7.1.2 Entendendo os tipos de dados

A seguir, uma visão geral dos tipos de dados usados no software de aplicação do iC2.

Tabela 60: Visão geral do tipo de dados

Tipo de dados	Descrição	Tipo	Intervalo
enum	Enumeração		0,1,2,...
int	Número Inteiro	8, 16, 32	-32768 – 32767
uint	Inteiro Sem Sinal Algébrico	8, 16, 32	0 a 65535
visStr	String visível		Todos os strings

#### 7.1.3 Entendendo os tipos de acesso

A seguir, temos os tipos de acesso dos parâmetros e as descrições.

Tabela 61: Tipos de acesso e descrições

Tipo de acesso	Descrições
Leitura/Gravação	A programação do parâmetro pode ser lida ou alterada.
Leitura	As informações do parâmetro só podem ser lidas.

## 7.2 Rede (Índice do menu 1)

### 7.2.1 Configurações de Rede (Índice do menu 1.2)

#### P 1.2.1 Definições Regionais

Use o parâmetro para configurar as definições regionais. Selecione [0] *Internacional* para programar o **P 4.2.2.4 Frequência Nominal** para 50 Hz. Selecione [1] *América do Norte* para programar o **P 4.2.2.4 Frequência Nominal** para 60 Hz.

<b>Valor padrão:</b>	0 [Internacional]	<b>Tipo de parâmetro:</b>	Seleção
<b>Número do parâmetro:</b>	3	<b>Unidade:</b>	–
<b>Tipo de dados:</b>	enum	<b>Tipo de Acesso:</b>	Leitura/Gravação

A seguir estão as seleções para o parâmetro.

Número da seleção	Nome da seleção	Descrição da seleção
0	Internacional	O valor padrão do <b>P 4.2.2.4 Frequência Nominal</b> é definido para 50 Hz.
1	América do Norte	O valor padrão de <b>P 4.2.2.4 Frequência nominal</b> é definido como 60 Hz.

#### P 1.2.2 Tipo de Rede

Selecione a tensão, a frequência e o tipo de alimentação.

<b>Valor padrão:</b>	12 [380-440V/50Hz]	<b>Tipo de parâmetro:</b>	Seleção
<b>Número do parâmetro:</b>	6	<b>Unidade:</b>	–
<b>Tipo de dados:</b>	enum	<b>Tipo de Acesso:</b>	Leitura/Gravação

A seguir estão as seleções para o parâmetro.

Número da seleção	Nome da seleção
0	200-240V/50Hz/Rede IT
1	200-240 V/50 Hz/Delta
2	200-240 V/50 Hz
5	100-110V/50Hz/Rede IT
6	100-110V/50Hz/Delta
7	100-110V/50Hz
10	380-440 V/50 Hz/grade de TI
11	380-440 V/50 Hz/Delta

Número da seleção	Nome da seleção
12	380-440 V/50 Hz
20	440-480 V/50 Hz/grade de TI
21	440-480 V/50 Hz/Delta
22	440-480 V/50 Hz
100	200-240 V/60 Hz/grade de TI
101	200-240 V/60 Hz/Delta
102	200-240 V/60 Hz
105	100-110V/60Hz/Rede IT
106	100-110V/60Hz/Delta
107	100-110V/60Hz
110	380-440 V/60 Hz/Rede IT
111	380-440 V/60 Hz/Delta
112	380-440 V/60 Hz
120	440-480 V/60 Hz/Rede IT
121	440-480 V/60 Hz/Delta
122	440-480 V/60 Hz

## 7.2.2 Proteção de Rede (Índice de menu 1.3)

### P 1.3.1 Ação de Desbalanceamento de Rede

Selecionar uma ação a ser tomada pelo conversor de frequência ao detectar um grave desbalanceamento de rede. A operação durante um desbalanceamento de rede grave reduz a vida útil do conversor de frequência. Ao selecionar **[4] Desarme Rápido** ou **[5] Advertência Rápida**, **P 1.2.1 Definições Regionais** deve corresponder à frequência da rede atual para evitar falhas falsas.

As condições são consideradas severas se o motor for operado continuamente próximo da carga nominal (por exemplo, uma bomba ou ventilador funcionando próximo à velocidade máxima).

<b>Valor padrão:</b>	0 [Desarme]	<b>Tipo de parâmetro:</b>	Seleção
<b>Número do parâmetro:</b>	1412	<b>Unidade:</b>	–
<b>Tipo de dados:</b>	enum	<b>Tipo de Acesso:</b>	Leitura/Gravação

A seguir estão as seleções para o parâmetro.

Número da seleção	Nome da seleção	Descrição da seleção
0	Desarme	Desarma o conversor de frequência.
1	Advertência	Emitir uma advertência.
2	Desativado	Não é tomada nenhuma ação.

Número da seleção	Nome da seleção	Descrição da seleção
4	Desarme rápido	Ative a detecção rápida para desarmar o conversor de frequência. O opcional está relacionado ao <i>P 2.3.9 Nível de Perda de Fase Rápida da Rede Elétrica</i> e ao <i>P 2.3.10 Fast Potência Mínima de Perda de Fase Rápida da Rede Elétrica</i> .
5	Advertência rápida	Ative a detecção rápida para emitir uma advertência. O opcional está relacionado ao <i>P 2.3.9 Nível de Perda de Fase Rápida da Rede Elétrica</i> e ao <i>P 2.3.10 Fast Potência Mínima de Perda de Fase Rápida da Rede Elétrica</i> .

## 7.3 Conversão de Potência e Barramento CC (Índice do menu 2)

### 7.3.1 Status (Índice do menu 2.1)

#### P 2.1.1 Tensão do barramento CC

Exibir a tensão do barramento CC no conversor.

<b>Valor padrão:</b>	0	<b>Tipo de parâmetro:</b>	Faixa (0–65535)
<b>Número do parâmetro:</b>	1630	<b>Unidade:</b>	V
<b>Tipo de dados:</b>	uint32	<b>Tipo de Acesso:</b>	Leitura

#### P 2.1.2 Inversor Térmico

Exibir a porcentagem da carga térmica no conversor de frequência.

<b>Valor padrão:</b>	0	<b>Tipo de parâmetro:</b>	Faixa (0–255)
<b>Número do parâmetro:</b>	1635	<b>Unidade:</b>	%
<b>Tipo de dados:</b>	uint8	<b>Tipo de Acesso:</b>	Leitura

#### P 2.1.3 Unit Nominal Current (Corrente Nominal da Unidade)

Exibir a corrente nominal do inversor, que deve ser igual à que consta na plaqueta de identificação do motor conectado. Os dados são utilizados para o cálculo do torque e da proteção de sobrecarga do motor.

<b>Valor padrão:</b>	Relativo à Potência	<b>Tipo de parâmetro:</b>	Faixa (0,00–655,35)
<b>Número do parâmetro:</b>	1636	<b>Unidade:</b>	A
<b>Tipo de dados:</b>	uint16	<b>Tipo de Acesso:</b>	Leitura

#### P 2.1.5 Limite de Corrente de Saída

Exibir a corrente máxima do inversor, que deve ser igual à que consta na plaqueta de identificação do motor. Os dados são utilizados para o cálculo do torque e da proteção do motor.

<b>Valor padrão:</b>	Relativo à Potência	<b>Tipo de parâmetro:</b>	Faixa (0,00–655,35)
<b>Número do parâmetro:</b>	1637	<b>Unidade:</b>	A
<b>Tipo de dados:</b>	uint16	<b>Tipo de Acesso:</b>	Leitura

### P 2.1.9 Temperatura do Dissipador de Calor

Exibe a temperatura do dissipador de calor do conversor de frequência.

<b>Valor padrão:</b>	0	<b>Tipo de parâmetro:</b>	Faixa (-128–127)
<b>Número do parâmetro:</b>	1634	<b>Unidade:</b>	°C
<b>Tipo de dados:</b>	int8	<b>Tipo de Acesso:</b>	Leitura

### P 2.1.10 Frequência de Chaveamento em Tempo Real

Exibir a frequência de chaveamento atual. A frequência de chaveamento atual não pode ser igual ao valor programado no **P 2.4.3 Frequência de Chaveamento** devido a derating interno.

<b>Valor padrão:</b>	0	<b>Tipo de parâmetro:</b>	Faixa (0–32)
<b>Número do parâmetro:</b>	1866	<b>Unidade:</b>	kHz
<b>Tipo de dados:</b>	int8	<b>Tipo de Acesso:</b>	Leitura

## 7.3.2 Proteção (Índice do menu 2.3)

### P 2.3.1 Overvoltage Controller Enable (Ativar Controlador de Sobretensão)

Selecione para ativar ou desativar o Controle de Sobretensão (OVC) para reduzir o risco de o conversor de frequência ser desarmado devido a uma sobretensão no barramento CC, causada pela energia generativa gerada pela carga.

<b>Valor padrão:</b>	0	<b>Tipo de parâmetro:</b>	Seleção
<b>Número do parâmetro:</b>	217	<b>Unidade:</b>	–
<b>Tipo de dados:</b>	enum	<b>Tipo de Acesso:</b>	Leitura/Gravação

A seguir estão as seleções para o parâmetro.

Número da seleção	Nome da seleção	Descrição da seleção
0	Desativado	Nenhum OVC é necessário.
1	Enabled (not at stop)	Ativar o OVC, exceto ao utilizar um sinal de parada a fim de parar o conversor de frequência.
2	Ativar	Ativar o OVC.

#### CUIDADO

##### FERIMENTOS PESSOAIS E DANOS AO EQUIPAMENTO

Ativar o OVC em aplicações de içamento pode resultar em ferimentos pessoais e danos ao equipamento.

- NÃO ative o OVC em aplicações de içamento.

### P 2.3.2 Overvoltage Controller Kp (Kp do Controlador de Sobretensão)

Esse parâmetro permite ajustar com precisão o ganho de sobretensão para o **P 2.3.1 Controle de Sobretensão**. Não é necessário alterar este parâmetro para aplicações normais.

<b>Valor padrão:</b>	100	<b>Tipo de parâmetro:</b>	Faixa (0–1000)
----------------------	-----	---------------------------	----------------

<b>Número do parâmetro:</b>	219	<b>Unidade:</b>	%
<b>Tipo de dados:</b>	uint16	<b>Tipo de Acesso:</b>	Leitura/Gravação

### P 2.3.6 Ação de Perda de Energia

Selecione a ação do conversor de frequência quando a tensão de rede cair abaixo do limite programado em **P 2.3.7 Limite do Controlador de Perda de Energia**.

<b>Valor padrão:</b>	0 [Sem função]	<b>Tipo de parâmetro:</b>	Seleção
<b>Número do parâmetro:</b>	1410	<b>Unidade:</b>	–
<b>Tipo de dados:</b>	enum	<b>Tipo de Acesso:</b>	Leitura/Gravação

Este parâmetro é usado normalmente onde houver interrupções da rede elétrica curtas (quedas de tensão). Com 100% de carga e interrupção curta de tensão, a tensão CC dos capacitores da rede elétrica cai rapidamente. Para conversores de frequência maiores, leva apenas alguns milissegundos para o nível de CC cair para aproximadamente 373 V CC e os IGBTs se desativarem e perderem o controle do motor. Quando a rede elétrica é restaurada e os IGBTs dão partida novamente, a frequência de saída e o vetor de tensão não correspondem à frequência/velocidade do motor e o resultado normalmente é uma sobrecorrente ou sobretensão, na maioria das vezes resultando em um bloqueio por desarme. O **P 2.3.6 Ação de Perda de Energia** pode ser programado para evitar essa situação. Selecionar a função na qual o conversor de frequência deve atuar quando o limite em **P 2.3.6 Ação de Perda de Energia** for atingido.

A seguir estão as seleções para o parâmetro.

Número da seleção	Nome da seleção	Descrição da seleção
0	Sem função	O conversor de frequência não compensa para uma interrupção da rede elétrica. A tensão no barramento CC cai rapidamente e o motor é perdido dentro de milissegundos a segundos. O resultado é o bloqueio por desarme.
1	Desaceleração controlada	O conversor de frequência mantém o controle do motor e faz uma desaceleração controlada a partir do <b>P 2.3.7 Limite do Controlador de Perda de Energia</b> . A rampa segue a programação em <b>P 5.7.7 Tempo de Rampa da Parada Rápida</b> . Esta seleção é útil em aplicações de bombas, onde a inércia é baixa e o atrito é alto. Quando a rede elétrica é restaurada, a frequência de saída acelera o motor até a velocidade de referência (se a interrupção da rede elétrica for prolongada, a desaceleração controlada pode diminuir a frequência de saída até 0 RPM, e quando a rede elétrica for restaurada, a aplicação é acelerada de 0 RPM até a velocidade prévia de referência, através da aceleração normal). Se a energia no barramento CC desaparecer antes do motor desacelerar até 0, o motor é parado por inércia.
2	Desaceleração controlada, desarme	Esta seleção é semelhante à seleção [1] <b>Desaceleração controlada</b> , exceto pelo fato de que em [2] <b>Desaceleração controlada</b> desarmar um reset é necessário para a partida após a energização.
3	Parada por inércia	As centrífugas podem operar durante 1 hora sem alimentação. Nessas situações, é possível selecionar uma função de parada por inércia na interrupção de rede junto com um flying start, que ocorre quando a rede elétrica é restaurada.

Número da seleção	Nome da seleção	Descrição da seleção
4	Backup cinético	<p>O backup cinético garante que o conversor de frequência continue funcionando enquanto houver energia no sistema, resultante da inércia do motor e da carga. Isso é feito convertendo a energia mecânica para o barramento CC e, com isso, mantendo o controle do conversor de frequência e do motor. Isso pode estender a operação controlada, dependendo da inércia no sistema. Para ventiladores, são tipicamente vários segundos, para bombas até 2 s e para compressores, somente uma fração de segundo. Muitas aplicações do segmento podem estender a operação controlada por muitos segundos, que geralmente é tempo suficiente para o retorno da rede elétrica.</p> <p>O nível de CC durante <b>[4] Backup cinético</b> é <b>P 2.3.7 Limite do Controlador de Perda de Energia</b> x 1,35. Se a rede elétrica não retornar, a UDC é mantida enquanto for possível pela rampa da desaceleração chegar até 0 RPM. Finalmente, o conversor de frequência para por inércia. Se a rede elétrica retornar durante o backup cinético, a UDC aumenta acima do <b>P 2.3.7 Limite do Controlador de Perda de Energia</b> x 1,35. Isto é detectado de uma das seguintes maneiras:</p> <ul style="list-style-type: none"> <li>• Se a UCC &gt; <b>P 2.3.7 Limite do Controlador de Perda de Energia</b> x 1,35 x 1,05</li> <li>• Se a velocidade estiver acima da referência. Isso é relevante se a rede elétrica retornar a um nível mais baixo que o anterior, por exemplo, <b>P 2.3.7 Limite do Controlador de Perda de Energia</b> x 1,35 x 1,02. Isso não atende o critério anterior, e o conversor de frequência tenta reduzir a UDC para <b>P 2.3.7 Limite do Controlador de Perda de Energia</b> x 1,35 aumentando a velocidade. Isso não tem sucesso, pois a rede elétrica não pode ser reduzida.</li> <li>• Se o motor estiver funcionando. O mesmo mecanismo do ponto anterior, mas onde a inércia impede que a velocidade chegue acima da velocidade de referência. Isso faz com que o motor funcione até que a velocidade esteja acima da velocidade de referência e ocorra a situação anterior. Em vez de aguardar por isso, o critério presente é introduzido.</li> </ul>
5	Backup cinético, desarme	<p>A diferença entre backup cinético com e sem desarme é que o segundo sempre desacelera até 0 RPM e desarma, independentemente da rede elétrica retornar ou não. A função não detecta se a rede elétrica retorna. Esse é o motivo para o nível relativamente alto no barramento CC durante a desaceleração.</p>
6	Falha	

Número da seleção	Nome da seleção	Descrição da seleção
7	Cin. Backup, Desarme com Recuperação	<p>O backup cinético com recuperação combina os recursos de backup cinético e backup cinético com desarme. Este recurso torna possível selecionar entre backup cinético e backup cinético com desarme, baseado em uma velocidade de recuperação configurável que pode ser configurada em <b>P 2.3.8 Nível de Recuperação de Desarme de Backup Cinético</b> para permitir a detecção do retorno da rede elétrica. Se a rede elétrica não retornar, o conversor de frequência desacelera até 0 rpm e desarma. Se a rede elétrica retornar enquanto o backup cinético estiver em uma velocidade acima do valor programado em <b>P 2.3.8 Nível de Recuperação de Desarme de Backup Cinético</b>, a operação normal é retomada. Isso é igual a [4] <b>Backup Cinético</b>. O nível de CC durante [7] <b>Backup Cinético</b> é <b>P 2.3.7 Limite do Controlador de Perda de Energia</b> x 1,35. Se a rede elétrica retornar enquanto o backup cinético estiver em uma velocidade abaixo de <b>P 2.3.8 Nível de Recuperação de Desarme de Backup Cinético</b>, o conversor de frequência desacelera até 0 RPM usando a rampa e, em seguida, desarma.</p>
10	Desaceleração rápida	<p>O objetivo desta função é lidar com as quedas de rede elétrica em aplicações de baixa inércia, em que o conversor deve continuar em funcionamento para realizar uma passagem, reduzindo a velocidade até que a rede retorne à tensão total. Durante a queda de tensão, a velocidade desacelera utilizando o <b>P 5.7.7 Tempo de Rampa da Parada Rápida</b> até a tensão retornar. Depois disso, a aceleração normal é utilizada. O barramento CC não é regulado, pois isso não é possível em uma aplicação de baixa inércia sem qualquer potência geradora no motor/carga. Para garantir que a função esteja ativada, programe o <b>P 2.3.7 Limite do Controlador de Perda de Energia</b> acima do nível esperado de queda de tensão. A rápida desaceleração da rampa deve ser programada com rapidez suficiente para suportar uma queda significativa de carga, permitindo que o controle funcione com uma tensão reduzida, e deve ser lenta o suficiente para não atingir a paralisação antes do retorno da tensão, se possível. Se a velocidade atingir 0, ela permanecerá assim até que a tensão retorne e acelere. Se for necessária uma falha na paralisação, ela pode ser programada no SLC.</p>



Figura 70: Backup cinético



Figura 71: Desarme do backup cinético

### P 2.3.7 Limite do Controlador de Perda de Energia

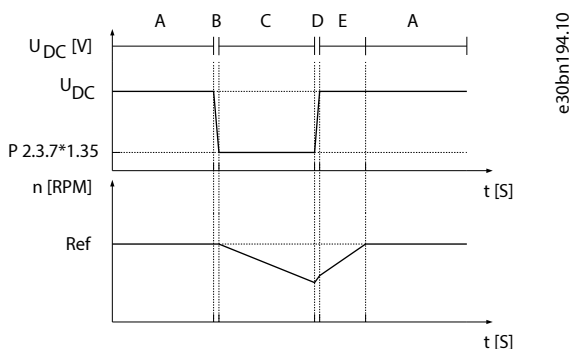
Insira a tensão de rede na qual a função selecionada em **P 2.3.6 Ação de Perda de Energia** é ativada. Este parâmetro define a tensão limite na qual a função selecionada em **P 2.3.6 Ação de Perda de Energia** é ativada. Com base na qualidade da alimentação, considere selecionar 90% da tensão nominal da rede como o nível de detecção. Para uma alimentação de 380 V, o **P 2.3.7 Limite do Controlador de Perda de Energia** deve ser programado para 342 V. Isso resulta em um nível de detecção de CC de 462 V (**P 2.3.7 Limite do Controlador de Perda de Energia** x 1.35).

<b>Valor padrão:</b>	Relativo à Potência	<b>Tipo de parâmetro:</b>	Faixa (100–800)
<b>Número do parâmetro:</b>	1411	<b>Unidade:</b>	V
<b>Tipo de dados:</b>	uint16	<b>Tipo de Acesso:</b>	Leitura/Gravação

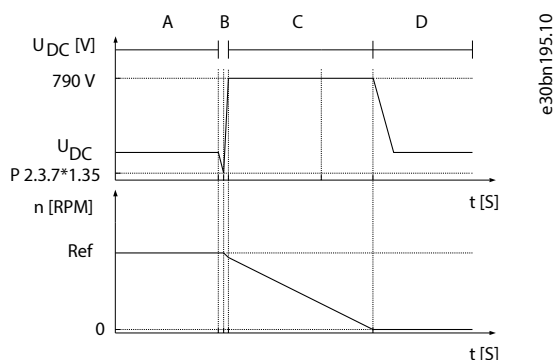
### P 2.3.8 Nível de Recuperação de Desarme de Backup Cinético

Insira o nível de recuperação de desarme com backup cinético para a aplicação. Esse nível de recuperação é a velocidade mínima do motor na qual o conversor de frequência deve acelerar a velocidade.

<b>Valor padrão:</b>	Relativo à Potência	<b>Tipo de parâmetro:</b>	Faixa (relacionada à potência)
<b>Número do parâmetro:</b>	1415	<b>Unidade:</b>	Hz
<b>Tipo de dados:</b>	uint32	<b>Tipo de Acesso:</b>	Leitura/Gravação

### P 2.3.9 Fast Mains Phase Loss Level (Nível de Perda de Fase Rápida da Rede Elétrica)

Ajustar o parâmetro para um valor menor torna a detecção mais sensível, e ajustar o parâmetro para um valor maior torna a detecção menos sensível.

<b>Valor padrão:</b>	300	<b>Tipo de parâmetro:</b>	Faixa (0–500)
<b>Número do parâmetro:</b>	1417	<b>Unidade:</b>	%
<b>Tipo de dados:</b>	uint16	<b>Tipo de Acesso:</b>	Leitura/Gravação

### P 2.3.10 Fast Mains Phase Loss Level (Nível de Perda de Fase Rápida da Rede Elétrica)

A detecção rápida não é ativada se a potência real for menor que o valor especificado no parâmetro.

<b>Valor padrão:</b>	10	<b>Tipo de parâmetro:</b>	Faixa (0–100)
<b>Número do parâmetro:</b>	1418	<b>Unidade:</b>	%

<b>Tipo de dados:</b>	uint16	<b>Tipo de Acesso:</b>	Leitura/Gravação
-----------------------	--------	------------------------	------------------

### P 2.3.13 Frenagem CC Automática

Função de proteção contra sobretensão na parada por inércia em um ambiente de rede IT. Este parâmetro está ativo somente quando [1] **Ligado** estiver selecionado neste parâmetro e as opções de rede IT estiverem selecionadas em **P 1.2.2 Tipo de Rede**.

<b>Valor padrão:</b>	1 [Ligado]	<b>Tipo de parâmetro:</b>	Seleção
<b>Número do parâmetro:</b>	7	<b>Unidade:</b>	–
<b>Tipo de dados:</b>	enum	<b>Tipo de Acesso:</b>	Leitura/Gravação

A seguir estão as seleções para o parâmetro.

Número da seleção	Nome da seleção	Descrição da seleção
0	Desligado	A função não está ativa.
1	Aceso	A função está ativa.

### P 2.3.14 Frequência Máx. de Saída

Inserir o valor da frequência máxima de saída. O **P 2.3.14 Frequência Máx. de Saída** especifica um limite absoluto na frequência de saída do conversor de frequência, para segurança melhorada, em aplicações onde se deve evitar excesso de velocidade acidental. Este limite absoluto se aplica a todas as configurações e independe da programação do **P 5.4.2 Modo Configuração**.

<b>Valor padrão:</b>	Relativo à Potência	<b>Tipo de parâmetro:</b>	Faixa (0–500)
<b>Número do parâmetro:</b>	419	<b>Unidade:</b>	Hz
<b>Tipo de dados:</b>	uint16	<b>Tipo de Acesso:</b>	Leitura/Gravação

#### AVISO

O parâmetro não pode ser ajustado com o motor em funcionamento. A frequência máxima de saída não pode ultrapassar 10% da frequência de chaveamento do inversor programada em **P 2.4.3 Frequência de Chaveamento**.

### P 2.3.15 Ação na Falha do Inversor

Selecione como o conversor de frequência reage quando ocorrer sobretensão, sobrecorrente, curto-circuito ou falha de aterramento.

<b>Valor padrão:</b>	1 [Advertência]	<b>Tipo de parâmetro:</b>	Seleção
<b>Número do parâmetro:</b>	1427	<b>Unidade:</b>	V
<b>Tipo de dados:</b>	enum	<b>Tipo de Acesso:</b>	Leitura/Gravação

A seguir estão as seleções para o parâmetro.

Número da seleção	Nome da seleção	Descrição da seleção
0	Desarme	Desativa os filtros de proteção e desarma na primeira falha.
1	Advertência	Os filtros de proteção funcionam normalmente.

### P 2.3.16 Função na Sobrecarga do Inversor

Quando o conversor de frequência emitir uma advertência de sobrecarga do inversor, optar por continuar a operação e provavelmente desarmar o conversor de frequência ou efetuar o derate da corrente de saída.

<b>Valor padrão:</b>	0 [Desarme]	<b>Tipo de parâmetro:</b>	Seleção
<b>Número do parâmetro:</b>	1461	<b>Unidade:</b>	–
<b>Tipo de dados:</b>	enum	<b>Tipo de Acesso:</b>	Leitura/Gravação

Número da seleção	Nome da seleção
0	Desarme
1	Derate

### P 2.3.17 Aviso de Temperatura Ajustável

Esse parâmetro é usado para advertir que a temperatura do dissipador de calor está alta, ou seja, temperatura ambiente alta ou carga elevada. Um desarme pode acontecer se a condição não for corrigida. Quando **P 2.1.9 Temperatura do Dissipador de Calor** mais o valor programado no parâmetro ultrapassar o valor máximo, HEATSINK\_CLEAN\_WARNING - bit 29 é ativado em **P 5.1.10 Ext. Status Word**. A luz indicadora de advertência do painel de controle não acende quando o limite especificado do parâmetro é atingido.

<b>Valor padrão:</b>	Relativo à Potência	<b>Tipo de parâmetro:</b>	Faixa (relacionada à potência)
<b>Número do parâmetro:</b>	442	<b>Unidade:</b>	–
<b>Tipo de dados:</b>	uint8	<b>Tipo de Acesso:</b>	Leitura/Gravação

## 7.3.3 Modulação (Índice do menu 2.4)

### P 2.4.2 Frequência de Chaveamento Mín.

Programe a frequência de chaveamento mais baixa permitida pela aplicação.

<b>Valor padrão:</b>	2 [2,0 kHz]	<b>Tipo de parâmetro:</b>	Seleção
<b>Número do parâmetro:</b>	1463	<b>Unidade:</b>	–
<b>Tipo de dados:</b>	enum	<b>Tipo de Acesso:</b>	Leitura/Gravação

Número da seleção	Nome da seleção
2	2,0 kHz
3	3,0 kHz
4	4,0 kHz
5	5,0 kHz
6	6,0 kHz
7	8,0 kHz
8	10,0 kHz
9	12,0 kHz
10	16,0 kHz

### P 2.4.3 Frequência de Chaveamento

Ajuste a frequência de chaveamento para encontrar um equilíbrio adequado entre o ruído acústico do motor e as perdas térmicas no conversor de frequência. Aumentar a frequência de chaveamento reduz o ruído, mas aumenta as perdas térmicas.

<b>Valor padrão:</b>	4 [4,0 kHz]	<b>Tipo de parâmetro:</b>	Seleção
<b>Número do parâmetro:</b>	1401	<b>Unidade:</b>	–
<b>Tipo de dados:</b>	enum	<b>Tipo de Acesso:</b>	Leitura/Gravação

Número da seleção	Nome da seleção (relativo à potência)
2	2,0 kHz
3	3,0 kHz
4	4,0 kHz
5	5,0 kHz
6	6,0 kHz
7	8,0 kHz
8	10,0 kHz
9	12,0 kHz
10	16,0 kHz

#### AVISO

As seleções disponíveis para a frequência de chaveamento dependem do modelo específico do conversor.

### P 2.4.5 Sobremodulação

Use o parâmetro para ativar ou desativar a sobremodulação da tensão de saída. Selecione **[1] Ligado** para obter tensão do barramento CC e torque adicionais no eixo do motor. Selecione **[0] Desligado** para evitar ripple de torque no eixo do motor.

O conversor oferece um recurso que melhora a eficiência do sistema, regulando a tensão de saída máxima para as características nominais do motor. Essa função é essencial porque os conversores podem ser alimentados por diferentes redes de alimentação. Se a tensão aplicada exceder a classificação do motor, tal como, por exemplo, aplicar mais de 380 V em um motor de 380 V, aumenta-se as perdas de ferro, o que diminui a eficiência do motor e do sistema como um todo. Selecione **[3] Limit Output Voltage** (Limite da Tensão de Saída) para garantir que a tensão de saída do conversor não exceda o valor especificado na configuração da *tensão nominal do motor*.

<b>Valor padrão:</b>	1 [Ligado]	<b>Tipo de parâmetro:</b>	Seleção
<b>Número do parâmetro:</b>	1403	<b>Unidade:</b>	–
<b>Tipo de dados:</b>	enum	<b>Tipo de Acesso:</b>	Leitura/Gravação

A seguir estão as seleções para o parâmetro:

Número da seleção	Nome da seleção	Descrição da seleção
0	Desligado	Para evitar ripple de torque no eixo do motor, selecione <b>[0] Desligado</b> para ter nenhuma sobremodulação sobre a tensão de saída. Este recurso pode ser útil em aplicações como nas máquinas de moagem.
1	Aceso	Selecione <b>[1] Ligado</b> para ativar a função de sobremodulação para a tensão de saída. Selecione esta configuração quando for necessário que a tensão de saída seja > 95% da tensão de entrada (normalmente ao trabalhar com sobressincronização). A tensão de saída é aumentada de acordo com o grau de sobremodulação.
<div style="background-color: #004a87; color: white; padding: 5px; font-weight: bold;">AVISO</div> <div style="border: 1px solid black; padding: 5px; margin-top: 5px;">           A sobremodulação leva a aumentos de ripple de torque conforme as harmônicas são aumentadas.         </div>		
3	Limit Output Voltage (Limite da Tensão de Saída)	Selecione <b>[3] Limit Output Voltage</b> (Limite da Tensão de Saída) para garantir que a tensão de saída do conversor não exceda o valor especificado na configuração da <i>tensão nominal do motor</i> .

### 7.3.4 Controle do barramento CC (Índice do menu 2.5)

#### P 2.5.1 Fator de Ganho de Amortecimento

Fator de amortecimento para a compensação da tensão do barramento CC. Consulte **P 2.5.2 Compensação da Tensão do barramento CC**.

<b>Valor padrão:</b>	Relativo à Potência	<b>Tipo de parâmetro:</b>	Faixa (0–100)
<b>Número do parâmetro:</b>	1408	<b>Unidade:</b>	%
<b>Tipo de dados:</b>	uint8	<b>Tipo de Acesso:</b>	Leitura/Gravação

#### P 2.5.2 Compensação da Tensão do barramento CC

Ative a compensação do barramento CC para reduzir o ripple na tensão do barramento CC (recomendado para a maioria das aplicações).

<b>Valor padrão:</b>	Relativo à Potência	<b>Tipo de parâmetro:</b>	Seleção
<b>Número do parâmetro:</b>	1451	<b>Unidade:</b>	–
<b>Tipo de dados:</b>	enum	<b>Tipo de Acesso:</b>	Leitura/Gravação

Número da seleção	Nome da seleção
0	Desligado
1	Ligado

### 7.3.5 Limite de Corrente de Saída (Índice do menu 2.7)

#### P 2.7.1 Limite de Corrente de Saída %

Inserir o limite de corrente para funcionamento como motor e como gerador. O parâmetro será alterado automaticamente se o **P 4.2.2.3 Corrente Nominal do Motor** for atualizado.

<b>Valor padrão:</b>	Relativo à Potência	<b>Tipo de parâmetro:</b>	Faixa (0–1000)
----------------------	---------------------	---------------------------	----------------

<b>Número do parâmetro:</b>	418	<b>Unidade:</b>	%
<b>Tipo de dados:</b>	uint16	<b>Tipo de Acesso:</b>	Leitura/Gravação

Esta é uma função de limite de corrente verdadeira que continua na faixa sobressíncrona. No entanto, devido ao enfraquecimento do campo, o torque do motor no limite de corrente cai de acordo quando o aumento da tensão para acima da velocidade sincronizada do motor.

#### P 2.7.2 Limite de Corrente $K_p$

Inserir o ganho proporcional para o controlador do limite de corrente. Selecionar um valor mais alto faz o controlador reagir mais rápido, mas diminui a estabilidade.

<b>Valor padrão:</b>	100	<b>Tipo de parâmetro:</b>	Faixa (0–500)
<b>Número do parâmetro:</b>	1430	<b>Unidade:</b>	%
<b>Tipo de dados:</b>	uint16	<b>Tipo de Acesso:</b>	Leitura/Gravação

#### P 2.7.3 Limite de Corrente $T_i$

Inserir o tempo de integração do controlador do limite de corrente. Selecionar um valor mais baixo faz o controlador reagir mais rápido, mas diminui a estabilidade.

<b>Valor padrão:</b>	0,02	<b>Tipo de parâmetro:</b>	Faixa (0,002–2.000)
<b>Número do parâmetro:</b>	1431	<b>Unidade:</b>	s
<b>Tipo de dados:</b>	uint16	<b>Tipo de Acesso:</b>	Leitura/Gravação

#### P 2.7.4 Contr.Lim.Corrente, Tempo do Filtro

Inserir o período de tempo do filtro passa-baixa do controle de limite de corrente. O filtro usa o valor médio ao longo do período. Configurar um período mais curto faz com que o controle reaja mais rápido às mudanças de corrente.

<b>Valor padrão:</b>	5	<b>Tipo de parâmetro:</b>	Faixa (1,0–100,0)
<b>Número do parâmetro:</b>	1432	<b>Unidade:</b>	ms
<b>Tipo de dados:</b>	uint16	<b>Tipo de Acesso:</b>	Leitura/Gravação

#### P 2.7.5 AtrasoDesarmLimCorrente

Quando a corrente de saída atingir o limite de corrente (**P 2.7.1 Limite de Corrente de Saída %**), uma advertência é acionada. Se a advertência do limite de corrente estiver continuamente presente durante o período especificado neste parâmetro, o conversor de frequência desarma. Inserir 60 s = OFF (Desligar) para desativar o recurso.

<b>Valor padrão:</b>	60	<b>Tipo de parâmetro:</b>	Faixa (0–60)
<b>Número do parâmetro:</b>	1424	<b>Unidade:</b>	s
<b>Tipo de dados:</b>	uint8	<b>Tipo de Acesso:</b>	Leitura/Gravação

## 7.4 Filtros e Circuito de Frenagem (Índice do menu 3)

### 7.4.1 Status (Índice do menu 3.1)

#### P 3.1.1 Energia de Frenagem

Exibe a potência de frenagem transmitida a um resistor de freio externo. A potência média é calculada como um valor médio com base nos últimos 120 segundos.

<b>Valor padrão:</b>	0	<b>Tipo de parâmetro:</b>	Faixa (0,000–10000,000)
<b>Número do parâmetro:</b>	1633	<b>Unidade:</b>	kW
<b>Tipo de dados:</b>	uint32	<b>Tipo de Acesso:</b>	Leitura

### 7.4.2 Circuito de Frenagem (Índice do menu 3.2)

#### P 3.2.1 Enable Brake Chopper (Ativar Circuito de Frenagem)

Selecionar o método para dissipação do excesso da energia de frenagem.

<b>Valor padrão:</b>	0 [Inativo]	<b>Tipo de parâmetro:</b>	Seleção
<b>Número do parâmetro:</b>	215	<b>Unidade:</b>	–
<b>Tipo de dados:</b>	enum	<b>Tipo de Acesso:</b>	Leitura/Gravação

Número da seleção	Nome da seleção
0	Desabilitar
1	Ativar

#### P 3.2.2 Brake Chopper Voltage Reduce (Redução da Tensão do Circuito de Frenagem)

Este parâmetro pode reduzir a tensão CC em que o resistor de frenagem está ativo. É válido somente para a unidade T4.

<b>Valor padrão:</b>	Relativo à Potência	<b>Tipo de parâmetro:</b>	Faixa (relacionada à potência)
<b>Número do parâmetro:</b>	214	<b>Unidade:</b>	V
<b>Tipo de dados:</b>	uint16	<b>Tipo de Acesso:</b>	Leitura/Gravação

### 7.4.3 Resistor de Frenagem (Índice do menu 3.3)

#### P 3.3.2 Brake Resistor Value (Valor do Resistor de Frenagem)

Programar o valor do resistor de frenagem em  $\Omega$ . Este valor é usado para monitorar a energia transmitida ao resistor de frenagem. **P 3.3.2 Brake Resistor Value (Valor do Resistor de Frenagem)** somente está ativo em conversores de frequência com um freio dinâmico integral. Utilize este parâmetro para valores que não tenham decimais.

<b>Valor padrão:</b>	Relativo à Potência	<b>Tipo de parâmetro:</b>	Faixa (relacionada à potência)
<b>Número do parâmetro:</b>	211	<b>Unidade:</b>	$\Omega$
<b>Tipo de dados:</b>	uint16	<b>Tipo de Acesso:</b>	Leitura/Gravação

### P 3.3.3 Limite de Carga do Resistor de Frenagem

Programa o limite de monitoramento da potência de frenagem transmitida ao resistor. Este parâmetro somente está ativo em drives com um freio dinâmico integral.

<b>Valor padrão:</b>	Relativo à Potência	<b>Tipo de parâmetro:</b>	Faixa (0,001–2000)
<b>Número do parâmetro:</b>	212	<b>Unidade:</b>	kW
<b>Tipo de dados:</b>	uint32	<b>Tipo de Acesso:</b>	Leitura/Gravação

Para calcular o valor do **P 3.3.3 Limite de Carga do Resistor de Frenagem**, a fórmula a seguir pode ser usada.

$$P_{br, avg} [W] = \frac{U_{br}^2 [V] \times t_{br} [S]}{R_{br} [\Omega] \times T_{br} [S]}$$

A seguir estão os elementos da fórmula:

- $P_{br, avg}$  é a potência média dissipada no resistor de frenagem.
- $R_{br}$  é a resistência do resistor de frenagem.
- $t_{br}$  é o tempo de frenagem ativo dentro do período de 120 s  $T_{br}$ .
- $U_{br}$  é a tensão CC na qual o resistor de frenagem está ativo.

Para unidades T4, a tensão CC é de 770 V, que pode ser reduzida no **P 3.2.2 Brake Chopper Voltage Reduce (Redução da Tensão do Circuito de Frenagem)**.

#### AVISO

Se  $R_{br}$  não for conhecido ou se  $T_{br}$  for diferente de 120 s, a abordagem prática é executar a aplicação de freio, ler o **P 3.1.1 Energia de Frenagem** e, em seguida, inserir esse valor + 20% no **P 3.3.3 Limite de Carga do Resistor de Frenagem**.

A seleção de um valor baixo reduz a perda de energia no motor, porém reduz também a resistência a alterações repentinas da carga. O **P 4.4.1.3 Característica do Torque** precisa ser programado para AEO.

## 7.5 Motor (Índice do menu 4)

### 7.5.1 Status (Índice do menu 4.1)

#### P 4.1.1 Corrente do Motor

Exibir a corrente do motor, medida como um valor médio,  $I_{rms}$ .

<b>Valor padrão:</b>	0,00	<b>Tipo de parâmetro:</b>	Faixa (0,00–655,35)
<b>Número do parâmetro:</b>	1614	<b>Unidade:</b>	A
<b>Tipo de dados:</b>	uint16	<b>Tipo de Acesso:</b>	Leitura

#### P 4.1.2 Tensão do Motor

Exibir a tensão do motor, um valor calculado que é utilizado para controlá-lo.

<b>Valor padrão:</b>	0	<b>Tipo de parâmetro:</b>	Faixa (0–65535)
<b>Número do parâmetro:</b>	1612	<b>Unidade:</b>	V
<b>Tipo de dados:</b>	uint32	<b>Tipo de Acesso:</b>	Leitura

#### P 4.1.3 Potência Elétrica do Motor

Consumo de energia do motor em kW. O valor apresentado é calculado baseado na real tensão e corrente do barramento CC.

<b>Valor padrão:</b>	0,000	<b>Tipo de parâmetro:</b>	Faixa (0,000–1000,000)
<b>Número do parâmetro:</b>	1610	<b>Unidade:</b>	kW
<b>Tipo de dados:</b>	uint32	<b>Tipo de Acesso:</b>	Leitura

#### P 4.1.4 Potência do Motor Hp

Consumo de energia do motor em hp. O valor apresentado é calculado baseado na real tensão e corrente do barramento CC.

<b>Valor padrão:</b>	0,000	<b>Tipo de parâmetro:</b>	Faixa (0,000–1000,000)
<b>Número do parâmetro:</b>	1611	<b>Unidade:</b>	Hp
<b>Tipo de dados:</b>	uint32	<b>Tipo de Acesso:</b>	Leitura

#### P 4.1.5 Carga Térmica do Motor

Exibir a temperatura calculada do motor em porcentagem do máximo permitido. A 100% ocorre um desarme, se a função ETR estiver selecionada em *P 4.6.7 Proteção Térmica do Motor*.

<b>Valor padrão:</b>	0	<b>Tipo de parâmetro:</b>	Faixa (0–100)
<b>Número do parâmetro:</b>	1618	<b>Unidade:</b>	%
<b>Tipo de dados:</b>	uint8	<b>Tipo de Acesso:</b>	Leitura

#### P 4.1.6 Frequência

Exibir o valor da frequência real do motor.

<b>Valor padrão:</b>	0,0	<b>Tipo de parâmetro:</b>	Faixa (0,0–6553,5)
<b>Número do parâmetro:</b>	1613	<b>Unidade:</b>	Hz
<b>Tipo de dados:</b>	uint32	<b>Tipo de Acesso:</b>	Leitura

#### P 4.1.7 Frequência %

Exibir a frequência real do motor como uma porcentagem de *P 5.8.2 Limite Superior da Velocidade do Motor*.

<b>Valor padrão:</b>	0,0	<b>Tipo de parâmetro:</b>	Faixa (0–6553,5)
<b>Número do parâmetro:</b>	1615	<b>Unidade:</b>	%
<b>Tipo de dados:</b>	uint16	<b>Tipo de Acesso:</b>	Leitura

#### P 4.1.8 Velocidade do Eixo do Motor

Exibir a RPM atual do motor. A RPM do motor é estimada em controle de processo de malha aberta ou de malha fechada. A RPM do motor é medida nos modos de malha fechada de velocidade.

<b>Valor padrão:</b>	0	<b>Tipo de parâmetro:</b>	Faixa (-30000,0–30000,0)
----------------------	---	---------------------------	--------------------------

<b>Número do parâmetro:</b>	1617	<b>Unidade:</b>	RPM
<b>Tipo de dados:</b>	int32	<b>Tipo de Acesso:</b>	Leitura

#### P 4.1.10 Torque do Motor

Exibir o valor do torque, com um sinal, aplicado ao eixo do motor. Alguns motores fornecem torque com mais de 160%. Como resultado, o valor mínimo e o valor máximo dependem da corrente do motor máxima e do motor usado.

<b>Valor padrão:</b>	0,0	<b>Tipo de parâmetro:</b>	Faixa (-30000,0–30000,0)
<b>Número do parâmetro:</b>	1616	<b>Unidade:</b>	Nm
<b>Tipo de dados:</b>	int32	<b>Tipo de Acesso:</b>	Leitura

#### P 4.1.11 Torque do Motor %

Exibir o valor do torque em porcentagem do torque nominal, com um sinal algébrico, aplicado ao eixo do motor.

<b>Valor padrão:</b>	0	<b>Tipo de parâmetro:</b>	Faixa (-200–200)
<b>Número do parâmetro:</b>	1622	<b>Unidade:</b>	%
<b>Tipo de dados:</b>	int16	<b>Tipo de Acesso:</b>	Leitura

## 7.5.2 Dados do Motor (Índice do menu 4.2)

### 7.5.2.1 Configurações Gerais (Índice do menu 4.2.1)

#### P 4.2.1.1 Tipo de Motor

Selecionar o tipo de motor. Selecione **[0] Motor de indução assíncrono, IM** para motores assíncronos. Selecione **[1] PM, SPM Não Saliente** ou **[3] PM, IPM Saliente** para motores PM salientes ou não salientes. Os motores PM (ímã permanente) são divididos em dois grupos, com ímãs montados na superfície (não saliente) ou com ímãs internos (saliente).

<b>Valor padrão:</b>	0 [Motor de indução assíncrono, IM]	<b>Tipo de parâmetro:</b>	Seleção
<b>Número do parâmetro:</b>	110	<b>Unidade:</b>	–
<b>Tipo de dados:</b>	enum	<b>Tipo de Acesso:</b>	Leitura/Gravação

A seguir estão as seleções para o parâmetro.

Número da seleção	Nome da seleção	Descrição da seleção
0	Motor de indução assíncrono, IM	Para motor de indução assíncrono, IM.
1	PM, SPM não saliente	Para motores de ímã permanente (PM) com ímãs montados na superfície (não salientes). Consulte <b>P 4.4.4.7 Ganho de Amortecimento</b> a <b>P 4.4.4.10 Const. de tempo do filtro de tensão</b> para obter detalhes sobre a otimização da operação do motor.
3	PM, IPM saliente	Para motores de ímã permanente (PM) com ímãs internos (saliente).

#### P 4.2.1.2 Número de Polos

Insira o número de polos do motor.

<b>Valor padrão:</b>	4	<b>Tipo de parâmetro:</b>	Faixa (2–100)
<b>Número do parâmetro:</b>	139	<b>Unidade:</b>	–
<b>Tipo de dados:</b>	uint8	<b>Tipo de Acesso:</b>	Leitura/Gravação

A dependência da velocidade síncrona do motor  $n_s$  em RPM, da frequência  $f$  da alimentação em Hz (**P 1.1.1 Frequência da Rede**), e o número de pares de polos  $p$  em **P 4.2.1.2 Dados da Plaqueta de Identificação** são dados pela seguinte fórmula:

$$P\ 4.2.2.4\ \text{Frequência Nominal} \times 120 / P\ 4.2.2.5\ \text{Velocidade Nominal}$$

Por exemplo, para um motor com 2 pares de polos (4 polos) e uma frequência de alimentação de 50 Hz, a velocidade síncrona do motor é 1.500 RPM. A tabela a seguir mostra o número de pares de polos para intervalos de velocidades normais, para diferentes tipos de motores.

Pares de polos	~nn@ 50 Hz	~nn@ 60 Hz
1	2700–2880	3250–3460
2	1350–1450	1625–1730
3	700–960	840–1153

#### P 4.2.1.3 Modo AMA

Selecionar o tipo de AMA. A função AMA otimiza o desempenho dinâmico do motor ao otimizar automaticamente os parâmetros avançados do motor. Selecione **[0] Sem Função**, **[1] Ativar AMA Completa** ou **[2] Ativar AMA Reduzida**.

<b>Valor padrão:</b>	0 [Desligado]	<b>Tipo de parâmetro:</b>	Seleção
<b>Número do parâmetro:</b>	129	<b>Unidade:</b>	–
<b>Tipo de dados:</b>	enum	<b>Tipo de Acesso:</b>	Leitura/Gravação

A seguir estão as seleções para o parâmetro.

Número da seleção	Nome da seleção	Descrição da seleção
0	Desligado	Sem Função.
1	Ativar AMA completa	<p>Dependendo da opção selecionada em <b>P 4.2.1.1 Tipo de Motor</b>, a AMA é executada em parâmetros diferentes.</p> <ul style="list-style-type: none"> <li>Se <b>[0] Assíncrono</b> estiver selecionado, a AMA é executada em: <b>P 4.2.3.1 Resistência do Estator Rs</b>, <b>P 4.2.3.2 Resistência do Rotor Rr</b>, <b>P 4.2.3.4 Reatância Parasita do Estator Xls</b> e <b>P 4.2.3.6 Reatância de Magnetização Xm</b>.</li> <li>Se <b>[1] PM, SPM não saliente</b> estiver selecionado, a AMA é executada em: <b>P 4.2.3.1 Resistência do Estator (Rs)</b>, <b>P 4.2.4.3 Indutância do eixo-d (Ld)</b>.</li> <li>Se <b>[3] PM, IPM saliente, Sat</b> estiver selecionado, a AMA é executada em: <b>P 4.2.3.1 Resistência do Estator (Rs)</b>, <b>P 4.2.4.3 Indutância do eixo-d (Ld)</b>, <b>P 4.2.4.7 Indutância do eixo-q (Lq)</b>, <b>P 4.2.4.4 Sat. da Indutância do eixo-d (LdSat)</b> e <b>P 4.2.4.8 Sat. da Indutância do eixo-q (LqSat)</b>.</li> </ul>
2	Ativar AMA reduzida	Executa a AMA reduzida da resistência do estator Rs. <b>P 4.2.3.1 Resistência do Estator (Rs)</b> , somente no sistema. (Esta opção é somente para motores assíncronos). Execute a AMA com o motor frio.

#### AVISO

O parâmetro muda automaticamente de volta para *Desligado* após a AMA ser executada.

#### P 4.2.1.4 Comprimento do Cabo do Motor

Inserir o comprimento do cabo de motor em metros.

<b>Valor padrão:</b>	50	<b>Tipo de parâmetro:</b>	Faixa (0–100)
<b>Número do parâmetro:</b>	142	<b>Unidade:</b>	m
<b>Tipo de dados:</b>	uint8	<b>Tipo de Acesso:</b>	Leitura/Gravação

#### P 4.2.1.5 Comprimento do cabo do motor em pés

Comprimento de cabo do motor.

<b>Valor padrão:</b>	164	<b>Tipo de parâmetro:</b>	Faixa (0–328)
<b>Número do parâmetro:</b>	143	<b>Unidade:</b>	Pé
<b>Tipo de dados:</b>	uint16	<b>Tipo de Acesso:</b>	Leitura/Gravação

Em alguns produtos, dependendo da configuração de EMC, este parâmetro pode ajustar automaticamente a frequência de chaveamento permitida para obter o desempenho ideal do sistema de conversores.

#### 7.5.2.2 Dados da Plaqueta de Identificação (Índice do menu 4.2.2)

##### P 4.2.2.1 Potência Nominal

Programar a potência nominal do motor, especificada na plaqueta de identificação do motor.

**AVISO**

Alterar este parâmetro afeta as configurações de outros parâmetros.

<b>Valor padrão:</b>	Relativo à Potência	<b>Tipo de parâmetro:</b>	Faixa (relacionada à potência)
<b>Número do parâmetro:</b>	120	<b>Unidade:</b>	kW
<b>Tipo de dados:</b>	uint16	<b>Tipo de Acesso:</b>	Leitura/Gravação

**P 4.2.2.2 Tensão Nominal**

Programar a tensão nominal do motor, a partir da plaqueta de identificação do motor.

**AVISO**

Alterar este parâmetro afeta as configurações de outros parâmetros.

<b>Valor padrão:</b>	Relativo à Potência	<b>Tipo de parâmetro:</b>	Faixa (50–1000)
<b>Número do parâmetro:</b>	122	<b>Unidade:</b>	V
<b>Tipo de dados:</b>	uint16	<b>Tipo de Acesso:</b>	Leitura/Gravação

**P4.2.2.3 Corrente Nominal**

Insira o valor da corrente nominal do motor, especificado nos dados da plaqueta de identificação do motor.

**AVISO**

Alterar este parâmetro afeta as configurações de outros parâmetros.

<b>Valor padrão:</b>	Relativo à Potência	<b>Tipo de parâmetro:</b>	Faixa (0,01–1000,00)
<b>Número do parâmetro:</b>	124	<b>Unidade:</b>	A
<b>Tipo de dados:</b>	uint32	<b>Tipo de Acesso:</b>	Leitura/Gravação

**P4.2.2.4 Frequência Nominal**

Selecionar o valor da frequência do motor, a partir dos dados da plaqueta de identificação do motor.

**AVISO**

Alterar este parâmetro afeta as configurações de outros parâmetros.

<b>Valor padrão:</b>	Relativo à Potência	<b>Tipo de parâmetro:</b>	Faixa (relacionada à potência)
<b>Número do parâmetro:</b>	123	<b>Unidade:</b>	Hz
<b>Tipo de dados:</b>	uint16	<b>Tipo de Acesso:</b>	Leitura/Gravação

**P4.2.2.5 Velocidade Nominal**

Digite o valor da velocidade nominal do motor que consta nos dados da plaqueta de identificação do motor.

### AVISO

Alterar este parâmetro afeta as configurações de outros parâmetros.

<b>Valor padrão:</b>	Relativo à Potência	<b>Tipo de parâmetro:</b>	Faixa (relacionada à potência)
<b>Número do parâmetro:</b>	125	<b>Unidade:</b>	RPM
<b>Tipo de dados:</b>	uint16	<b>Tipo de Acesso:</b>	Leitura/Gravação

### 7.5.2.3 Motor de Indução Assíncrono (Índice do menu 4.2.3)

#### P 4.2.3.1 Resistência do Estator Rs

Programar o valor da resistência do estator. Forneça o valor de uma folha de dados do motor ou execute uma AMA em um motor frio.

<b>Valor padrão:</b>	Relativo à Potência	<b>Tipo de parâmetro:</b>	Faixa (relacionada à potência)
<b>Número do parâmetro:</b>	130	<b>Unidade:</b>	$\Omega$
<b>Tipo de dados:</b>	uint32	<b>Tipo de Acesso:</b>	Leitura/Gravação

#### P 4.2.3.2 Resistência do Rotor Rr

Inserir o valor da resistência do rotor. Obter o valor a partir de uma folha de dados do motor ou executar uma AMA em um motor frio. A configuração padrão é calculada pelo drive, a partir dos dados da plaqueta de identificação do motor.

<b>Valor padrão:</b>	Relativo à Potência	<b>Tipo de parâmetro:</b>	Faixa (relacionada à potência)
<b>Número do parâmetro:</b>	131	<b>Unidade:</b>	$\Omega$
<b>Tipo de dados:</b>	uint32	<b>Tipo de Acesso:</b>	Leitura/Gravação

#### P 4.2.3.4 Reatância Parasita do Estator Xls

Programe o valor da reatância parasita do estator. Forneça o valor de uma folha de dados do motor ou execute uma AMA em um motor frio. A configuração padrão é calculada pelo drive, a partir dos dados da plaqueta de identificação do motor.

<b>Valor padrão:</b>	Relativo à Potência	<b>Tipo de parâmetro:</b>	Faixa (relacionada à potência)
<b>Número do parâmetro:</b>	133	<b>Unidade:</b>	$\Omega$
<b>Tipo de dados:</b>	uint32	<b>Tipo de Acesso:</b>	Leitura/Gravação

#### P 4.2.3.6 Reatância de Magnetização Xm

Programe o valor da reatância principal. Forneça o valor de uma folha de dados do motor ou execute uma AMA em um motor frio. A configuração padrão é calculada pelo drive, a partir dos dados da plaqueta de identificação do motor.

<b>Valor padrão:</b>	Relativo à Potência	<b>Tipo de parâmetro:</b>	Faixa (relacionada à potência)
<b>Número do parâmetro:</b>	135	<b>Unidade:</b>	$\Omega$
<b>Tipo de dados:</b>	uint32	<b>Tipo de Acesso:</b>	Leitura/Gravação

#### P4.2.3.7 Torque Nominal Cont. do Motor

Insira o valor a partir dos dados da plaqueta de identificação do motor. Este parâmetro está disponível somente quando **P 4.2.1.1 Tipo de Motor** estiver programado para [1] **PM, PM Não Saliente**.

Observação: Alterar este parâmetro afeta as configurações de outros parâmetros.

<b>Valor padrão:</b>	Relativo à Potência	<b>Tipo de parâmetro:</b>	Faixa (0,1–10000,0)
<b>Número do parâmetro:</b>	126	<b>Unidade:</b>	Nm
<b>Tipo de dados:</b>	uint32	<b>Tipo de Acesso:</b>	Leitura/Gravação

#### 7.5.2.4 Motor de Ímã Permanente (Índice do menu 4.2.4)

##### P 4.2.4.1 Força Contraeletromotriz em 1000RPM

Programa a FCE nominal do motor em funcionamento a 1.000 RPM. Força Contraeletromotriz é a tensão gerada por um motor PM quando nenhum conversor de frequência estiver conectado e o eixo for acionado externamente.

Normalmente, a Força Contraeletromotriz é especificada em relação à velocidade nominal do motor ou em relação a uma velocidade de 1.000 rpm medida entre as 2 linhas.

Se o valor não estiver disponível para uma velocidade do motor de 1.000 rpm, calcule o valor correto da seguinte maneira. Por exemplo, se a Força Contraeletromotriz for de 320 V a 1.800 rpm, ela pode ser calculada como 1.000 rpm: Força Contraeletromotriz = (Tensão/RPM)\*1.000 = (320/1.800)\*1.000 = 178.

Este parâmetro está ativo somente quando **P 4.2.1.1 Construção do Motor** estiver programado para opções que ativam motores PM (de ímã permanente).

<b>Valor padrão:</b>	Relativo à Potência	<b>Tipo de parâmetro:</b>	Faixa (relacionada à potência)
<b>Número do parâmetro:</b>	140	<b>Unidade:</b>	V
<b>Tipo de dados:</b>	uint16	<b>Tipo de Acesso:</b>	Leitura/Gravação

#### AVISO

Ao utilizar motores PM, recomenda-se utilizar resistores de frenagem.

##### P 4.2.4.3 Indutância do eixo-d Ld

Insira o valor da indutância do eixo-d. Obtenha o valor da folha de dados do motor de ímã permanente ou execute uma AMA em um motor frio.

<b>Valor padrão:</b>	Relativo à Potência	<b>Tipo de parâmetro:</b>	Faixa (relacionada à potência)
<b>Número do parâmetro:</b>	137	<b>Unidade:</b>	mH
<b>Tipo de dados:</b>	int32	<b>Tipo de Acesso:</b>	Leitura/Gravação

##### P 4.2.4.4 Indutância do eixo-d LdSat

Este parâmetro corresponde à saturação de indutância de Ld. Idealmente, este parâmetro tem o mesmo valor do que **P 4.2.2.3 Corrente Nominal**. No entanto, se o fornecedor do motor fornecer uma curva de indutância, insira aqui o valor de indutância a 100% de **P 4.2.2.3 Corrente Nominal**.

<b>Valor padrão:</b>	Relativo à Potência	<b>Tipo de parâmetro:</b>	Faixa (relacionada à potência)
<b>Número do parâmetro:</b>	144	<b>Unidade:</b>	mH

<b>Tipo de dados:</b>	int32	<b>Tipo de Acesso:</b>	Leitura/Gravação
-----------------------	-------	------------------------	------------------

#### P 4.2.4.6 Ponto de Corrente Ld

Especifique a curva de saturação dos valores de indutância do eixo d. O valor da indutância do eixo-d é linearmente aproximado a **P 4.2.4.3 Indutância do eixo-d Ld**.

##### 4.2.4.3 Indutância do eixo-d Ld.

<b>Valor padrão:</b>	Relativo à Potência	<b>Tipo de parâmetro:</b>	Faixa (relacionada à potência)
<b>Número do parâmetro:</b>	148	<b>Unidade:</b>	%
<b>Tipo de dados:</b>	int16	<b>Tipo de Acesso:</b>	Leitura/Gravação

#### P 4.2.4.7 Indutância do eixo-q Lq

Insira o valor da indutância do eixo-q. Obtenha o valor da folha de dados do motor de ímã permanente ou execute uma AMA em um motor frio.

<b>Valor padrão:</b>	Relativo à Potência	<b>Tipo de parâmetro:</b>	Faixa (relacionada à potência)
<b>Número do parâmetro:</b>	138	<b>Unidade:</b>	mH
<b>Tipo de dados:</b>	int32	<b>Tipo de Acesso:</b>	Leitura/Gravação

#### P 4.2.4.8 Indutância do eixo-q LqSat

Este parâmetro corresponde à indutância de saturação de Lq. Idealmente, este parâmetro tem o mesmo valor do que **P 4.2.4.7 Indutância do eixo-q Lq**. Se o fornecedor do motor fornecer uma curva de indutância, insira aqui o valor de indutância a 100% de **P 4.2.2.3 Corrente Nominal**.

<b>Valor padrão:</b>	Relativo à Potência	<b>Tipo de parâmetro:</b>	Faixa (relacionada à potência)
<b>Número do parâmetro:</b>	145	<b>Unidade:</b>	mH
<b>Tipo de dados:</b>	int32	<b>Tipo de Acesso:</b>	Leitura/Gravação

#### P 4.2.4.10 Ponto de Corrente Lq

Especifique a curva de saturação dos valores de indutância do eixo q. O valor da indutância do eixo q é linearmente aproximado a **P 4.2.4.7 Indutância do eixo-q Lq** e **P 4.2.4.8 Indutância do eixo-q LqSat**.

<b>Valor padrão:</b>	Relativo à Potência	<b>Tipo de parâmetro:</b>	Faixa (relacionada à potência)
<b>Número do parâmetro:</b>	149	<b>Unidade:</b>	%
<b>Tipo de dados:</b>	uint16	<b>Tipo de Acesso:</b>	Leitura/Gravação

### 7.5.3 Controle do Motor (Índice do menu 4.4)

#### 7.5.3.1 Configurações Gerais (Índice do menu 4.4.1)

##### P 4.4.1.2 Magnetização Mínima do AEO

Inserir a magnetização mínima permitida para o modo de otimização automática de energia (AEO). Selecionar um valor baixo reduz a perda de energia no motor, mas também reduz a resistência a mudanças súbitas de carga.

<b>Valor padrão:</b>	40	<b>Tipo de parâmetro:</b>	Faixa (10–100)
----------------------	----	---------------------------	----------------

<b>Número do parâmetro:</b>	1441	<b>Unidade:</b>	%
<b>Tipo de dados:</b>	uint8	<b>Tipo de Acesso:</b>	Leitura/Gravação

#### P 4.4.1.3 Característica de Torque

Selecionar a característica de torque. Torque Variável e Otimização Automática de Energia. Os TCs são operações de economia de energia.

<b>Valor padrão:</b>	0 [Torque Constante]	<b>Tipo de parâmetro:</b>	Seleção
<b>Número do parâmetro:</b>	103	<b>Unidade:</b>	–
<b>Tipo de dados:</b>	enum	<b>Tipo de Acesso:</b>	Leitura/Gravação

A seguir estão as seleções para o parâmetro.

Número da seleção	Nome da seleção	Descrição da seleção
0	Torque constante	A saída do eixo do motor fornece torque constante, sob controle de velocidade variável.
1	Torque variável	A saída do eixo do motor fornece torque variável, sob controle de velocidade variável. Programe o nível de torque variável em <b>P 4.4.4.13 Nível do VT</b> .
2	Otim. Autom Energia TC	Otimiza automaticamente o consumo de energia, minimizando a magnetização e a frequência por meio do <b>P 4.4.1.2 Magnetização Mínima do AEO</b> .

#### P 4.4.1.4 Sentido Horário

Esse parâmetro define o termo "sentido horário" correspondente à seta de direção do painel de controle. O parâmetro é usado para alterar facilmente o sentido de rotação do eixo sem inversão dos fios do motor.

<b>Valor padrão:</b>	0 [Normal]	<b>Tipo de parâmetro:</b>	Seleção
<b>Número do parâmetro:</b>	106	<b>Unidade:</b>	–
<b>Tipo de dados:</b>	enum	<b>Tipo de Acesso:</b>	Leitura/Gravação

A seguir estão as seleções para o parâmetro.

Número da seleção	Nome da seleção	Descrição da seleção
0	Normal	O eixo do motor gira no sentido horário quando o conversor de frequência estiver conectado U⇒U; V⇒V; e W⇒W para motor.
1	Inverso	O eixo do motor gira no sentido anti-horário quando o conversor de frequência estiver conectado U⇒U; V⇒V; e W⇒W para motor.

#### P 4.4.1.5 Largura de banda do controle do motor

Selecionar o tipo de largura de banda de controle do motor.

<b>Valor padrão:</b>	1 [Médio]	<b>Tipo de parâmetro:</b>	Seleção
----------------------	-----------	---------------------------	---------

<b>Número do parâmetro:</b>	108	<b>Unidade:</b>	–
<b>Tipo de dados:</b>	enum	<b>Tipo de Acesso:</b>	Leitura/Gravação

A seguir estão as seleções para o parâmetro.

Número da seleção	Nome da seleção	Descrição da seleção
0	Alta	Para resposta dinâmica alta.
1	Médio	Otimizada para operação suave em estado estável.
2	Baixa	Otimizada para operação suave em estado estável com a menor resposta dinâmica.
3	Adaptativo 1	Otimizada para operação suave em estado estável, com amortecimento ativo extra.
4	Adaptativo 2	Concentra-se nos motores PM de baixa indutância. Esta opção é uma alternativa para [3] <i>Adaptativo 1</i> .

### 7.5.3.2 Freio CA (Índice do menu 4.4.2)

#### P 4.4.2.1 Ativar Freio CA

Selecionar o método para dissipação do excesso da energia de frenagem.

<b>Valor padrão:</b>	0 [Inativo]	<b>Tipo de parâmetro:</b>	Seleção
<b>Número do parâmetro:</b>	210	<b>Unidade:</b>	–
<b>Tipo de dados:</b>	enum	<b>Tipo de Acesso:</b>	Leitura/Gravação

Número da seleção	Nome da seleção
0	Desabilitar
1	Ativar

#### P 4.4.2.2 Freio CA, Corrente máxima

Inserir a corrente máxima permitida, ao utilizar uma frenagem CA, para evitar superaquecimento dos enrolamentos do motor.

<b>Valor padrão:</b>	100	<b>Tipo de parâmetro:</b>	Faixa (0–160)
<b>Número do parâmetro:</b>	216	<b>Unidade:</b>	%
<b>Tipo de dados:</b>	uint16	<b>Tipo de Acesso:</b>	Leitura/Gravação

### AVISO

O parâmetro está disponível somente para motores de indução.

#### P 4.4.2.3 Kp de Controle da Tensão do Freio CA

Use o parâmetro para definir a capacidade de potência do freio CA (programar o tempo de desaceleração quando a inércia for constante). Se a tensão do barramento CC não for superior ao valor de advertência da tensão do barramento CC, o torque gerador pode ser ajustado com esse parâmetro. Quanto maior o ganho do freio CA, maior a capacidade de frenagem. Se o valor for igual a 1,0, não há capacidade de frenagem CA.

<b>Valor padrão:</b>	1,4	<b>Tipo de parâmetro:</b>	Faixa (1,0–2,0)
<b>Número do parâmetro:</b>	188	<b>Unidade:</b>	–
<b>Tipo de dados:</b>	uint16	<b>Tipo de Acesso:</b>	Leitura/Gravação

### AVISO

Se houver torque gerador contínuo, há um risco maior de causar uma alta corrente do motor, o que pode levar ao seu sobreaquecimento. Utilize **P 4.4.2.2 Freio CA, Corrente máxima** para proteger o motor contra superaquecimento.

## 7.5.3.3 Curva U/f (Índice do menu 4.4.3)

### P 4.4.3.1 Ponto de Tensão

Insira a tensão em cada ponto de frequência, para desenhar manualmente uma característica U/f que corresponda ao motor. Os pontos de frequência são definidos em **P 4.4.3.2 Ponto de Frequência**.

<b>Valor padrão:</b>	Relativo à Potência	<b>Tipo de parâmetro:</b>	Faixa (0–1000)
<b>Número do parâmetro:</b>	155	<b>Unidade:</b>	V
<b>Tipo de dados:</b>	uint16	<b>Tipo de Acesso:</b>	Leitura/Gravação

### P 4.4.3.2 Ponto de Frequência

Insira os pontos de frequência para formar manualmente uma característica U/f que corresponda ao motor. A tensão em cada ponto é definida em **P 4.4.3.1 Ponto de Tensão**.

<b>Valor padrão:</b>	Relativo à Potência	<b>Tipo de parâmetro:</b>	Faixa (relacionada à potência)
<b>Número do parâmetro:</b>	156	<b>Unidade:</b>	Hz
<b>Tipo de dados:</b>	uint16	<b>Tipo de Acesso:</b>	Leitura/Gravação

Faça uma característica U/f baseada em 6 tensões e frequências definíveis. Consulte [Figura 72](#).



Figura 72: Exemplo de Característica U/f

## 7.5.3.4 Configuração dependente (Índice do menu 4.4.4)

### P 4.4.4.1 Ganho de Compensação de Escorregamento

Insira a % do valor para a compensação de escorregamento para compensar as tolerâncias no valor de  $n_{M,N}$ . A compensação de escorregamento é calculada automaticamente com base na velocidade nominal do motor  $n_{M,N}$ . Esta função não está ativa quando **P 5.4.2 Modo Configuração** está programado para [1] *Malha fechada de velocidade* ou [2] *Malha fechada de torque* ou [4] *Malha aberta de torque* ou quando **P 5.4.3 Princípio de Controle do Motor** está programado para [0] *U/f* ou quando **P 4.2.1.1 Tipo de Motor** está programado para [1] *PM, SPM Não Saliente*, [3] *PM, IPM Saliente*.

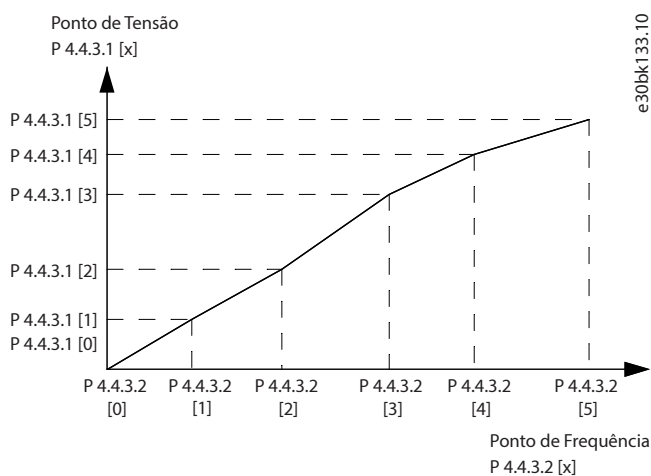
<b>Valor padrão:</b>	Relativo à Potência	<b>Tipo de parâmetro:</b>	Faixa (relacionada à potência)
<b>Número do parâmetro:</b>	162	<b>Unidade:</b>	%
<b>Tipo de dados:</b>	int16	<b>Tipo de Acesso:</b>	Leitura/Gravação

#### P 4.4.4.2 Constante de Tempo de Compensação de Escorregamento

Inserir a velocidade de reação da compensação do escorregamento. Um valor alto redundante em uma reação lenta e um valor baixo em uma reação rápida. Se ocorrerem problemas de ressonância de baixa frequência, utilize uma configuração com um tempo maior.

<b>Valor padrão:</b>	0,10	<b>Tipo de parâmetro:</b>	Faixa (0,05–5,00)
<b>Número do parâmetro:</b>	163	<b>Unidade:</b>	s
<b>Tipo de dados:</b>	uint16	<b>Tipo de Acesso:</b>	Leitura/Gravação

#### P 4.4.4.3 Comp. de Carga em Alta Velocidade

Para compensar a tensão em relação à carga, digite o valor porcentual quando o motor estiver em funcionamento, em velocidade alta e obtiver, assim, a característica U/f ótima. A potência do motor determina a faixa de frequência dentro da qual este parâmetro está ativo.

<b>Valor padrão:</b>	100	<b>Tipo de parâmetro:</b>	Faixa (0–300)
<b>Número do parâmetro:</b>	161	<b>Unidade:</b>	%
<b>Tipo de dados:</b>	int16	<b>Tipo de Acesso:</b>	Leitura/Gravação

#### P 4.4.4.4 Comp. de Carga de Baixa Velocidade

Para compensar a tensão em relação à carga, digite o valor porcentual quando o motor estiver em funcionamento, em velocidade alta e obtiver, assim, a característica U/f ótima. A potência do motor determina a faixa de frequência dentro da qual este parâmetro está ativo.

<b>Valor padrão:</b>	100	<b>Tipo de parâmetro:</b>	Faixa (0–300)
<b>Número do parâmetro:</b>	160	<b>Unidade:</b>	%
<b>Tipo de dados:</b>	int16	<b>Tipo de Acesso:</b>	Leitura/Gravação

#### P 4.4.4.5 Ganho de Amort. Ress.

Insira o valor do amortecimento de ressonância. Use o parâmetro e **P 4.4.4.6 Constante de Tempo Passa Alta Amort. Ress.** para ajudar a eliminar problemas de ressonância de alta frequência. Para reduzir oscilação de ressonância, aumente o valor de **P 4.4.4.5 Ganho de Amort. Ress.**

<b>Valor padrão:</b>	Relativo à Potência	<b>Tipo de parâmetro:</b>	Faixa (0–500)
<b>Número do parâmetro:</b>	164	<b>Unidade:</b>	%
<b>Tipo de dados:</b>	uint16	<b>Tipo de Acesso:</b>	Leitura/Gravação

#### P 4.4.4.6 Constante de Tempo Passa Alta Amort. Ress.

Programa o parâmetro e **P 4.4.4.5 Ganho de Amort. Ress.** para ajudar a eliminar problemas de ressonância de alta frequência. Insira a constante de tempo que proporciona o melhor amortecimento.

<b>Valor padrão:</b>	Relativo à Potência	<b>Tipo de parâmetro:</b>	Faixa (relacionada à potência)
<b>Número do parâmetro:</b>	165	<b>Unidade:</b>	s
<b>Tipo de dados:</b>	uint16	<b>Tipo de Acesso:</b>	Leitura/Gravação

#### P 4.4.4.7 Ganho de Amortecimento

O ganho de amortecimento estabiliza a máquina PM para que ela funcione de maneira suave e estável. O valor de ganho de amortecimento controla o desempenho dinâmico da máquina PM. Alto ganho de amortecimento fornece desempenho dinâmico baixo, e ganho de amortecimento baixo fornece desempenho dinâmico alto. O desempenho dinâmico está relacionado aos dados da máquina e ao tipo de carga. Quando o ganho de amortecimento está muito alto ou baixo, o controle fica instável.

<b>Valor padrão:</b>	120	<b>Tipo de parâmetro:</b>	Faixa (relacionada à potência)
<b>Número do parâmetro:</b>	114	<b>Unidade:</b>	%
<b>Tipo de dados:</b>	int16	<b>Tipo de Acesso:</b>	Leitura/Gravação

#### P 4.4.4.8 Const. de Tempo do Filtro de Alta Veloc.

Esta constante de tempo é usada acima de 10% da velocidade nominal. Obtenha controle rápido com uma constante de tempo de amortecimento pequena. No entanto, se esse valor for muito pequeno o controle fica instável.

<b>Valor padrão:</b>	Relativo à Potência	<b>Tipo de parâmetro:</b>	Faixa (relacionada à potência)
<b>Número do parâmetro:</b>	116	<b>Unidade:</b>	s
<b>Tipo de dados:</b>	uint16	<b>Tipo de Acesso:</b>	Leitura/Gravação

#### P 4.4.4.9 Const. de Tempo do Filtro de Baixa Veloc.

Esta constante de tempo é usada acima de 10% da velocidade nominal. Obtenha controle rápido com uma constante de tempo de amortecimento pequena. No entanto, se esse valor for muito pequeno o controle fica instável.

<b>Valor padrão:</b>	Relativo à Potência	<b>Tipo de parâmetro:</b>	Faixa (relacionada à potência)
<b>Número do parâmetro:</b>	115	<b>Unidade:</b>	s
<b>Tipo de dados:</b>	uint16	<b>Tipo de Acesso:</b>	Leitura/Gravação

#### P 4.4.4.10 Const. de Tempo do Filtro de Tensão

Utilize este parâmetro para reduzir a influência do ripple de alta frequência e a ressonância do sistema no cálculo da tensão de alimentação. Sem esse filtro, os ripples nas correntes podem distorcer a tensão calculada e afetar a estabilidade do sistema.

<b>Valor padrão:</b>	Relativo à Potência	<b>Tipo de parâmetro:</b>	Faixa (relacionada à potência)
<b>Número do parâmetro:</b>	117	<b>Unidade:</b>	s
<b>Tipo de dados:</b>	uint16	<b>Tipo de Acesso:</b>	Leitura/Gravação

#### P 4.4.4.11 Variable Torque Zero Speed Magnetization (Magnetização de Velocidade Zero de Torque Variável)

Utilizar este parâmetro junto com o **P 4.4.4.12 Velocidade Mín de Magnetização Normal [Hz]** para obter uma corrente de magnetização diferente no motor, com o motor funcionando em baixa velocidade. Inserir um valor porcentual da corrente de magnetização nominal. Se a o valor for demasiadamente baixo, o torque no eixo do motor pode ser diminuído.

<b>Valor padrão:</b>	100	<b>Tipo de parâmetro:</b>	Faixa (0–300)
<b>Número do parâmetro:</b>	150	<b>Unidade:</b>	%
<b>Tipo de dados:</b>	uint16	<b>Tipo de Acesso:</b>	Leitura/Gravação



Figura 73: Magnetização do motor

#### P 4.4.4.12 Velocidade Mín de Magnetização Normal [Hz]

Programa a frequência requerida para corrente de magnetização normal. Use este parâmetro junto com o **P 4.4.4.11 Magnetização de Velocidade Zero de Torque Variável**.

<b>Valor padrão:</b>	1,0	<b>Tipo de parâmetro:</b>	Faixa (relacionada à potência)
<b>Número do parâmetro:</b>	152	<b>Unidade:</b>	Hz
<b>Tipo de dados:</b>	uint16	<b>Tipo de Acesso:</b>	Leitura/Gravação

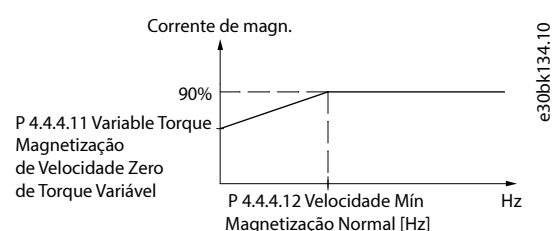
#### P 4.4.4.13 Nível do VT

Insira o nível de magnetização do motor em velocidade baixa. A seleção de um valor baixo reduz a perda de energia no motor, porém, reduz também a capacidade de carga.

<b>Valor padrão:</b>	66	<b>Tipo de parâmetro:</b>	Faixa (40–90)
<b>Número do parâmetro:</b>	1440	<b>Unidade:</b>	%
<b>Tipo de dados:</b>	uint8	<b>Tipo de Acesso:</b>	Leitura/Gravação

### AVISO

Este parâmetro não está ativo quando **P 4.2.1.1 Tipo de Motor** está programado como opcionais que ativam o modo motor PM.

#### P 4.4.4.14 Corrente Mín. em Baixa Velocidade

Insira a corrente mínima do motor em velocidade baixa. Aumentando esta corrente o torque do motor melhora em velocidade baixa. O parâmetro só está ativado para motores PM.

<b>Valor padrão:</b>	Relativo à Potência	<b>Tipo de parâmetro:</b>	Faixa (relacionada à potência)
<b>Número do parâmetro:</b>	166	<b>Unidade:</b>	%
<b>Tipo de dados:</b>	uint32	<b>Tipo de Acesso:</b>	Leitura/Gravação

### 7.5.3.5 Compensação de Tempo Ocioso (Índice do menu 4.4.4.5)

#### P 4.4.5.1 Nível de Compensação de Tempo Ocioso

Nível de compensação de tempo ocioso aplicado (%). Um nível alto (>90%) otimiza a resposta dinâmica do motor; um nível de 50-90% é bom para a minimização de ripple de torque do motor e para a dinâmica do motor, e um nível zero desvia a compensação de tempo ocioso.

<b>Valor padrão:</b>	Relativo à Potência	<b>Tipo de parâmetro:</b>	Faixa (0–100)
<b>Número do parâmetro:</b>	1407	<b>Unidade:</b>	–
<b>Tipo de dados:</b>	uint8	<b>Tipo de Acesso:</b>	Leitura/Gravação

#### P 4.4.5.2 Nível de Corr de Polariz de Tpo Ocioso

Programar um sinal de polarização (em [%]) a ser adicionado ao sinal de detecção de corrente para compensação de tempo ocioso.

<b>Valor padrão:</b>	Relativo à Potência	<b>Tipo de parâmetro:</b>	Faixa (0–100)
<b>Número do parâmetro:</b>	1409	<b>Unidade:</b>	%
<b>Tipo de dados:</b>	uint8	<b>Tipo de Acesso:</b>	Leitura/Gravação

#### P 4.4.5.3 Nível de Corr Zero p/ Comp. de Tpo Morto

Configurar este parâmetro para [1] **Ativado** quando o cabo do motor for longo minimiza o ripple de torque do motor.

<b>Valor padrão:</b>	[0] Desativado	<b>Tipo de parâmetro:</b>	Seleção
<b>Número do parâmetro:</b>	1464	<b>Unidade:</b>	–
<b>Tipo de dados:</b>	enum	<b>Tipo de Acesso:</b>	Leitura/Gravação

A seguir estão as seleções para o parâmetro.

Número da seleção	Nome da seleção	Descrição da seleção
0	Desativado	A função não está ativa.
1	Ativo	Quando for utilizado um cabo de motor longo, selecione esta opção para minimizar o ripple de torque do motor.

#### P 4.4.5.4 Derate de Veloc da Comp. de Tpo Morto

O nível de compensação de tempo ocioso é reduzido linearmente em relação à frequência de saída do nível máximo definido por **P 4.4.5.1 Nível de Compensação de Tempo Ocioso** para um nível mínimo programado neste parâmetro.

<b>Valor padrão:</b>	Relativo à Potência	<b>Tipo de parâmetro:</b>	Faixa (relacionada à potência)
<b>Número do parâmetro:</b>	1465	<b>Unidade:</b>	Hz
<b>Tipo de dados:</b>	uint16	<b>Tipo de Acesso:</b>	Leitura/Gravação

## 7.5.4 Proteção (Índice do menu 4.6)

### P 4.6.1 Advertência de Freq. Alta

Use este parâmetro para definir um limite alto para a faixa de frequência. Quando a velocidade do motor estiver acima desse limite, o bit de advertência 9 é definido em **P 5.1.9 Ext. Status Word**. O relé de saída ou a saída digital pode ser configurado para indicar esta advertência. A luz indicadora de advertência do painel de controle não acende quando este limite de conjunto de parâmetros é atingido.

<b>Valor padrão:</b>	Relativo à Potência	<b>Tipo de parâmetro:</b>	Faixa (relacionada à potência)
<b>Número do parâmetro:</b>	441	<b>Unidade:</b>	Hz
<b>Tipo de dados:</b>	uint16	<b>Tipo de Acesso:</b>	Leitura/Gravação

### P 4.6.2 Advertência de Freq. Baixa

Quando a velocidade do motor cair abaixo desse limite, o bit de advertência 10 é definido em **P 5.1.9 Ext. Status Word**. O relé de saída ou a saída digital pode ser configurado para indicar esta advertência. A luz indicadora de advertência do painel de controle não acende quando este limite de conjunto de parâmetros é atingido.

<b>Valor padrão:</b>	0	<b>Tipo de parâmetro:</b>	Faixa (relacionada à potência)
<b>Número do parâmetro:</b>	440	<b>Unidade:</b>	Hz
<b>Tipo de dados:</b>	uint16	<b>Tipo de Acesso:</b>	Leitura/Gravação

### P 4.6.3 Advertência de Corrente Alta

Insira o valor de I-alta. Quando a corrente do motor excede esse limite, um bit na status word é definido. Este valor também pode ser programado para produzir um sinal na saída digital ou na saída do relé.

<b>Valor padrão:</b>	Relativo à Potência	<b>Tipo de parâmetro:</b>	Faixa (relacionada à potência)
<b>Número do parâmetro:</b>	451	<b>Unidade:</b>	A
<b>Tipo de dados:</b>	uint32	<b>Tipo de Acesso:</b>	Leitura/Gravação

### P 4.6.4 Advertência de Corrente Baixa

Insira o valor de I-baixa. Quando a corrente do motor cai abaixo desse limite, um bit na status word é definido. Este valor também pode ser programado para produzir um sinal na saída digital ou na saída do relé.

<b>Valor padrão:</b>	0,00	<b>Tipo de parâmetro:</b>	Faixa (relacionada à potência)
<b>Número do parâmetro:</b>	450	<b>Unidade:</b>	A
<b>Tipo de dados:</b>	uint32	<b>Tipo de Acesso:</b>	Leitura/Gravação

### P 4.6.7 Proteção Térmica do Motor

A proteção térmica do motor pode ser implementada por meio de um sensor PTC nos enrolamentos do motor conectado a uma das entradas analógicas ou digitais (**P 4.6.8 Fonte do Termistor**). Ou por meio do cálculo da carga térmica (ETR = Electronic Thermal Relay - Relé Térmico Eletrônico), baseado na carga real e no tempo. A carga térmica calculada é comparada com a corrente nominal do motor  $I_{M,N}$  e a frequência nominal do motor  $f_{M,N}$ . É possível ativar uma advertência ou falha de superaquecimento.

<b>Valor padrão:</b>	0 [Sem Proteção]	<b>Tipo de parâmetro:</b>	Seleção
----------------------	------------------	---------------------------	---------

<b>Número do parâmetro:</b>	190	<b>Unidade:</b>	-
<b>Tipo de dados:</b>	enum	<b>Tipo de Acesso:</b>	Leitura/Gravação

Número da seleção	Nome da seleção	Descrição da seleção
0	Sem proteção	Motor sobrecarregado continuamente, quando não houver necessidade de nenhuma advertência ou desarme do conversor de frequência.
1	Advertência do termistor	Ativa uma advertência quando o termistor conectado ao motor responder a um superaquecimento do motor.
2	Desarme do termistor	Para (desarma) o conversor de frequência quando o termistor do motor reagir a um superaquecimento do motor. O valor de desativação do termistor deve ser >3 kΩ. Instale um termistor (sensor PTC) no motor para proteção do enrolamento.
3	Advertência do ETR 1	Calcula a carga e aciona uma advertência no display quando o motor estiver sobrecarregado. Programa um sinal de advertência através de 1 das saídas digitais.
4	Desarme do ETR 1	Calcula a carga quando e para (desarma) o conversor de frequência quando o motor estiver sobrecarregado. Programa um sinal de advertência através de 1 das saídas digitais. O sinal aparece em caso de uma advertência e se o conversor de frequência desarmar (advertência térmica)
22	Desarme do ETR - Detecção estendida	



Figura 74: Perfil do PTC

Utilizando uma entrada digital e uma fonte de alimentação de 10 V: Exemplo: O conversor de frequência desarma quando a temperatura do motor estiver muito alta. Programação dos parâmetros:

- Programe **P 4.6.7 Proteção Térmica do Motor** como **[2] Desarme do Termistor**.
- Programe **P 4.6.8 Fonte do Termistor** como **[6] Entrada digital 18**.

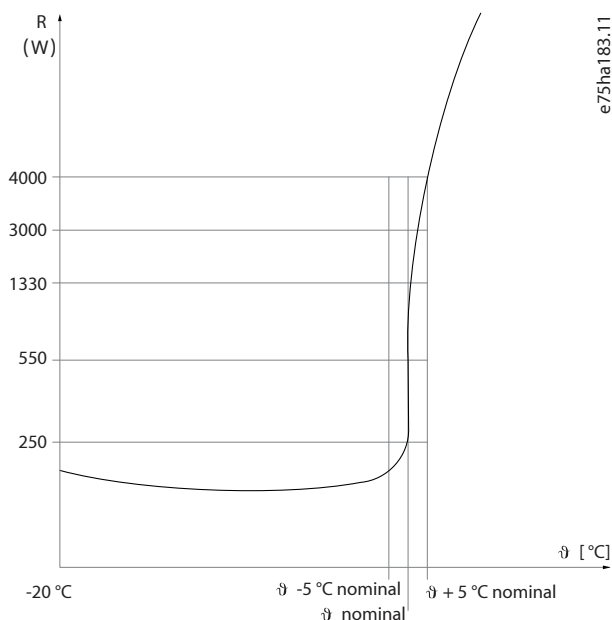

Figura 75: Conexão do Termistor PTC - Entrada Digital

Utilizando uma entrada analógica e uma fonte de alimentação de 10 V: Exemplo: O conversor de frequência desarma quando a temperatura do motor estiver muito alta. Programação dos parâmetros:

- Programe **P 4.6.7 Proteção Térmica do Motor** como **[2] Desarme do Termistor**.
- Programe **P 4.6.8 Fonte do Termistor** como **[2] Entrada Analógica 34**.

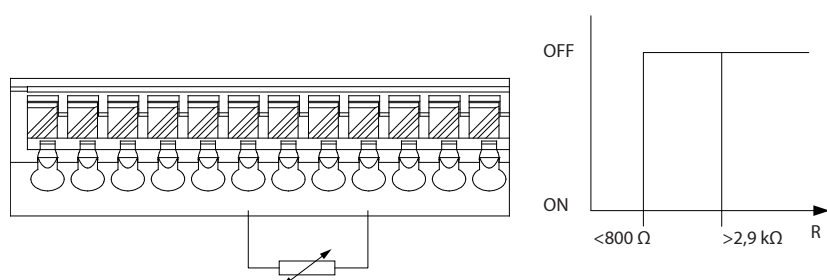

Figura 76: Conexão do Termistor PTC - Entrada Analógica

Tabela 62: Valores limite de desativação

Entrada digital/analógica	Tensão de alimentação	Valores limite de desativação
Digital	10 V	<800 Ω - 2,9 kΩ
Analógico	10 V	<800 Ω - 2,9 kΩ

### AVISO

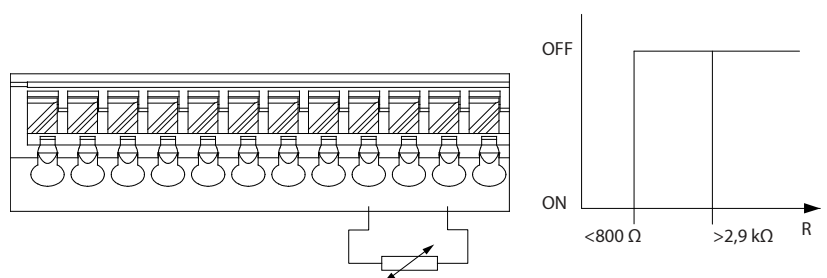
Verifique se a tensão de alimentação selecionada está de acordo com a especificação do elemento termistor usado.

#### P 4.6.8 Fonte do Termistor

Selecione a entrada na qual o termistor (sensor PTC) deve ser conectado. Ao utilizar-se uma entrada analógica, a mesma entrada analógica não poderá ser empregada para nenhuma outra finalidade, como fonte da referência ou de feedback.

<b>Valor padrão:</b>	0 [Nenhum]	<b>Tipo de parâmetro:</b>	Seleção
<b>Número do parâmetro:</b>	193	<b>Unidade:</b>	–
<b>Tipo de dados:</b>	enum	<b>Tipo de Acesso:</b>	Leitura/Gravação

Número da seleção	Nome da seleção
0	Nenhum
1	Entrada analógica 53

Número da seleção	Nome da seleção
2	Entrada analógica 54
3	Entrada Digital 13
4	Entrada Digital 14
6	Entrada Digital 18

### AVISO

Programa a entrada digital como **[0] PNP - Ativo** em 24 V no Modo Entrada Digital.

#### P 4.6.9 Ventilador Externo do Motor

Selecione se é necessário um ventilador externo para o motor.

<b>Valor padrão:</b>	0 [Não]	<b>Tipo de parâmetro:</b>	Seleção
<b>Número do parâmetro:</b>	191	<b>Unidade:</b>	–
<b>Tipo de dados:</b>	enum	<b>Tipo de Acesso:</b>	Leitura/Gravação

Número da seleção	Nome da seleção	Descrição da seleção
0	Não	É necessário um ventilador externo, e o motor sofre derating em velocidade baixa.
1	Sim	Aplique um ventilador externo (ventilação externa), de modo que não há necessidade de derating do motor em velocidade baixa.

#### P 4.6.12 Função de Fase do Motor Ausente

Selecione **[1] Desarme 10 s** para mostrar uma falha no caso de uma fase ausente de motor. Selecione **[0] Desligado** para nenhuma falha de fase de motor ausente. A configuração **[1] Desarme 10 s** é recomendável para evitar que ocorram danos ao motor.

<b>Valor padrão:</b>	1 [Sim]	<b>Tipo de parâmetro:</b>	Seleção
<b>Número do parâmetro:</b>	458	<b>Unidade:</b>	–
<b>Tipo de dados:</b>	enum	<b>Tipo de Acesso:</b>	Leitura/Gravação

Número da seleção	Nome da seleção	Descrição da seleção
0	Desligado	Nenhuma falha será exibida se faltar uma fase do motor.
1	Trip 10 s	Exibe-se uma falha se faltar uma fase do motor.

#### P 4.6.13 Nível de Falha

Utilize este parâmetro para personalizar os níveis de falha.

<b>Valor padrão:</b>	3 [Bloqueio por Desarme]	<b>Tipo de parâmetro:</b>	Seleção
<b>Número do parâmetro:</b>	1490	<b>Unidade:</b>	–
<b>Tipo de dados:</b>	enum	<b>Tipo de Acesso:</b>	Leitura/Gravação

Número da seleção	Nome da seleção	Descrição da seleção
3	Bloqueio por desarme	A falha está programada para bloqueio por desarme.
4	Desarme com Reset Atrasado	A falha é configurada na falha de desarme, que pode ser reinicializada após um tempo de atraso. Por exemplo, se a <b>Falha 13, Sobrecorrente</b> estiver configurada para essa opção, ela poderá ser redefinida 3 minutos após a falha. Esta opção usa o 8o elemento para controlar o nível de falha da <b>Falha 13, Sobrecorrente</b> .
5	Fly Start	Na inicialização, o conversor de frequência tenta reter um motor girando. Se esta opção estiver selecionada, o <b>P 5.6.3 Ativar Flying Start</b> será forçado para <b>[1] Ativado</b> . Esta opção usa o 8o elemento para controlar o nível de falha da <b>Falha 13, Sobrecorrente</b> .

Tabela 63: Seleção da ação quando a falha selecionada aparecer

Índice	Falha	Trip lock	Desarme com atraso	Fly Start
0	Reservado	–	–	–
1	Reservado	–	–	–
2	Reservado	–	–	–
3	Reservado	–	–	–
4	Reservado	–	–	–
5	Reservado	–	–	–
6	Reservado	–	–	–
7	Sobrecarga de corrente	D	X	X

D indica Configuração Padrão e X indica Seleção Possível.

#### P 4.6.14 Proteção de Rotor Síncrono Bloqueado

Deteção de rotor bloqueado para motores PM.

<b>Valor padrão:</b>	0 [Desligado]	<b>Tipo de parâmetro:</b>	Seleção
<b>Número do parâmetro:</b>	3022	<b>Unidade:</b>	–
<b>Tipo de dados:</b>	enum	<b>Tipo de Acesso:</b>	Leitura/Gravação

Número da seleção	Nome da seleção	Descrição da seleção
0	Desligado	A função não está ativa.
1	Aceso	A proteção de rotor bloqueado para motores PM.

#### P 4.6.15 Tempo de Deteção do Rotor Síncrono Bloqueado [s]

Tempo de deteção de rotor bloqueado para motores PM.

<b>Valor padrão:</b>	0,10	<b>Tipo de parâmetro:</b>	Faixa (0,05 – 1,0)
<b>Número do parâmetro:</b>	3023	<b>Unidade:</b>	s

---

<b>Tipo de dados:</b>	uint8	<b>Tipo de Acesso:</b>	Leitura/Gravação
-----------------------	-------	------------------------	------------------

---

## 7.6 Aplicação (Índice do menu 5)

### 7.6.1 Status (Índice do menu 5.1)

#### P 5.1.1 Fault Word 1

Utilize este parâmetro para exibir a fault word 1 em código hex.

---

<b>Valor padrão:</b>	0	<b>Tipo de parâmetro:</b>	Faixa (0–4294967295)
<b>Número do parâmetro:</b>	1690	<b>Unidade:</b>	–
<b>Tipo de dados:</b>	uint32	<b>Tipo de Acesso:</b>	Leitura

---

#### P 5.1.2 Fault Word 2

Utilize este parâmetro para exibir a fault word 2 em código hex.

---

<b>Valor padrão:</b>	0	<b>Tipo de parâmetro:</b>	Faixa (0–4294967295)
<b>Número do parâmetro:</b>	1691	<b>Unidade:</b>	–
<b>Tipo de dados:</b>	uint32	<b>Tipo de Acesso:</b>	Leitura

---

#### P 5.1.3 Fault Word 3

Use this parameter to view fault word 3 in hex code.

---

<b>Valor padrão:</b>	0	<b>Tipo de parâmetro:</b>	Faixa (0–4294967295)
<b>Número do parâmetro:</b>	1697	<b>Unidade:</b>	–
<b>Tipo de dados:</b>	uint32	<b>Tipo de Acesso:</b>	Leitura

---

#### P 5.1.4 Warning Word 1

Utilize este parâmetro para exibir a warning word 1 em código hex.

---

<b>Valor padrão:</b>	0	<b>Tipo de parâmetro:</b>	Faixa (0–4294967295)
<b>Número do parâmetro:</b>	1692	<b>Unidade:</b>	–
<b>Tipo de dados:</b>	uint32	<b>Tipo de Acesso:</b>	Leitura

---

#### P 5.1.5 Warning Word 2

Utilize este parâmetro para exibir a warning word 2 em código hex.

---

<b>Valor padrão:</b>	0	<b>Tipo de parâmetro:</b>	Faixa (0–4294967295)
<b>Número do parâmetro:</b>	1693	<b>Unidade:</b>	–
<b>Tipo de dados:</b>	uint32	<b>Tipo de Acesso:</b>	Leitura

---

### P 5.1.6 Warning Word 3

Utilize este parâmetro para exibir a warning word 3 em código hex.

<b>Valor padrão:</b>	0	<b>Tipo de parâmetro:</b>	Faixa (0–4294967295)
<b>Número do parâmetro:</b>	1698	<b>Unidade:</b>	–
<b>Tipo de dados:</b>	uint32	<b>Tipo de Acesso:</b>	Leitura

### P 5.1.7 Palavra de Controle Ativo

Utilize este parâmetro para exibir a palavra de controle enviada do conversor em código hex.

<b>Valor padrão:</b>	0	<b>Tipo de parâmetro:</b>	Faixa (0–65535)
<b>Número do parâmetro:</b>	1600	<b>Unidade:</b>	–
<b>Tipo de dados:</b>	uint16	<b>Tipo de Acesso:</b>	Leitura

### P 5.1.8 Status Word do Conversor

Utilize este parâmetro para exibir a status word enviada do conversor através do barramento.

<b>Valor padrão:</b>	0	<b>Tipo de parâmetro:</b>	Faixa (0–65535)
<b>Número do parâmetro:</b>	1603	<b>Unidade:</b>	–
<b>Tipo de dados:</b>	uint16	<b>Tipo de Acesso:</b>	Leitura

### P 5.1.9 Ext. Status Word

Utilize este parâmetro para exibir a status word estendida em código hex.

<b>Valor padrão:</b>	0	<b>Tipo de parâmetro:</b>	Faixa (0–4294967295)
<b>Número do parâmetro:</b>	1694	<b>Unidade:</b>	–
<b>Tipo de dados:</b>	uint32	<b>Tipo de Acesso:</b>	Leitura

### P 5.1.10 Ext. Status Word 2

Utilize este parâmetro para exibir a status word estendida 2 em código hex.

<b>Valor padrão:</b>	0	<b>Tipo de parâmetro:</b>	Faixa (0–4294967295)
<b>Número do parâmetro:</b>	1695	<b>Unidade:</b>	–
<b>Tipo de dados:</b>	uint32	<b>Tipo de Acesso:</b>	Leitura

### P 5.1.11 Número da Falha Ativa

Este parâmetro contém uma matriz de até 20 falhas que estão atualmente ativas. O valor 0 significa nenhuma falha.

<b>Valor padrão:</b>	0	<b>Tipo de parâmetro:</b>	Faixa (0–65535)
<b>Número do parâmetro:</b>	1855	<b>Unidade:</b>	–
<b>Tipo de dados:</b>	uint16	<b>Tipo de Acesso:</b>	Leitura

### P 5.1.12 Número da Advertência Ativa

Este parâmetro contém uma matriz de até 20 advertências que estão ativas atualmente. O valor 0 significa nenhuma advertência.

<b>Valor padrão:</b>	0	<b>Tipo de parâmetro:</b>	Faixa (0–65535)
<b>Número do parâmetro:</b>	1856	<b>Unidade:</b>	–
<b>Tipo de dados:</b>	uint16	<b>Tipo de Acesso:</b>	Leitura

### P 5.1.16 Referência [Unidade]

Utilize este parâmetro para exibir o valor atual de referência aplicado no conversor, calculado a partir da configuração no **Modo Operação P 5.4.2**.

<b>Valor padrão:</b>	0,000	<b>Tipo de parâmetro:</b>	Faixa (-4999,000–4999,000)
<b>Número do parâmetro:</b>	1601	<b>Unidade:</b>	ReferenceFeedbackUnit
<b>Tipo de dados:</b>	int32	<b>Tipo de Acesso:</b>	Leitura

### P 5.1.17 Referência [%]

Utilize este parâmetro para exibir a referência total.

<b>Valor padrão:</b>	0,0	<b>Tipo de parâmetro:</b>	Faixa (-200,0–200,0)
<b>Número do parâmetro:</b>	1602	<b>Unidade:</b>	%
<b>Tipo de dados:</b>	int16	<b>Tipo de Acesso:</b>	Leitura

### P 5.1.18 Referência Externa

Utilize este parâmetro para exibir a soma de todas as fontes de referência externa programadas em **P 5.5.3.7 Fonte da Referência 1**, **P 5.5.3.8 Fonte da Referência 2** e **P 5.5.3.9 Fonte da Referência 3**.

<b>Valor padrão:</b>	0,0	<b>Tipo de parâmetro:</b>	Faixa (-200,0–200,0)
<b>Número do parâmetro:</b>	1650	<b>Unidade:</b>	%
<b>Tipo de dados:</b>	int16	<b>Tipo de Acesso:</b>	Leitura

### P 5.1.19 Valor Real Principal [%]

Utilize este parâmetro para exibir o valor real principal enviado do conversor através do barramento.

<b>Valor padrão:</b>	0,00	<b>Tipo de parâmetro:</b>	Faixa (-200,00–200,00)
<b>Número do parâmetro:</b>	1605	<b>Unidade:</b>	%
<b>Tipo de dados:</b>	int16	<b>Tipo de Acesso:</b>	Leitura

### P 5.1.20 Erro de Velocidade [RPM]

Selecionar o erro de velocidade.

<b>Valor padrão:</b>	0	<b>Tipo de parâmetro:</b>	Faixa (-60000.000–60000.000)
----------------------	---	---------------------------	------------------------------

<b>Número do parâmetro:</b>	1644	<b>Unidade:</b>	RPM
<b>Tipo de dados:</b>	int32	<b>Tipo de Acesso:</b>	Leitura

---

#### P 5.1.21 Ref. de Velocidade Após Rampa [RPM]

Este parâmetro especifica a referência dada ao conversor após a rampa de velocidade em RPM.

<b>Valor padrão:</b>	0	<b>Tipo de parâmetro:</b>	Faixa (-30000–30000)
<b>Número do parâmetro:</b>	1648	<b>Unidade:</b>	RPM
<b>Tipo de dados:</b>	int32	<b>Tipo de Acesso:</b>	Leitura

---

#### P 5.1.26 CTW 1 da Porta Serial

Utilize este parâmetro para exibir a palavra de controle de dois bytes (CTW) recebida da rede mestre.

<b>Valor padrão:</b>	1084	<b>Tipo de parâmetro:</b>	Faixa (0–65535)
<b>Número do parâmetro:</b>	1685	<b>Unidade:</b>	–
<b>Tipo de dados:</b>	uint16	<b>Tipo de Acesso:</b>	Leitura

---

#### P 5.1.27 REF 1 da Porta Serial

Utilize este parâmetro para exibir a última referência recebida da porta do FC.

<b>Valor padrão:</b>	0	<b>Tipo de parâmetro:</b>	Faixa (-32768–32767)
<b>Número do parâmetro:</b>	1686	<b>Unidade:</b>	–
<b>Tipo de dados:</b>	int16	<b>Tipo de Acesso:</b>	Leitura

---

## 7.6.2 Proteção (Índice do menu 5.2)

### P 5.2.1 Advert. Refer Alta

Use este parâmetro para definir o limite superior para a faixa de referência. Quando a referência real exceder esse limite, o bit de advertência 19 é definido em **P 5.1.9 Ext. Status Word**. O relé de saída ou a saída digital pode ser configurado para indicar esta advertência. A luz indicadora de advertência do painel de controle não acende quando esse limite é atingido.

<b>Valor padrão:</b>	4999,000	<b>Tipo de parâmetro:</b>	Faixa (-4999,000–4999,000)
<b>Número do parâmetro:</b>	455	<b>Unidade:</b>	–
<b>Tipo de dados:</b>	int32	<b>Tipo de Acesso:</b>	Leitura/Gravação

---

### P 5.2.2 Advert. de Refer Baixa

Use este parâmetro para definir o limite inferior para a faixa de referência. Quando a referência real exceder esse limite, o bit de advertência 20 é definido em **P 5.1.9 Ext. Status Word**. O relé de saída ou a saída digital pode ser configurado para indicar esta advertência. A luz indicadora de advertência do painel de controle não acende quando esse limite é atingido.

<b>Valor padrão:</b>	-4999,000	<b>Tipo de parâmetro:</b>	Faixa (-4999,000–4999,000)
----------------------	-----------	---------------------------	----------------------------

---

<b>Número do parâmetro:</b>	454	<b>Unidade:</b>	–
<b>Tipo de dados:</b>	int32	<b>Tipo de Acesso:</b>	Leitura/Gravação

### P 5.2.3 Advert. de Feedb Alto

Use este parâmetro para definir o limite superior para a faixa de feedback. Quando o feedback exceder esse limite, o bit de advertência 5 é definido em **P 5.1.9 Ext. Status Word**. O relé de saída ou a saída digital pode ser configurado para indicar esta advertência. A luz indicadora de advertência do painel de controle não acende quando esse limite é atingido.

<b>Valor padrão:</b>	4999,000	<b>Tipo de parâmetro:</b>	Faixa (-4999,000–4999,000)
<b>Número do parâmetro:</b>	457	<b>Unidade:</b>	ProcessCtrlUnit
<b>Tipo de dados:</b>	int32	<b>Tipo de Acesso:</b>	Leitura/Gravação

### P 5.2.4 Advert. de Feedb Baixo

Use este parâmetro para definir o limite inferior para a faixa de feedback. Quando o feedback exceder esse limite, o bit de advertência 6 é definido em **P 5.1.9 Ext. Status Word**. O relé de saída ou a saída digital pode ser configurado para indicar esta advertência. A luz indicadora de advertência do painel de controle não acende quando esse limite é atingido.

<b>Valor padrão:</b>	-4999,000	<b>Tipo de parâmetro:</b>	Faixa (-4999,000–4999,000)
<b>Número do parâmetro:</b>	456	<b>Unidade:</b>	ProcessCtrlUnit
<b>Tipo de dados:</b>	int32	<b>Tipo de Acesso:</b>	Leitura/Gravação

### P 5.2.9 Função de Perda de Carga

Selecionar uma ação para o caso de detecção de perda de carga.

<b>Valor padrão:</b>	0 [Desligado]	<b>Tipo de parâmetro:</b>	Seleção
<b>Número do parâmetro:</b>	2260	<b>Unidade:</b>	–
<b>Tipo de dados:</b>	enum	<b>Tipo de Acesso:</b>	Leitura/Gravação

A seguir estão as seleções para o parâmetro.

Número da seleção	Nome da seleção	Descrição da seleção
0	Desligado	A função não está ativa.
1	Advertência	O conversor de frequência continua funcionando, mas ativa uma advertência. Uma saída digital ou um barramento de comunicação serial do conversor de frequência pode enviar uma advertência para outro equipamento.
2	Desarme	O conversor de frequência para de funcionar e ativa uma falha. Uma saída digital ou um barramento de comunicação serial do conversor de frequência pode enviar uma falha para outro equipamento.

### P 5.2.10 Nível de Torque da Detecção de Perda de Carga

Programar o nível de torque mínimo permitido, em percentual do torque nominal do motor. A detecção da perda de carga pode ser ativada abaixo desse nível.

<b>Valor padrão:</b>	10	<b>Tipo de parâmetro:</b>	Faixa (5–100)
<b>Número do parâmetro:</b>	2261	<b>Unidade:</b>	%
<b>Tipo de dados:</b>	uint8	<b>Tipo de Acesso:</b>	Leitura/Gravação

### P 5.2.11 Atraso de Detecção de Perda de Carga

Programar a duração mínima que o torque deve ficar abaixo do limite de detecção antes da ativação da exceção de perda de carga.

<b>Valor padrão:</b>	10	<b>Tipo de parâmetro:</b>	Faixa (0–600)
<b>Número do parâmetro:</b>	2262	<b>Unidade:</b>	s
<b>Tipo de dados:</b>	uint16	<b>Tipo de Acesso:</b>	Leitura/Gravação

### P 5.2.16 Resposta do Watchdog

Use este parâmetro para selecionar a função de timeout. A função de timeout é ativada quando a control word falha ao ser atualizada durante o intervalo de tempo especificado em **P 5.2.17 Atraso do Watchdog**.

<b>Valor padrão:</b>	0 [Desligado]	<b>Tipo de parâmetro:</b>	Seleção
<b>Número do parâmetro:</b>	804	<b>Unidade:</b>	–
<b>Tipo de dados:</b>	enum	<b>Tipo de Acesso:</b>	Leitura/Gravação

A seguir estão as seleções para o parâmetro.

Número da seleção	Nome da seleção
0	Desligado
1	Congelar frequência de saída
2	Parada
3	Jogging
4	Velocidade Máxima
5	Parada e Desarme
6	Qstop e Desarme
7	Seleção de Setup 1
8	Seleção de Setup 2
26	Desarme

### P 5.2.17 Atraso do Watchdog

Use esse parâmetro para inserir o tempo máximo esperado entre a recepção de dois telegramas consecutivos. Se este tempo for excedido, é indicativo de que a comunicação serial foi interrompida e a função selecionada em **P 5.2.16 Resposta do Watchdog** será, então, executada.

<b>Valor padrão:</b>	1,0	<b>Tipo de parâmetro:</b>	Faixa (0,5–6000,0)
<b>Número do parâmetro:</b>	803	<b>Unidade:</b>	s
<b>Tipo de dados:</b>	uint16	<b>Tipo de Acesso:</b>	Leitura/Gravação

### 7.6.3 Modo de Operação (Índice do menu 5.4)

#### P 5.4.1 Seleção da Aplicação

Utilize este parâmetro para selecionar funções integradas da aplicação. Quando uma aplicação for selecionada, um conjunto de seus parâmetros relacionados é automaticamente programado.

<b>Valor padrão:</b>	20 [Modo de Controle de Velocidade]	<b>Tipo de parâmetro:</b>	Seleção
<b>Número do parâmetro:</b>	16	<b>Unidade:</b>	–
<b>Tipo de dados:</b>	enum	<b>Tipo de Acesso:</b>	Leitura/Gravação

A seguir estão as seleções para o parâmetro.

Número da seleção	Nome da seleção
20	Modo de Controle de Velocidade
21	Modo de Controle de Processo
22	Modo de Controle Multivelocidade
23	Modo de Controle de Três Fios
24	Modo de Controle de Torque

#### P 5.4.2 Modo Operação

Utilize este parâmetro para selecionar o princípio de controle da aplicação a ser usado.

<b>Valor padrão:</b>	0 [Malha Aberta Velocidade]	<b>Tipo de parâmetro:</b>	Seleção
<b>Número do parâmetro:</b>	100	<b>Unidade:</b>	–
<b>Tipo de dados:</b>	enum	<b>Tipo de Acesso:</b>	Leitura/Gravação

A seguir estão as seleções para o parâmetro.

Número da seleção	Nome da seleção	Descrição da seleção
0	Malha Aberta de Velocidade	Ativar o controle da velocidade (sem sinal de feedback do motor), com compensação de escorregamento automática, para velocidade quase constante em cargas variáveis. As compensações estão ativas e podem ser desativadas.
3	Malha fechada de processo	Ativar a utilização do controle de processo no conversor de frequência.
4	Torque, malha aberta	Ativar a utilização de torque de malha aberta no conversor de frequência

### P 5.4.3 Princípio de Controle do Motor

Utilize este parâmetro para selecionar o modo U/f ou o modo VVC+ como o princípio de controle do motor.

<b>Valor padrão:</b>	1 [VVC+]	<b>Tipo de parâmetro:</b>	Seleção
<b>Número do parâmetro:</b>	101	<b>Unidade:</b>	–
<b>Tipo de dados:</b>	enum	<b>Tipo de Acesso:</b>	Leitura/Gravação

A seguir estão as seleções para o parâmetro.

Número da seleção	Nome da seleção	Descrição da seleção
0	U/f	Ao operar U/f, o escorregamento de controle e as compensações de carga não estão incluídos. O controle é usado para motores conectados em paralelo e/ou aplicações de motor especiais
1	VVC+	Modo de funcionamento normal, incluindo compensações de carga e escorregamento.

#### AVISO

Ao programar o **P 4.2.1.1 Tipo de Motor** para opções ativadas por PM, somente a opção VVC+ estará disponível.

### P 5.4.4 Configuração de Modo Local

Este parâmetro só é relevante quando o **P 5.4.2 Modo Operação** estiver programado para **[3] Malha Fechada**. O parâmetro é utilizado para determinar a referência ou sobre como é o tratamento do setpoint, ao mudar-se do modo remoto para o modo local no painel de controle.

<b>Valor padrão:</b>	2 [Como configuração no Modo de Operação]	<b>Tipo de parâmetro:</b>	Seleção
<b>Número do parâmetro:</b>	105	<b>Unidade:</b>	–
<b>Tipo de dados:</b>	enum	<b>Tipo de Acesso:</b>	Leitura/Gravação

A seguir estão as seleções para o parâmetro.

Número da seleção	Nome da seleção	Descrição da seleção
0	Malha Aberta de Velocidade	No modo local, o conversor funciona sempre em configuração de malha aberta, independentemente da configuração no <b>P 5.4.2 Modo Operação</b> . O potenciômetro local (se presente) ou o botão <i>para cima/para baixo</i> determinam a frequência de saída limitada pelo limite superior/inferior da velocidade do motor ( <b>P 5.8.2 Limite Superior da Velocidade do Motor [Hz]</b> e <b>P 5.8.3 Limite Inferior da Velocidade do Motor [Hz]</b> ).
2	Como configuração no Modo de Operação	Se o <b>P 5.4.2 Modo de Operação</b> estiver programado para <b>[0] Malha Aberta</b> , a função é como o acima descrito. Se o <b>P 5.4.2 Modo de Operação</b> estiver programado para <b>[3] Malha Fechada</b> , a mudança do modo remoto para o modo local resulta em uma alteração do setpoint por meio do potenciômetro local ou dos botões <i>para cima/para baixo</i> . A mudança é limitada pelas referências máxima/mínima ( <b>P 5.5.3.3 Referência Máxima</b> e <b>P 5.5.3.4 Referência Mínima</b> ).

## 7.6.4 Controle (Índice do menu 5.5)

### 7.6.4.1 Configurações Gerais (Índice do menu 5.5.1)

#### P 5.5.1.1 Seleção do Local de Controle

Use este parâmetro para selecionar o local de controle da unidade.

<b>Valor padrão:</b>	0 [Digital e Ctrl. Word]	<b>Tipo de parâmetro:</b>	Seleção
<b>Número do parâmetro:</b>	801	<b>Unidade:</b>	–
<b>Tipo de dados:</b>	enum	<b>Tipo de Acesso:</b>	Leitura/Gravação

A seguir estão as seleções para o parâmetro.

Número da seleção	Nome da seleção	Descrição da seleção
0	Digital e Ctrl. Word	Use a entrada digital e a control word.
1	Somente digital	Use somente a entrada digital.
2	Somente Control Word	Use somente a control word.

#### P 5.5.1.2 Origem do Controle

Use este parâmetro para selecionar a origem da control word.

<b>Valor padrão:</b>	1 [Porta do FC]	<b>Tipo de parâmetro:</b>	Seleção
<b>Número do parâmetro:</b>	802	<b>Unidade:</b>	–
<b>Tipo de dados:</b>	enum	<b>Tipo de Acesso:</b>	Leitura/Gravação

A seguir estão as seleções para o parâmetro.

Número da seleção	Nome da seleção
0	Nenhum
1	Porta FC

#### P 5.5.1.6 Status Word STW Configurável

Use este parâmetro para configurar os bits da status word. Os bits 5 e 12–15 da STW são configuráveis para diversos sinais de status do conversor.

<b>Valor padrão:</b>	1 [Perfil Padrão]	<b>Tipo de parâmetro:</b>	Seleção
<b>Número do parâmetro:</b>	813	<b>Unidade:</b>	–
<b>Tipo de dados:</b>	enum	<b>Tipo de Acesso:</b>	Leitura/Gravação

A seguir estão as seleções para o parâmetro.

Número da seleção	Nome da seleção
0	Sem função
1	Perfil padrão
10	T13 Status da DI
11	T14 Status da DI
12	T15 Status da DI
13	T17 Status da DI
15	T18 Status da DI
21	Advertência térmica
30	Falha de freio (IGBT)
40	Fora da faixa de referência
54	Em funcionamento
59	Na referência

#### P 5.5.1.7 Control Word Configurável CTW

Use este parâmetro para configurar os bits da control word. A control word tem 16 bits (0–15). Os bits 10 e 12–15 são configuráveis.

<b>Valor padrão:</b>	1 [Perfil Padrão]	<b>Tipo de parâmetro:</b>	Seleção
<b>Número do parâmetro:</b>	814	<b>Unidade:</b>	–
<b>Tipo de dados:</b>	enum	<b>Tipo de Acesso:</b>	Leitura/Gravação

A seguir estão as seleções para o parâmetro.

Número da seleção	Nome da seleção
0	Nenhum
1	Perfil padrão
2	CTW válida, ativa baixa

#### P 5.5.1.10 Estado Operacional na Energização

Selecionar o modo operacional para dar nova partida, na reconexão do drive à tensão de rede, após ser desligado. Esta função está ativa somente no modo Local.

<b>Valor padrão:</b>	1 [Parada Forçada, ref = ant.]	<b>Tipo de parâmetro:</b>	Seleção
<b>Número do parâmetro:</b>	4	<b>Unidade:</b>	–
<b>Tipo de dados:</b>	enum	<b>Tipo de Acesso:</b>	Leitura/Gravação

A seguir estão as seleções para o parâmetro.

Número da seleção	Nome da seleção	Descrição da seleção
0	Retomar	Reinicie o conversor de frequência, mantendo as configurações de partida ou parada usando o botão <i>START</i> ou <i>STOP</i> , selecionado antes de desligar o conversor de frequência.
1	Parada Forçada, Ref.=ant.	Reinicia o conversor de frequência com uma referência local salva após a tensão de rede ser religada, após pressionar <i>START</i> .
2	Parada Forçada, Ref.=0	Reinicializa a referência local em 0 ao reiniciar o conversor de frequência.

#### P 5.5.1.15 Botão [REM/LOC]

Use este parâmetro para selecionar a função do botão REM/LOC. Para evitar mudança acidental do botão LOC/REM do conversor, selecione [0] *Desativado*. A configuração pode ser bloqueada pelo **P 6.6.20 Senha**.

<b>Valor padrão:</b>	1 [Ativado]	<b>Tipo de parâmetro:</b>	Seleção
<b>Número do parâmetro:</b>	46	<b>Unidade:</b>	–
<b>Tipo de dados:</b>	enum	<b>Tipo de Acesso:</b>	Leitura/Gravação

A seguir estão as seleções para o parâmetro.

Número da seleção	Nome da seleção
0	Desativado
1	Ativo

#### P 5.5.1.16 Botão [Stop/Reset]

Use este parâmetro para selecionar a função do botão *Stop/Reset*. Para evitar uma parada acidental ou um reset do conversor a partir do painel de controle, selecione [0] *Desativado*. A configuração pode ser bloqueada pelo **P 6.6.20 Senha**.

<b>Valor padrão:</b>	1 [Ativado]	<b>Tipo de parâmetro:</b>	Seleção
<b>Número do parâmetro:</b>	44	<b>Unidade:</b>	–
<b>Tipo de dados:</b>	enum	<b>Tipo de Acesso:</b>	Leitura/Gravação

A seguir estão as seleções para o parâmetro.

Número da seleção	Nome da seleção
0	Desativado
1	Ativo
7	Apenas Reset Ativado

### 7.6.4.2 Digital/Barramento (Índice do menu 5.5.2)

#### P 5.5.2.1 Seleção de Parada por Inércia

Utilize este parâmetro para selecionar se a função de parada por inércia é controlada por meio dos terminais (entrada digital) e/ou por meio do barramento.

#### AVISO

Este parâmetro está ativo somente quando o *P 5.5.1.1 Seleção do Local de Controle* estiver programado para *[0] Digital e control word*.

<b>Valor padrão:</b>	3 [Lógica OU]	<b>Tipo de parâmetro:</b>	Seleção
<b>Número do parâmetro:</b>	850	<b>Unidade:</b>	–
<b>Tipo de dados:</b>	enum	<b>Tipo de Acesso:</b>	Leitura/Gravação

A seguir estão as seleções para o parâmetro.

Número da seleção	Nome da seleção	Descrição da seleção
0	Entrada digital	Ativa o comando de parada por inércia por meio de uma entrada digital
1	Barramento	Ativa o comando de parada por inércia através da porta de comunicação serial ou opcional de fieldbus.
2	Lógica AND (E)	Ativa o comando de parada por inércia por meio do fieldbus/porta de comunicação serial e uma entrada digital adicional.
3	Lógica OU	Ativa o comando de parada por inércia por meio do fieldbus/porta de comunicação serial ou através de 1 das entradas digitais.

#### P 5.5.2.2 Seleção de Parada Rápida

Utilize este parâmetro para selecionar se a função de parada rápida é controlada por meio dos terminais (entrada digital) e/ou por meio do barramento.

#### AVISO

Este parâmetro está ativo somente quando o *P 5.5.1.1 Seleção do Local de Controle* estiver programado para *[0] Digital e control word*.

<b>Valor padrão:</b>	3 [Lógica OU]	<b>Tipo de parâmetro:</b>	Seleção
<b>Número do parâmetro:</b>	851	<b>Unidade:</b>	–
<b>Tipo de dados:</b>	enum	<b>Tipo de Acesso:</b>	Leitura/Gravação

A seguir estão as seleções para o parâmetro.

Número da seleção	Nome da seleção	Descrição da seleção
0	Entrada digital	Ativa o comando de parada rápida por meio de uma entrada digital.
1	Barramento	Ativa o comando de parada rápida por meio da porta de comunicação serial ou opcional de fieldbus.
2	Lógica AND (E)	Ativa o comando de parada rápida por meio do fieldbus/porta de comunicação serial e também por meio de 1 das entradas digitais.
3	Lógica OU	Ativa o comando de parada rápida por meio do fieldbus/porta de comunicação serial ou por meio de 1 das entradas digitais.

### P 5.5.2.3 Seleção de Frenagem CC

Use este parâmetro para selecionar se o freio CC é controlado por meio dos terminais (entrada digital) e/ou por meio do fieldbus.

#### AVISO

Este parâmetro está ativo somente quando o *P 5.5.1.1 Seleção do Local de Controle* estiver programado para *[0] Digital e control word*.

<b>Valor padrão:</b>	3 [Lógica OU]	<b>Tipo de parâmetro:</b>	Seleção
<b>Número do parâmetro:</b>	852	<b>Unidade:</b>	–
<b>Tipo de dados:</b>	enum	<b>Tipo de Acesso:</b>	Leitura/Gravação

A seguir estão as seleções para o parâmetro.

Número da seleção	Nome da seleção	Descrição da seleção
0	Digital input	Ativa o comando de freio CC por meio de uma entrada digital.
1	Barramento	Ativa o comando de freio CC por meio da porta de comunicação serial ou opcional de fieldbus.
2	Logic AND	Ativa o comando de freio CC por meio do fieldbus/porta de comunicação serial e, de modo adicional, por meio de 1 das entradas digitais.
3	Logic OR	Ativa o comando de freio CC por meio do fieldbus/porta de comunicação serial ou por meio de 1 das entradas digitais.

### P 5.5.2.4 Seleção de Partida

Use este parâmetro para selecionar se a função de partida do conversor é controlada por meio dos terminais (entrada digital) e/ou por meio do fieldbus. Este parâmetro está ativo somente quando o *P 5.5.1.1 Seleção do Local de Controle* estiver programado para *[0] Digital e control word*.

<b>Valor padrão:</b>	3 [Lógica OU]	<b>Tipo de parâmetro:</b>	Seleção
<b>Número do parâmetro:</b>	853	<b>Unidade:</b>	–
<b>Tipo de dados:</b>	enum	<b>Tipo de Acesso:</b>	Leitura/Gravação

A seguir estão as seleções para o parâmetro.

Número da seleção	Nome da seleção	Descrição da seleção
0	Entrada digital	Uma entrada digital dispara a função partida.
1	Barramento	Uma porta de comunicação serial ou o fieldbus aciona a função partida.
2	Lógica AND (E)	O fieldbus/porta de comunicação serial e a entrada digital disparam a função partida.
3	Lógica OU	O fieldbus/porta de comunicação serial ou a entrada digital dispara a função partida.

#### P 5.5.2.5 Seleção da Reversão

Use este parâmetro para selecionar se a função de reversão do conversor é controlada por meio dos terminais (entrada digital) e/ou por meio do fieldbus.

#### AVISO

Este parâmetro está ativo somente quando o *P 5.5.1.1 Seleção do Local de Controle* estiver programado para *[0] Digital e control word*.

<b>Valor padrão:</b>	3 [Lógica OU]	<b>Tipo de parâmetro:</b>	Seleção
<b>Número do parâmetro:</b>	854	<b>Unidade:</b>	–
<b>Tipo de dados:</b>	enum	<b>Tipo de Acesso:</b>	Leitura/Gravação

A seguir estão as seleções para o parâmetro.

Número da seleção	Nome da seleção	Descrição da seleção
0	Entrada digital	Uma entrada digital dispara a função de reversão.
1	Barramento	Uma porta de comunicação serial ou o fieldbus aciona a função de reversão.
2	Lógica AND (E)	O fieldbus/porta de comunicação serial e a entrada digital disparam a função de reversão.
3	Lógica OU	O fieldbus/porta de comunicação serial ou a entrada digital dispara a função de reversão.

#### P 5.5.2.6 Seleção do Setup

Use este parâmetro para selecionar se a seleção de setup do conversor é controlada por meio dos terminais (entrada digital) e/ou por meio do fieldbus.

#### AVISO

Este parâmetro está ativo somente quando o *P 5.5.1.1 Seleção do Local de Controle* estiver programado para *[0] Digital e control word*.

<b>Valor padrão:</b>	3 [Lógica OU]	<b>Tipo de parâmetro:</b>	Seleção
<b>Número do parâmetro:</b>	855	<b>Unidade:</b>	–
<b>Tipo de dados:</b>	enum	<b>Tipo de Acesso:</b>	Leitura/Gravação

A seguir estão as seleções para o parâmetro.

Número da seleção	Nome da seleção	Descrição da seleção
0	Entrada digital	Uma entrada digital dispara a seleção do setup.
1	Barramento	Uma porta de comunicação serial ou o fieldbus dispara a seleção do setup.
2	Lógica AND (E)	O fieldbus/porta de comunicação serial e a entrada digital disparam a seleção de setup.
3	Lógica OU	O fieldbus/porta de comunicação serial ou a entrada digital dispara a seleção do setup.

#### P 5.5.2.7 Seleção da Referência Predefinida

Use este parâmetro para selecionar se a seleção de Referência Predefinida do conversor é controlada por meio dos terminais (entrada digital) e/ou por meio do fieldbus.

#### AVISO

Este parâmetro está ativo somente quando o *P 5.5.1.1 Seleção do Local de Controle* estiver programado para [0] *Digital e control word*.

<b>Valor padrão:</b>	3 [Lógica OU]	<b>Tipo de parâmetro:</b>	Seleção
<b>Número do parâmetro:</b>	856	<b>Unidade:</b>	–
<b>Tipo de dados:</b>	enum	<b>Tipo de Acesso:</b>	Leitura/Gravação

A seguir estão as seleções para o parâmetro.

Número da seleção	Nome da seleção	Descrição da seleção
0	Entrada digital	Uma entrada digital dispara a seleção de referência predefinida.
1	Barramento	Uma porta de comunicação serial ou o fieldbus aciona a seleção de referência predefinida.
2	Lógica AND (E)	O fieldbus/porta de comunicação serial e a entrada digital disparam a seleção de referência predefinida.
3	Lógica OU	O fieldbus/porta de comunicação serial ou a entrada digital dispara a seleção de referência predefinida.

#### 7.6.4.3 Referência (Índice do menu 5.5.3)

##### P 5.5.3.1 Intervalo de Referência

Use este parâmetro para selecionar a faixa do sinal de referência e de feedback.

<b>Valor padrão:</b>	0 [Mín–Máx]	<b>Tipo de parâmetro:</b>	Seleção
<b>Número do parâmetro:</b>	300	<b>Unidade:</b>	–
<b>Tipo de dados:</b>	enum	<b>Tipo de Acesso:</b>	Leitura/Gravação

A seguir estão as seleções para o parâmetro.

Número da seleção	Nome da seleção	Descrição da seleção
0	Mín-máx	Selecione a faixa do sinal de referência e de feedback. Os valores dos sinais podem ser só positivos ou positivo e negativo.
1	-Máx-Máx	Para valores tanto positivos quanto negativos (ambos os sentidos), relativos ao <b>P 5.8.1 Sentido de Rotação</b> .

### P 5.5.3.2 Unidade de Referência/Feedback

Use este parâmetro para selecionar a unidade de medida a ser utilizada nas referências e feedbacks do Controle do PID de Processo.

<b>Valor padrão:</b>	3 [Hz]	<b>Tipo de parâmetro:</b>	Seleção
<b>Número do parâmetro:</b>	301	<b>Unidade:</b>	-
<b>Tipo de dados:</b>	enum	<b>Tipo de Acesso:</b>	Leitura/Gravação

A seguir estão as seleções para o parâmetro.

Número da seleção	Nome da seleção
0	Nenhum
1	%
2	RPM
3	Hz
4	Nm
5	PPM
10	l/min
12	Pulsos/s
20	l/s
21	l/min
22	l/h
23	m <sup>3</sup> /s
24	m <sup>3</sup> /min
25	m <sup>3</sup> /h
30	kg/s
31	kg/min
32	kg/h
33	t/min
34	t/h
40	m/s
41	m/min
45	m
60	°C
70	mbar

Número da seleção	Nome da seleção
71	bar
72	Pa
73	kPa
74	m WG
80	kW
120	GPM
121	galão/s
122	galão/min
123	galão/h
124	CFM
125	pé cúbico/s
126	pé cúbico/min
127	pé cúbico/h
130	lb/s
131	lb/min
132	lb/h
140	pés/s
141	pés/min
145	pé
150	lb pé
160	°F
170	psi
171	lb/pol <sup>2</sup>
172	pol WG
173	pés WG
180	HP

### P 5.5.3.3 Referência Máxima

Use esse parâmetro para definir a referência máxima. A referência máxima é o maior valor que pode ser obtido através da soma de todas as referências. A unidade da referência máxima corresponde à configuração em **P 5.4.2 Modo Configuração**.

<b>Valor padrão:</b>	Relativo à Potência	<b>Tipo de parâmetro:</b>	Faixa (-4999,000–4999,000)
<b>Número do parâmetro:</b>	303	<b>Unidade:</b>	Unidade de Referência Feedback
<b>Tipo de dados:</b>	int32	<b>Tipo de Acesso:</b>	Leitura/Gravação

### P 5.5.3.4 Referência Mínima

Use este parâmetro para definir a referência mínima. A referência mínima é o menor valor que pode ser obtido através da soma de todas as referências. A referência mínima está ativa somente quando o **P 5.5.3.1 Intervalo de Referência** estiver programado como **[0] Min.-Máx.** A unidade da referência mínima corresponde à escolha da configuração em **P 5.4.2 Modo Configuração**.

<b>Valor padrão:</b>	0,000	<b>Tipo de parâmetro:</b>	Faixa (-4999,000–4999,000)
<b>Número do parâmetro:</b>	302	<b>Unidade:</b>	Unidade de Referência Feedback
<b>Tipo de dados:</b>	int32	<b>Tipo de Acesso:</b>	Leitura/Gravação

#### P 5.5.3.5 Função de Referência

Use este parâmetro para selecionar qual fonte de referência deve ser usada. Para somar as fontes de referência tanto externa como predefinida, selecione **[0] Soma**. Para utilizar a fonte de referência predefinida ou a externa, selecione **[1] Externa/Predefinida**.

<b>Valor padrão:</b>	0 [Soma]	<b>Tipo de parâmetro:</b>	Seleção
<b>Número do parâmetro:</b>	304	<b>Unidade:</b>	–
<b>Tipo de dados:</b>	enum	<b>Tipo de Acesso:</b>	Leitura/Gravação

A seguir estão as seleções para o parâmetro.

Número da seleção	Nome da seleção	Descrição da seleção
0	Soma	Soma as fontes de referência externa e predefinida.
1	Externa/Predefinida	Utilize a fonte de referência predefinida ou a externa. Alterna um comando ou uma entrada digital entre as vias externa e predefinida.

#### P 5.5.3.6 Fonte de Referência

Use este parâmetro para selecionar a fonte da referência a ser ativada. Para utilizar a referência local no modo Local ou a referência remota no modo Remoto, selecione **[0] Vinculado a Loc/Rem**. Para utilizar a mesma referência nos modos Remoto e Local, selecione **[1] Remoto** ou **[2] Local**, respectivamente.

<b>Valor padrão:</b>	0 [Vinculado a Loc/Rem]	<b>Tipo de parâmetro:</b>	Seleção
<b>Número do parâmetro:</b>	313	<b>Unidade:</b>	–
<b>Tipo de dados:</b>	enum	<b>Tipo de Acesso:</b>	Leitura/Gravação

A seguir estão as seleções para o parâmetro.

Número da seleção	Nome da seleção
0	Vinculado a Loc/Rem
1	Remoto
2	Local

#### P 5.5.3.7 Fonte da Referência 1

Use esse parâmetro para selecionar a entrada para o primeiro sinal de referência. Os parâmetros **P 5.5.3.7 Fonte da Referência 1**, **P 5.5.3.8 Fonte da Referência 2** e **P 5.5.3.9 Fonte da Referência 3** definem até três sinais de referência diferentes. A soma destes sinais de referência define a referência real.

<b>Valor padrão:</b>	1 [Entrada Analógica 33]	<b>Tipo de parâmetro:</b>	Seleção
<b>Número do parâmetro:</b>	315	<b>Unidade:</b>	–
<b>Tipo de dados:</b>	enum	<b>Tipo de Acesso:</b>	Leitura/Gravação

A seguir estão as seleções para o parâmetro.

Número da seleção	Nome da seleção
0	Sem função
1	Entrada analógica 53
2	Entrada analógica 54
8	Entr Pulso 18
11	Refernc do Bus Local
20	Potenc. digital
21	Potenciômetro

#### P 5.5.3.8 Fonte da Referência 2

Utilize este parâmetro para selecionar a entrada para o segundo sinal de referência. Os parâmetros **P 5.5.3.7 Fonte da Referência 1**, **P 5.5.3.8 Fonte da Referência 2** e **P 5.5.3.9 Fonte da Referência 3** definem até três sinais de referência diferentes. A soma destes sinais de referência define a referência real.

<b>Valor padrão:</b>	2 [Entrada Analógica 34]	<b>Tipo de parâmetro:</b>	Seleção
<b>Número do parâmetro:</b>	316	<b>Unidade:</b>	–
<b>Tipo de dados:</b>	enum	<b>Tipo de Acesso:</b>	Leitura/Gravação

A seguir estão as seleções para o parâmetro.

Número da seleção	Nome da seleção
0	Sem função
1	Entrada analógica 53
2	Entrada analógica 54
8	Entr Pulso 18
11	Referência do Bus Local
20	Potenc. digital
21	Potenciômetro

#### P 5.5.3.9 Fonte da Referência 3

Use esse parâmetro para selecionar a entrada para o terceiro sinal de referência. Os parâmetros **P 5.5.3.7 Fonte da Referência 1**, **P 5.5.3.8 Fonte da Referência 2** e **P 5.5.3.9 Fonte da Referência 3** definem até três sinais de referência diferentes. A soma destes sinais de referência define a referência real.

<b>Valor padrão:</b>	11 [Referência do bus local]	<b>Tipo de parâmetro:</b>	Seleção
----------------------	------------------------------	---------------------------	---------

<b>Número do parâmetro:</b>	317	<b>Unidade:</b>	–
<b>Tipo de dados:</b>	enum	<b>Tipo de Acesso:</b>	Leitura/Gravação

A seguir estão as seleções para o parâmetro.

Número da seleção	Nome da seleção
0	Sem função
1	Entrada analógica 53
2	Entrada analógica 54
8	Entr Pulso 18
11	Refernc do Bus Local
20	Potenc. digital
21	Potenciômetro

#### P 5.5.3.10 Referência Predefinida

Use este parâmetro, uma matriz [8], para definir as referências predefinidas. Insira até oito referências predefinidas diferentes. Para ativar uma referência predefinida, use entrada digital e selecione [16] *Referência predefinida bit 0*, [17] *Referência predefinida bit 1* ou [18] *Referência predefinida bit 2* no parâmetro correspondente no grupo de parâmetro P 9.4.1 Entrada Digital.

<b>Valor padrão:</b>	0,00	<b>Tipo de parâmetro:</b>	Faixa (-100,00–100,00)
<b>Número do parâmetro:</b>	310	<b>Unidade:</b>	%
<b>Tipo de dados:</b>	int16	<b>Tipo de Acesso:</b>	Leitura/Gravação

#### P 5.5.3.11 Referência Relativa Predefinida

Use este parâmetro, uma matriz [8], para definir um valor fixo a ser adicionado ao valor variável, definido no **P 5.5.3.12 Recurso de Referência de Escala Relativa**. A soma é multiplicada pela referência real. Esse produto é adicionado à referência real para gerar a referência real resultante.

<b>Valor padrão:</b>	0,00	<b>Tipo de parâmetro:</b>	Faixa (-100,00–100,00)
<b>Número do parâmetro:</b>	314	<b>Unidade:</b>	%
<b>Tipo de dados:</b>	int16	<b>Tipo de Acesso:</b>	Leitura/Gravação



Figura 77: Referência Relativa Predefinida



Figura 78: Referência real

### P 5.5.3.12 Recurso de Referência de Escala Relativa

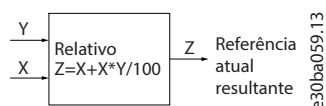
Use este parâmetro para definir um valor variável a ser adicionado ao valor fixo, definido em **P 5.5.3.11 Referência Relativa Predefinida**. A soma é multiplicada pela referência real. Esse produto é adicionado à referência real para gerar a referência real resultante.

<b>Valor padrão:</b>	0	<b>Tipo de parâmetro:</b>	Seleção
<b>Número do parâmetro:</b>	318	<b>Unidade:</b>	-
<b>Tipo de dados:</b>	enum	<b>Tipo de Acesso:</b>	Leitura/Gravação

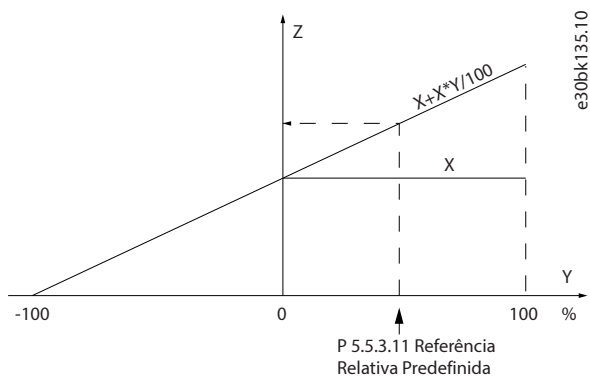
A seguir estão as seleções para o parâmetro.

Número da seleção	Nome da seleção
0	Sem função
1	Entrada analógica 53
2	Entrada analógica 54
8	Entr Pulso 18
11	Refernc do Bus Local
21	Potenciômetro

### P 5.5.3.13 Congelar Delta da Etapa Para Cima/Para Baixo

Utilize este parâmetro para inserir um valor percentual (relativo) a ser adicionado ou subtraído da referência real para catch-up ou redução de velocidade, respectivamente.

<b>Valor padrão:</b>	0,00	<b>Tipo de parâmetro:</b>	Faixa (0,00–100,00)
<b>Número do parâmetro:</b>	312	<b>Unidade:</b>	%
<b>Tipo de dados:</b>	int16	<b>Tipo de Acesso:</b>	Leitura/Gravação

### P 5.5.3.14 On Reference Window (Na janela de referência)

Utilize este parâmetro para definir o desvio máximo antes de a referência ser aceita.

<b>Valor padrão:</b>	0,100	<b>Tipo de parâmetro:</b>	Faixa (0.000–999999.999)
<b>Número do parâmetro:</b>	305	<b>Unidade:</b>	ReferenceFeedbackUnit
<b>Tipo de dados:</b>	int32	<b>Tipo de Acesso:</b>	Leitura/Gravação

### P 5.5.3.20 Ativar Potenciômetro

Use este parâmetro para ativar ou desativar o potenciômetro. A configuração pode ser bloqueada com **P 6.6.20 Senha**.

<b>Valor padrão:</b>	0 [Desativado]	<b>Tipo de parâmetro:</b>	Seleção
<b>Número do parâmetro:</b>	45	<b>Unidade:</b>	–
<b>Tipo de dados:</b>	enum	<b>Tipo de Acesso:</b>	Leitura/Gravação

A seguir estão as seleções para o parâmetro.

Número da seleção	Nome da seleção
0	Desativado
1	Ativo

### 7.6.4.4 Rampa (Índice do menu 5.5.4)

#### P 5.5.4.1 Seletor de Tipo da Rampa 1

Utilize este parâmetro para selecionar o tipo de rampa, dependendo dos requisitos para aceleração e desaceleração. Uma rampa linear fornece aceleração constante durante a aceleração. Rampa Senoidal e Rampa Senoidal 2 fornecem aceleração não linear.

<b>Valor padrão:</b>	0 [Linear]	<b>Tipo de parâmetro:</b>	Seleção
<b>Número do parâmetro:</b>	340	<b>Unidade:</b>	–
<b>Tipo de dados:</b>	enum	<b>Tipo de Acesso:</b>	Leitura/Gravação

A seguir estão as seleções para o parâmetro.

Número da seleção	Nome da seleção	Descrição da seleção
0	Linear	
1	Rampa senoidal	
2	Rampa Senoidal 2	Rampa-S com base nos valores programados em <b>P 5.5.4.2 Tempo Acel. Rampa 1</b> e <b>P 5.5.4.3 Tempo Desacel. Rampa 1</b> (Somente para ser utilizado com o modo de controle de velocidade).

#### P 5.5.4.2 Tempo Acel. Rampa 1

Utilize este parâmetro para inserir o tempo de aceleração. Os valores variam de 0 Hz até a frequência do motor programada em **P 4.2.2.4 Frequência Nominal**. Selecione um tempo de aceleração que impeça que a corrente de saída exceda o limite de corrente em **P 2.7.1 Limite de Corrente de Saída %** durante a rampa.

<b>Valor padrão:</b>	Relativo à Potência	<b>Tipo de parâmetro:</b>	Faixa (0,01–3600,00)
<b>Número do parâmetro:</b>	341	<b>Unidade:</b>	s
<b>Tipo de dados:</b>	uint32	<b>Tipo de Acesso:</b>	Leitura/Gravação

#### P 5.5.4.3 Tempo Desacel. Rampa 1

Utilize este parâmetro para inserir o tempo de desaceleração. Os valores variam da frequência do motor programada em **P 4.2.2.4 Frequência Nominal** até 0 Hz. Selecione um tempo de desaceleração de modo que não ocorra sobretensão no conversor devido à operação regenerativa do motor, e de modo que a corrente gerada não exceda o limite de corrente programado em **P 2.7.1 Limite de Corrente de Saída %**.

<b>Valor padrão:</b>	Relativo à Potência	<b>Tipo de parâmetro:</b>	Faixa (0,01–3600,00)
<b>Número do parâmetro:</b>	342	<b>Unidade:</b>	s
<b>Tipo de dados:</b>	uint32	<b>Tipo de Acesso:</b>	Leitura/Gravação

#### P 5.5.4.8 Seletor de Tipo da Rampa 2

Utilize este parâmetro para selecionar o tipo de rampa, dependendo dos requisitos para aceleração e desaceleração. Uma rampa linear fornece aceleração constante durante a aceleração. Rampa Senoidal e Rampa Senoidal 2 fornecem aceleração não linear.

<b>Valor padrão:</b>	0 [Linear]	<b>Tipo de parâmetro:</b>	Seleção
<b>Número do parâmetro:</b>	350	<b>Unidade:</b>	–
<b>Tipo de dados:</b>	enum	<b>Tipo de Acesso:</b>	Leitura/Gravação

A seguir estão as seleções para o parâmetro.

Número da seleção	Nome da seleção	Descrição da seleção
0	Linear	
1	Rampa sinoidal	
2	Rampa Senoidal 2	Rampa-S com base nos valores programados em <b>P 5.5.4.9 Tempo Acel. Rampa 2</b> e <b>P 5.5.4.10 Tempo Desacel. Rampa 2</b> (Somente para ser utilizado com o modo de controle de velocidade).

#### P 5.5.4.9 Tempo Acel. Rampa 2

Utilize este parâmetro para inserir o tempo de aceleração. Os valores variam de 0 Hz até a frequência do motor programada em **P 4.2.2.4 Frequência Nominal**. Selecione um tempo de aceleração que impeça que a corrente de saída exceda o limite de corrente em **P 2.7.1 Limite de Corrente de Saída %** durante a rampa.

<b>Valor padrão:</b>	Relativo à Potência	<b>Tipo de parâmetro:</b>	Faixa (0,01–3600,00)
<b>Número do parâmetro:</b>	351	<b>Unidade:</b>	s
<b>Tipo de dados:</b>	uint32	<b>Tipo de Acesso:</b>	Leitura/Gravação

#### P 5.5.4.10 Tempo Desacel. Rampa 2

Utilize este parâmetro para inserir o tempo de desaceleração. Os valores variam da frequência do motor programada em **P 4.2.2.4 Frequência Nominal** até 0 Hz. Selecione um tempo de desaceleração de modo que não ocorra sobretensão no conversor devido à operação regenerativa do motor, e de modo que a corrente gerada não exceda o limite de corrente programado em **P 2.7.1 Limite de Corrente de Saída %**.

<b>Valor padrão:</b>	Relativo à Potência	<b>Tipo de parâmetro:</b>	Faixa (0,01–3600,00)
<b>Número do parâmetro:</b>	352	<b>Unidade:</b>	s

<b>Tipo de dados:</b>	uint32	<b>Tipo de Acesso:</b>	Leitura/Gravação
-----------------------	--------	------------------------	------------------

---

## 7.6.5 Configurações de Partida (Índice do menu 5.6)

### P 5.6.1 Tempo de Velocidade Zero de Partida

Utilize este parâmetro para definir um atraso no tempo da partida. O conversor de frequência inicia com a função de partida selecionada no **P 5.6.2 Função de Partida**. Programe o tempo de atraso da partida até que comece a aceleração.

<b>Valor padrão:</b>	0,0	<b>Tipo de parâmetro:</b>	Faixa (0,0–25,5)
<b>Número do parâmetro:</b>	171	<b>Unidade:</b>	s
<b>Tipo de dados:</b>	uint8	<b>Tipo de Acesso:</b>	Leitura/Gravação

---

### P 5.6.2 Função de Partida

Utilize este parâmetro para selecionar a função de partida durante o tempo de retardo da partida se um valor diferente de zero estiver programado em **P 5.6.1 Tempo de Velocidade Zero de Partida**.

<b>Valor padrão:</b>	2 [ParadInérc/tempAtra]	<b>Tipo de parâmetro:</b>	Seleção
<b>Número do parâmetro:</b>	172	<b>Unidade:</b>	–
<b>Tipo de dados:</b>	enum	<b>Tipo de Acesso:</b>	Leitura/Gravação

---

A seguir estão as seleções para o parâmetro.

Número da seleção	Nome da seleção	Descrição da seleção
0	Retenção CC/tempo de atraso	Energizar o motor com uma corrente de retenção CC ( <b>P 5.7.6 Corrente de Hold CC %</b> ) durante o tempo de retardo da partida.
1	Freio CC/tempo de atraso	Energiza o motor com uma corrente de freio CC ( <b>P 5.7.4 Corrente de Freio CC %</b> ) durante o tempo de atraso da partida.
2	Coast/delay time	O motor se deteve por inércia durante o tempo de retardo da partida (inversor desligado).
3	Velocidade de partida no sentido horário	Somente é possível com VVC+. De forma independente ao valor aplicado pelo sinal de referência, a velocidade de saída aplica a configuração da velocidade de partida em <b>P 5.6.4 Velocidade de Partida [Hz]</b> , e a corrente de saída corresponde à configuração da corrente de partida em <b>P 5.6.5 Corrente de Partida</b> . Esta função é normalmente utilizada em aplicações de içamento sem contrapeso e, especialmente, em aplicações com um motor cônico cuja partida é no sentido horário e é seguida pela rotação no sentido da referência.

---

Número da seleção	Nome da seleção	Descrição da seleção
4	Funcion.na horizntl	Somente é possível com VVC+. Para obter a função descrita em <b>P 5.6.4 Velocidade de Partida [Hz]</b> e <b>P 5.6.5 Corrente de Partida</b> durante o tempo de atraso da partida. O motor gira no sentido da referência. Se o sinal de referência for igual a 0, o <b>P 5.6.4 Velocidade de Partida [Hz]</b> é ignorado e a velocidade de saída é igual a 0. A corrente de saída corresponde à corrente de partida programada no <b>P 5.6.5 Corrente de Partida</b> .
5	Sentido horário VVC+	A corrente de partida é calculada automaticamente. Esta função usa a velocidade de partida somente no tempo de retardo da partida.

### P 5.6.3 Ativar Flying Start

Utilize este parâmetro para controlar a função de flying start. Esta função torna possível capturar um motor que está girando livremente devido a uma queda da rede elétrica.

<b>Valor padrão:</b>	0 [Desativado]	<b>Tipo de parâmetro:</b>	Seleção
<b>Número do parâmetro:</b>	173	<b>Unidade:</b>	–
<b>Tipo de dados:</b>	enum	<b>Tipo de Acesso:</b>	Leitura/Gravação

A seguir estão as seleções para o parâmetro.

Número da seleção	Nome da seleção	Descrição da seleção
0	Desativado	Sem função.
1	Ativo	Ativa o conversor de frequência para capturar e controlar um motor em rotação. Quando o <b>P 5.6.3 Ativar Flying Start</b> estiver ativado, o <b>P 5.6.1 Tempo de Velocidade Zero de Partida</b> e o <b>P 5.6.2 Função de Partida</b> não terão função.
2	Sempre Ativo	Ativar flying start em cada comando de partida.
3	Direção de referência ativada	Ativa o conversor de frequência para capturar e controlar um motor em rotação. A busca ocorre somente no sentido da referência.
4	Ativado sempre no sentido de referência	Ativar flying start em cada comando de partida. A busca ocorre somente no sentido da referência.

### P 5.6.4 Velocidade de Partida [Hz]

Utilize este parâmetro para definir a velocidade de partida do motor. Após o sinal de partida, a velocidade de saída do motor assume o valor programado. Este parâmetro pode ser utilizado para aplicações de movimento vertical (como rotor cônico). Programe a função de partida em **P 5.6.2 Função de Partida** para **[3] Velocidade de partida no sentido horário**, **[4] Funcion.na horizntl** ou **[5] Sentido horário VVC+**, e programe um tempo de atraso da partida em **P 5.6.1 Tempo de Velocidade Zero de Partida**.

<b>Valor padrão:</b>	Relativo à Potência	<b>Tipo de parâmetro:</b>	Faixa (0,0–500,0)
<b>Número do parâmetro:</b>	175	<b>Unidade:</b>	Hz
<b>Tipo de dados:</b>	uint16	<b>Tipo de Acesso:</b>	Leitura/Gravação

### P 5.6.5 Corrente de Partida

Utilize este parâmetro para definir a corrente de impulso do motor. Alguns motores como, por exemplo, os motores de rotor cônico, precisam de corrente adicional, ou velocidade de partida, para desbloquear o rotor. Para obter este impulso, programe a corrente requerida no **P 5.6.5 Corrente de Partida**. Defina a velocidade de partida com **P 5.6.4 Velocidade de Partida [Hz]**. Programe o parâmetro **P 5.6.2 Função de Partida** para [3] *Velocidade de partida no sentido horário* ou [4] *Funcion.na horizntl*, e defina um tempo de atraso da partida em **P 5.6.1 Tempo de Velocidade Zero de Partida**.

<b>Valor padrão:</b>	Relativo à Potência	<b>Tipo de parâmetro:</b>	Faixa (0,00–1000,00)
<b>Número do parâmetro:</b>	176	<b>Unidade:</b>	A
<b>Tipo de dados:</b>	uint32	<b>Tipo de Acesso:</b>	Leitura/Gravação

### P 5.6.6 Impulso de Corrente de Arranque

Utilize este parâmetro para definir o impulso de corrente de arranque. O conversor de frequência fornece níveis de corrente mais altos que os níveis de corrente normais para melhorar a capacidade de torque de arranque.

<b>Valor padrão:</b>	0 [Desligado]	<b>Tipo de parâmetro:</b>	Seleção
<b>Número do parâmetro:</b>	422	<b>Unidade:</b>	–
<b>Tipo de dados:</b>	enum	<b>Tipo de Acesso:</b>	Leitura/Gravação

A seguir estão as seleções para o parâmetro.

Número da seleção	Nome da seleção
0	Desligado
1	Aceso

### P 5.6.7 Velocidade Máx. de Partida [Hz]

Utilize este parâmetro para ativar o torque de partida alto. O tempo desde o momento em que o sinal de partida é fornecido até a velocidade exceder a velocidade programada neste parâmetro se torna uma zona de partida. Na zona de partida, o limite de corrente e o limite de torque do motor são programados para o valor máximo da combinação conversor de frequência-motor. Programar o valor do parâmetro para zero desativa a função.

<b>Valor padrão:</b>	0,0	<b>Tipo de parâmetro:</b>	Faixa (0,0–500,00)
<b>Número do parâmetro:</b>	178	<b>Unidade:</b>	Hz
<b>Tipo de dados:</b>	uint16	<b>Tipo de Acesso:</b>	Leitura/Gravação

### P 5.6.8 Tempo Máximo de Partida para Desarme

Utilize este parâmetro para definir o tempo máximo de partida. O tempo - desde o momento em que o sinal de partida é fornecido até a velocidade exceder a velocidade programada em **P 5.6.7 Velocidade Máx. de Partida [Hz]** - não deve exceder o tempo programado neste parâmetro. Caso contrário, o conversor de frequência para com a **falha 18, Partida Falhou**.

<b>Valor padrão:</b>	5,0	<b>Tipo de parâmetro:</b>	Faixa (0,0–10,0)
<b>Número do parâmetro:</b>	179	<b>Unidade:</b>	s
<b>Tipo de dados:</b>	uint8	<b>Tipo de Acesso:</b>	Leitura/Gravação

### P 5.6.9 Tempo de Aceleração de Partida

O tempo de aceleração de partida é o tempo de aceleração desde 0 RPM até a velocidade nominal do motor programada em **P 4.2.2.5 Velocidade Nominal** quando o torque de partida alto está ativo.

<b>Valor padrão:</b>	15,00	<b>Tipo de parâmetro:</b>	Faixa (0,01–3600,00)
<b>Número do parâmetro:</b>	382	<b>Unidade:</b>	s
<b>Tipo de dados:</b>	uint32	<b>Tipo de Acesso:</b>	Leitura/Gravação

### P 5.6.11 Modo de Partida do Motor Síncr.

Utilize este parâmetro para selecionar o modo de partida do motor. Isso é feito para inicializar o núcleo de controle VVC+ para um motor que estava previamente livre. Este parâmetro está ativo para motores em VVC+ somente se o motor estiver parado (ou funcionando em baixa velocidade).

<b>Valor padrão:</b>	0 [Detecção de Rotor]	<b>Tipo de parâmetro:</b>	Seleção
<b>Número do parâmetro:</b>	170	<b>Unidade:</b>	–
<b>Tipo de dados:</b>	enum	<b>Tipo de Acesso:</b>	Leitura/Gravação

A seguir estão as seleções para o parâmetro.

Número da seleção	Nome da seleção	Descrição da seleção
0	Detecção de Rotor	Estima o ângulo elétrico do rotor e o usa como ponto de partida. Esta é a seleção padrão para aplicações de automação com conversor. Se a função flying start detectar que o motor está parado ou funcionando em baixa velocidade, o conversor pode detectar a posição do rotor (o ângulo) e dar partida no motor.
1	Estacionamento	A função de estacionamento aplica uma corrente CC no enrolamento do estator e gira o rotor para a posição elétrica zero. Esta seleção é normalmente selecionada para aplicações de bombas e ventiladores. Se a função flying start detectar que o motor está parado ou funcionando em baixa velocidade, o conversor envia uma corrente CC para fazer o motor estacionar em um ângulo e dar partida no motor dessa posição.
3	Última Posição do Rotor	Essa opção aproveita a última posição do rotor na parada e dá uma partida rápida. Ele é empregado somente na situação de parada controlada; o conversor registra a última posição do rotor na parada e aciona o motor de forma direta, sem detecção do rotor e cálculo do ângulo. Quando, em situação de parada descontrolada e desligamento/ligação da alimentação, o conversor precisa detectar a posição do rotor. Esta opção pode ser usada para o aplicativo de reinicialização rápida. A partida pode falhar se a posição do rotor tiver sido alterada.

### P 5.6.12 Corrente de Detecção do Motor Síncr. %

Utilize este parâmetro para ajustar a amplitude do pulso de teste durante a detecção de posição na partida. Ajuste este parâmetro para melhorar a medição da posição.

<b>Valor padrão:</b>	100	<b>Tipo de parâmetro:</b>	Faixa (relacionada à potência)
----------------------	-----	---------------------------	--------------------------------

<b>Número do parâmetro:</b>	146	<b>Unidade:</b>	%
<b>Tipo de dados:</b>	uint16	<b>Tipo de Acesso:</b>	Leitura/Gravação

#### P 5.6.13 Tempo de Estacionamento do Motor Síncr.

Utilize este parâmetro para programar a duração da corrente de estacionamento programada no **P 5.6.14 Corrente de Estacionamento do Motor Síncr. %**, uma vez ativada.

<b>Valor padrão:</b>	3,0	<b>Tipo de parâmetro:</b>	Faixa (0,1–60,0)
<b>Número do parâmetro:</b>	207	<b>Unidade:</b>	s
<b>Tipo de dados:</b>	uint16	<b>Tipo de Acesso:</b>	Leitura/Gravação

#### P 5.6.14 Corrente de Estacionamento do Motor Síncr. %

Utilize este parâmetro para definir a corrente como um percentual da corrente nominal do motor, programada em **P 4.2.2.3 Corrente Nominal**. É usado quando **[1] Estacionamento** está selecionado em **P 5.6.11 Modo de Partida do Motor Síncr.**

<b>Valor padrão:</b>	100	<b>Tipo de parâmetro:</b>	Faixa (0–150)
<b>Número do parâmetro:</b>	206	<b>Unidade:</b>	%
<b>Tipo de dados:</b>	uint16	<b>Tipo de Acesso:</b>	Leitura/Gravação

#### P 5.6.15 Tempo do Torque de Partida Alto Sínc. [s]

Utilize este parâmetro para definir o tempo de torque de partida alto de um motor PM no modo VVC+.

<b>Valor padrão:</b>	Relativo à Potência	<b>Tipo de parâmetro:</b>	Faixa (0,00–60,00)
<b>Número do parâmetro:</b>	3020	<b>Unidade:</b>	s
<b>Tipo de dados:</b>	uint16	<b>Tipo de Acesso:</b>	Leitura/Gravação

#### P 5.6.16 Corrente de Torque de Partida Alta Sínc. [%]

Utilize este parâmetro para definir a corrente de torque de partida alta para um motor PM no modo VVC+.

<b>Valor padrão:</b>	Relativo à Potência	<b>Tipo de parâmetro:</b>	Faixa (0,0–200,0)
<b>Número do parâmetro:</b>	3021	<b>Unidade:</b>	%
<b>Tipo de dados:</b>	uint32	<b>Tipo de Acesso:</b>	Leitura/Gravação

## 7.6.6 Configurações de Parada (Índice do menu 5.7)

### P 5.7.1 Função na Parada

Utilize este parâmetro para selecionar a função de conversor, após um comando de parada ou depois que a velocidade é desacelerada até o nível programado no **P 5.7.2 Veloc. Mín p/ Funcionar na Parada [Hz]**.

<b>Valor padrão:</b>	0 [Parada por inércia]	<b>Tipo de parâmetro:</b>	Seleção
<b>Número do parâmetro:</b>	180	<b>Unidade:</b>	–

<b>Tipo de dados:</b>	enum	<b>Tipo de Acesso:</b>	Leitura/Gravação
-----------------------	------	------------------------	------------------

A seguir estão as seleções para o parâmetro.

Número da seleção	Nome da seleção	Descrição da seleção
0	Parada por inércia	Deixe o motor em modo livre
1	Hold de CC/Preaquecimento do Motor	Energiza o motor com uma corrente de retenção CC (consulte <b>P 5.7.6 Corrente de Hold CC %</b> ).
3	Pré-magnetização	<p>Gera um campo magnético, enquanto o motor está parado. Isso permite que o motor produza torque rapidamente nos comandos (somente motores de indução). Essa função de pré-magnetização não ajuda o primeiro comando de partida.</p> <p>Duas soluções diferentes estão disponíveis para pré-magnetizar a máquina no primeiro comando de partida:</p> <p><b>Solução 1:</b></p> <ul style="list-style-type: none"> <li>1. Inicie o conversor de frequência com uma referência de 0 RPM.</li> <li>2. Aguarde de 2 a 4 constantes de tempo do rotor (consulte a fórmula a seguir) antes de aumentar a referência de velocidade.</li> </ul> <p><b>Solução 2:</b></p> <ul style="list-style-type: none"> <li>1. Programe <b>P 5.6.1 Tempo de Velocidade Zero de Partida</b> para o tempo de pré-magnetização (2 a 4 constantes de tempo do rotor).</li> <li>2. Programe <b>P 5.6.2 Função de Partida</b> como <b>[0] Retenção CC</b>.</li> <li>3. Programe a magnitude da corrente de hold CC (<b>P 5.7.6 Corrente de Hold CC %</b> para ser igual a <math>I_{pre-mag} = U_{nom}/(1,73 \times X_h)</math>).</li> </ul> <p>Amostras de constantes de tempo do rotor = <math>(X_h + X_2)/ (6,3 \times Freq\_nom \times R_r)</math> 1 kW = 0,2 s 10 kW = 0,5 s 100 kW = 1,7 s).</p>
10	Parada por Inércia Com Parada em Referência Baixa	Quando um comando de parada for dado ou um comando de partida for removido e a referência estiver abaixo de <b>P 5.7.2 Veloc. Mín p/ Função na Parada [Hz]</b> , o motor é desconectado do conversor.
11	Retenção CC Com Parada em Referência Baixa	Quando um comando de parada for dado ou um comando de partida for removido e a referência estiver abaixo de <b>P 5.7.2 Veloc. Mín p/ Função na Parada [Hz]</b> , energiza o motor com uma corrente de retenção CC (consulte <b>P 5.7.6 Corrente de Hold CC %</b> ).

### P 5.7.2 Veloc. Mín p/ Funcionar na Parada [Hz]

Utilize este parâmetro para programar a frequência de saída que ativa o **P 5.7.1 Função na Parada**.

<b>Valor padrão:</b>	0,0	<b>Tipo de parâmetro:</b>	Faixa (relacionada à potência)
<b>Número do parâmetro:</b>	182	<b>Unidade:</b>	Hz
<b>Tipo de dados:</b>	uint16	<b>Tipo de Acesso:</b>	Leitura/Gravação

### P 5.7.3 Tempo Freio CC

Programa a duração da corrente de freio CC programada em **P 5.7.4 Corrente de Freio CC %** assim que for ativada.

<b>Valor padrão:</b>	10,0	<b>Tipo de parâmetro:</b>	Faixa (0,0–60,0)
<b>Número do parâmetro:</b>	202	<b>Unidade:</b>	s
<b>Tipo de dados:</b>	uint16	<b>Tipo de Acesso:</b>	Leitura/Gravação

### P 5.7.4 Corrente de Freio CC %

Utilize este parâmetro para inserir um valor para a corrente como um percentual da corrente nominal do motor. Consulte **P 4.2.2.3 Corrente Nominal**. Quando a velocidade for inferior ao limite programado em **P 5.7.5 Frequência Freio CC**), ou quando a função frenagem CC inversa estiver ativa, (no **grupo de parâmetros 9.4.1. Entradas Digitais** programado para **[5] Inversão da Frenagem CC**; ou através da porta serial), uma corrente de freio CC é aplicada em um comando de parada. Consulte **P 5.7.3 Tempo Freio CC** para saber a duração.

<b>Valor padrão:</b>	50	<b>Tipo de parâmetro:</b>	Faixa (0–150)
<b>Número do parâmetro:</b>	201	<b>Unidade:</b>	%
<b>Tipo de dados:</b>	uint16	<b>Tipo de Acesso:</b>	Leitura/Gravação

## AVISO

### SUPERAQUECIMENTO DO MOTOR

O valor máximo depende da corrente nominal do motor. Para evitar danos ao motor causados por superaquecimento, não funcione a 100% por muito tempo.

### P 5.7.5 Frequência Freio CC

Utilize esse parâmetro para definir a velocidade de atuação do freio CC, que ativa o **P 5.7.4 Corrente Freio CC**, junto com um comando de parada.

<b>Valor padrão:</b>	0,0	<b>Tipo de parâmetro:</b>	Faixa (relacionada à potência)
<b>Número do parâmetro:</b>	204	<b>Unidade:</b>	Hz
<b>Tipo de dados:</b>	uint16	<b>Tipo de Acesso:</b>	Leitura/Gravação

### P 5.7.6 Corrente de Hold CC %

Utilize esse parâmetro para definir a corrente de retenção como um percentual da corrente nominal do motor; consulte **P 4.2.2.3 Corrente Nominal**. Este parâmetro mantém a função do motor (torque de holding) ou pré-aquece o motor. Este parâmetro está ativo se Retenção CC estiver selecionado em **P 5.6.2 Função de Partida** como **[0] Retenção CC/Tempo de Atraso** ou **P 5.7.1 Função na Parada** como **[1] Retenção CC/Pré-aquecimento do Motor**.

<b>Valor padrão:</b>	50	<b>Tipo de parâmetro:</b>	Faixa (0–160)
<b>Número do parâmetro:</b>	200	<b>Unidade:</b>	%
<b>Tipo de dados:</b>	uint16	<b>Tipo de Acesso:</b>	Leitura/Gravação

## AVISO

O valor máximo depende da corrente nominal do motor. Evite 100% de corrente durante muito tempo. O motor pode ser danificado.

### P 5.7.7 Tempo de Rampa da Parada Rápida

Utilize este parâmetro para inserir o tempo de desaceleração da parada rápida, ou seja, o tempo de desaceleração da velocidade nominal do motor até 0 Hz. Certifique-se que nenhuma sobretensão resultante surgirá no inversor devido à operação regenerativa do motor necessária para atingir o tempo de desaceleração dado. Assegure que a corrente, gerada na operação como gerador, requerida para atingir o tempo de desaceleração fornecido, não ultrapasse o limite de corrente (programado no **P 2.7.1 Limite de Corrente**). Ativa a parada rápida com um sinal em uma entrada digital selecionada ou via porta de comunicação serial.

<b>Valor padrão:</b>	Relativo à Potência	<b>Tipo de parâmetro:</b>	Faixa (0,01–3600,00)
<b>Número do parâmetro:</b>	381	<b>Unidade:</b>	s
<b>Tipo de dados:</b>	uint32	<b>Tipo de Acesso:</b>	Leitura/Gravação

## 7.6.7 Controle de Velocidade (Índice do menu 5.8)

### P 5.8.1 Sentido de Rotação

Utilize este parâmetro para selecionar os sentidos requeridos para a rotação do motor. Utilizar este parâmetro para evitar inversões indesejadas.

<b>Valor padrão:</b>	2 [Nos dois sentidos]	<b>Tipo de parâmetro:</b>	Seleção
<b>Número do parâmetro:</b>	410	<b>Unidade:</b>	–
<b>Tipo de dados:</b>	enum	<b>Tipo de Acesso:</b>	Leitura/Gravação

A seguir estão as seleções para o parâmetro.

Número da seleção	Nome da seleção	Descrição da seleção
0	Sentido horário	Somente é permitida a operação no sentido horário.
2	Nos dois sentidos	A operação no sentido horário e anti-horário é permitida.

### P 5.8.2 Limite Superior da Velocidade do Motor [Hz]

Utilize este parâmetro para inserir o limite máximo para a velocidade do motor. O parâmetro pode ser programado para corresponder à velocidade máxima recomendada do motor pelo fabricante. O limite superior da velocidade do motor deve exceder o valor em **P 5.8.3 Limite Inferior da Velocidade do Motor [Hz]**. O valor da frequência de saída não deve exceder a 1/10 da frequência de chaveamento.

<b>Valor padrão:</b>	65,0	<b>Tipo de parâmetro:</b>	Faixa (relacionada à potência)
<b>Número do parâmetro:</b>	414	<b>Unidade:</b>	Hz
<b>Tipo de dados:</b>	uint16	<b>Tipo de Acesso:</b>	Leitura/Gravação

### P 5.8.3 Limite Inferior da Velocidade do Motor [Hz]

Utilize este parâmetro para inserir o limite mínimo para a velocidade do motor. O limite inferior da velocidade do motor pode ser programado para corresponder à frequência mínima de saída do eixo do motor. O limite inferior da velocidade do motor não deve exceder o **P 5.8.2 Limite Superior da Velocidade do Motor**.

<b>Valor padrão:</b>	0,0	<b>Tipo de parâmetro:</b>	Faixa (relacionada à potência)
<b>Número do parâmetro:</b>	412	<b>Unidade:</b>	Hz
<b>Tipo de dados:</b>	uint16	<b>Tipo de Acesso:</b>	Leitura/Gravação

#### P 5.8.4 Modo de Limite Direcional

Selecione se os limites direcionais são ativados. Com os limites direcionais ativados, é possível especificar diferentes limites de velocidade para os sentidos de rotação horário e anti-horário.

<b>Valor padrão:</b>	0 [Desativado]	<b>Tipo de parâmetro:</b>	Seleção
<b>Número do parâmetro:</b>	490	<b>Unidade:</b>	–
<b>Tipo de dados:</b>	enum	<b>Tipo de Acesso:</b>	Leitura/Gravação

A seguir estão as seleções para o parâmetro:

Número da seleção	Nome da seleção
0	Desativado
1	Velocidade

#### P 5.8.5 Limite de Velocidade Positivo [Hz]

Insira o limite de velocidade do motor quando o sentido da rotação for horário.

<b>Valor padrão:</b>	50,0	<b>Tipo de parâmetro:</b>	Faixa (0,0–500,0)
<b>Número do parâmetro:</b>	492	<b>Unidade:</b>	Hz
<b>Tipo de dados:</b>	uint16	<b>Tipo de Acesso:</b>	Leitura/Gravação

#### P 5.8.6 Limite de Velocidade Negativo [Hz]

Insira o limite de velocidade do motor quando o sentido da rotação for anti-horário.

<b>Valor padrão:</b>	50,0	<b>Tipo de parâmetro:</b>	Faixa (0,0–500,0)
<b>Número do parâmetro:</b>	494	<b>Unidade:</b>	Hz
<b>Tipo de dados:</b>	uint16	<b>Tipo de Acesso:</b>	Leitura/Gravação

#### P 5.8.8 Controle de Velocidade do Modo de Limite de Torque

Utilize este parâmetro para selecionar uma entrada analógica para a escala das configurações em **P 5.10.1 Limite de Torque do Modo Motor** e **P 5.10.2 Limite de Torque do Modo Gerador** 0–100% (ou inverso). Os níveis de sinal correspondentes a 0% e 100% são definidos no escalonamento da entrada analógica. Este parâmetro estará ativo somente quando **P 5.4.2 Modo Configuração** estiver no modo de velocidade.

<b>Valor padrão:</b>	0 [Sem Função]	<b>Tipo de parâmetro:</b>	Seleção
<b>Número do parâmetro:</b>	420	<b>Unidade:</b>	–
<b>Tipo de dados:</b>	enum	<b>Tipo de Acesso:</b>	Leitura/Gravação

A seguir estão as seleções para o parâmetro.

Número da seleção	Nome da seleção
0	Sem função
2	Entrada analógica 33
4	Entrada analógica 33 invertida
6	Entrada analógica 34
8	Entrada analógica 34 invertida

#### P 5.8.11 Banda, Limite Superior

Alguns sistemas requerem que determinadas velocidades de saída sejam evitadas, devido a problemas de ressonância no sistema. Frequências específicas do motor podem ser ignoradas durante a operação. Utilize este parâmetro, uma matriz [4], para inserir os limites superiores das velocidades a serem evitadas.

<b>Valor padrão:</b>	0,0	<b>Tipo de parâmetro:</b>	Faixa (relacionada à potência)
<b>Número do parâmetro:</b>	463	<b>Unidade:</b>	Hz
<b>Tipo de dados:</b>	uint16	<b>Tipo de Acesso:</b>	Leitura/Gravação

#### P 5.8.12 Banda, Limite Inferior

Alguns sistemas requerem que determinadas velocidades de saída sejam evitadas, devido a problemas de ressonância no sistema. Frequências específicas do motor podem ser ignoradas durante a operação. Utilize este parâmetro, uma matriz [4], para inserir os limites inferiores das velocidades a serem evitadas.

<b>Valor padrão:</b>	0,0	<b>Tipo de parâmetro:</b>	Faixa (relacionada à potência)
<b>Número do parâmetro:</b>	461	<b>Unidade:</b>	Hz
<b>Tipo de dados:</b>	uint16	<b>Tipo de Acesso:</b>	Leitura/Gravação

### 7.6.8 Avanço incremental (Índice do menu 5.9)

#### P 5.9.1 Tempo de Rampa do Jog

Use este parâmetro para inserir o tempo de rampa do jog, que é o tempo de aceleração/desaceleração entre 0 Hz e a frequência nominal do motor **P 4.2.2.4 Frequência Nominal**. Certifique-se de que a corrente de saída resultante necessária para um tempo de rampa do jog específico não ultrapasse o limite de corrente em **P 2.7.1 Limite de Corrente**.

<b>Valor padrão:</b>	Relativo à Potência	<b>Tipo de parâmetro:</b>	Faixa (0,01–3600,00)
<b>Número do parâmetro:</b>	380	<b>Unidade:</b>	s
<b>Tipo de dados:</b>	uint32	<b>Tipo de Acesso:</b>	Leitura/Gravação



Figura 79: Tempo de Rampa do Jog

### P 5.9.2 Referência de Jog

Use este parâmetro para definir a velocidade de jog. A velocidade de jog é uma velocidade constante de saída, na qual o conversor de frequência está funcionando, quando a função jog está ativa.

<b>Valor padrão:</b>	5,0	<b>Tipo de parâmetro:</b>	Faixa (0,0–500,0)
<b>Número do parâmetro:</b>	311	<b>Unidade:</b>	Hz
<b>Tipo de dados:</b>	uint16	<b>Tipo de Acesso:</b>	Leitura/Gravação

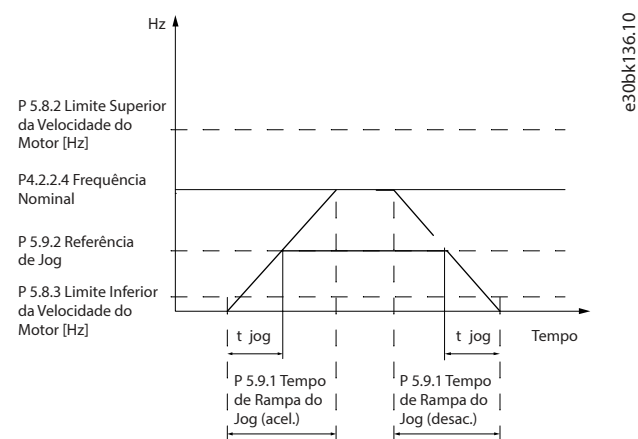
## 7.6.9 Controle de Torque (Índice do menu 5.10)

### P 5.10.1 Limite de Torque do Motor

Use este parâmetro para inserir o limite máximo de torque para o funcionamento do motor. Essa função limita o torque no eixo para proteger a instalação mecânica.

<b>Valor padrão:</b>	Relativo à Potência	<b>Tipo de parâmetro:</b>	Faixa (relacionada à potência)
<b>Número do parâmetro:</b>	416	<b>Unidade:</b>	%
<b>Tipo de dados:</b>	uint16	<b>Tipo de Acesso:</b>	Leitura/Gravação

### P 5.10.2 Limite de Torque Regenerativo

Use este parâmetro para inserir o limite máximo de torque para o funcionamento no modo gerador. Essa função limita o torque no eixo para proteger a instalação mecânica.

<b>Valor padrão:</b>	100	<b>Tipo de parâmetro:</b>	Faixa (relacionada à potência)
<b>Número do parâmetro:</b>	417	<b>Unidade:</b>	%
<b>Tipo de dados:</b>	uint16	<b>Tipo de Acesso:</b>	Leitura/Gravação

### P 5.10.3 Controle de Torque do Modo de Limite de Velocidade

Use esse parâmetro para selecionar uma entrada analógica para a escalonar o ajuste em **P 2.3.14 Frequência Máx. de Saída** 0–100% (ou inversa). Os níveis de sinal correspondentes a 0% e 100% são definidos no escalonamento da entrada analógica. Este parâmetro está ativo somente quando **P 5.4.2 Modo Operação** estiver no modo de torque.

<b>Valor padrão:</b>	0 [Sem função]	<b>Tipo de parâmetro:</b>	Seleção
<b>Número do parâmetro:</b>	421	<b>Unidade:</b>	–
<b>Tipo de dados:</b>	enum	<b>Tipo de Acesso:</b>	Leitura/Gravação

A seguir estão as seleções para o parâmetro:

Número da seleção	Nome da seleção
0	Sem função
2	Entrada analógica 33
4	Entrada analógica 33 invertida
6	Entrada analógica 34
8	Entrada analógica 34 invertida

#### P 5.10.4 Ganho Proporcional do PID de Torque

Use este parâmetro para inserir o valor do ganho proporcional para o controlador do torque. A seleção de um valor alto faz com que o controlador reaja mais rápido. Uma programação excessivamente alta causa instabilidade no controlador.

<b>Valor padrão:</b>	100	<b>Tipo de parâmetro:</b>	Faixa (0–500)
<b>Número do parâmetro:</b>	712	<b>Unidade:</b>	%
<b>Tipo de dados:</b>	uint16	<b>Tipo de Acesso:</b>	Leitura/Gravação

#### P 5.10.5 Tempo de Integração do PID de Torque

Use este parâmetro para inserir o tempo de integração do controlador do torque. A seleção de um valor baixo faz com que o controlador reaja mais rápido. Uma configuração excessivamente baixa redundante em instabilidade do controle.

<b>Valor padrão:</b>	0,020	<b>Tipo de parâmetro:</b>	Faixa (0,002–2.000)
<b>Número do parâmetro:</b>	713	<b>Unidade:</b>	s
<b>Tipo de dados:</b>	uint16	<b>Tipo de Acesso:</b>	Leitura/Gravação

#### P 5.10.6 Atraso do Desarme no Limite de Torque

Use este parâmetro para definir o atraso para o desarme da advertência de torque. Quando o torque de saída atingir os limites de torque, uma advertência é acionada. Se a advertência de limite de torque estiver continuamente presente durante o período especificado neste parâmetro, o conversor de frequência desarma. Para desativar o recurso, insira o valor de 60 s.

<b>Valor padrão:</b>	60	<b>Tipo de parâmetro:</b>	Faixa (0–60)
<b>Número do parâmetro:</b>	1425	<b>Unidade:</b>	s
<b>Tipo de dados:</b>	uint8	<b>Tipo de Acesso:</b>	Leitura/Gravação

## 7.6.10 Controle do Freio Mecânico (Índice do menu 5.11)

### P 5.11.1 Velocidade de Fechamento do Freio

Utilize este parâmetro para definir a frequência do motor quando o freio mecânico for ativado, quando houver uma condição de parada presente.

<b>Valor padrão:</b>	0,0	<b>Tipo de parâmetro:</b>	Faixa (0,0–400,0)
<b>Número do parâmetro:</b>	222	<b>Unidade:</b>	Hz
<b>Tipo de dados:</b>	uint16	<b>Tipo de Acesso:</b>	Leitura/Gravação

### P 5.11.2 Tempo de Fechamento do Freio

Utilize este parâmetro para inserir o tempo de atraso do freio para a parada por inércia após o tempo de desaceleração. O eixo é mantido em velocidade zero, com torque de holding total. Assegure-se de que o freio mecânico travou a carga, antes do motor entrar no modo parada por inércia.

<b>Valor padrão:</b>	0,0	<b>Tipo de parâmetro:</b>	Faixa (0,0–5,0)
<b>Número do parâmetro:</b>	223	<b>Unidade:</b>	s
<b>Tipo de dados:</b>	uint8	<b>Tipo de Acesso:</b>	Leitura/Gravação

### P 5.11.3 Corrente de Liberação do Freio

Utilize este parâmetro para programar a corrente do motor para liberação do freio mecânico, quando uma condição de partida estiver presente. O limite superior é especificado no **P 2.1.5 Limite de Corrente de Saída**.

<b>Valor padrão:</b>	0,00	<b>Tipo de parâmetro:</b>	Faixa (0,00–100,00)
<b>Número do parâmetro:</b>	220	<b>Unidade:</b>	A
<b>Tipo de dados:</b>	uint32	<b>Tipo de Acesso:</b>	Leitura/Gravação

### AVISO

Quando a saída de controle do freio mecânico é selecionada, mas nenhum freio mecânico estiver conectado, a função não funciona por configuração padrão devido à corrente do motor muito baixa.

### P 5.11.4 Freio Mec. c/ Mudança de sentido

Utilize este parâmetro para selecionar se o freio mecânico deve ser usado em mudanças de sentido. Selecione **[1] Ligado** se for preciso engatar o freio mecânico quando o eixo mudar de sentido. A velocidade na qual o freio mecânico é engatado é selecionada no **P 5.11.1 Velocidade de Fechamento do Freio**.

<b>Valor padrão:</b>	0 [Desligado]	<b>Tipo de parâmetro:</b>	Seleção
<b>Número do parâmetro:</b>	239	<b>Unidade:</b>	–
<b>Tipo de dados:</b>	enum	<b>Tipo de Acesso:</b>	Leitura/Gravação

A seguir estão as seleções do parâmetro:

Número da seleção	Nome da seleção
0	Desligado
1	Aceso
2	Ligado com retardo de partida

## 7.6.11 Controle de Processo (Índice do menu 5.12)

### 7.6.11.1 Status (Índice do menu 5.12.1)

#### P 5.12.1.1 Erro do PID de Processo

Este parâmetro exibe o valor do erro no controlador de processo do PID.

<b>Valor padrão:</b>	0,0	<b>Tipo de parâmetro:</b>	Faixa (-200,0–200,0)
<b>Número do parâmetro:</b>	1890	<b>Unidade:</b>	%
<b>Tipo de dados:</b>	int16	<b>Tipo de Acesso:</b>	Leitura

#### P 5.12.1.2 PID de Processo Saída

Este parâmetro exibe o valor bruto de saída do controlador de processo do PID.

<b>Valor padrão:</b>	0,0	<b>Tipo de parâmetro:</b>	Faixa (-200,0–200,0)
<b>Número do parâmetro:</b>	1891	<b>Unidade:</b>	%
<b>Tipo de dados:</b>	int16	<b>Tipo de Acesso:</b>	Leitura

#### P 5.12.1.3 Saída Presa do PID de Processo

Este parâmetro exibe o valor de saída do controlador de processo do PID após atingir um limite de fixação.

<b>Valor padrão:</b>	0,0	<b>Tipo de parâmetro:</b>	Faixa (-200,0–200,0)
<b>Número do parâmetro:</b>	1892	<b>Unidade:</b>	%
<b>Tipo de dados:</b>	int16	<b>Tipo de Acesso:</b>	Leitura

#### P 5.12.1.4 Ganho escalonado de Saída do PID d Proc

Este parâmetro mostra o valor de saída do controlador de processo do PID após atingir um limite de fixação e escalar o valor resultante em consideração ao ganho.

<b>Valor padrão:</b>	0,0	<b>Tipo de parâmetro:</b>	Faixa (-200,0–200,0)
<b>Número do parâmetro:</b>	1893	<b>Unidade:</b>	%
<b>Tipo de dados:</b>	int16	<b>Tipo de Acesso:</b>	Leitura

#### P 5.12.1.5 Feedback Value (Valor de Feedback)

Use este parâmetro para visualizar o feedback resultante da seleção de escala em *P 5.5.3.1 Intervalo de Referência*, *P 5.5.3.3 Referência Máxima* e *P 5.5.3.4 Referência Mínima*.

<b>Valor padrão:</b>	0,000	<b>Tipo de parâmetro:</b>	Faixa (-4999,000–4999,000)
----------------------	-------	---------------------------	----------------------------

<b>Número do parâmetro:</b>	1652	<b>Unidade:</b>	Unidade de Controle de Processo
<b>Tipo de dados:</b>	int32	<b>Tipo de Acesso:</b>	Leitura

### 7.6.11.2 Feedback (Índice do menu 5.12.4)

#### P 5.12.4.1 Recurso de Feedback 1

Use este parâmetro para selecionar qual entrada do conversor será tratada como fonte do feedback.

<b>Valor padrão:</b>	0 [Sem função]	<b>Tipo de parâmetro:</b>	Seleção
<b>Número do parâmetro:</b>	720	<b>Unidade:</b>	–
<b>Tipo de dados:</b>	enum	<b>Tipo de Acesso:</b>	Leitura/Gravação

A seguir estão as seleções para o parâmetro:

Número da seleção	Nome da seleção
0	Sem função
1	Entrada Analógica 33
2	Entrada Analógica 34
4	Entrada de Frequência 18

#### P 5.12.4.2 Recurso de Feedback 2

Use este parâmetro para selecionar qual entrada do conversor será tratada como fonte do feedback.

<b>Valor padrão:</b>	0 [Sem função]	<b>Tipo de parâmetro:</b>	Seleção
<b>Número do parâmetro:</b>	722	<b>Unidade:</b>	–
<b>Tipo de dados:</b>	enum	<b>Tipo de Acesso:</b>	Leitura/Gravação

A seguir estão as seleções para o parâmetro:

Número da seleção	Nome da seleção
0	Sem função
1	Entrada Analógica 33
2	Entrada Analógica 34
4	Entrada de Frequência 18

#### P 5.12.4.3 Conversão de Feedback 1

Use este parâmetro para selecionar a conversão para o sinal de Feedback 1. Para deixar o sinal de feedback inalterado, selecione [0] *Linear*.

<b>Valor padrão:</b>	0 [Linear]	<b>Tipo de parâmetro:</b>	Seleção
<b>Número do parâmetro:</b>	760	<b>Unidade:</b>	–
<b>Tipo de dados:</b>	enum	<b>Tipo de Acesso:</b>	Leitura/Gravação

A seguir estão as seleções para o parâmetro:

Número da seleção	Nome da seleção
0	Linear
1	Raiz quadrada

#### P 5.12.4.4 Conversão de Feedback 2

Use este parâmetro para selecionar a conversão para o sinal de Feedback 2. Para deixar o sinal de feedback inalterado, selecione [0] *Linear*.

<b>Valor padrão:</b>	0 [Linear]	<b>Tipo de parâmetro:</b>	Seleção
<b>Número do parâmetro:</b>	762	<b>Unidade:</b>	–
<b>Tipo de dados:</b>	enum	<b>Tipo de Acesso:</b>	Leitura/Gravação

A seguir estão as seleções para o parâmetro:

Número da seleção	Nome da seleção
0	Linear
1	Raiz quadrada

### 7.6.11.3 Controlador PID (Índice do menu 5.12.5)

#### P 5.12.5.1 Ganho Proporcional do PID

Use este parâmetro para inserir o ganho proporcional do controlador de processo. O controle rápido é obtido em amplificação alta. No entanto, se a amplificação for muito grande o processo pode ficar instável.

<b>Valor padrão:</b>	0,01	<b>Tipo de parâmetro:</b>	Faixa (0,0–10,00)
<b>Número do parâmetro:</b>	733	<b>Unidade:</b>	–
<b>Tipo de dados:</b>	uint16	<b>Tipo de Acesso:</b>	Leitura/Gravação

#### P 5.12.5.2 PID Integral Time (Tempo de Integração do PID)

Use este parâmetro para inserir o tempo integrado do controlador de processo. Obtém-se um controle rápido por meio de um tempo integrado curto, muito embora, se este tempo for curto demais, o processo pode tornar-se instável. Um tempo integrado excessivamente longo desativa a ação da integração.

<b>Valor padrão:</b>	9999,00	<b>Tipo de parâmetro:</b>	Faixa (0,10–9999,00)
<b>Número do parâmetro:</b>	734	<b>Unidade:</b>	s
<b>Tipo de dados:</b>	uint32	<b>Tipo de Acesso:</b>	Leitura/Gravação

#### P 5.12.5.4 Antiwindup Enabled (Anti-enrolamento Ativado)

Use este parâmetro para controlar a regulação de erros. Para continuar a regulação de um erro quando a frequência de saída não puder ser aumentada ou diminuída, selecione [0] *Desligado*. Para cessar a regulação de um erro quando a frequência de saída não puder mais ser ajustada, selecione [1] *Ligado*.

<b>Valor padrão:</b>	1 [Ligado]	<b>Tipo de parâmetro:</b>	Seleção
----------------------	------------	---------------------------	---------

<b>Número do parâmetro:</b>	731	<b>Unidade:</b>	–
<b>Tipo de dados:</b>	enum	<b>Tipo de Acesso:</b>	Leitura/Gravação

A seguir estão as seleções para o parâmetro:

Número da seleção	Nome da seleção
0	Desligado
1	Aceso

#### P 5.12.5.5 Tempo Diferencial do PID

Use este parâmetro para inserir o tempo de diferenciação do controlador de processo. O diferenciador não responde a um erro constante. Ele fornece um ganho proporcional em resposta à taxa de variação do feedback de processo. A configuração deste parâmetro em zero, desativa o diferenciador.

<b>Valor padrão:</b>	0,00	<b>Tipo de parâmetro:</b>	Faixa (0,00–20,00)
<b>Número do parâmetro:</b>	735	<b>Unidade:</b>	s
<b>Tipo de dados:</b>	uint16	<b>Tipo de Acesso:</b>	Leitura/Gravação

#### P 5.12.5.6 Dif. do PID Limite de Ganho

Use este parâmetro para inserir um limite para o ganho diferencial. Se não houver limite, o ganho diferencial aumenta quando são mudanças rápidas. Para obter um ganho diferencial puro para mudanças lentas e um ganho diferenciador constante em mudanças rápidas, limite o ganho diferencial.

<b>Valor padrão:</b>	5,0	<b>Tipo de parâmetro:</b>	Faixa (1,0–50,0)
<b>Número do parâmetro:</b>	736	<b>Unidade:</b>	–
<b>Tipo de dados:</b>	uint16	<b>Tipo de Acesso:</b>	Leitura/Gravação

#### P 5.12.5.7 Controle Normal/Inverso do PID

Use este parâmetro para selecionar a alteração da velocidade de saída durante erros. Para definir o controle de processo para aumentar a velocidade de saída quando o erro de processo for positivo, selecione **[0] Normal**. Para reduzir a velocidade de saída quando o erro de processo for positivo, selecione **[1] Inverso**.

<b>Valor padrão:</b>	0 [Normal]	<b>Tipo de parâmetro:</b>	Seleção
<b>Número do parâmetro:</b>	730	<b>Unidade:</b>	–
<b>Tipo de dados:</b>	enum	<b>Tipo de Acesso:</b>	Leitura/Gravação

A seguir estão as seleções para o parâmetro:

Número da seleção	Nome da seleção
0	Normal
1	Inverso

#### P 5.12.5.8 Velocidade de Partida do PID

Use este parâmetro para inserir a velocidade do motor a ser atingida como um sinal inicial, para o começo do controle de PID. Na energização, o drive opera utilizando o controle de malha aberta de velocidade. Quando a velocidade de partida do PID de Processo for atingida, o drive mudará para o controle de PID.

<b>Valor padrão:</b>	0	<b>Tipo de parâmetro:</b>	Faixa (0–6000)
<b>Número do parâmetro:</b>	732	<b>Unidade:</b>	RPM
<b>Tipo de dados:</b>	uint16	<b>Tipo de Acesso:</b>	Leitura/Gravação

#### P 5.12.5.9 Larg de Banda na Referência

Use este parâmetro para inserir a largura de banda na referência. Quando o Erro de Controle do PID (a diferença entre a referência e o feedback) for maior que o valor desse parâmetro, o bit de status na referência é definido para 0.

<b>Valor padrão:</b>	5	<b>Tipo de parâmetro:</b>	Faixa (0–200)
<b>Número do parâmetro:</b>	739	<b>Unidade:</b>	%
<b>Tipo de dados:</b>	uint8	<b>Tipo de Acesso:</b>	Leitura/Gravação

### 7.6.11.4 Feed Forward (Índice do menu 5.12.6)

#### P 5.12.6.1 Fator de feed forward do PID

Use este parâmetro para inserir o fator de feed forward do PID. O fator de feed forward envia uma fração constante do sinal de referência para bypass do controle do PID, de modo que o PID tem efeito somente na fração restante do sinal de controle. Esta função aumenta o desempenho dinâmico.

<b>Valor padrão:</b>	0	<b>Tipo de parâmetro:</b>	Faixa (0–200)
<b>Número do parâmetro:</b>	738	<b>Unidade:</b>	%
<b>Tipo de dados:</b>	uint16	<b>Tipo de Acesso:</b>	Leitura/Gravação

#### 7.6.11.5 Sleep Mode (Índice do menu 5.12.7)

A sequência ao executar o sleep mode em malha aberta (*[1] Velocidade* é selecionada no **P 5.12.7.1 Sleep Mode no Modo de Malha Fechada de Processo**)

1. A velocidade do motor é inferior ao **P 5.12.7.8 Velocidade de Sleep [Hz]** e o motor está funcionando há mais tempo do que o indicado no **P 5.12.7.2 Tempo Mínimo de Funcionamento**.
2. O conversor desacelera a velocidade do motor até o **P 5.7.2 Veloc. Mín p/ Funcionar na Parada [Hz]**.
3. O conversor ativa o **P 5.7.1 Função na Parada**. O conversor está em sleep mode.
4. O conversor compara o setpoint de velocidade com o **P 5.12.7.4 Velocidade de Ativação [Hz]** para detectar a situação de ativação.
5. O setpoint de velocidade é maior do que o **P 5.12.7.4 Velocidade de Ativação [Hz]** e a condição de sleep mode durou por mais que o **P 5.12.7.3 Sleep Time Mínimo**. O conversor não está mais em sleep mode.
6. Retorne para o controle da velocidade de malha aberta (velocidade do motor de rampa até o setpoint da velocidade).

A sequência ao executar o sleep mode em malha fechada (*[0] Feed. e Velocidade* é selecionada no **P 5.12.7.1 Sleep Mode no Modo de Malha Fechada de Processo**)

1. Quando o erro entre a referência e o feedback é maior que o **P 5.12.7.5 Referência de Ativação/Diferença de Feedback** a velocidade de saída é menor que a velocidade do sleep mode, o conversor entra no status de impulso. Se o **P 5.12.7.6 Impulso de Setpoint** não estiver programado, o conversor entrará em sleep mode.

2. Após o **P 5.12.7.7 Tempo Máximo de Impulso**, o conversor desacelera a velocidade do motor até o **P 5.7.2 Veloc. Mín p/ Funcionar na Parada [Hz]**.
3. O conversor ativa o **P 5.7.1 Função na Parada**. O conversor está em sleep mode.
4. Quando o erro entre a referência e o feedback é maior que o **P 5.12.7.5 Referência de Ativação/Diferença de Feedback** e a condição dura mais que o **P 5.12.7.3 Sleep Time Mínimo**, o conversor sai do sleep mode.
5. O conversor reverte para o controle de malha fechada.

A sequência ao executar o sleep mode em malha fechada ([2] **Feedback** é selecionada no **P 5.12.7.1 Sleep Mode no Modo de Malha Fechada de Processo**)

1. Quando o erro entre a referência e o feedback é maior que o **P 5.12.7.5 Referência de Ativação/Diferença de Feedback**, o conversor entra no status de impulso. Se o **P 5.12.7.6 Impulso de Setpoint** não estiver programado, o conversor entrará em sleep mode.
2. Após o **P 5.12.7.7 Tempo Máximo de Impulso**, o conversor desacelera a velocidade do motor até o **P 5.7.2 Veloc. Mín p/ Funcionar na Parada [Hz]**.
3. O conversor ativa o **P 5.7.1 Função na Parada**. O conversor está em sleep mode.
4. Quando o erro entre a referência e o feedback é maior que o **P 5.12.7.5 Referência de Ativação/Diferença de Feedback** e a condição dura mais que o **P 5.12.7.3 Sleep Time Mínimo**, o conversor sai do sleep mode.
5. O conversor reverte para o controle de malha fechada.

#### AVISO

O sleep mode não fica ativo quando a referência local estiver ativa ( programe a velocidade manualmente com os botões de navegação no painel de controle). Não funciona no modo Local. O setup remoto em uma malha aberta deve ser executado antes de se configurar a entrada/saída em uma malha fechada.

#### P 5.12.7.1 Sleep Mode no Modo de Malha Fechada de Processo

Este parâmetro é para o sleep mode em execução no modo de malha fechada de processo. Use este parâmetro para definir se o feedback é detectado para entrar em sleep mode.

<b>Valor padrão:</b>	0	<b>Tipo de parâmetro:</b>	Seleção
<b>Número do parâmetro:</b>	2202	<b>Unidade:</b>	–
<b>Tipo de dados:</b>	enum	<b>Tipo de Acesso:</b>	Leitura/Gravação

Número da seleção	Nome da seleção	Descrição da seleção
0	Feed. e Velocidade	O feedback é detectado junto com a velocidade.
1	Velocidade	O feedback não é detectado, somente a velocidade e o tempo de suspensão são verificados.
2	Feedback	Somente o feedback é detectado.

#### P 5.12.7.2 Tempo de Funcionamento Mínimo

Programe o tempo de funcionamento mínimo para o motor, após um comando de Partida (entrada digital ou barramento), antes de entrar no Sleep Mode.

<b>Valor padrão:</b>	10	<b>Tipo de parâmetro:</b>	Faixa (0–600)
<b>Número do parâmetro:</b>	2240	<b>Unidade:</b>	s
<b>Tipo de dados:</b>	uint16	<b>Tipo de Acesso:</b>	Leitura/Gravação

### P 5.12.7.3 Sleep Time Mínimo

Configure o tempo mínimo para permanecer em sleep mode. Esta configuração anula qualquer condição de ativação.

<b>Valor padrão:</b>	10	<b>Tipo de parâmetro:</b>	Faixa (0–600)
<b>Número do parâmetro:</b>	2241	<b>Unidade:</b>	s
<b>Tipo de dados:</b>	uint16	<b>Tipo de Acesso:</b>	Leitura/Gravação

### P 5.12.7.4 Velocidade de Ativação [Hz]

Este parâmetro é usado quando o **P 5.4.2 Modo de Operação** está programado para malha aberta e a referência de velocidade é de um controlador externo. Programe a velocidade de referência quando o Sleep Mode está desativado.

<b>Valor padrão:</b>	100	<b>Tipo de parâmetro:</b>	Faixa (0–4000)
<b>Número do parâmetro:</b>	2243	<b>Unidade:</b>	Hz
<b>Tipo de dados:</b>	uint16	<b>Tipo de Acesso:</b>	Leitura/Gravação

### P 5.12.7.5 Referência de Ativação/Diferença de Feedback

Este parâmetro é usado quando o **P 5.4.2 Modo de Operação** estiver programado para malha fechada de processo. Programe a queda de pressão permitida em porcentagem do setpoint para a pressão ( $P_{set}$ ) antes de cancelar o sleep mode.

<b>Valor padrão:</b>	10	<b>Tipo de parâmetro:</b>	Faixa (0–100)
<b>Número do parâmetro:</b>	2244	<b>Unidade:</b>	%
<b>Tipo de dados:</b>	uint8	<b>Tipo de Acesso:</b>	Leitura/Gravação

### P 5.12.7.6 Impulso de Setpoint

Este parâmetro é usado quando o **P 5.4.2 Modo de Operação** estiver programado para malha fechada de processo. Em sistemas com, por exemplo, controle de pressão constante, é vantajoso aumentar a pressão do sistema antes de o motor ser parado. Ele estende o tempo em que o motor permanece parado e ajuda a evitar partidas/paradas frequentes. Programe a sobrepressão/temperatura em porcentagem do setpoint para a pressão ( $P_{set}$ )/temperatura antes de entrar em sleep mode. Se for programado para 5%, a pressão de impulso é  $P_{set} \times 1,05$ . Os valores negativos podem ser usados, por exemplo, no controle da torre de resfriamento, onde uma mudança negativa é necessária.

<b>Valor padrão:</b>	0	<b>Tipo de parâmetro:</b>	Faixa (-100–100)
<b>Número do parâmetro:</b>	2245	<b>Unidade:</b>	%
<b>Tipo de dados:</b>	int8	<b>Tipo de Acesso:</b>	Leitura/Gravação

### P 5.12.7.7 Tempo Máximo de Impulso

Este parâmetro é usado quando o **P 5.4.2 Modo de Operação** estiver programado para malha fechada de processo. Programe o tempo máximo do modo de impulso. Se o tempo programado for excedido, o conversor não espera que a pressão de impulso programada seja alcançada e entra em sleep mode.

<b>Valor padrão:</b>	60	<b>Tipo de parâmetro:</b>	Faixa (0–600)
<b>Número do parâmetro:</b>	2246	<b>Unidade:</b>	s

<b>Tipo de dados:</b>	uint16	<b>Tipo de Acesso:</b>	Leitura/Gravação
-----------------------	--------	------------------------	------------------

### P 5.12.7.8 Velocidade de Sleep [Hz]

Programa a velocidade de sleep. Quando a velocidade do conversor diminuir abaixo da velocidade de sleep, o conversor entra em Sleep Mode.

<b>Valor padrão:</b>	0	<b>Tipo de parâmetro:</b>	Faixa (0–4000)
<b>Número do parâmetro:</b>	2247	<b>Unidade:</b>	Hz
<b>Tipo de dados:</b>	uint16	<b>Tipo de Acesso:</b>	Leitura/Gravação

### P 5.12.7.9 Tempo de Atraso do Sleep

Programa o tempo de atraso que o motor espera antes de entrar em Sleep Mode após a condição de entrada ser atendida.

<b>Valor padrão:</b>	0	<b>Tipo de parâmetro:</b>	Faixa (0–3600)
<b>Número do parâmetro:</b>	2248	<b>Unidade:</b>	s
<b>Tipo de dados:</b>	uint16	<b>Tipo de Acesso:</b>	Leitura/Gravação

### P 5.12.7.10 Tempo de Atraso de Ativação

Programa o tempo de atraso que o motor espera antes de sair de Sleep Mode após a condição para ativação ser atendida.

<b>Valor padrão:</b>	0	<b>Tipo de parâmetro:</b>	Faixa (0–3600)
<b>Número do parâmetro:</b>	2249	<b>Unidade:</b>	s
<b>Tipo de dados:</b>	uint16	<b>Tipo de Acesso:</b>	Leitura/Gravação

## 7.6.12 Potenciômetro Digital (Índice do menu 5.13)

### 7.6.12.1 Status do Potenciômetro Digital (Índice do menu 5.13.1)

O potenciômetro digital permite aumentar ou diminuir a referência real ao ajustar o setup das entradas digitais ao utilizar as funções aumentar, diminuir ou limpar. Para ativar a função, programe pelo menos 1 entrada digital para aumentar ou diminuir.



Figura 80: Aumentar referência real



Figura 81: Aumentar/diminuir referência real

### P 5.13.1.1 Digital Pot Reference (Referência do Potenciômetro Digital)

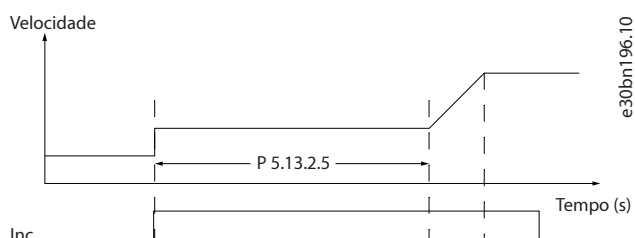
Este parâmetro exibe a contribuição do potenciômetro digital para a referência real.

<b>Valor padrão:</b>	0,00	<b>Tipo de parâmetro:</b>	Faixa (-200,00–200,00)
<b>Número do parâmetro:</b>	1653	<b>Unidade:</b>	–
<b>Tipo de dados:</b>	int16	<b>Tipo de Acesso:</b>	Leitura

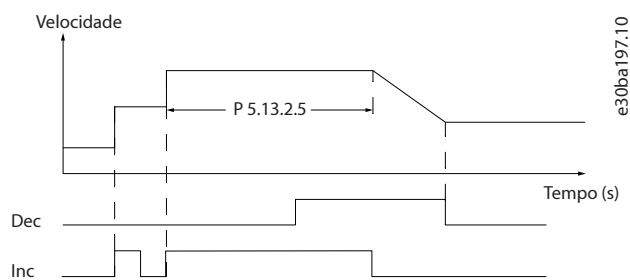
## 7.6.12.2 Controle do Potenciômetro Digital (Índice do menu 5.13.2)

### P 5.13.2.1 Step Size (Tamanho do Passo)

Insira o tamanho do incremento necessário para aumentar/diminuir como uma porcentagem da velocidade do motor síncrono,  $n_s$ . Se aumentar/diminuir estiver ativado, a referência resultante é aumentada ou diminuída pelo valor programado neste parâmetro.

<b>Valor padrão:</b>	0,10	<b>Tipo de parâmetro:</b>	Faixa (0,01–200,00)
<b>Número do parâmetro:</b>	390	<b>Unidade:</b>	%
<b>Tipo de dados:</b>	uint16	<b>Tipo de Acesso:</b>	Leitura/Gravação

### P 5.13.2.2 Restabelecimento da Energia

Reinicializar ou restabelecer a referência do potenciômetro digital.

<b>Valor padrão:</b>	0 [Desligado]	<b>Tipo de parâmetro:</b>	Seleção
<b>Número do parâmetro:</b>	392	<b>Unidade:</b>	–
<b>Tipo de dados:</b>	enum	<b>Tipo de Acesso:</b>	Leitura/Gravação

A seguir estão as seleções para o parâmetro:

Número da seleção	Nome da seleção	Descrição da seleção
0	Desligado	Reinicializa a referência do potenciômetro digital para 0% após a energização.
1	Ligado	Restabelece a referência do potenciômetro digital mais recente na energização.

### P 5.13.2.3 Limite Máximo

Programa o valor máximo permitido para a referência resultante. Isso é recomendável se o potenciômetro digital for usado para a sintonização fina da referência resultante.

<b>Valor padrão:</b>	100	<b>Tipo de parâmetro:</b>	Faixa (-200–200)
<b>Número do parâmetro:</b>	393	<b>Unidade:</b>	%
<b>Tipo de dados:</b>	int16	<b>Tipo de Acesso:</b>	Leitura/Gravação

#### P 5.13.2.4 Limite Mínimo

Programa o valor mínimo permitido para a referência resultante. Isso é recomendável se o potenciômetro digital for usado para a sintonização fina da referência resultante.

<b>Valor padrão:</b>	-100	<b>Tipo de parâmetro:</b>	Faixa (-200–200)
<b>Número do parâmetro:</b>	394	<b>Unidade:</b>	%
<b>Tipo de dados:</b>	int16	<b>Tipo de Acesso:</b>	Leitura/Gravação

#### P 5.13.2.5 Ramp Delay (Atraso de Rampa)

Inserir o atraso necessário da ativação da função do potenciômetro digital, até que o conversor de frequência comece a acelerar a referência. Com um atraso de 0 ms, a referência começa a seguir na rampa quando aumentar/diminuir for ativado.

<b>Valor padrão:</b>	1000	<b>Tipo de parâmetro:</b>	Faixa (0–3600000)
<b>Número do parâmetro:</b>	395	<b>Unidade:</b>	ms
<b>Tipo de dados:</b>	uint32	<b>Tipo de Acesso:</b>	Leitura/Gravação

## 7.6.13 Dados de processo do fieldbus (Índice do menu 5.27)

### P 5.27.1 Seleção de Gravação do PCD

Utilize este parâmetro para selecionar os parâmetros que serão designados aos telegramas do PCD. A quantidade de PCDs disponíveis depende do tipo de telegrama. Os valores nos PCDs são em seguida gravados nos parâmetros selecionados como valores de dados.

Insira até 16 diferentes mapeamentos predefinidos de 0 a 15 neste parâmetro, empregando programação de matriz. Se este parâmetro estiver ativo, os endereços 2810 a 2825 representam valores dos 16 parâmetros. Se este parâmetro não estiver ativo, os endereços 2810 e 2811 são usados como palavra de controle de entrada de dados e referência de barramento. Os endereços 2812 a 2825 são reservados.

<b>Valor padrão:</b>	0 [Nenhum]	<b>Tipo de parâmetro:</b>	Seleção
<b>Número do parâmetro:</b>	842	<b>Unidade:</b>	–
<b>Tipo de dados:</b>	enum	<b>Tipo de Acesso:</b>	Leitura/Gravação

A seguir estão as seleções para o parâmetro:

Número da seleção	Nome da seleção
0	Nenhum
1	Referência Mínima
2	Referência Máxima
3	Tempo de Aceleração da Rampa 1
4	Tempo de Desaceleração da Rampa 1
5	Tempo de Aceleração da Rampa 2

Número da seleção	Nome da seleção
6	Tempo de Desaceleração da Rampa 2
7	Tempo de Rampa do Jog
8	Tempo de Parada Rápida
9	Limite Inferior da Velocidade do Motor [Hz]
10	Limite Sup. Veloc do Motor [Hz]
11	Controle do barramento Digital e do Relé
13	Terminal 31 Ctrl de Saída do Bus
15	CTW da Porta do FC
16	REF da Porta do FC
81	Definido pelo usuário 0
82	Definido pelo usuário 1
83	Definido pelo usuário 2
84	Definido pelo usuário 3
85	Definido pelo usuário 4
86	Definido pelo usuário 5
87	Definido pelo usuário 6
88	Definido pelo usuário 7

### P 5.27.2 Seleção de Leitura do PCD

Utilize este parâmetro para selecionar os parâmetros que serão designados aos PCDs dos telegramas. A quantidade de PCDs disponíveis depende do tipo de telegrama. Os PCDs contêm os valores reais dos dados dos parâmetros selecionados.

Insira até 16 diferentes mapeamentos predefinidos de 0 a 15 neste parâmetro, empregando programação de matriz. Se este parâmetro estiver ativo, os endereços 2910 a 2925 representam valores dos 16 parâmetros. Se esse parâmetro não estiver ativo, os endereços 2910 e 2911 serão usados como registro de status word e valor atual principal. Os endereços 2912 a 2925 são reservados.

<b>Valor padrão:</b>	0 [Nenhum]	<b>Tipo de parâmetro:</b>	Seleção
<b>Número do parâmetro:</b>	843	<b>Unidade:</b>	–
<b>Tipo de dados:</b>	enum	<b>Tipo de Acesso:</b>	Leitura/Gravação

A seguir estão as seleções para o parâmetro:

Número da seleção	Nome da seleção
0	Nenhum
1	Horas de Operação
2	Horas de Funcionamento
3	Contador de kWh
4	Control Word
5	Referência [Unidade]
6	Referência %

Número da seleção	Nome da seleção
7	Status Word
8	Valor Real Principal [%]
9	Leitura Personalizada
10	Potência [kW]
11	Potência [hp]
12	Tensão do Motor
13	Frequência
14	Corrente do Motor
15	Frequência [%]
16	Torque [Nm]
17	Térmico Calculado do Motor
18	Tensão do barramento CC
19	Temper diss calor
20	Térmico do Inversor
22	Referência Externa
23	Feedback [Unidade]
24	Entrada Digital 13, 14, 15, 17, 18
25	Config Interr. do Terminal 33
26	Entrada analógica 53
27	Config Interr. do Terminal 34
28	Entrada analógica 54
29	Saída Analógica 31 [mA]
30	Saída do Relé
33	Fault Word
34	Warning Word
35	Status Word Externa
39	Fault Word 2
40	Warning Word 2
43	Velocidade [RPM]
44	Saída Digital
54	Status Word Externa 2
55	Fault Word 3
56	Warning Word 3
81	Definido pelo usuário 8
82	Definido pelo usuário 9
83	Definido pelo usuário 10
84	Definido pelo usuário 11

Número da seleção	Nome da seleção
85	Definido pelo usuário 12
86	Definido pelo usuário 13
87	Definido pelo usuário 14
88	Definido pelo usuário 15
100	Valor Real Principal [N2]

### P 5.27.3 Definido pelo Usuário do PCD

Personalize o Definido pelo usuário X do parâmetro Configuração de Gravação do PCD ou do parâmetro Configuração de Leitura do PCD. [0–7] para gravação do PCD e [8–15] para leitura do PCD.

<b>Valor padrão:</b>	0	<b>Tipo de parâmetro:</b>	Faixa (0–65535)
<b>Número do parâmetro:</b>	844	<b>Unidade:</b>	–
<b>Tipo de dados:</b>	uint16	<b>Tipo de Acesso:</b>	Leitura/Gravação

## 7.7 Manutenção e Serviço (Índice do menu 6)

### 7.7.1 Status (Índice do menu 6.1)

#### P 6.1.1 Latest Fault Number (Número da Última Falha)

Use este parâmetro para exibir os registros de falhas. 10 registros de falhas podem ser exibidos. 0 contém a falha registrada mais recente e 9 a falha registrada mais antiga.

<b>Valor padrão:</b>	0	<b>Tipo de parâmetro:</b>	Faixa (0–255)
<b>Número do parâmetro:</b>	1530	<b>Unidade:</b>	–
<b>Tipo de dados:</b>	uint8	<b>Tipo de Acesso:</b>	Leitura

#### P 6.1.2 Horas em Operação

Use este parâmetro para exibir quantas horas o conversor de frequência funcionou. O valor é salvo quando o drive é desligado.

<b>Valor padrão:</b>	0	<b>Tipo de parâmetro:</b>	Faixa (0–2147483647)
<b>Número do parâmetro:</b>	1500	<b>Unidade:</b>	h
<b>Tipo de dados:</b>	uint32	<b>Tipo de Acesso:</b>	Leitura

#### P 6.1.3 Horas de Funcionamento

Use este parâmetro para exibir quantas horas o motor funcionou. Redefina o contador com **P 6.1.9 Reinicialzar Contador de Horas de Func.** O valor é salvo quando o drive é desligado.

<b>Valor padrão:</b>	0	<b>Tipo de parâmetro:</b>	Faixa (0–2147483647)
<b>Número do parâmetro:</b>	1501	<b>Unidade:</b>	h
<b>Tipo de dados:</b>	uint32	<b>Tipo de Acesso:</b>	Leitura

#### P 6.1.4 Contador de kWh

Registra o consumo de energia do motor como valor médio ao longo de 1 hora. Redefine o contador no **P 6.1.8 Reinicializar o Medidor de kWh**.

<b>Valor padrão:</b>	0	<b>Tipo de parâmetro:</b>	Faixa (0–2147483647)
<b>Número do parâmetro:</b>	1502	<b>Unidade:</b>	kWh
<b>Tipo de dados:</b>	uint32	<b>Tipo de Acesso:</b>	Leitura

#### P 6.1.5 Power Up Times (Qtd. de Vezes de Energização)

Use este parâmetro para exibir o número de vezes que o conversor de frequência foi energizado.

<b>Valor padrão:</b>	0	<b>Tipo de parâmetro:</b>	Faixa (0–2147483647)
<b>Número do parâmetro:</b>	1503	<b>Unidade:</b>	–
<b>Tipo de dados:</b>	uint32	<b>Tipo de Acesso:</b>	Leitura

#### P 6.1.6 Over Temp Times (Qtd. de Vezes de Superaquecimentos)

Use este parâmetro para exibir o número de falhas de temperatura do conversor de frequência que ocorreram desde sua fabricação.

<b>Valor padrão:</b>	0	<b>Tipo de parâmetro:</b>	Faixa (0–65535)
<b>Número do parâmetro:</b>	1504	<b>Unidade:</b>	–
<b>Tipo de dados:</b>	uint16	<b>Tipo de Acesso:</b>	Leitura

#### P 6.1.7 Over Volt Times (Qtd. de Vezes de Sobretensões)

Use este parâmetro para exibir o número de sobretensões do conversor de frequência que ocorreram desde sua fabricação.

<b>Valor padrão:</b>	0	<b>Tipo de parâmetro:</b>	Faixa (0–65535)
<b>Número do parâmetro:</b>	1505	<b>Unidade:</b>	–
<b>Tipo de dados:</b>	uint16	<b>Tipo de Acesso:</b>	Leitura

#### P 6.1.8 Reinicializar o Medidor de kWh

Use este parâmetro para zerar o contador de kWh (consulte **P 6.1.4 Contador de kWh**).

<b>Valor padrão:</b>	0 [Não reinicializar]	<b>Tipo de parâmetro:</b>	Seleção
<b>Número do parâmetro:</b>	1506	<b>Unidade:</b>	–
<b>Tipo de dados:</b>	enum	<b>Tipo de Acesso:</b>	Leitura/Gravação

Estas são as seleções disponíveis para o parâmetro.

Número da seleção	Nome da seleção
0	Não reinicializar
1	Reinicializar o contador

### P 6.1.9 Reinicializar Contador de Horas de Func

Use este parâmetro para zerar o contador de horas de funcionamento (consulte **P 6.1.3 Horas de funcionamento**).

<b>Valor padrão:</b>	0 [Não reinicializar]	<b>Tipo de parâmetro:</b>	Seleção
<b>Número do parâmetro:</b>	1507	<b>Unidade:</b>	–
<b>Tipo de dados:</b>	enum	<b>Tipo de Acesso:</b>	Leitura/Gravação

A seguir estão as seleções para o parâmetro.

Número da seleção	Nome da seleção
0	Não reinicializar
1	Reinicializar o contador

### P 6.1.10 Motivo da Falha Interna

Use este parâmetro para exibir uma descrição do erro. Este parâmetro é usado em conjunto com a **falha 38 Defeito interno**.

<b>Valor padrão:</b>	0	<b>Tipo de parâmetro:</b>	Faixa (-32767–32767)
<b>Número do parâmetro:</b>	1531	<b>Unidade:</b>	–
<b>Tipo de dados:</b>	int16	<b>Tipo de Acesso:</b>	Leitura

### P 6.1.11 Registro de Falhas: Rampa 1

Use este parâmetro para exibir o instante em que o evento registrado ocorreu. O tempo é medido em segundos, desde a inicialização do conversor.

<b>Valor padrão:</b>	0	<b>Tipo de parâmetro:</b>	Faixa (0–2147483647)
<b>Número do parâmetro:</b>	1532	<b>Unidade:</b>	s
<b>Tipo de dados:</b>	uint32	<b>Tipo de Acesso:</b>	Leitura

## 7.7.2 Informações do Software (Índice do menu 6.2)

### P 6.2.1 Versão da Aplicação

Use este parâmetro para exibir a versão de software combinada, que consiste em software de potência e software de controle.

<b>Valor padrão:</b>	–	<b>Tipo de parâmetro:</b>	–
<b>Número do parâmetro:</b>	1543	<b>Unidade:</b>	–
<b>Tipo de dados:</b>	VisibleString	<b>Tipo de Acesso:</b>	Leitura

### P 6.2.2 ID do SW da Placa de Controle

Use este parâmetro para exibir o número da versão de software da placa de controle.

<b>Valor padrão:</b>	–	<b>Tipo de parâmetro:</b>	–
<b>Número do parâmetro:</b>	1549	<b>Unidade:</b>	–

<b>Tipo de dados:</b>	VisibleString	<b>Tipo de Acesso:</b>	Leitura
-----------------------	---------------	------------------------	---------

---

### P 6.2.3 ID do SW da Placa de Potência

Use este parâmetro para exibir o número da versão de software do cartão de potência.

<b>Valor padrão:</b>	–	<b>Tipo de parâmetro:</b>	–
<b>Número do parâmetro:</b>	1550	<b>Unidade:</b>	–
<b>Tipo de dados:</b>	VisibleString	<b>Tipo de Acesso:</b>	Leitura

---

### P 6.2.7 Versão do SW do ECP

Exibir o número de ID do ECP.

<b>Valor padrão:</b>	–	<b>Tipo de parâmetro:</b>	–
<b>Número do parâmetro:</b>	1548	<b>Unidade:</b>	–
<b>Tipo de dados:</b>	VisibleString	<b>Tipo de Acesso:</b>	Leitura

---

## 7.7.3 Ventilador (Índice do menu 6.5)

### P 6.5.1 Modo de Controle do Ventilador

Use este parâmetro para selecionar o modo de controle do ventilador.

<b>Valor padrão:</b>	7 [Ligado quando o inversor está ligado, caso contrário, desligado]	<b>Tipo de parâmetro:</b>	Seleção
<b>Número do parâmetro:</b>	1452	<b>Unidade:</b>	–
<b>Tipo de dados:</b>	enum	<b>Tipo de Acesso:</b>	Leitura/Gravação

---

A seguir estão as seleções para o parâmetro:

Número da seleção	Nome da seleção
5	Modo constantemente ligado
6	Modo constantemente desligado
7	Modo lig qd inversor não estiver deslig

---

## 7.7.4 Tratamento de Parâmetros (Índice do menu 6.6)

### P 6.6.1 Setup Ativo

Use este parâmetro para selecionar o setup para controlar as funções do conversor. Use o Setup múltiplo para seleção remota.

<b>Valor padrão:</b>	1	<b>Tipo de parâmetro:</b>	Seleção
<b>Número do parâmetro:</b>	10	<b>Unidade:</b>	–
<b>Tipo de dados:</b>	enum	<b>Tipo de Acesso:</b>	Leitura/Gravação

---

A seguir estão as seleções para o parâmetro.

Número da seleção	Nome da seleção
1	Setup 1
2	Setup 2
9	Setup Múltiplo

### P 6.6.2 Setup da Programação

Use este parâmetro para selecionar o setup a ser editado. O setup é configurado pelo painel de controle quando acessado pelo painel de controle, e pelo RS-485 quando acessado pelo RS-485.

<b>Valor padrão:</b>	9	<b>Tipo de parâmetro:</b>	Seleção
<b>Número do parâmetro:</b>	11	<b>Unidade:</b>	–
<b>Tipo de dados:</b>	enum	<b>Tipo de Acesso:</b>	Leitura/Gravação

A seguir estão as seleções para o parâmetro.

Número da seleção	Nome da seleção
1	Setup 1
2	Setup 2
9	Setup Ativo

### P 6.6.3 Setups de Conexão

Use este parâmetro para vincular ou desvincular setups. A conexão garante a sincronização dos parâmetros que não podem ser alterados com o motor em funcionamento. Quando os setups estão conectados, é possível alternar de um setup para outro durante a operação. Ao selecionar conectado, os valores de parâmetro de **Editar Setup** são sobrescritos pelos valores do outro setup.

<b>Valor padrão:</b>	20	<b>Tipo de parâmetro:</b>	Seleção
<b>Número do parâmetro:</b>	12	<b>Unidade:</b>	–
<b>Tipo de dados:</b>	enum	<b>Tipo de Acesso:</b>	Leitura/Gravação

A seguir estão as seleções para o parâmetro.

Número da seleção	Nome da seleção
0	Não conectado
20	Setups Vinculados

### P 6.6.4 Cópia do Setup

Use este parâmetro para copiar parâmetros entre setups.

<b>Valor padrão:</b>	0	<b>Tipo de parâmetro:</b>	Seleção
<b>Número do parâmetro:</b>	51	<b>Unidade:</b>	–
<b>Tipo de dados:</b>	enum	<b>Tipo de Acesso:</b>	Leitura/Gravação

A seguir estão as seleções para o parâmetro.

Número da seleção	Nome da seleção
0	Sem cópia
1	Copiar do Setup 1
2	Copiar do Setup 2
9	Copiar do Setup de Fábrica

#### P 6.6.6 Modo Reset

Use este parâmetro para definir se o conversor de frequência deve aguardar um reset manual ou se reinicializar automaticamente após um desarme. No modo reset manual, pressione o botão *Stop/Reset* ou use as entradas digitais para reinicializar o conversor de frequência.

<b>Valor padrão:</b>	0	<b>Tipo de parâmetro:</b>	Seleção
<b>Número do parâmetro:</b>	1420	<b>Unidade:</b>	–
<b>Tipo de dados:</b>	enum	<b>Tipo de Acesso:</b>	Leitura/Gravação

#### AVISO

No modo reset automático, o motor pode dar partida sem uma advertência.

A seguir estão as seleções para o parâmetro.

Número da seleção	Nome da seleção	Descrição da seleção
0	Reset manual	Execute um reset por meio do botão <i>Stop/Reset</i> ou pelas entradas digitais.
1	Reset automático x1	
2	Reset automático x2	
3	Reset automático x3	
4	Reset automático x4	
5	Reset automático x5	
6	Reset automático x6	
7	Reset automático x7	
8	Reset automático x8	
9	Reset automático x9	
10	Reset automático x10	
11	Reset automático x15	
12	Reset automático x20	
13	Reset automático infinito	Selecione para reinicialização contínua após o desarme.
14	Reset na alimentação	

### AVISO

Se o número especificado de resets automáticos for atingido em 10 minutos, o conversor de frequência entra em **[0] Modo Reset Manual**. Após o reset manual, a configuração do **P 6.6.6 Modo Reset** reverte para a seleção original. Se o número de resets automáticos não for atingido em 10 minutos, ou quando um reset manual for executado, o contador interno de resets automáticos retorna a 0.

#### P 6.6.7 Tempo para Nova Partida Automática

Use este parâmetro para inserir o intervalo de tempo desde o evento de desarme até o reset automático. Este parâmetro está ativo quando o **P 6.6.6 Modo Reset** estiver programado para uma seleção entre [1]–[13].

<b>Valor padrão:</b>	10	<b>Tipo de parâmetro:</b>	Faixa (0–600)
<b>Número do parâmetro:</b>	1421	<b>Unidade:</b>	s
<b>Tipo de dados:</b>	uint16	<b>Tipo de Acesso:</b>	Leitura/Gravação

### AVISO

Um valor de 0s não pode ser definido quando o **P 6.6.6 Modo Reset** estiver definido como **[13] Reset automático infinito**.

#### P 6.6.8 Modo Operação

Use este parâmetro para selecionar o modo de operação do conversor. Para reinicializar os valores de parâmetros do conversor para padrão, selecione **[2] Inicialização**. Os parâmetros relacionados à comunicação permanecem inalterados. O conversor de frequência será reinicializado durante a energização seguinte.

<b>Valor padrão:</b>	0 [Operação normal]	<b>Tipo de parâmetro:</b>	Seleção
<b>Número do parâmetro:</b>	1422	<b>Unidade:</b>	–
<b>Tipo de dados:</b>	enum	<b>Tipo de Acesso:</b>	Leitura/Gravação

A seguir estão as seleções para o parâmetro.

Número da seleção	Nome da seleção
0	Operação normal
2	Inicialização

#### P 6.6.9 Código de Serviço

Este parâmetro destina-se a ser usado apenas por técnicos de manutenção.

<b>Valor padrão:</b>	0	<b>Tipo de parâmetro:</b>	Faixa (0–4294967295)
<b>Número do parâmetro:</b>	1429	<b>Unidade:</b>	–
<b>Tipo de dados:</b>	uint32	<b>Tipo de Acesso:</b>	Leitura/Gravação

#### P 6.6.12 Cópia do ECP

Use esse parâmetro para selecionar as funções de cópia do ECP.

<b>Valor padrão:</b>	0	<b>Tipo de parâmetro:</b>	Seleção
----------------------	---	---------------------------	---------

<b>Número do parâmetro:</b>	50	<b>Unidade:</b>	–
<b>Tipo de dados:</b>	enum	<b>Tipo de Acesso:</b>	Leitura/Gravação

A seguir estão as seleções para o parâmetro.

Número da seleção	Nome da seleção	Descrição da seleção
0	Sem cópia	Não copiar nenhum parâmetro.
1	Todos para o ECP	Copiar todos os parâmetros em todos os setups do conversor para o ECP.
2	Todos a partir do ECP	Copiar todos os parâmetros em todos os setups do ECP para o conversor.
3	Indep. do tamanho do ECP	Copiar somente os parâmetros que são independentes da potência do motor, sem afetar os dados de motor já programados.

#### P 6.6.20 Senha

Use esse parâmetro para definir a senha de acesso ao *Menu Principal* por meio do botão *Home*. Programar o valor como 0 desabilita a função de senha.

<b>Valor padrão:</b>	0	<b>Tipo de parâmetro:</b>	Faixa (0–999)
<b>Número do parâmetro:</b>	60	<b>Unidade:</b>	–
<b>Tipo de dados:</b>	uint16	<b>Tipo de Acesso:</b>	Leitura/Gravação

#### P 6.6.26 Idioma

Use esse parâmetro para definir o idioma a ser utilizado no display.

<b>Valor padrão:</b>	0	<b>Tipo de parâmetro:</b>	Seleção
<b>Número do parâmetro:</b>	1	<b>Unidade:</b>	–
<b>Tipo de dados:</b>	enum	<b>Tipo de Acesso:</b>	Leitura/Gravação

A seguir estão as seleções para o parâmetro.

Número da seleção	Nome da seleção
0	Inglês
10	中文

### 7.7.5 Identificação do conversor (Índice do menu 6.7)

#### P 6.7.1 Tipo de Drive

Use este parâmetro para exibir o tipo de produto do conversor. A leitura é idêntica ao campo de potência da série do conversor de frequência da definição do código do modelo, caracteres 1–6.

<b>Valor padrão:</b>	–	<b>Tipo de parâmetro:</b>	–
<b>Número do parâmetro:</b>	1540	<b>Unidade:</b>	–

<b>Tipo de dados:</b>	VisibleString	<b>Tipo de Acesso:</b>	Leitura
-----------------------	---------------	------------------------	---------

#### P 6.7.2 Seção de Potência

Use este parâmetro para exibir a corrente nominal do conversor. A leitura é idêntica ao campo de potência da série do conversor de frequência da definição do código do modelo, caracteres 7–10.

<b>Valor padrão:</b>	–	<b>Tipo de parâmetro:</b>	–
<b>Número do parâmetro:</b>	1541	<b>Unidade:</b>	–
<b>Tipo de dados:</b>	VisibleString	<b>Tipo de Acesso:</b>	Leitura

#### P 6.7.3 Tensão

Use este parâmetro para exibir a tensão de rede do conversor. A leitura é idêntica ao campo de potência da série do conversor de frequência da definição do código do modelo.

<b>Valor padrão:</b>	–	<b>Tipo de parâmetro:</b>	–
<b>Número do parâmetro:</b>	1542	<b>Unidade:</b>	–
<b>Tipo de dados:</b>	VisibleString	<b>Tipo de Acesso:</b>	Leitura

#### P 6.7.4 Ordered Model Code (Código do Modelo Pedido)

Use este parâmetro para exibir a string do código do modelo usada para reordenar o conversor de frequência na sua configuração original.

<b>Valor padrão:</b>	–	<b>Tipo de parâmetro:</b>	–
<b>Número do parâmetro:</b>	1544	<b>Unidade:</b>	–
<b>Tipo de dados:</b>	VisibleString	<b>Tipo de Acesso:</b>	Leitura

#### P 6.7.6 Nº sol. ped. drive

Use este parâmetro para exibir o código usado para pedir novamente o conversor em sua configuração original.

<b>Valor padrão:</b>	–	<b>Tipo de parâmetro:</b>	–
<b>Número do parâmetro:</b>	1546	<b>Unidade:</b>	–
<b>Tipo de dados:</b>	VisibleString	<b>Tipo de Acesso:</b>	Leitura

#### P 6.7.7 Número de Série do Drive

Use este parâmetro para exibir o número de série do conversor de frequência.

<b>Valor padrão:</b>	–	<b>Tipo de parâmetro:</b>	–
<b>Número do parâmetro:</b>	1551	<b>Unidade:</b>	–
<b>Tipo de dados:</b>	VisibleString	<b>Tipo de Acesso:</b>	Leitura

### P 6.7.9 Nº. Série Cartão de Potência

Use este parâmetro para exibir o número de série do cartão de potência.

<b>Valor padrão:</b>	–	<b>Tipo de parâmetro:</b>	–
<b>Número do parâmetro:</b>	1553	<b>Unidade:</b>	–
<b>Tipo de dados:</b>	VisibleString	<b>Tipo de Acesso:</b>	Leitura

## 7.8 Personalização (Índice do menu 8)

### 7.8.1 Leitura Personalizada (Índice do menu 8.1)

#### P 8.1.1 Leitura Personalizada

Exibir as leituras definidas pelo usuário, conforme definido nos parâmetros **P 8.1.2 Unidade de Leitura Personalizada**, **P 8.1.3 Valor Mín Leitura Personalizada** e **P 8.1.4 Valor Máx Leitura Personalizada**.

<b>Valor padrão:</b>	0,00	<b>Tipo de parâmetro:</b>	Faixa (0,00–9999,00)
<b>Número do parâmetro:</b>	1609	<b>Unidade:</b>	Unidade de Leitura Personalizada
<b>Tipo de dados:</b>	int32	<b>Tipo de Acesso:</b>	Leitura

#### P 8.1.1 Unidade de Leitura Personalizada

Programar a unidade de leituras definida pelo usuário.

<b>Valor padrão:</b>	1 [%]	<b>Tipo de parâmetro:</b>	Seleção
<b>Número do parâmetro:</b>	30	<b>Unidade:</b>	–
<b>Tipo de dados:</b>	enum	<b>Tipo de Acesso:</b>	Leitura/Gravação

Estas são as seleções disponíveis para o parâmetro.

Número da seleção	Nome da seleção
0	Nenhum
1	%
5	PPM
10	1/min
11	RPM
12	Pulsos/s
20	l/s
21	l/min
22	l/h
23	m <sup>3</sup> /s
24	m <sup>3</sup> /min
25	m <sup>3</sup> /h
30	kg/s

Número da seleção	Nome da seleção
31	kg/min
32	kg/h
33	t/min
34	t/h
40	m/s
41	m/min
45	m
60	°C
70	mbar
71	bar
72	Pa
73	kPa
74	m WG
80	kW
120	GPM
121	galão/s
122	galão/min
123	galão/h
124	CFM
127	pé cúbico/h
140	pés/s
141	pés/min
160	°F
170	psi
171	lb/pol2
172	pol WG
173	pés WG
180	HP

### P 8.1.3 Valor Mín Leitura Personalizada

Programar o valor da leitura personalizada de modo que corresponda à velocidade zero.

<b>Valor padrão:</b>	0,00	<b>Tipo de parâmetro:</b>	Faixa (0,00 – 999999,99)
<b>Número do parâmetro:</b>	31	<b>Unidade:</b>	Unidade de Leitura Personalizada
<b>Tipo de dados:</b>	int32	<b>Tipo de Acesso:</b>	Leitura/Gravação

### P 8.1.4 Valor Máx Leitura Personalizada

Programar o valor da leitura personalizada de modo que corresponda ao limite de velocidade superior do motor.

<b>Valor padrão:</b>	100,00	<b>Tipo de parâmetro:</b>	Faixa (0,00 – 999999,99)
<b>Número do parâmetro:</b>	32	<b>Unidade:</b>	Unidade de Leitura Personalizada
<b>Tipo de dados:</b>	int32	<b>Tipo de Acesso:</b>	Leitura/Gravação

## 7.8.2 Smart Logic Controller (Índice do menu 8.4)

### 7.8.2.1 Visão geral do Smart Logic Controller

O Smart Logic Controller, também chamado de SLC, é um controlador lógico que pode ser usado junto com as operações lógicas do conversor.

O Smart Logic Controller gerencia sequências por meio de um tratamento de evento/ação. Os eventos e as ações são numerados e vinculados em pares (estados), o que significa que, se um evento for avaliado como verdadeiro, a ação vinculada em cada estado é executada. Depois disso, o evento seguinte é avaliado, e a ação correspondente é executada, e assim por diante. Somente 1 evento é avaliado por vez. Independentemente de em qual estado a sequência tenha parado da última vez, a sequência sempre começa no estado 0. Se um evento for avaliado como falso, o SLC não executa nenhuma ação durante o intervalo de varredura, e nenhum outro evento será avaliado. É possível programar até 20 estados no controlador. Quando o último evento/ação tiver sido executado, a sequência recomeça do evento/ação 0. Consulte [Figura 82](#).

- Programe o **P 8.4.2.1 Ativar Controlador** para [1] **Ligado** para ativar o controlador de sequência do SLC.
- Programe o **P 8.4.2.2 Controlador de Partida** para iniciar a função do controlador de sequência.
- Programe o **P 8.4.2.3 Controlador de Parada** ou desative o SLC no **P 8.4.2.1 Ativar Controlador** para parar a sequência.
- Para reinicializar todos os parâmetros do SLC, selecione [1] **Redefinir o SLC** in **P 8.4.2.4 Redefinir Controlador** e recomece a programação desde o início.

O controlador é comum para todos os setups. Se as configurações forem alteradas durante a execução da sequência, a sequência continua a partir do último estado.



Figura 82: Exemplo com eventos/ações

### AVISO

O SLC fica ativo somente no modo Remoto, não no modo Local.

### 7.8.2.2 Status (Índice do menu 8.4.1)

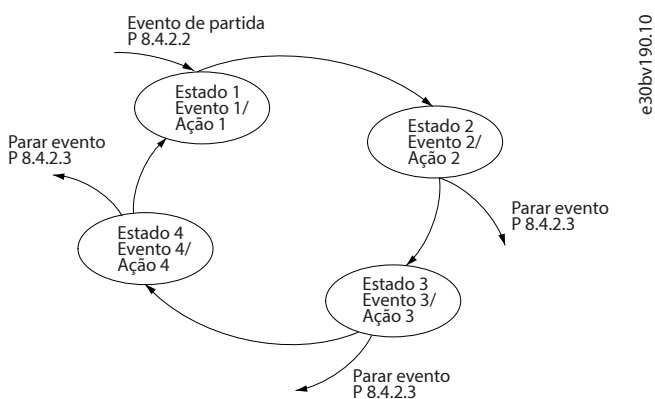
#### P 8.4.1.1 Estado do Controlador

Visualize o estado atual do Smart Logic Controller (SLC).

<b>Valor padrão:</b>	0	<b>Tipo de parâmetro:</b>	Faixa (0–20)
----------------------	---	---------------------------	--------------

<b>Número do parâmetro:</b>	1638	<b>Unidade:</b>	–
<b>Tipo de dados:</b>	uint8	<b>Tipo de Acesso:</b>	Leitura

#### P 8.4.1.2 Contador A

Exibir o valor atual do Contador A. Os contadores são úteis como operandos de comparador; consultar o **P 8.4.3.1 Operando o Comparador**. O valor pode ser redefinido ou alterado por meio de entradas digitais (**grupo do parâmetro P 9.4 Entradas/Saídas Digitais**) ou usando uma ação do SLC (**P 8.4.6.2 Ação**).

<b>Valor padrão:</b>	0	<b>Tipo de parâmetro:</b>	Faixa (-32768–32767)
<b>Número do parâmetro:</b>	1672	<b>Unidade:</b>	–
<b>Tipo de dados:</b>	int16	<b>Tipo de Acesso:</b>	Leitura

#### P 8.4.1.3 Contador B

Exibir o valor atual do Contador B. Os contadores são úteis como operandos de comparador; consultar o **P 8.4.3.1 Operando o Comparador**. O valor pode ser redefinido ou alterado por meio de entradas digitais (**grupo do parâmetro P 9.4 Entradas/Saídas Digitais**) ou usando uma ação do SLC (**P 8.4.6.2 Ação**).

<b>Valor padrão:</b>	0	<b>Tipo de parâmetro:</b>	Faixa (-32768–32767)
<b>Número do parâmetro:</b>	1673	<b>Unidade:</b>	–
<b>Tipo de dados:</b>	int16	<b>Tipo de Acesso:</b>	Leitura

### 7.8.2.3 Configurações do SLC (Índice do menu 8.4.2)

Utilize as configurações do SLC para ativar, desativar e reinicializar o Smart Logic Control.

#### P 8.4.2.1 Ativar Controlador

Ativar ou desativar o Smart Logic Control.

<b>Valor padrão:</b>	0	<b>Tipo de parâmetro:</b>	Seleção
<b>Número do parâmetro:</b>	1300	<b>Unidade:</b>	–
<b>Tipo de dados:</b>	enum	<b>Tipo de Acesso:</b>	Leitura/Gravação

A seguir estão as seleções para o parâmetro.

Número da seleção	Nome da seleção	Descrição da seleção
0	Desligado	Ative a partida do Smart Logic Control quando houver um comando de partida, por exemplo, através de uma entrada digital.
1	Aceso	Desativar o Smart Logic Control.

#### P 8.4.2.2 Iniciar Controlador

Selecione a condição (VERDADEIRO ou FALSO) para ativar o Smart Logic Controller.

<b>Valor padrão:</b>	39	<b>Tipo de parâmetro:</b>	Seleção
----------------------	----	---------------------------	---------

<b>Número do parâmetro:</b>	1301	<b>Unidade:</b>	–
<b>Tipo de dados:</b>	enum	<b>Tipo de Acesso:</b>	Leitura/Gravação

A seguir estão as seleções para o parâmetro.

Número da seleção	Nome da seleção	Descrição da seleção
0	FALSO	Inserir False (Falso) na regra lógica.
1	VERDADEIRO	Inserir True (Verdadeiro) na regra lógica.
2	Em funcionamento	Consulte <i>P 9.4.3.1 Relé de Função [5]</i> para obter uma descrição.
3	Na faixa	Consulte <i>P 9.4.3.1 Relé de Função [7]</i> para obter uma descrição.
4	Na referência	Consulte <i>P 9.4.3.1 Relé de Função [8]</i> para obter uma descrição.
7	Fora da faixa de corrente	Consulte <i>P 9.4.3.1 Relé de Função [12]</i> para obter uma descrição.
8	Abaixo da baixa I	Consulte <i>P 9.4.3.1 Relé de Função [13]</i> para obter uma descrição.
9	Acima da alta I	Consulte <i>P 9.4.3.1 Relé de Função [14]</i> para obter uma descrição.
16	Advertência térmica	Consulte <i>P 9.4.3.1 Relé de Função [21]</i> para obter uma descrição.
17	Mains out of range	A tensão de rede está fora da faixa de tensão especificada.
18	Reversão	Consulte <i>P 9.4.3.1 Relé de Função [25]</i> para obter uma descrição.
19	Advertência	Uma advertência está ativa.
20	Falha (desarme)	Uma falha de desarme está ativa.
21	Falha (bloqueio por desarme)	Uma falha de bloqueio por desarme está ativa.
22	Comparator 0	Utilize o resultado do comparador 0 na regra lógica.
23	Comparator 1	Utilize o resultado do comparador 1 na regra lógica.
24	Comparator 2	Utilize o resultado do comparador 2 na regra lógica.
25	Comparator 3	Utilize o resultado do comparador 3 na regra lógica.
26	Logic rule 0	Utilize o resultado da regra lógica 0 na regra lógica.
27	Logic rule 1	Utilize o resultado da regra lógica 1 na regra lógica.
28	Logic rule 2	Utilize o resultado da regra lógica 2 na regra lógica.
29	Logic rule 3	Utilize o resultado da regra lógica 3 na regra lógica.
33	Entrada digital T13	Utilize o valor de DI1 na regra lógica.
34	Entrada digital T14	Utilize o valor de DI2 na regra lógica.
35	Entrada digital T15	Utilize o valor de DIO na regra lógica.
36	Entrada digital T17	Utilize o valor de DI3 na regra lógica.
39	Start command	Este evento é True (Verdadeiro) se o conversor de frequência der a partida por qualquer meio (entrada digital ou um outro).
40	Drive stopped	Este evento é True (Verdadeiro) se o conversor de frequência for parado ou for parado por inércia, por qualquer meio (entrada digital ou um outro).
42	Auto Reset Trip	Uma reinicialização automática é realizada.
50	Comparator 4	Utilize o resultado do comparador 4 na regra lógica.

Número da seleção	Nome da seleção	Descrição da seleção
51	Comparador 5	Utilize o resultado do comparador 5 na regra lógica.
60	Logic rule 4	Utilize o resultado da regra lógica 4 na regra lógica.
61	Logic rule 5	Utilize o resultado da regra lógica 5 na regra lógica.
83	Perda de carga	A perda de carga é realizada.

#### P 8.4.2.3 Parar o Controlador

Selecione a condição (verdadeiro ou falso) para desativar o Smart Logic Controller.

<b>Valor padrão:</b>	40	<b>Tipo de parâmetro:</b>	Seleção
<b>Número do parâmetro:</b>	1302	<b>Unidade:</b>	–
<b>Tipo de dados:</b>	enum	<b>Tipo de Acesso:</b>	Leitura/Gravação

A seguir estão as seleções para o parâmetro.

Número da seleção	Nome da seleção	Descrição da seleção
0	FALSO	Inserir False (Falso) na regra lógica.
1	VERDADEIRO	Inserir True (Verdadeiro) na regra lógica.
2	Em funcionamento	Consulte <i>P 9.4.3.1 Relé de Função [5]</i> para obter uma descrição.
3	Na faixa	Consulte <i>P 9.4.3.1 Relé de Função [7]</i> para obter uma descrição.
4	Na referência	Consulte <i>P 9.4.3.1 Relé de Função [8]</i> para obter uma descrição.
7	Fora da faixa de corrente	Consulte <i>P 9.4.3.1 Relé de Função [12]</i> para obter uma descrição.
8	Abaixo da baixa I	Consulte <i>P 9.4.3.1 Relé de Função [13]</i> para obter uma descrição.
9	Acima da alta I	Consulte <i>P 9.4.3.1 Relé de Função [14]</i> para obter uma descrição.
16	Advertência térmica	Consulte <i>P 9.4.3.1 Relé de Função [21]</i> para obter uma descrição.
17	Mains out of range	A tensão de rede está fora da faixa de tensão especificada.
18	Reversão	Consulte <i>P 9.4.3.1 Relé de Função [25]</i> para obter uma descrição.
19	Advertência	Uma advertência está ativa.
20	Falha (desarme)	Uma falha de desarme está ativa.
21	Falha (bloqueio por desarme)	Uma falha de bloqueio por desarme está ativa.
22	Comparador 0	Utilize o resultado do comparador 0 na regra lógica.
23	Comparador 1	Utilize o resultado do comparador 1 na regra lógica.
24	Comparador 2	Utilize o resultado do comparador 2 na regra lógica.
25	Comparador 3	Utilize o resultado do comparador 3 na regra lógica.
26	Logic rule 0	Utilize o resultado da regra lógica 0 na regra lógica.
27	Logic rule 1	Utilize o resultado da regra lógica 1 na regra lógica.
28	Logic rule 2	Utilize o resultado da regra lógica 2 na regra lógica.
29	Logic rule 3	Utilize o resultado da regra lógica 3 na regra lógica.
30	SL Time-out 0	Utilize o resultado do temporizador 0 na regra lógica.

Número da seleção	Nome da seleção	Descrição da seleção
31	SL Time-out 1	Utilize o resultado do temporizador 1 na regra lógica.
32	SL Time-out 2	Utilize o resultado do temporizador 2 na regra lógica.
33	Entrada digital T13	Utilize o valor de DI1 na regra lógica.
34	Entrada digital T14	Utilize o valor de DI2 na regra lógica.
35	Entrada digital T15	Utilize o valor de DIO na regra lógica.
36	Entrada digital T17	Utilize o valor de DI3 na regra lógica.
39	Start command	Este evento é True (Verdadeiro) se o conversor de frequência der a partida por qualquer meio (entrada digital ou um outro).
40	Drive stopped	Este evento é True (Verdadeiro) se o conversor de frequência for parado ou for parado por inércia, por qualquer meio (entrada digital ou um outro).
42	Auto Reset Trip	Uma reinicialização automática é realizada.
50	Comparator 4	Utilize o resultado do comparador 4 na regra lógica.
51	Comparator 5	Utilize o resultado do comparador 5 na regra lógica.
60	Logic rule 4	Utilize o resultado da regra lógica 4 na regra lógica.
61	Logic rule 5	Utilize o resultado da regra lógica 5 na regra lógica.
70	SL Time-out 3	Utilize o resultado do temporizador 3 na regra lógica.
71	SL Time-out 4	Utilize o resultado do temporizador 4 na regra lógica.
72	SL Time-out 5	Utilize o resultado do temporizador 5 na regra lógica.
73	SL Time-out 6	Utilize o resultado do temporizador 6 na regra lógica.
74	SL Time-out 7	Utilize o resultado do temporizador 7 na regra lógica.
83	Perda de carga	A perda de carga é realizada.

#### P 8.4.2.4 Redefinir o Controlador

Selecione os parâmetros de redefinição para configuração padrão.

<b>Valor padrão:</b>	0	<b>Tipo de parâmetro:</b>	Seleção
<b>Número do parâmetro:</b>	1303	<b>Unidade:</b>	–
<b>Tipo de dados:</b>	enum	<b>Tipo de Acesso:</b>	Leitura/Gravação

A seguir estão as seleções para o parâmetro.

Número da seleção	Nome da seleção	Descrição da seleção
0	Não resetar o SLC	Não resetar o SLC.
1	Reinicializar o SLC	Reinicializar todos os parâmetros do SLC para configuração padrão.

#### 7.8.2.4 Comparadores (Índice do menu 8.4.3)

Os comparadores são usados para comparar variáveis contínuas (frequência de saída, corrente de saída, entrada analógica e assim por diante) para valores fixos predefinidos.



Figura 83: Parâmetros do comparador

Além disso, existem valores digitais que são comparados com valores de tempo fixos. Consulte a explicação no **P 8.4.3.1 Operando do Comparador**. Os comparadores são avaliados uma vez a cada intervalo de varredura. Utilize o resultado (TRUE ou FALSE) (Verdadeiro ou Falso) diretamente. Todos os parâmetros neste grupo do parâmetro são parâmetros de matriz com índice 0–5. Selecione o índice 0 para programar o Comparador 0, selecione o índice 1 para programar o Comparador 1 e assim por diante.

### P 8.4.3.1 Operando do Comparador

Selecione a variável a ser monitorada pelo comparador. Este é um parâmetro de matriz que contém comparadores de 0 a 5.

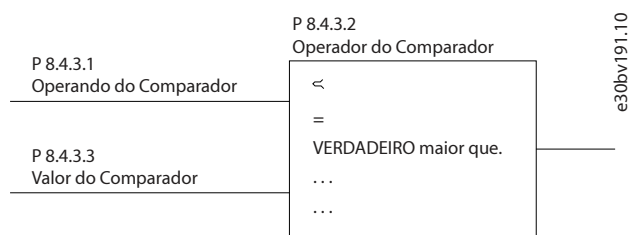
<b>Valor padrão:</b>	1	<b>Tipo de parâmetro:</b>	Seleção
<b>Número do parâmetro:</b>	1310	<b>Unidade:</b>	–
<b>Tipo de dados:</b>	enum	<b>Tipo de Acesso:</b>	Leitura/Gravação

A seguir estão as seleções para o parâmetro.

Número da seleção	Nome da seleção	Descrição da seleção
0	Desativado	O comparador é desativado.
1	Referência	Referência remota (não local) resultante como uma porcentagem
2	Feedback	Feedback em [Hz].
3	Velocidade do motor	Velocidade do motor em [Hz].
4	Corrente do Motor	Corrente do motor em [A]
6	Potência do motor	Potência do motor em [kW] ou [hp].
7	Tensão do motor	Tensão do motor em [V]
8	DC-link voltage	Tensão do barramento CC em [V]
12	Entrada analógica AI33	Expresso como valor real.
13	Entrada analógica AI34	Expresso como valor real.
19	Entrada de pulso FI18	Expresso como valor real.
20	Número da falha	Mostra o número da falha.
30	Counter A	Número de contagens
31	Contador B	Número de contagens

### P 8.4.3.2 Operador do Comparador

Selecione o operador a ser utilizado na comparação. Este é um parâmetro de matriz que contém os operadores dos comparadores 0 a 5.

<b>Valor padrão:</b>	0	<b>Tipo de parâmetro:</b>	Seleção
<b>Número do parâmetro:</b>	1311	<b>Unidade:</b>	–

<b>Tipo de dados:</b>	enum	<b>Tipo de Acesso:</b>	Leitura/Gravação
-----------------------	------	------------------------	------------------

A seguir estão as seleções para o parâmetro.

Número da seleção	Nome da seleção	Descrição da seleção
0	Menor que (<)	O resultado da avaliação é Verdadeiro se a variável selecionada no <b>P 8.4.3.1 Operando do Comparador</b> for menor do que o valor fixado no <b>P 8.4.3.3 Valor do Comparador</b> . O resultado é Falso se a variável selecionada no <b>P 8.4.3.1 Operando do Comparador</b> for maior do que o valor fixado no <b>P 8.4.3.3 Valor do Comparador</b> .
1	Aprox. igual (~)	O resultado da avaliação é Verdadeiro se a variável selecionada no <b>P 8.4.3.1 Operando do Comparador</b> for aproximadamente igual ao valor fixado no <b>P 8.4.3.3 Valor do Comparador</b> .
2	Maior que (>)	Lógica inversa da seleção 0.

### P 8.4.3.3 Valor do Comparador

Insira o "nível de disparo" para a variável monitorada por este comparador. Este é um parâmetro de matriz que contém os valores dos comparadores 0 a 5.

<b>Valor padrão:</b>	0	<b>Tipo de parâmetro:</b>	Faixa (-9999000–9999000)
<b>Número do parâmetro:</b>	1312	<b>Unidade:</b>	–
<b>Tipo de dados:</b>	int32	<b>Tipo de Acesso:</b>	Leitura/Gravação

### 7.8.2.5 Temporizadores (Índice do menu 8.4.4)

Use os resultados do temporizador para definir um evento (**P 8.4.6.1 Evento**) ou como entrada booleana em uma regra lógica (**P 8.4.5.1 Regra Lógica Booleana 1**, **P 8.4.5.3 Regra Lógica Booleana 2** ou **P 8.4.5.5 Regra Lógica Booleana 3**).

Quando o valor do temporizador expirar, o temporizador muda de estado de False (Falso) para True (Verdadeiro).

#### P 8.4.4.1 Temporizador

Insira o valor para definir a duração da saída FALSE (Falso) do temporizador programado. Um temporizador só é FALSO se for iniciado por uma ação (consulte **P 8.4.6.2 Ação** [29–31] e **P 8.4.6.2 Ação** [70–74] Iniciar temporizador X) e até que o valor do temporizador tenha expirado. Este é um parâmetro de matriz que contém os temporizadores de 0 a 7.

<b>Valor padrão:</b>	0	<b>Tipo de parâmetro:</b>	Faixa (0–360000)
<b>Número do parâmetro:</b>	1320	<b>Unidade:</b>	s
<b>Tipo de dados:</b>	uint32	<b>Tipo de Acesso:</b>	Leitura/Gravação

### 7.8.2.6 Regras Lógicas (Índice do menu 8.4.5)

Combine até 3 entradas booleanas (entradas TRUE/FALSE (Verdadeiro/Falso)) de temporizadores, comparadores, entradas digitais, bits de status e eventos usando os operadores lógicos AND, OR e NOT (E, OU e NÃO). Selecione as entradas booleanas para o cálculo no **P 8.4.5.1 Regra Lógica Booleana 1**, **P 8.4.5.3 Regra Lógica Booleana 2** e **P 8.4.5.5 Regra Lógica Booleana 3**. Defina os operadores utilizados para combinar logicamente as entradas selecionadas no **P 8.4.5.2 Operador de Regra Lógica 1** e no **P 8.4.5.4 Operador de Regra Lógica 2**.

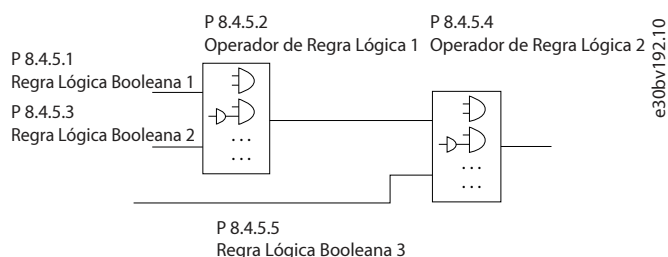
**Figura 84: Parâmetros para regras lógicas**

### Prioridade de cálculo

Os resultados do **P 8.4.5.1 Regra Lógica Booleana 1**, **P 8.4.5.2 Operador de Regra Lógica 1** e **P 8.4.5.3 Regra Lógica Booleana 2** são calculados primeiro. O resultado (VERDADEIRO/FALSO) deste cálculo é combinado com as programações do **P 8.4.5.4 Operador de Regra Lógica 2** e do **P 8.4.5.5 Regra Lógica Booleana 3**, produzindo o resultado final (VERDADEIRO/FALSO) da regra lógica.

#### P 8.4.5.1 Regra Lógica Booleana 1

Selecionar a primeira entrada booleana (VERDADEIRA ou FALSA) para a regra lógica selecionada. Este é um parâmetro de matriz que contém as regras lógicas de 0–5.

<b>Valor padrão:</b>	0	<b>Tipo de parâmetro:</b>	Seleção
<b>Número do parâmetro:</b>	1340	<b>Unidade:</b>	–
<b>Tipo de dados:</b>	enum	<b>Tipo de Acesso:</b>	Leitura/Gravação

A seguir estão as seleções para o parâmetro.

Número da seleção	Nome da seleção	Descrição da seleção
0	FALSO	Inserir False (Falso) na regra lógica.
1	VERDADEIRO	Inserir True (Verdadeiro) na regra lógica.
2	Em funcionamento	Consulte <b>P 9.4.3.1 Relé de Função [5]</b> para obter uma descrição.
3	Na faixa	Consulte <b>P 9.4.3.1 Relé de Função [7]</b> para obter uma descrição.
4	Na referência	Consulte <b>P 9.4.3.1 Relé de Função [8]</b> para obter uma descrição.
7	Fora da faixa de corrente	Consulte <b>P 9.4.3.1 Relé de Função [12]</b> para obter uma descrição.
8	Abaixo da baixa I	Consulte <b>P 9.4.3.1 Relé de Função [13]</b> para obter uma descrição.
9	Acima da alta I	Consulte <b>P 9.4.3.1 Relé de Função [14]</b> para obter uma descrição.
16	Advertência térmica	Consulte <b>P 9.4.3.1 Relé de Função [21]</b> para obter uma descrição.
17	Mains out of range	A tensão de rede está fora da faixa de tensão especificada.
18	Reversão	Consulte <b>P 9.4.3.1 Relé de Função [25]</b> para obter uma descrição.
19	Advertência	Uma advertência está ativa.
20	Falha (desarme)	Uma falha de desarme está ativa.
21	Falha (bloqueio por desarme)	Uma falha de bloqueio por desarme está ativa.
22	Comparator 0	Utilize o resultado do comparador 0 na regra lógica.
23	Comparator 1	Utilize o resultado do comparador 1 na regra lógica.
24	Comparator 2	Utilize o resultado do comparador 2 na regra lógica.
25	Comparator 3	Utilize o resultado do comparador 3 na regra lógica.

Número da seleção	Nome da seleção	Descrição da seleção
26	Logic rule 0	Utilize o resultado da regra lógica 0 na regra lógica.
27	Logic rule 1	Utilize o resultado da regra lógica 1 na regra lógica.
28	Logic rule 2	Utilize o resultado da regra lógica 2 na regra lógica.
29	Logic rule 3	Utilize o resultado da regra lógica 3 na regra lógica.
30	SL Time-out 0	Utilize o resultado do temporizador 0 na regra lógica.
31	SL Time-out 1	Utilize o resultado do temporizador 1 na regra lógica.
32	SL Time-out 2	Utilize o resultado do temporizador 2 na regra lógica.
33	Entrada digital T13	Utilize o valor de DI1 em uma regra lógica.
34	Entrada digital T14	Utilize o valor de DI2 em uma regra lógica.
35	Entrada digital T15	Utilize o valor de DIO em uma regra lógica.
36	Entrada digital T17	Utilize o valor de DI3 em uma regra lógica.
39	Start command	Este evento é True (Verdadeiro) se o conversor de frequência der a partida por qualquer meio (entrada digital ou um outro).
40	Drive stopped	Este evento é True (Verdadeiro) se o conversor de frequência for parado ou for parado por inércia, por qualquer meio (entrada digital ou um outro).
42	Auto Reset Trip	Uma reinicialização automática é realizada.
50	Comparator 4	Utilize o resultado do comparador 4 na regra lógica.
51	Comparator 5	Utilize o resultado do comparador 5 na regra lógica.
60	Logic rule 4	Utilize o resultado da regra lógica 4 na regra lógica.
61	Logic rule 5	Utilize o resultado da regra lógica 5 na regra lógica.
70	SL Time-out 3	Utilize o resultado do temporizador 3 na regra lógica.
71	SL Time-out 4	Utilize o resultado do temporizador 4 na regra lógica.
72	SL Time-out 5	Utilize o resultado do temporizador 5 na regra lógica.
73	SL Time-out 6	Utilize o resultado do temporizador 6 na regra lógica.
74	SL Time-out 7	Utilize o resultado do temporizador 7 na regra lógica.
83	Perda de carga	A perda de carga é realizada.

#### P 8.4.5.2 Operador de Regra Lógica 1

Selecionar o primeiro operador lógico a ser usado nas entradas booleanas a partir do **P 8.4.5.1 Regra Lógica Booleana 1** e do **P 8.4.5.3 Regra Lógica Booleana 2**. Este é um parâmetro de matriz que contém os operadores lógicos de 0 a 5.

<b>Valor padrão:</b>	0	<b>Tipo de parâmetro:</b>	Seleção
<b>Número do parâmetro:</b>	1341	<b>Unidade:</b>	–
<b>Tipo de dados:</b>	enum	<b>Tipo de Acesso:</b>	Leitura/Gravação

A seguir estão as seleções para o parâmetro.

Número da seleção	Nome da seleção	Descrição da seleção
0	Desativado	Ignora <i>P 8.4.5.3 Regra Lógica Booleana 2</i> , <i>P 8.4.5.4 Operador de Regra Lógica 2</i> e <i>P 8.4.5.5 Regra Lógica Booleana 3</i> .
1	E	Avalia a expressão <i>P 8.4.5.1 Regra Lógica Booleana 1</i> E <i>P 8.4.5.3 Regra Lógica Booleana 2</i> .
2	OU	Avalia a expressão <i>P 8.4.5.1 Regra Lógica Booleana 1</i> OU <i>P 8.4.5.3 Regra Lógica Booleana 2</i> .
3	E NÃO	Avalia a expressão <i>P 8.4.5.1 Regra Lógica Booleana 1</i> E NÃO <i>P 8.4.5.3 Regra Lógica Booleana 2</i> .
4	OU NÃO	Avalia a expressão <i>P 8.4.5.1 Regra Lógica Booleana 1</i> OU NÃO <i>P 8.4.5.3 Regra Lógica Booleana 2</i> .
5	NÃO E	Avalia a expressão NÃO <i>P 8.4.5.1 Regra Lógica Booleana 1</i> E <i>P 8.4.5.3 Regra Lógica Booleana 2</i> .
6	NÃO OU	Avalia a expressão NÃO <i>P 8.4.5.1 Regra Lógica Booleana 1</i> OU <i>P 8.4.5.3 Regra Lógica Booleana 2</i> .
7	NÃO E NÃO	Avalia a expressão NÃO <i>P 8.4.5.1 Regra Lógica Booleana 1</i> E NÃO <i>P 8.4.5.3 Regra Lógica Booleana 2</i> .
8	NÃO OU NÃO	Avalia a expressão NÃO <i>P 8.4.5.1 Regra Lógica Booleana 1</i> OU NÃO <i>P 8.4.5.3 Regra Lógica Booleana 2</i> .

### P 8.4.5.3 Regra Lógica Booleana 2

Selecione a segunda entrada booleana (VERDADEIRA ou FALSA) para a regra lógica selecionada. Este é um parâmetro de matriz que contém as regras lógicas de 0–5.

<b>Valor padrão:</b>	0	<b>Tipo de parâmetro:</b>	Seleção
<b>Número do parâmetro:</b>	1342	<b>Unidade:</b>	–
<b>Tipo de dados:</b>	enum	<b>Tipo de Acesso:</b>	Leitura/Gravação

Número da seleção	Nome da seleção	Descrição da seleção
0	FALSO	Inserir False (Falso) na regra lógica.
1	VERDADEIRO	Inserir True (Verdadeiro) na regra lógica.
2	Em funcionamento	Consulte <i>P 9.4.3.1 Relé de Função [5]</i> para obter uma descrição.
3	Na faixa	Consulte <i>P 9.4.3.1 Relé de Função [7]</i> para obter uma descrição.
4	Na referência	Consulte <i>P 9.4.3.1 Relé de Função [8]</i> para obter uma descrição.
7	Fora da faixa de corrente	Consulte <i>P 9.4.3.1 Relé de Função [12]</i> para obter uma descrição.
8	Abaixo da baixa I	Consulte <i>P 9.4.3.1 Relé de Função [13]</i> para obter uma descrição.
9	Acima da alta I	Consulte <i>P 9.4.3.1 Relé de Função [14]</i> para obter uma descrição.
16	Advertência térmica	Consulte <i>P 9.4.3.1 Relé de Função [21]</i> para obter uma descrição.
17	Mains out of range	A tensão de rede está fora da faixa de tensão especificada.
18	Reversão	Consulte <i>P 9.4.3.1 Relé de Função [25]</i> para obter uma descrição.
19	Advertência	Uma advertência está ativa.

Número da seleção	Nome da seleção	Descrição da seleção
20	Falha (desarme)	Uma falha de desarme está ativa.
21	Falha (bloqueio por desarme)	Uma falha de bloqueio por desarme está ativa.
22	Comparador 0	Utilize o resultado do comparador 0 na regra lógica.
23	Comparador 1	Utilize o resultado do comparador 1 na regra lógica.
24	Comparador 2	Utilize o resultado do comparador 2 na regra lógica.
25	Comparador 3	Utilize o resultado do comparador 3 na regra lógica.
26	Logic rule 0	Utilize o resultado da regra lógica 0 na regra lógica.
27	Logic rule 1	Utilize o resultado da regra lógica 1 na regra lógica.
28	Logic rule 2	Utilize o resultado da regra lógica 2 na regra lógica.
29	Logic rule 3	Utilize o resultado da regra lógica 3 na regra lógica.
30	SL Time-out 0	Utilize o resultado do temporizador 0 na regra lógica.
31	SL Time-out 1	Utilize o resultado do temporizador 1 na regra lógica.
32	SL Time-out 2	Utilize o resultado do temporizador 2 na regra lógica.
33	Entrada digital T13	Utilize o valor de DI1 em uma regra lógica.
34	Entrada digital T14	Utilize o valor de DI2 em uma regra lógica.
35	Entrada digital T15	Utilize o valor de DIO em uma regra lógica.
36	Entrada digital T17	Utilize o valor de DI3 em uma regra lógica.
39	Start command	Este evento é True (Verdadeiro) se o conversor de frequência der a partida por qualquer meio (entrada digital ou um outro).
40	Drive stopped	Este evento é True (Verdadeiro) se o conversor de frequência for parado ou for parado por inércia, por qualquer meio (entrada digital ou um outro).
42	Auto Reset Trip	Uma reinicialização automática é realizada.
50	Comparador 4	Utilize o resultado do comparador 4 na regra lógica.
51	Comparador 5	Utilize o resultado do comparador 5 na regra lógica.
60	Logic rule 4	Utilize o resultado da regra lógica 4 na regra lógica.
61	Logic rule 5	Utilize o resultado da regra lógica 5 na regra lógica.
70	SL Time-out 3	Utilize o resultado do temporizador 3 na regra lógica.
71	SL Time-out 4	Utilize o resultado do temporizador 4 na regra lógica.
72	SL Time-out 5	Utilize o resultado do temporizador 5 na regra lógica.
73	SL Time-out 6	Utilize o resultado do temporizador 6 na regra lógica.
74	SL Time-out 7	Utilize o resultado do temporizador 7 na regra lógica.
83	Perda de carga	A perda de carga é realizada.

#### P 8.4.5.4 Operador de Regra Lógica 2

Selecione o segundo operador lógico a ser utilizado na entrada booleana, calculado no **P 8.4.5.1 Regra Lógica Booleana 1**, **P 8.4.5.2 Operador de Regra Lógica 1** e **P 8.4.5.3 Regra Lógica Booleana 2** e a entrada booleana vindo do **P 8.4.5.5 Regra Lógica Booleana 3**. Este é um parâmetro de matriz que contém os operadores lógicos de 0 a 5.

<b>Valor padrão:</b>	0	<b>Tipo de parâmetro:</b>	Seleção
<b>Número do parâmetro:</b>	1343	<b>Unidade:</b>	–
<b>Tipo de dados:</b>	enum	<b>Tipo de Acesso:</b>	Leitura/Gravação

A seguir estão as seleções para o parâmetro.

Número da seleção	Nome da seleção	Descrição da seleção
0	Desativado	Ignora <b>P 8.4.5.5 Regra Lógica Booleana 3</b> .
1	E	Avalia a expressão [ <b>P 8.4.5.1 Regra Lógica Booleana 1/P 8.4.5.3 Regra Lógica Booleana 2</b> ] E <b>P 8.4.5.5 Regra Lógica Booleana 3</b> .
2	OU	Avalia a expressão [ <b>P 8.4.5.1 Regra Lógica Booleana 1/P 8.4.5.3 Regra Lógica Booleana 2</b> ] OU <b>P 8.4.5.5 Regra Lógica Booleana 3</b> .
3	E NÃO	Avalia a expressão [ <b>P 8.4.5.1 Regra Lógica Booleana 1/P 8.4.5.3 Regra Lógica Booleana 2</b> ] E NÃO <b>P 8.4.5.5 Regra Lógica Booleana 3</b> .
4	OU NÃO	Avalia a expressão [ <b>P 8.4.5.1 Regra Lógica Booleana 1/P 8.4.5.3 Regra Lógica Booleana 2</b> ] OU NÃO <b>P 8.4.5.5 Regra Lógica Booleana 3</b> .
5	NÃO E	Avalia a expressão NÃO [ <b>P 8.4.5.1 Regra Lógica Booleana 1/P 8.4.5.3 Regra Lógica Booleana 2</b> ] E <b>P 8.4.5.5 Regra Lógica Booleana 3</b> .
6	NÃO OU	Avalia a expressão NÃO [ <b>P 8.4.5.1 Regra Lógica Booleana 1/P 8.4.5.3 Regra Lógica Booleana 2</b> ] OU <b>P 8.4.5.5 Regra Lógica Booleana 3</b> .
7	NÃO E NÃO	Avalia a expressão NÃO [ <b>P 8.4.5.1 Regra Lógica Booleana 1/P 8.4.5.3 Regra Lógica Booleana 2</b> ] E NÃO <b>P 8.4.5.5 Regra Lógica Booleana 3</b> .
8	NÃO OU NÃO	Avalia a expressão NÃO [ <b>P 8.4.5.1 Regra Lógica Booleana 1/P 8.4.5.3 Regra Lógica Booleana 2</b> ] OU NÃO <b>P 8.4.5.5 Regra Lógica Booleana 3</b> .

### P 8.4.5.5 Regra Lógica Booleana 3

Selecione a terceira entrada booleana (VERDADEIRA ou FALSA) para a regra lógica selecionada. Este é um parâmetro de matriz que contém as regras lógicas de 0–5.

<b>Valor padrão:</b>	0	<b>Tipo de parâmetro:</b>	Seleção
<b>Número do parâmetro:</b>	1344	<b>Unidade:</b>	–
<b>Tipo de dados:</b>	enum	<b>Tipo de Acesso:</b>	Leitura/Gravação

Número da seleção	Nome da seleção	Descrição da seleção
0	FALSO	Inserir False (Falso) na regra lógica.
1	VERDADEIRO	Inserir True (Verdadeiro) na regra lógica.
2	Em funcionamento	Consulte <b>P 9.4.3.1 Relé de Função [5]</b> para obter uma descrição.

Número da seleção	Nome da seleção	Descrição da seleção
3	Na faixa	Consulte <i>P 9.4.3.1 Relé de Função [7]</i> para obter uma descrição.
4	Na referência	Consulte <i>P 9.4.3.1 Relé de Função [8]</i> para obter uma descrição.
7	Fora da faixa de corrente	Consulte <i>P 9.4.3.1 Relé de Função [12]</i> para obter uma descrição.
8	Abaixo da baixa I	Consulte <i>P 9.4.3.1 Relé de Função [13]</i> para obter uma descrição.
9	Acima da alta I	Consulte <i>P 9.4.3.1 Relé de Função [14]</i> para obter uma descrição.
16	Advertência térmica	Consulte <i>P 9.4.3.1 Relé de Função [21]</i> para obter uma descrição.
17	Mains out of range	A tensão de rede está fora da faixa de tensão especificada.
18	Reversão	Consulte <i>P 9.4.3.1 Relé de Função [25]</i> para obter uma descrição.
19	Advertência	Uma advertência está ativa.
20	Falha (desarme)	Uma falha de desarme está ativa.
21	Falha (bloqueio por desarme)	Uma falha de bloqueio por desarme está ativa.
22	Comparator 0	Utilize o resultado do comparador 0 na regra lógica.
23	Comparator 1	Utilize o resultado do comparador 1 na regra lógica.
24	Comparator 2	Utilize o resultado do comparador 2 na regra lógica.
25	Comparator 3	Utilize o resultado do comparador 3 na regra lógica.
26	Logic rule 0	Utilize o resultado da regra lógica 0 na regra lógica.
27	Logic rule 1	Utilize o resultado da regra lógica 1 na regra lógica.
28	Logic rule 2	Utilize o resultado da regra lógica 2 na regra lógica.
29	Logic rule 3	Utilize o resultado da regra lógica 3 na regra lógica.
30	SL Time-out 0	Utilize o resultado do temporizador 0 na regra lógica.
31	SL Time-out 1	Utilize o resultado do temporizador 1 na regra lógica.
32	SL Time-out 2	Utilize o resultado do temporizador 2 na regra lógica.
33	Entrada digital T13	Utilize o valor de DI1 em uma regra lógica.
34	Entrada digital T14	Utilize o valor de DI2 em uma regra lógica.
35	Entrada digital T15	Utilize o valor de DIO em uma regra lógica.
36	Entrada digital T17	Utilize o valor de DI3 em uma regra lógica.
39	Start command	Este evento é True (Verdadeiro) se o conversor de frequência der a partida por qualquer meio (entrada digital ou um outro).
40	Drive stopped	Este evento é True (Verdadeiro) se o conversor de frequência for parado ou for parado por inércia, por qualquer meio (entrada digital ou um outro).
42	Auto Reset Trip	Uma reinicialização automática é realizada.
50	Comparator 4	Utilize o resultado do comparador 4 na regra lógica.
51	Comparator 5	Utilize o resultado do comparador 5 na regra lógica.
60	Logic rule 4	Utilize o resultado da regra lógica 4 na regra lógica.
61	Logic rule 5	Utilize o resultado da regra lógica 5 na regra lógica.
70	SL Time-out 3	Utilize o resultado do temporizador 3 na regra lógica.
71	SL Time-out 4	Utilize o resultado do temporizador 4 na regra lógica.

Número da seleção	Nome da seleção	Descrição da seleção
72	SL Time-out 5	Utilize o resultado do temporizador 5 na regra lógica.
73	SL Time-out 6	Utilize o resultado do temporizador 6 na regra lógica.
74	SL Time-out 7	Utilize o resultado do temporizador 7 na regra lógica.
83	Perda de carga	A perda de carga é realizada.

### 7.8.2.7 Estados (Índice do menu 8.4.6)

#### P 8.4.6.1 Evento

Selecionar a entrada booleana (TRUE (Verdadeiro) ou FALSE (Falso)) para definir o evento do Smart Logic Controller. Este é um parâmetro de matriz que contém os valores de 0–19 do SLC.

<b>Valor padrão:</b>	0	<b>Tipo de parâmetro:</b>	Seleção
<b>Número do parâmetro:</b>	1351	<b>Unidade:</b>	–
<b>Tipo de dados:</b>	enum	<b>Tipo de Acesso:</b>	Leitura/Gravação

Número da seleção	Nome da seleção	Descrição da seleção
0	FALSO	Inserir False (Falso) na regra lógica.
1	VERDADEIRO	Inserir True (Verdadeiro) na regra lógica.
2	Em funcionamento	Consulte <i>P 9.4.3.1 Relé de Função [5]</i> para obter uma descrição.
3	Na faixa	Consulte <i>P 9.4.3.1 Relé de Função [7]</i> para obter uma descrição.
4	Na referência	Consulte <i>P 9.4.3.1 Relé de Função [8]</i> para obter uma descrição.
7	Fora da faixa de corrente	Consulte <i>P 9.4.3.1 Relé de Função [12]</i> para obter uma descrição.
8	Abaixo da baixa I	Consulte <i>P 9.4.3.1 Relé de Função [13]</i> para obter uma descrição.
9	Acima da alta I	Consulte <i>P 9.4.3.1 Relé de Função [14]</i> para obter uma descrição.
16	Advertência térmica	Consulte <i>P 9.4.3.1 Relé de Função [21]</i> para obter uma descrição.
17	Mains out of range	A tensão de rede está fora da faixa de tensão especificada.
18	Reversão	Consulte <i>P 9.4.3.1 Relé de Função [25]</i> para obter uma descrição.
19	Advertência	Uma advertência está ativa.
20	Falha (desarme)	Uma falha de desarme está ativa.
21	Falha (bloqueio por desarme)	Uma falha de bloqueio por desarme está ativa.
22	Comparador 0	Utilize o resultado do comparador 0 na regra lógica.
23	Comparador 1	Utilize o resultado do comparador 1 na regra lógica.
24	Comparador 2	Utilize o resultado do comparador 2 na regra lógica.
25	Comparador 3	Utilize o resultado do comparador 3 na regra lógica.
26	Logic rule 0	Utilize o resultado da regra lógica 0 na regra lógica.
27	Logic rule 1	Utilize o resultado da regra lógica 1 na regra lógica.
28	Logic rule 2	Utilize o resultado da regra lógica 2 na regra lógica.
29	Logic rule 3	Utilize o resultado da regra lógica 3 na regra lógica.
30	SL Time-out 0	Utilize o resultado do temporizador 0 na regra lógica.

Número da seleção	Nome da seleção	Descrição da seleção
31	SL Time-out 1	Utilize o resultado do temporizador 1 na regra lógica.
32	SL Time-out 2	Utilize o resultado do temporizador 2 na regra lógica.
33	Entrada digital T13	Utilize o valor de DI1 em uma regra lógica.
34	Entrada digital T14	Utilize o valor de DI2 em uma regra lógica.
35	Entrada digital T15	Utilize o valor de DIO em uma regra lógica.
36	Entrada digital T17	Utilize o valor de DI3 em uma regra lógica.
39	Start command	Este evento é True (Verdadeiro) se o conversor de frequência der a partida por qualquer meio (entrada digital ou um outro).
40	Drive stopped	Este evento é True (Verdadeiro) se o conversor de frequência for parado ou for parado por inércia, por qualquer meio (entrada digital ou um outro).
42	Auto Reset Trip	Uma reinicialização automática é realizada.
50	Comparator 4	Utilize o resultado do comparador 4 na regra lógica.
51	Comparator 5	Utilize o resultado do comparador 5 na regra lógica.
60	Logic rule 4	Utilize o resultado da regra lógica 4 na regra lógica.
61	Logic rule 5	Utilize o resultado da regra lógica 5 na regra lógica.
70	SL Time-out 3	Utilize o resultado do temporizador 3 na regra lógica.
71	SL Time-out 4	Utilize o resultado do temporizador 4 na regra lógica.
72	SL Time-out 5	Utilize o resultado do temporizador 5 na regra lógica.
73	SL Time-out 6	Utilize o resultado do temporizador 6 na regra lógica.
74	SL Time-out 7	Utilize o resultado do temporizador 7 na regra lógica.
83	Perda de carga	A perda de carga é realizada.

#### P 8.4.6.2 Ação

Selecione a ação correspondente ao evento do SLC. As ações são executadas quando o evento correspondente (definido no **P 8.4.6.1 Evento**) for avaliado como true (VERDADEIRO). Este é um parâmetro de matriz que contém as ações de 0 a 19 do SLC.

<b>Valor padrão:</b>	0	<b>Tipo de parâmetro:</b>	Seleção
<b>Número do parâmetro:</b>	1352	<b>Unidade:</b>	–
<b>Tipo de dados:</b>	enum	<b>Tipo de Acesso:</b>	Leitura/Gravação

A seguir estão as seleções para o parâmetro.

Número da seleção	Nome da seleção	Descrição da seleção
0	Desativado	A função está desativada.
1	Nenhuma ação	Não é tomada nenhuma ação.
2	Selec.set-up 1	Altera o setup ativo para setup 1.
3	Selec.set-up 2	Altera o setup ativo para setup 2.
10	Selec.ref.Predef.0	Seleciona a referência predefinida 0.
11	Selec.ref.predef.1	Seleciona a referência predefinida 1.

Número da seleção	Nome da seleção	Descrição da seleção
12	Selec. ref.predef2	Seleciona a referência predefinida 2.
13	Selec. ref.predef3	Seleciona a referência predefinida 3.
14	Selec. ref.predef4	Seleciona a referência predefinida 4.
15	Selec. ref.predef5	Seleciona a referência predefinida 5.
16	Selec. ref.predef6	Seleciona a referência predefinida 6.
17	Selec. ref.predef7	Seleciona a referência predefinida 7.
18	Selecionar rampa 1	Seleciona a rampa 1.
19	Selecionar rampa 2	Seleciona a rampa 2.
22	Funcionar	Emite um comando de partida para o conversor.
23	Fncionar em Reversão	Emite um comando de partida reversa para o conversor.
24	Parada	Emite um comando de parada para o conversor.
25	Qstop	Emite um comando de parada rápida para o conversor.
26	Freio CC	Emite um comando de freio CC para o conversor.
27	Parada por inércia	O conversor para por inércia imediatamente. Todos os comandos de parada, inclusive o comando de parada por inércia, param o SLC.
28	Congelar frequência de saída	Congela a frequência de saída.
29	Iniciar temporizador 0	Inicia o temporizador 0.
30	Iniciar temporizador 1	Inicia o temporizador 1.
31	Iniciar temporizador 2	Inicia o temporizador 2.
32	Definir saída digital A baixa	Define a saída digital A baixa.
33	Defin saíd dig.B baixa	Define a saída digital B baixa.
38	Defin saíd dig.A alta	Define a saída digital A alta.
39	Defin saíd dig. B alta	Define a saída digital B alta.
60	Resetar Contador A	Zera o contador A.
61	Resetar Contador B	Zera o contador B.
70	Iniciar temporizador 3	Inicia o temporizador 3.
71	Iniciar temporizador 4	Inicia o temporizador 4.
72	Iniciar temporizador 5	Inicia o temporizador 5.
73	Iniciar temporizador 6	Inicia o temporizador 6.
74	Iniciar temporizador 7	Inicia o temporizador 7.
100	Redefinir Falha	Redefina a falha.

## 7.9 E/S (Índice do menu 9)

### 7.9.1 E/S (Índice do menu 9.3)

#### 7.9.1.1 Status de E/S (Índice do menu 9.3)

##### P 9.3.1 Status da Entrada Digital

Visualizar o estado real das entradas digitais. O valor deve ser analisado usando o tipo binário. 0 = sem sinal, 1 = sinal conectado. Da direita para a esquerda, os bits 0, 2, 3, 4, 5 representam DI 18, 17, 15, 14, 13, respectivamente.

<b>Valor padrão:</b>	0	<b>Tipo de parâmetro:</b>	Faixa (0–4095)
<b>Número do parâmetro:</b>	1660	<b>Unidade:</b>	–
<b>Tipo de dados:</b>	uint16	<b>Tipo de Acesso:</b>	Leitura

A seguir estão as descrições dos bits.

Número do bit	Descrição do bit
Bit 0	Terminal de entrada digital 18
Bit 2	Terminal de entrada digital 17
Bit 3	Terminal de entrada digital 15
Bit 4	Terminal de entrada digital 14
Bit 5	Terminal de entrada digital 13

### P 9.3.2 Status da Saída Digital

Exibir o valor binário de todas as saídas digitais. (0 = saída baixa, 1 = saída alta, '\_' = saída digital não configurada). Da direita para a esquerda, o bit 3 representa DO 15.

<b>Valor padrão:</b>	0	<b>Tipo de parâmetro:</b>	Faixa (0–63)
<b>Número do parâmetro:</b>	1666	<b>Unidade:</b>	–
<b>Tipo de dados:</b>	uint16	<b>Tipo de Acesso:</b>	Leitura

A seguir estão as descrições dos bits.

Número do bit	Descrição do bit
Bit 3	Terminal de saída digital 15

### P 9.3.3 T31 Saída Analógica [mA]

Exibir o valor real na saída 31, em mA. O valor exibido reflete a seleção em *P 9.5.1.1 T31 Modo* e *P 9.5.1.2 T31 Saída Analógica*.

<b>Valor padrão:</b>	0,00	<b>Tipo de parâmetro:</b>	Faixa (0,00–20,00)
<b>Número do parâmetro:</b>	1665	<b>Unidade:</b>	mA
<b>Tipo de dados:</b>	uint16	<b>Tipo de Acesso:</b>	Leitura

### P 9.3.4 Programação do T33

Exibir a programação do terminal de entrada 33 (corrente ou tensão).

<b>Valor padrão:</b>	1 [Modo de tensão]	<b>Tipo de parâmetro:</b>	Seleção
<b>Número do parâmetro:</b>	1661	<b>Unidade:</b>	–
<b>Tipo de dados:</b>	enum	<b>Tipo de Acesso:</b>	Leitura

A seguir estão as seleções para o parâmetro.

Número da seleção	Nome da seleção
0	Modo de corrente
1	Modo de tensão

### P 9.3.5 T33 Entrada Analógica

Visualizar a entrada real na entrada analógica 33.

<b>Valor padrão:</b>	1,00	<b>Tipo de parâmetro:</b>	Faixa (0,00–20,00)
<b>Número do parâmetro:</b>	1662	<b>Unidade:</b>	–
<b>Tipo de dados:</b>	uint16	<b>Tipo de Acesso:</b>	Leitura

### P 9.3.6 Programação do T34

Exibir a programação do terminal de entrada 34 (corrente ou tensão).

<b>Valor padrão:</b>	1 [Modo de tensão]	<b>Tipo de parâmetro:</b>	Seleção
<b>Número do parâmetro:</b>	1663	<b>Unidade:</b>	–
<b>Tipo de dados:</b>	enum	<b>Tipo de Acesso:</b>	Leitura

A seguir estão as seleções para o parâmetro.

Número da seleção	Nome da seleção
0	Modo de corrente
1	Modo de tensão

### P 9.3.7 T34 Entrada Analógica

Visualizar a entrada real na entrada analógica 34 (corrente ou tensão).

<b>Valor padrão:</b>	1,00	<b>Tipo de parâmetro:</b>	Faixa (0,00–20,00)
<b>Número do parâmetro:</b>	1664	<b>Unidade:</b>	–
<b>Tipo de dados:</b>	uint16	<b>Tipo de Acesso:</b>	Leitura

### P 9.3.8 T18 Entrada de pulso [Hz]

Exibir o valor real da frequência aplicada no terminal 18, como uma entrada de impulso.

<b>Valor padrão:</b>	0	<b>Tipo de parâmetro:</b>	Faixa (0–130000)
<b>Número do parâmetro:</b>	1668	<b>Unidade:</b>	–
<b>Tipo de dados:</b>	int32	<b>Tipo de Acesso:</b>	Leitura

### P 9.3.9 T15 Saída de Pulso [Hz]

Exibir o valor real de impulsos aplicados no terminal 15 no modo de saída digital.

<b>Valor padrão:</b>	0	<b>Tipo de parâmetro:</b>	Faixa (0–40000)
<b>Número do parâmetro:</b>	1669	<b>Unidade:</b>	–
<b>Tipo de dados:</b>	int32	<b>Tipo de Acesso:</b>	Leitura

### P 9.3.10 Saída do Relé

Exibir o estado das saídas de relé. O valor deve ser analisado usando o tipo binário. (0 = desligado, 1 = ligado). Da extrema direita para a esquerda, correspondendo ao bit 4 está a Saída a Relé 1.

<b>Valor padrão:</b>	0	<b>Tipo de parâmetro:</b>	Faixa (0–31)
<b>Número do parâmetro:</b>	1671	<b>Unidade:</b>	–
<b>Tipo de dados:</b>	uint16	<b>Tipo de Acesso:</b>	Leitura

## 7.9.2 Entradas/Saídas Digitais (Índice do menu 9.4)

### 7.9.2.1 Configuração da Entrada Digital (Índice do menu 9.4.1)

#### P 9.4.1.1 Modo E/S Digital

Para a E/S digital: Selecione **[0] PNP** para a ação em pulsos direcionais positivos. O sistema PNP é conectado ao GND (pull down). Selecione sistemas **[1] NPN** para ação em pulsos direcionais negativos. O sistema NPN é conectado à tensão +24 V internamente no conversor (pull up).

<b>Valor padrão:</b>	0 [PNP]	<b>Tipo de parâmetro:</b>	Seleção
<b>Número do parâmetro:</b>	500	<b>Unidade:</b>	–
<b>Tipo de dados:</b>	enum	<b>Tipo de Acesso:</b>	Leitura/Gravação

A seguir estão as seleções para o parâmetro.

Número da seleção	Nome da seleção	Descrição da seleção
0	PNP	Ação em pulsos direcionais positivos (0). Os sistemas PNP são conectados ao terra (GND).
1	NPN	Ação em pulsos direcionais negativos (1). Os sistemas NPN são conectados à tensão +24 V internamente no conversor de frequência (pull up).

#### P 9.4.1.2 T13 Entrada Digital

Selecione a função a partir da faixa de entrada digital disponível.

<b>Valor padrão:</b>	8 [Partida]	<b>Tipo de parâmetro:</b>	Seleção
<b>Número do parâmetro:</b>	510	<b>Unidade:</b>	–
<b>Tipo de dados:</b>	enum	<b>Tipo de Acesso:</b>	Leitura/Gravação

A seguir estão as seleções para o parâmetro.

Número da seleção	Nome da seleção	Descrição da seleção
0	Sem operação	Não responde aos sinais transmitidos para o terminal.
1	Reset	Redefine o conversor de frequência após um desarme/falha. Nem todas as falhas podem ser reinicializadas.
2	Parada por inércia inversa	Parada por inércia, entrada invertida (NF). O conversor de frequência deixa o motor em modo livre. Lógica 0⇒parada por inércia.
3	Parada por Inércia e Reinício, Inverso	Reset e parada por inércia, entrada invertida (NF). Deixa o motor em modo livre e reinicializa o conversor de frequência. Lógica 0⇒parada por inércia. Lógica 1 a Lógica 0⇒reinicializar.
4	Quick Stop Inverse	Entrada invertida (NC). Gera uma parada de acordo com o tempo de rampa de parada rápida programado em <b>P 5.7.7 Tempo de Rampa da Parada Rápida</b> . Quando o motor para, o eixo está em modo livre. Lógica 0⇒Parada rápida.
5	Freio CC, Reverso	Entrada invertida para frenagem CC (NF). Para o motor energizando-o com uma corrente CC durante um determinado período de tempo. Consulte <b>P 5.7.4 Corrente de freio CC %</b> a <b>P 5.7.5 Frequência de freio CC</b> . A função somente estará ativa se o valor em <b>P 5.7.3 Tempo Freio CC</b> for diferente de 0. Lógica 0⇒Frenagem CC.
6	Parada por inércia inversa	Função de parada invertida. Gera uma função de parada quando o terminal selecionado passa do logic 1 para o logic 0. A parada é executada de acordo com o tempo de rampa selecionado ( <b>P 5.5.4.3 Tempo Desacel. Rampa 1</b> e <b>P 5.5.4.10 Tempo Desacel. Rampa 2</b> ). <b>Observação:</b> Quando o conversor de frequência está no limite de torque e recebeu um comando de parada, ele pode não parar por si próprio. Para garantir que o conversor de frequência pare, configure uma saída digital para <b>[27] Limite de torque</b> , e pare e conecte essa saída digital a uma entrada digital configurada como parada por inércia.
8	Partida	Selecione partida para um comando de partida/parada. Lógica 1=partida, lógica 0=parada.
9	Partida por pulso	O motor começa quando um pulso é aplicado por, no mínimo, 4 ms. O motor se detém quando comandos de parada são dados.
10	Reversão	Muda o sentido de rotação do eixo do motor. Selecione lógica 1 para reversão. O sinal de reversão só mudará o sentido da rotação. Ele não ativa a função partida. Selecione ambos os sentidos em <b>P 5.8.1 Sentido de Rotação</b> . A função não está ativa na malha fechada de processo.
11	Partida em Reversão	Utilizada para partida/parada e para reversão no mesmo fio. Não são permitidos sinais simultâneos na partida.
12	Ativar Partida Direta	Desacopla o movimento no sentido anti-horário e permite o sentido horário.
13	Ativar Partid Revers	Desacopla o movimento no sentido horário e permite o sentido anti-horário.

Número da seleção	Nome da seleção	Descrição da seleção
14	Jog	Utilize para ativar a velocidade de jog. Consulte <i>P 5.9.2 Referência de Jog 1</i> .
15	Ref. Predef. Ligada	Alterna entre a referência externa e a referência predefinida. É suposto que a opção <i>[1] Externa/predefinida</i> tenha sido selecionada em <i>P 5.5.3.5 Função de Referência</i> . Lógica 0 = referência externa ativa; lógica 1=1 das referências predefinidas está ativa.
16	Ref. Predefinida Bit 0	Os bits 0, 1 e 2 da referência predefinida permitem a seleção de 1 das 8 referências predefinidas. Consulte <a href="#">Tabela 64</a> .
17	Ref Predefinida Bit 1	Os bits 0, 1 e 2 da referência predefinida permitem a seleção de 1 das 8 referências predefinidas. Consulte <a href="#">Tabela 64</a> .
18	Ref Predefinida Bit 2	Os bits 0, 1 e 2 da referência predefinida permitem a seleção de 1 das 8 referências predefinidas. Consulte <a href="#">Tabela 64</a> .
19	Congelar referência	Congela a referência real, que agora é o ponto de ativação/ condição para <i>[21] Acelerar</i> e <i>[22] Desacelerar</i> a ser usado. Se <i>[21] Acelerar</i> ou <i>[22] Desacelerar</i> for usado, a mudança de velocidade sempre seguirá a rampa 2 ( <i>P 5.5.4.9 Tempo Acel. Rampa 2</i> e <i>P 5.5.4.10 Tempo Desacel. Rampa 2</i> ) na faixa <i>P 5.5.3.3 Referência Máxima</i> .
20	Congelar frequência de saída	Congela a frequência do motor real (Hz), que agora é o ponto de ativação/condição para <i>[21] Acelerar</i> e <i>[22] Desacelerar</i> a ser usado. Se <i>[21] Acelerar</i> ou <i>[22] Desacelerar</i> for usado, a mudança de velocidade seguirá sempre a rampa 2 ( <i>P 5.5.4.9 Tempo Acel. Rampa 2</i> e <i>P 5.5.4.10 Tempo Desacel. Rampa 2</i> ) na faixa 0– <i>P 4.2.2.4 Frequência Nominal</i> . <b>Observação:</b> Quando <i>[20] Congelar saída</i> estiver ativo, o conversor de frequência não poderá ser parado ajustando-se o sinal em <i>[8] Partida</i> para baixo. Pare o conversor de frequência por meio de um terminal programado para <i>[2] Parada/inérc, reverso</i> ou <i>[3] Parada por inércia e reinício, inverso</i> .
21	Aceleração	Selecione <i>[21] Acelerar</i> e <i>[22] Desacelerar</i> se o controle digital da aceleração/desaceleração for necessário (potenciômetro eletrônico). Ative esta função selecionando <i>[19] Congelar referência</i> ou <i>[20] Congelar saída</i> . Quando a aceleração/desaceleração for ativada por menos de 400 ms, a referência resultante aumenta/diminui em 0,1%. Se a aceleração/desaceleração for ativada por mais de 400 ms, a referência resultante segue a configuração no parâmetro de subida/descida <i>P 5.5.4.9 Tempo Acel. Rampa 2/P 5.5.4.10 Tempo Desacel. Rampa 2</i> .

Número da seleção	Nome da seleção	Descrição da seleção
22	Desaceleração	Selecione <b>[21] Acelerar</b> e <b>[22] Desacelerar</b> se o controle digital da aceleração/desaceleração for necessário (potenciômetro eletrônico). Ative esta função selecionando <b>[19] Congelar referência</b> ou <b>[20] Congelar saída</b> . Quando a aceleração/desaceleração for ativada por menos de 400 ms, a referência resultante aumenta/diminui em 0,1%. Se a aceleração/desaceleração for ativada por mais de 400 ms, a referência resultante segue a configuração no parâmetro de subida/descida <b>P 5.5.4.9 Tempo Acel. Rampa 2/P 5.5.4.10 Tempo Desacel. Rampa 2</b> .
23	Selç do Bit 0 d Setup	Selecione <b>[23] Selç do bit 0 d setup</b> para selecionar 1 dos 2 setups. Programe <b>P 6.6.1 Setup Ativo</b> para <b>[9] Setup Múltiplo</b> .
25	Partida e Parada por Inércia	Selecione <b>[25] Partida e Parada por Inércia</b> para comando de partida ou parada por inércia. Lógica 1=partida, lógica 0=parada por inércia.
28	Catch-Up	Aumenta o valor de referência na porcentagem (relativa) programada em <b>P 5.5.3.13 Freeze Up/Down Step Delta (Congelar Delta da Etapa Para Cima/Para Baixo)</b> . Consulte <a href="#">Tabela 65</a> .
29	Redução de velocidade	Reduz o valor de referência na porcentagem (relativa) programada em <b>P 5.5.3.13 Freeze Up/Down Step Delta (Congelar Delta da Etapa Para Cima/Para Baixo)</b> . Consulte <a href="#">Tabela 65</a> .
34	Bit 0 da Rampa	Permite uma seleção das 2 rampas disponíveis.
45	Partida Reversa por Pulso	O motor começa a funcionar ao contrário quando um pulso é aplicado por, no mínimo, 4 ms. O motor se detém quando comandos de parada são dados.
51	External Interlock	Esta função torna possível dar uma falha externa ao conversor de frequência. Esta falha é tratada como uma falha gerada internamente.
55	Incremento DigPot	Aumenta o sinal para a função de potenciômetro digital descrita no grupo do parâmetro <b>5.13 Potenciômetro Digital</b> .
56	Decremento DigPot	Diminui o sinal para a função de potenciômetro digital descrita no grupo do parâmetro <b>5.13 Potenciômetro Digital</b> .
57	Apagar Ref.Digipot	Limpa a referência do potenciômetro digital descrita no grupo do parâmetro <b>5.13 Potenciômetro Digital</b> .
60	Counter A (up)	Entrada para contagem incremental no contador A do SLC.
61	Contador A (decresc)	Entrada para contagem decremental no contador A do SLC.
62	Resetar Contador A	Entrada para reinicializar o contador A.
63	Contador B (cresc)	Entrada para contagem incremental no contador B do SLC.
64	Contador B (decresc)	Entrada para contagem decremental no contador B do SLC.
65	Resetar Contador B	Entrada para reinicializar o contador B.
101	Sleep	Um sinal aplicado coloca o conversor de frequência em sleep mode.

**Tabela 64: Bit de Referência Predefinida**

Bit de referência predefinida	2	1	0
Referência predefinida 0	0	0	0
Referência predefinida 1	0	0	1
Referência predefinida 2	0	1	0
Referência predefinida 3	0	1	1
Referência predefinida 4	1	0	0
Referência predefinida 5	1	0	1
Referência predefinida 6	1	1	0
Referência predefinida 7	1	1	1

**Tabela 65: Shut Down/Catch-up**

	Shut down	Catch-up
Velocidade inalterada	0	0
Reduzida de % do valor	1	0
Aumentada de % do valor	0	1
Reduzida de % do valor	1	1

#### P 9.4.1.3 T14 Entrada Digital

Selecione a função a partir da faixa de entrada digital disponível.

<b>Valor padrão:</b>	10 [Reversão]	<b>Tipo de parâmetro:</b>	Seleção
<b>Número do parâmetro:</b>	511	<b>Unidade:</b>	–
<b>Tipo de dados:</b>	enum	<b>Tipo de Acesso:</b>	Leitura/Gravação

A seguir estão as seleções para o parâmetro.

Número da seleção	Nome da seleção	Descrição da seleção
0	Sem operação	Não responde aos sinais transmitidos para o terminal.
1	Reset	Redefine o conversor de frequência após um desarme/falha. Nem todas as falhas podem ser reinicializadas.
2	Parada por inércia inversa	Parada por inércia, entrada invertida (NF). O conversor de frequência deixa o motor em modo livre. Lógica 0⇒parada por inércia.
3	Parada por Inércia e Reinício, Inverso	Reset e parada por inércia, entrada invertida (NF). Deixa o motor em modo livre e reinicializa o conversor de frequência. Lógica 0⇒parada por inércia. Lógica 1 a Lógica 0⇒reinicializar.
4	Quick Stop Inverse	Entrada invertida (NC). Gera uma parada de acordo com o tempo de rampa de parada rápida programado em <b>P 5.7.7 Tempo de Rampa da Parada Rápida</b> . Quando o motor para, o eixo está em modo livre. Lógica 0⇒Parada rápida.

Número da seleção	Nome da seleção	Descrição da seleção
5	Freio CC, Reverso	Entrada invertida para frenagem CC (NF). Para o motor energizando-o com uma corrente CC durante um determinado período de tempo. Consulte <b>P 5.7.4 Corrente de freio CC</b> a <b>P 5.7.5 Frequência de freio CC</b> . A função somente estará ativa se o valor em <b>P 5.7.3 Tempo Freio CC</b> for diferente de 0. Lógica 0⇒Frenagem CC.
6	Parada por inércia inversa	Função de parada invertida. Gera uma função de parada quando o terminal selecionado passa do logic 1 para o logic 0. A parada é executada de acordo com o tempo de rampa selecionado ( <b>P 5.5.4.9 Tempo Acel. Rampa 2</b> e <b>P 5.5.4.10 Tempo Desacel. Rampa 2</b> ). <b>Observação:</b> Quando o conversor de frequência está no limite de torque e recebeu um comando de parada, ele pode não parar por si próprio. Para garantir que o conversor de frequência pare, configure uma saída digital para <b>[27] Limite de torque</b> , e pare e conecte essa saída digital a uma entrada digital configurada como parada por inércia.
8	Partida	Selecione partida para um comando de partida/parada. Lógica 1=partida, lógica 0=parada.
9	Partida por pulso	O motor começa quando um pulso é aplicado por, no mínimo, 4 ms. O motor se detém quando comandos de parada são dados.
10	Reversão	Muda o sentido de rotação do eixo do motor. Selecione lógica 1 para reversão. O sinal de reversão só mudará o sentido da rotação. Ele não ativa a função partida. Selecione ambos os sentidos em <b>P 5.8.1 Sentido de Rotação</b> . A função não está ativa na malha fechada de processo.
11	Partida em Reversão	Utilizada para partida/parada e para reversão no mesmo fio. Não são permitidos sinais simultâneos na partida.
12	Ativar Partida Direta	Desacopla o movimento no sentido anti-horário e permite o sentido horário.
13	Ativar Partid Revers	Desacopla o movimento no sentido horário e permite o sentido anti-horário.
14	Jog	Utilize para ativar a velocidade de jog. Consulte <b>P 5.9.2 Referência de Jog 1</b> .
15	Ref. Predef. Ligada	Alterna entre a referência externa e a referência predefinida. É suposto que a opção <b>[1] Externa/predefinida</b> tenha sido selecionada em <b>P 5.5.3.5 Função de Referência</b> . Lógica 0 = referência externa ativa; lógica 1=1 das 8 referências predefinidas está ativa.
16	Ref. Predefinida Bit 0	Os bits 0, 1 e 2 da referência predefinida permitem a seleção de 1 das 8 referências predefinidas. Consulte <a href="#">Tabela 64</a> .
17	Ref Predefinida Bit 1	Os bits 0, 1 e 2 da referência predefinida permitem a seleção de 1 das 8 referências predefinidas. Consulte <a href="#">Tabela 64</a> .
18	Ref Predefinida Bit 2	Os bits 0, 1 e 2 da referência predefinida permitem a seleção de 1 das 8 referências predefinidas. Consulte <a href="#">Tabela 64</a> .

Número da seleção	Nome da seleção	Descrição da seleção
19	Congelar referência	Congela a referência real, que agora é o ponto de ativação/ condição para [21] <b>Acelerar</b> e [22] <b>Desacelerar</b> a ser usado. Se [21] <b>Acelerar</b> ou [22] <b>Desacelerar</b> for usado, a mudança de velocidade seguirá sempre a rampa 2 (P 5.5.4.9 <b>Tempo Acel. Rampa 2</b> e P 5.5.4.10 <b>Tempo Desacel. Rampa 2</b> ) na faixa 0–P 5.5.3.3 <b>Referência Máxima</b> .
20	Congelar frequência de saída	Congela a frequência do motor real (Hz), que agora é o ponto de ativação/condição para [21] <b>Acelerar</b> e [22] <b>Desacelerar</b> a ser usado. Se [21] <b>Acelerar</b> ou [22] <b>Desacelerar</b> for usado, a mudança de velocidade seguirá sempre a rampa 2 (P 5.5.4.9 <b>Tempo Acel. Rampa 2</b> e P 5.5.4.10 <b>Tempo Desacel. Rampa 2</b> ) na faixa 0–P 4.2.2.4 <b>Frequência Nominal</b> . <b>Observação:</b> Quando [20] <b>Congelar saída</b> estiver ativo, o conversor de frequência não poderá ser parado ajustando-se o sinal em [8] <b>Partida</b> para baixo. Pare o conversor de frequência por meio de um terminal programado para [2] <b>Paradp/inérc, reverso</b> ou [3] <b>Parada por inércia e reinício, inverso</b> .
21	Aceleração	Selecione [21] <b>Acelerar</b> e [22] <b>Desacelerar</b> se o controle digital da aceleração/desaceleração for necessário (potenciômetro eletrônico). Ative esta função selecionando [19] <b>Congelar referência</b> ou [20] <b>Congelar saída</b> . Quando a aceleração/desaceleração for ativada por menos de 400 ms, a referência resultante aumenta/diminui em 0,1%. Se a aceleração/desaceleração for ativada por mais de 400 ms, a referência resultante segue a configuração no parâmetro de subida/descida P 5.5.4.9 <b>Tempo Acel. Rampa 2</b> /P 5.5.4.10 <b>Tempo Desacel. Rampa 2</b> . Consulte <a href="#">Tabela 65</a> .
22	Desaceleração	Selecione [21] <b>Acelerar</b> e [22] <b>Desacelerar</b> se o controle digital da aceleração/desaceleração for necessário (potenciômetro eletrônico). Ative esta função selecionando [19] <b>Congelar referência</b> ou [20] <b>Congelar saída</b> . Quando a aceleração/desaceleração for ativada por menos de 400 ms, a referência resultante aumenta/diminui em 0,1%. Se a aceleração/desaceleração for ativada por mais de 400 ms, a referência resultante segue a configuração no parâmetro de subida/descida P 5.5.4.9 <b>Tempo Acel. Rampa 2</b> /P 5.5.4.10 <b>Tempo Desacel. Rampa 2</b> . Consulte <a href="#">Tabela 65</a> .
23	Selç do Bit 0 d Setup	Selecione [23] <b>Selç do bit 0 d setup</b> para selecionar 1 dos 2 setups. Programe P 6.6.1 <b>Setup Ativo</b> para [9] <b>Setup Múltiplo</b> .
25	Partida e Parada por Inércia	Selecione [25] <b>Partida e Parada por Inércia</b> para comando de partida ou parada por inércia. Lógica 1=partida, lógica 0=parada por inércia.
28	Catch-Up	Aumenta o valor de referência na porcentagem (relativa) programada em P 5.5.3.13 <b>Freeze Up/Down Step Delta (Congelar Delta da Etapa Para Cima/Para Baixo)</b> . Consulte <a href="#">Tabela 65</a> .
29	Redução de velocidade	Reduz o valor de referência na porcentagem (relativa) programada em P 5.5.3.13 <b>Freeze Up/Down Step Delta (Congelar Delta da Etapa Para Cima/Para Baixo)</b> . Consulte <a href="#">Tabela 65</a> .

Número da seleção	Nome da seleção	Descrição da seleção
34	Bit 0 da Rampa	Permite uma seleção das 2 rampas disponíveis.
45	Partida Reversa por Pulso	O motor começa a funcionar ao contrário quando um pulso é aplicado por, no mínimo, 4 ms. O motor se detém quando comandos de parada são dados.
51	External Interlock	Esta função torna possível dar uma falha externa ao conversor de frequência. Esta falha é tratada como uma falha gerada internamente.
55	Incremento DigPot	Aumenta o sinal para a função de potenciômetro digital descrita no grupo do parâmetro <b>5.13 Potenciômetro Digital</b> .
56	Decremento DigPot	Diminui o sinal para a função de potenciômetro digital descrita no grupo do parâmetro <b>5.13 Potenciômetro Digital</b> .
57	Apagar Ref.Digipot	Limpa a referência do potenciômetro digital descrita no grupo do parâmetro <b>5.13 Potenciômetro Digital</b> .
60	Counter A (up)	Entrada para contagem incremental no contador A do SLC.
61	Contador A (decresc)	Entrada para contagem decremental no contador A do SLC.
62	Resetar Contador A	Entrada para reinicializar o contador A.
63	Contador B (cresc)	Entrada para contagem incremental no contador B do SLC.
64	Contador B (decresc)	Entrada para contagem decremental no contador B do SLC.
65	Resetar Contador B	Entrada para reinicializar o contador B.
101	Sleep	Um sinal aplicado coloca o conversor de frequência em sleep mode.

#### P 9.4.1.4 T15 Entrada Digital

Selecione a função a partir da faixa de entrada digital disponível.

<b>Valor padrão:</b>	1 [Reset]	<b>Tipo de parâmetro:</b>	Seleção
<b>Número do parâmetro:</b>	512	<b>Unidade:</b>	–
<b>Tipo de dados:</b>	enum	<b>Tipo de Acesso:</b>	Leitura/Gravação

A seguir estão as seleções para o parâmetro.

Número da seleção	Nome da seleção	Descrição da seleção
0	Sem operação	Não responde aos sinais transmitidos para o terminal.
1	Reset	Redefine o conversor de frequência após um desarme/falha. Nem todas as falhas podem ser reinicializadas.
2	Parada por inércia inversa	Parada por inércia, entrada invertida (NF). O conversor de frequência deixa o motor em modo livre. Lógica 0⇒parada por inércia.
3	Parada por Inércia e Reinício, Inverso	Reset e parada por inércia, entrada invertida (NF). Deixa o motor em modo livre e reinicializa o conversor de frequência. Lógica 0⇒parada por inércia. Lógica 1 a Lógica 0⇒reinicializar.

Número da seleção	Nome da seleção	Descrição da seleção
4	Quick Stop Inverse	<p>Entrada invertida (NC). Gera uma parada de acordo com o tempo de rampa de parada rápida programado em <b>P 5.7.7 Tempo de Rampa da Parada Rápida</b>. Quando o motor para, o eixo está em modo livre. Lógica 0⇒Parada rápida.</p> <p><b>Observação:</b> Quando o conversor de frequência está no limite de torque e recebeu um comando de parada, ele pode não parar por si próprio. Para garantir que o conversor de frequência pare, configure uma saída digital para [27] <b>Limite de torque</b>, e pare e conecte essa saída digital a uma entrada digital configurada como parada por inércia.</p>
5	Freio CC, Reverso	<p>Entrada invertida para frenagem CC (NF). Para o motor energizando-o com uma corrente CC durante um determinado período de tempo. Consulte <b>P 5.7.4 Corrente de freio CC %</b> a <b>P 5.7.5 Frequência de freio CC</b>. A função somente estará ativa se o valor em <b>P 5.7.3 Tempo Freio CC</b> for diferente de 0. Lógica 0⇒Frenagem CC.</p>
6	Parada por inércia inversa	<p>Função de parada invertida. Gera uma função de parada quando o terminal selecionado passa do logic 1 para o logic 0. A parada é executada de acordo com o tempo de rampa selecionado (<b>P 5.5.4.9 Tempo Acel. Rampa 2</b> e <b>P 5.5.4.10 Tempo Desacel. Rampa 2</b>).</p> <p><b>Observação:</b> Quando o conversor de frequência está no limite de torque e recebeu um comando de parada, ele pode não parar por si próprio. Para garantir que o conversor de frequência pare, configure uma saída digital para [27] <b>Limite de torque</b>, e pare e conecte essa saída digital a uma entrada digital configurada como parada por inércia.</p>
8	Partida	<p>Selecione partida para um comando de partida/parada. Lógica 1=partida, lógica 0=parada.</p>
9	Partida por pulso	<p>O motor começa quando um pulso é aplicado por, no mínimo, 4 ms. O motor se detém quando comandos de parada são dados.</p>
10	Reversão	<p>Muda o sentido de rotação do eixo do motor. Selecione lógica 1 para reversão. O sinal de reversão só mudará o sentido da rotação. Ele não ativa a função partida. Selecione ambos os sentidos em <b>P 5.8.1 Sentido de Rotação</b>. A função não está ativa na malha fechada de processo.</p>
11	Partida em Reversão	<p>Utilizada para partida/parada e para reversão no mesmo fio. Não são permitidos sinais simultâneos na partida.</p>
12	Ativar Partida Direta	<p>Desacopla o movimento no sentido anti-horário e permite o sentido horário.</p>
13	Ativar Partid Revers	<p>Desacopla o movimento no sentido horário e permite o sentido anti-horário.</p>
14	Jog	<p>Utilize para ativar a velocidade de jog. Consulte <b>P 5.9.2 Referência de Jog 1</b>.</p>

Número da seleção	Nome da seleção	Descrição da seleção
15	Ref. Predef. Ligada	Alterna entre a referência externa e a referência predefinida. É suposto que a opção [1] <i>Externa/predefinida</i> tenha sido selecionada em <b>P 5.5.3.5 Função de Referência</b> . Lógica 0 = referência externa ativa; lógica 1=1 das 8 referências predefinidas está ativa.
16	Ref. Predefinida Bit 0	Os bits 0, 1 e 2 da referência predefinida permitem a seleção de 1 das 8 referências predefinidas. Consulte <a href="#">Tabela 64</a> .
17	Ref Predefinida Bit 1	Os bits 0, 1 e 2 da referência predefinida permitem a seleção de 1 das 8 referências predefinidas. Consulte <a href="#">Tabela 64</a> .
18	Ref Predefinida Bit 2	Os bits 0, 1 e 2 da referência predefinida permitem a seleção de 1 das 8 referências predefinidas. Consulte <a href="#">Tabela 64</a> .
19	Congelar referência	Congela a referência real, que agora é o ponto de ativação/ condição para [21] <i>Acelerar</i> e [22] <i>Desacelerar</i> a ser usado. Se [21] <i>Acelerar</i> ou [22] <i>Desacelerar</i> for usado, a mudança de velocidade seguirá sempre a rampa 2 ( <b>P 5.5.4.9 Rampa de Acel. 2 Tempo</b> e <b>P 5.5.4.10 Rampa de Desacel. 2 Tempo</b> ) na faixa 0– <b>P 5.5.3.3 Referência Máxima</b> .
20	Congelar frequência de saída	Congela a frequência do motor real (Hz), que agora é o ponto de ativação/condição para [21] <i>Acelerar</i> e [22] <i>Desacelerar</i> a ser usado. Se [21] <i>Acelerar</i> ou [22] <i>Desacelerar</i> for usado, a mudança de velocidade seguirá sempre a rampa 2 ( <b>P 5.5.4.9 Tempo Acel. Rampa 2</b> e <b>P 5.5.4.10 Tempo Desacel. Rampa 2</b> ) na faixa 0– <b>P 4.2.2.4 Frequência Nominal</b> . <b>Observação:</b> Quando [20] <i>Congelar saída</i> estiver ativo, o conversor de frequência não poderá ser parado ajustando-se o sinal em [8] <i>Partida</i> para baixo. Pare o conversor de frequência por meio de um terminal programado para [2] <i>Paradp/inérc, reverso</i> ou [3] <i>Parada por inércia e reinício, inverso</i> .
21	Aceleração	Selecione [21] <i>Acelerar</i> e [22] <i>Desacelerar</i> se o controle digital da aceleração/desaceleração for necessário (potenciômetro eletrônico). Ative esta função selecionando [19] <i>Congelar referência</i> ou [20] <i>Congelar saída</i> . Quando a aceleração/desaceleração for ativada por menos de 400 ms, a referência resultante aumenta/diminui em 0,1%. Se a aceleração/desaceleração for ativada por mais de 400 ms, a referência resultante segue a configuração no parâmetro de subida/descida <b>P 5.5.4.9 Tempo Acel. Rampa 2/P 5.5.4.10 Tempo Desacel. Rampa 2</b> . Consulte <a href="#">Tabela 65</a> .
22	Desaceleração	Selecione [21] <i>Acelerar</i> e [22] <i>Desacelerar</i> se o controle digital da aceleração/desaceleração for necessário (potenciômetro eletrônico). Ative esta função selecionando [19] <i>Congelar referência</i> ou [20] <i>Congelar saída</i> . Quando a aceleração/desaceleração for ativada por menos de 400 ms, a referência resultante aumenta/diminui em 0,1%. Se a aceleração/desaceleração for ativada por mais de 400 ms, a referência resultante segue a configuração no parâmetro de subida/descida <b>P 5.5.4.9 Tempo Acel. Rampa 2/P 5.5.4.10 Tempo Desacel. Rampa 2</b> . Consulte <a href="#">Tabela 65</a> .

Número da seleção	Nome da seleção	Descrição da seleção
23	Selç do Bit 0 d Setup	Selecione <b>[23] Selç do bit 0 d setup</b> para selecionar 1 dos 2 setups. Programe <b>P 6.6.1 Setup Ativo</b> para <b>[9] Setup Múltiplo</b> .
25	Partida e Parada por Inércia	Selecione <b>[25] Partida e Parada por Inércia</b> para comando de partida ou parada por inércia. Lógica 1=partida, lógica 0=parada por inércia.
28	Catch-Up	Aumenta o valor de referência na porcentagem (relativa) programada em <b>P 5.5.3.13 Freeze Up/Down Step Delta (Congelar Delta da Etapa Para Cima/Para Baixo)</b> . Consulte <a href="#">Tabela 65</a> .
29	Redução de velocidade	Reduz o valor de referência na porcentagem (relativa) programada em <b>P 5.5.3.13 Freeze Up/Down Step Delta (Congelar Delta da Etapa Para Cima/Para Baixo)</b> . Consulte <a href="#">Tabela 65</a> .
34	Bit 0 da Rampa	Permite uma seleção das 2 rampas disponíveis.
45	Partida Reversa por Pulso	O motor começa a funcionar ao contrário quando um pulso é aplicado por, no mínimo, 4 ms. O motor se detém quando comandos de parada são dados.
51	External Interlock	Esta função torna possível dar uma falha externa ao conversor de frequência. Esta falha é tratada como uma falha gerada internamente.
55	Incremento DigPot	Aumenta o sinal para a função de potenciômetro digital descrita no grupo do parâmetro <b>5.13 Potenciômetro Digital</b> .
56	Decremento DigPot	Diminui o sinal para a função de potenciômetro digital descrita no grupo do parâmetro <b>5.13 Potenciômetro Digital</b> .
57	Apagar Ref.Digipot	Limpa a referência do potenciômetro digital descrita no grupo do parâmetro <b>5.13 Potenciômetro Digital</b> .
60	Counter A (up)	Entrada para contagem incremental no contador A do SLC.
61	Contador A (decresc)	Entrada para contagem decremental no contador A do SLC.
62	Resetar Contador A	Entrada para reinicializar o contador A.
63	Contador B (cresc)	Entrada para contagem incremental no contador B do SLC.
64	Contador B (decresc)	Entrada para contagem decremental no contador B do SLC.
65	Resetar Contador B	Entrada para reinicializar o contador B.
101	Sleep	Um sinal aplicado coloca o conversor de frequência em sleep mode.

#### P 9.4.1.5 T17 Entrada Digital

Selecione a função a partir da faixa de entrada digital disponível.

<b>Valor padrão:</b>	14 [Jog]	<b>Tipo de parâmetro:</b>	Seleção
<b>Número do parâmetro:</b>	513	<b>Unidade:</b>	–
<b>Tipo de dados:</b>	enum	<b>Tipo de Acesso:</b>	Leitura/Gravação

A seguir estão as seleções para o parâmetro.

Número da seleção	Nome da seleção	Descrição da seleção
0	Sem operação	Não responde aos sinais transmitidos para o terminal.
1	Reset	Redefine o conversor de frequência após um desarme/falha. Nem todas as falhas podem ser reinicializadas.
2	Parada por inércia inversa	Parada por inércia, entrada invertida (NF). O conversor de frequência deixa o motor em modo livre. Lógica 0⇒parada por inércia.
3	Parada por Inércia e Reinício, Inverso	Reset e parada por inércia, entrada invertida (NF). Deixa o motor em modo livre e reinicializa o conversor de frequência. Lógica 0⇒parada por inércia. Lógica 1 a Lógica 0⇒reinicializar.
4	Quick Stop Inverse	Entrada invertida (NC). Gera uma parada de acordo com o tempo de rampa de parada rápida programado em <b>P 5.7.7 Tempo de Rampa da Parada Rápida</b> . Quando o motor para, o eixo está em modo livre. Lógica 0⇒Parada rápida. <b>Observação:</b> Quando o conversor de frequência está no limite de torque e recebeu um comando de parada, ele pode não parar por si próprio. Para garantir que o conversor de frequência pare, configure uma saída digital para [27] <b>Limite de torque</b> , e pare e conecte essa saída digital a uma entrada digital configurada como parada por inércia.
5	Freio CC, Reverso	Entrada invertida para frenagem CC (NF). Para o motor energizando-o com uma corrente CC durante um determinado período de tempo. Consulte <b>P 5.7.4 Corrente de freio CC %</b> a <b>P 5.7.5 Frequência de freio CC</b> . A função somente estará ativa se o valor em <b>P 5.7.3 Tempo Freio CC</b> for diferente de 0. Lógica 0⇒Frenagem CC.
6	Parada por inércia inversa	Função de parada invertida. Gera uma função de parada quando o terminal selecionado passa do logic 1 para o logic 0. A parada é executada de acordo com o tempo de rampa selecionado ( <b>P 5.5.4.9 Tempo Acel. Rampa 2</b> e <b>P 5.5.4.10 Tempo Desacel. Rampa 2</b> ). <b>Observação:</b> Quando o conversor de frequência está no limite de torque e recebeu um comando de parada, ele pode não parar por si próprio. Para garantir que o conversor de frequência pare, configure uma saída digital para [27] <b>Limite de torque</b> , e pare e conecte essa saída digital a uma entrada digital configurada como parada por inércia.
8	Partida	Selecione partida para um comando de partida/parada. Lógica 1=partida, lógica 0=parada.
9	Partida por pulso	O motor começa quando um pulso é aplicado por, no mínimo, 4 ms. O motor se detém quando comandos de parada são dados.
10	Reversão	Muda o sentido de rotação do eixo do motor. Selecione lógica 1 para reversão. O sinal de reversão só mudará o sentido da rotação. Ele não ativa a função partida. Selecione ambos os sentidos em <b>P 5.8.1 Sentido de Rotação</b> . A função não está ativa na malha fechada de processo.
11	Partida em Reversão	Utilizada para partida/parada e para reversão no mesmo fio. Não são permitidos sinais simultâneos na partida.

Número da seleção	Nome da seleção	Descrição da seleção
12	Ativar Partida Direta	Desacopla o movimento no sentido anti-horário e permite o sentido horário.
13	Ativar Partid Revers	Desacopla o movimento no sentido horário e permite o sentido anti-horário.
14	Jog	Utilize para ativar a velocidade de jog.
15	Ref. Predef. Ligada	Alterna entre a referência externa e a referência predefinida. É suposto que a opção [1] <i>Externa/predefinida</i> tenha sido selecionada em <b>P 5.5.3.5 Função de Referência</b> . Lógica 0 = referência externa ativa; lógica 1=1 das 8 referências predefinidas está ativa.
16	Ref. Predefinida Bit 0	Os bits 0, 1 e 2 da referência predefinida permitem a seleção de 1 das 8 referências predefinidas. Consulte <a href="#">Tabela 65</a> .
17	Ref Predefinida Bit 1	Os bits 0, 1 e 2 da referência predefinida permitem a seleção de 1 das 8 referências predefinidas. Consulte <a href="#">Tabela 65</a> .
18	Ref Predefinida Bit 2	Os bits 0, 1 e 2 da referência predefinida permitem a seleção de 1 das 8 referências predefinidas. Consulte <a href="#">Tabela 65</a> .
19	Congelar referência	Congela a referência real, que agora é o ponto de ativação/ condição para [21] <i>Acelerar</i> e [22] <i>Desacelerar</i> a ser usado. Ao utilizar-se [21] <i>Acelerar</i> ou [22] <i>Desacelerar</i> , a mudança de velocidade seguirá sempre a rampa 2 ( <b>P 5.5.4.9 Tempo Acel. Rampa 2</b> e <b>P 5.5.4.10 Tempo Desacel. Rampa 2</b> ) na faixa 0– <b>P 5.5.3.3 Referência Máxima</b> .
20	Congelar frequência de saída	Congela a frequência do motor real (Hz), que agora é o ponto de ativação/condição para [21] <i>Acelerar</i> e [22] <i>Desacelerar</i> a ser usado. Ao utilizar-se [21] <i>Acelerar</i> ou [22] <i>Desacelerar</i> , a mudança de velocidade seguirá sempre a rampa 2 ( <b>P 5.5.4.9 Tempo Acel. Rampa 2</b> e <b>P 5.5.4.10 Tempo Desacel. Rampa 2</b> ) na faixa 0– <b>P 4.2.2.4 Frequência Nominal</b> . <b>Observação:</b> Quando [20] <i>Congelar saída</i> estiver ativo, o conversor de frequência não poderá ser detido ajustando-se o sinal em [8] <i>Partida</i> para baixo. Pare o conversor de frequência por meio de um terminal programado para [2] <i>Paradp/inérc, reverso</i> ou [3] <i>Parada por inércia e reinício, inverso</i> .
21	Aceleração	Selecione [21] <i>Acelerar</i> e [22] <i>Desacelerar</i> se o controle digital da aceleração/desaceleração for necessário (potenciômetro eletrônico). Ative esta função selecionando [19] <i>Congelar referência</i> ou [20] <i>Congelar saída</i> . Quando a aceleração/desaceleração for ativada por menos de 400 ms, a referência resultante aumenta/diminui em 0,1%. Se a aceleração/desaceleração for ativada por mais de 400 ms, a referência resultante segue a configuração no parâmetro de subida/descida <b>P 5.5.4.9 Tempo Acel. Rampa 2 / P 5.5.4.10 Tempo Desacel. Rampa 2</b> . Consulte <a href="#">Tabela 65</a> .

Número da seleção	Nome da seleção	Descrição da seleção
22	Desaceleração	Selecione <b>[21] Acelerar</b> e <b>[22] Desacelerar</b> se o controle digital da aceleração/desaceleração for necessário (potenciômetro eletrônico). Ative esta função selecionando <b>[19] Congelar referência</b> ou <b>[20] Congelar saída</b> . Quando a aceleração/desaceleração for ativada por menos de 400 ms, a referência resultante aumenta/diminui em 0,1%. Se a aceleração/desaceleração for ativada por mais de 400 ms, a referência resultante segue a configuração no parâmetro de subida/descida <b>P 5.5.4.9 Tempo Acel. Rampa 2/P 5.5.4.10 Tempo Desacel. Rampa 2</b> . Consulte <a href="#">Tabela 65</a> .
23	Selç do Bit 0 d Setup	Selecione <b>[23] Selç do bit 0 d setup</b> para selecionar 1 dos 2 setups. Programe <b>P 6.6.1 Setup Ativo</b> para <b>[9] Setup Múltiplo</b> .
25	Partida e Parada por Inércia	Selecione <b>[25] Partida e Parada por Inércia</b> para comando de partida ou parada por inércia. Lógica 1=partida, lógica 0=parada por inércia.
28	Catch-Up	Aumenta o valor de referência na porcentagem (relativa) programada em <b>P 5.5.3.13 Freeze Up/Down Step Delta (Congelar Delta da Etapa Para Cima/Para Baixo)</b> . Consulte <a href="#">Tabela 65</a> .
29	Redução de velocidade	Reduz o valor de referência na porcentagem (relativa) programada em <b>P 5.5.3.13 Freeze Up/Down Step Delta (Congelar Delta da Etapa Para Cima/Para Baixo)</b> . Consulte <a href="#">Tabela 65</a> .
34	Bit 0 da Rampa	Permite uma seleção das 2 rampas disponíveis.
45	Partida Reversa por Pulso	O motor começa a funcionar ao contrário quando um pulso é aplicado por, no mínimo, 4 ms. O motor se detém quando comandos de parada são dados.
51	External Interlock	Esta função torna possível dar uma falha externa ao conversor de frequência. Esta falha é tratada como uma falha gerada internamente.
55	Incremento DigPot	Aumenta o sinal para a função de potenciômetro digital descrita no grupo do parâmetro <b>5.13 Potenciômetro Digital</b> .
56	Decremento DigPot	Diminui o sinal para a função de potenciômetro digital descrita no grupo do parâmetro <b>5.13 Potenciômetro Digital</b> .
57	Apagar Ref.Digipot	Limpa a referência do potenciômetro digital descrita no grupo do parâmetro <b>5.13 Potenciômetro Digital</b> .
60	Counter A (up)	Entrada para contagem incremental no contador A do SLC.
61	Contador A (decresc)	Entrada para contagem decremental no contador A do SLC.
62	Resetar Contador A	Entrada para reinicializar o contador A.
63	Contador B (cresc)	Entrada para contagem incremental no contador B do SLC.
64	Contador B (decresc)	Entrada para contagem decremental no contador B do SLC.
65	Resetar Contador B	Entrada para reinicializar o contador B.
101	Sleep	Um sinal aplicado coloca o conversor de frequência em sleep mode.

#### P 9.4.1.6 T18 Entrada Digital

Selecione a função a partir da faixa de entrada digital disponível.

<b>Valor padrão:</b>	0 [Fora de Funcionamento]	<b>Tipo de parâmetro:</b>	Seleção
<b>Número do parâmetro:</b>	515	<b>Unidade:</b>	–
<b>Tipo de dados:</b>	enum	<b>Tipo de Acesso:</b>	Leitura/Gravação

A seguir estão as seleções para o parâmetro.

Número da seleção	Nome da seleção	Descrição da seleção
0	Sem operação	Ação em pulsos direcionais positivos (0). Os sistemas PNP são conectados ao terra (GND).
1	Reset	Redefine o conversor de frequência após um desarme/falha. Nem todas as falhas podem ser reinicializadas.
2	Parada por inércia inversa	Parada por inércia, entrada invertida (NF). O conversor de frequência deixa o motor em modo livre. Lógica 0⇒parada por inércia.
3	Parada por Inércia e Reinício, Inverso	Reset e parada por inércia, entrada invertida (NF). Deixa o motor em modo livre e reinicializa o conversor de frequência. Lógica 0⇒parada por inércia. Lógica 1 a Lógica 0⇒reinicializar.
4	Quick Stop Inverse	Entrada invertida (NC). Gera uma parada de acordo com o tempo de rampa de parada rápida programado em <b>P 5.7.7 Tempo de Rampa da Parada Rápida</b> . Quando o motor para, o eixo está em modo livre. Lógica 0⇒Parada rápida. <b>Nota:</b> Quando o conversor de frequência está no limite de torque e recebeu um comando de parada, ele pode não parar por si próprio. Para garantir que o conversor de frequência pare, configure uma saída digital para <b>[27] Limite de torque</b> , e pare e conecte essa saída digital a uma entrada digital configurada como parada por inércia.
5	Freio CC, Reverso	Entrada invertida para frenagem CC (NF). Para o motor energizando-o com uma corrente CC durante um determinado período de tempo. Consulte <b>P 5.7.4 Corrente de freio CC %</b> a <b>P 5.7.5 Frequência de freio CC</b> . A função somente estará ativa se o valor em <b>P 5.7.3 Tempo Freio CC</b> for diferente de 0. Lógica 0⇒Frenagem CC.
6	Parada por inércia inversa	Função de parada invertida. Gera uma função de parada quando o terminal selecionado passa do logic 1 para o logic 0. A parada é executada de acordo com o tempo de rampa selecionado ( <b>P 5.5.4.9 Tempo Acel. Rampa 2</b> e <b>P 5.5.4.10 Tempo Desacel. Rampa 2</b> ). <b>Observação:</b> Quando o conversor de frequência está no limite de torque e recebeu um comando de parada, ele pode não parar por si próprio. Para garantir que o conversor de frequência pare, configure uma saída digital para <b>[27] Limite de torque</b> , e pare e conecte essa saída digital a uma entrada digital configurada como parada por inércia.
8	Partida	Selecione partida para um comando de partida/parada. Lógica 1=partida, lógica 0=parada.

Número da seleção	Nome da seleção	Descrição da seleção
9	Partida por pulso	O motor começa quando um pulso é aplicado por, no mínimo, 4 ms. O motor se detém quando comandos de parada são dados.
10	Reversão	Muda o sentido de rotação do eixo do motor. Selecione lógica 1 para reversão. O sinal de reversão só mudará o sentido da rotação. Ele não ativa a função partida. Selecione ambos os sentidos em <b>P 5.8.1 Sentido de Rotação</b> . A função não está ativa na malha fechada de processo.
11	Partida em Reversão	Utilizada para partida/parada e para reversão no mesmo fio. Não são permitidos sinais simultâneos na partida.
12	Ativar Partida Direta	Desacopla o movimento no sentido anti-horário e permite o sentido horário.
13	Ativar Partid Revers	Desacopla o movimento no sentido horário e permite o sentido anti-horário.
14	Jog	Utilize para ativar a velocidade de jog. Consulte <b>P 5.9.2 Referência de Jog 1</b> .
15	Ref. Predef. Ligada	Alterna entre a referência externa e a referência predefinida. É suposto que a opção [1] <b>Externa/predefinida</b> tenha sido selecionada em <b>P 5.5.3.5 Função de Referência</b> . Lógica 0 = referência externa ativa; lógica 1=1 das 8 referências predefinidas está ativa.
16	Ref. Predefinida Bit 0	Os bits 0, 1 e 2 da referência predefinida permitem a seleção de 1 das 8 referências predefinidas. Consulte <a href="#">Tabela 65</a> .
17	Ref Predefinida Bit 1	Os bits 0, 1 e 2 da referência predefinida permitem a seleção de 1 das 8 referências predefinidas. Consulte <a href="#">Tabela 65</a> .
18	Ref Predefinida Bit 2	Os bits 0, 1 e 2 da referência predefinida permitem a seleção de 1 das 8 referências predefinidas. Consulte <a href="#">Tabela 65</a> .
19	Congelar referência	Congela a referência real, que agora é o ponto de ativação/ condição para [21] <b>Acelerar</b> e [22] <b>Desacelerar</b> a ser usado. Se [21] <b>Acelerar</b> ou [22] <b>Desacelerar</b> for usado, a mudança de velocidade seguirá sempre a rampa 2 ( <b>P 5.5.4.9 Tempo Acel. Rampa 2</b> e <b>P 5.5.4.10 Tempo Desacel. Rampa 2</b> ) na faixa 0– <b>P 5.5.3.3 Referência Máxima</b> .
20	Congelar frequência de saída	Congela a frequência do motor real (Hz), que agora é o ponto de ativação/ condição para [21] <b>Acelerar</b> e [22] <b>Desacelerar</b> a ser usado. Se [21] <b>Acelerar</b> ou [22] <b>Desacelerar</b> for usado, a mudança de velocidade seguirá sempre a rampa 2 ( <b>P 5.5.4.9 Tempo Acel. Rampa 2</b> e <b>P 5.5.4.10 Tempo Desacel. Rampa 2</b> ) na faixa 0– <b>P 4.2.2.4 Frequência Nominal</b> . <b>Observação:</b> Quando [20] <b>Congelar saída</b> estiver ativo, o conversor de frequência não poderá ser detido ajustando-se o sinal em [8] <b>Partida</b> para baixo. Pare o conversor de frequência por meio de um terminal programado para [2] <b>Paradp/inérc, reverso</b> ou [3] <b>Parada por inércia e reinício, inverso</b> .

Número da seleção	Nome da seleção	Descrição da seleção
21	Aceleração	Selecione <b>[21] Acelerar</b> e <b>[22] Desacelerar</b> se o controle digital da aceleração/desaceleração for necessário (potenciômetro eletrônico). Ative esta função selecionando <b>[19] Congelar referência</b> ou <b>[20] Congelar saída</b> . Quando a aceleração/desaceleração for ativada por menos de 400 ms, a referência resultante aumenta/diminui em 0,1%. Se a aceleração/desaceleração for ativada por mais de 400 ms, a referência resultante segue a configuração no parâmetro de subida/descida <b>P 5.5.4.9 Tempo Acel. Rampa 2 / P 5.5.4.10 Tempo Desacel. Rampa 2</b> . Consulte <a href="#">Tabela 65</a> .
22	Desaceleração	Selecione <b>[21] Acelerar</b> e <b>[22] Desacelerar</b> se o controle digital da aceleração/desaceleração for necessário (potenciômetro eletrônico). Ative esta função selecionando <b>[19] Congelar referência</b> ou <b>[20] Congelar saída</b> . Quando a aceleração/desaceleração for ativada por menos de 400 ms, a referência resultante aumenta/diminui em 0,1%. Se a aceleração/desaceleração for ativada por mais de 400 ms, a referência resultante segue a configuração no parâmetro de subida/descida <b>P 5.5.4.9 Tempo Acel. Rampa 2 / P 5.5.4.10 Tempo Desacel. Rampa 2</b> . Consulte <a href="#">Tabela 65</a> .
23	Selç do Bit 0 d Setup	Selecione <b>[23] Seleção do setup bit 0</b> ou <b>[1] Seleção do setup bit 1</b> para selecionar 1 dos 2 setups. Programe <b>P 6.6.1 Setup Ativo</b> para <b>[9] Setup Múltiplo</b> .
25	Partida e Parada por Inércia	Selecione <b>[25] Partida e Parada por Inércia</b> para comando de partida ou parada por inércia. Lógica 1=partida, lógica 0=parada por inércia.
28	Catch-Up	Aumenta o valor de referência na porcentagem (relativa) programada em <b>P 5.5.3.13 Freeze Up/Down Step Delta (Congelar Delta da Etapa Para Cima/Para Baixo)</b> . Consulte <a href="#">Tabela 65</a> .
29	Redução de velocidade	Reduz o valor de referência na porcentagem (relativa) programada em <b>P 5.5.3.13 Freeze Up/Down Step Delta (Congelar Delta da Etapa Para Cima/Para Baixo)</b> . Consulte <a href="#">Tabela 65</a> .
32	Entrada de Pulso	O motor começa a funcionar ao contrário quando um pulso é aplicado por, no mínimo, 4 ms. O motor se detém quando comandos de parada são dados.
34	Ramp bit 0	Esta função torna possível dar uma falha externa ao conversor de frequência. Esta falha é tratada como uma falha gerada internamente.
45	Partida Reversa por Pulso	O motor começa a funcionar ao contrário quando um pulso é aplicado por, no mínimo, 4 ms. O motor se detém quando comandos de parada são dados.
46	Entrada PWM de pulso	Para ativar um sinal de pulso de ciclo útil variável como referência.
51	External Interlock	Esta função torna possível dar uma falha externa ao conversor de frequência. Esta falha é tratada como uma falha gerada internamente.
55	Incremento DigPot	Aumenta o sinal para a função de potenciômetro digital descrita no grupo do parâmetro <b>5.13 Potenciômetro Digital</b> .

Número da seleção	Nome da seleção	Descrição da seleção
56	Decremento DigPot	Diminui o sinal para a função de potenciômetro digital descrita no grupo do parâmetro <b>5.13 Potenciômetro Digital</b> .
57	Apagar Ref.Digipot	Limpa a referência do potenciômetro digital descrita no grupo do parâmetro <b>5.13 Potenciômetro Digital</b> .
60	Counter A (up)	Entrada para contagem incremental no contador A do SLC.
61	Contador A (decresc)	Entrada para contagem decremental no contador A do SLC.
62	Resetar Contador A	Entrada para reinicializar o contador A.
63	Contador B (cresc)	Entrada para contagem incremental no contador B do SLC.
64	Contador B (decresc)	Entrada para contagem decremental no contador B do SLC.
65	Resetar Contador B	Entrada para reinicializar o contador B.
101	Sleep	Um sinal aplicado coloca o conversor de frequência em sleep mode.



Figura 85: Duração entre flancos de pulso

### 7.9.2.2 T15 como Saída Digital (Índice do menu 9.4.2)

#### P 9.4.2.1 T15 Modo

Selecione **[0] Entrada** para definir o terminal 15 como uma entrada digital. Selecione **[1] Saída** para definir o terminal 15 como uma saída digital.

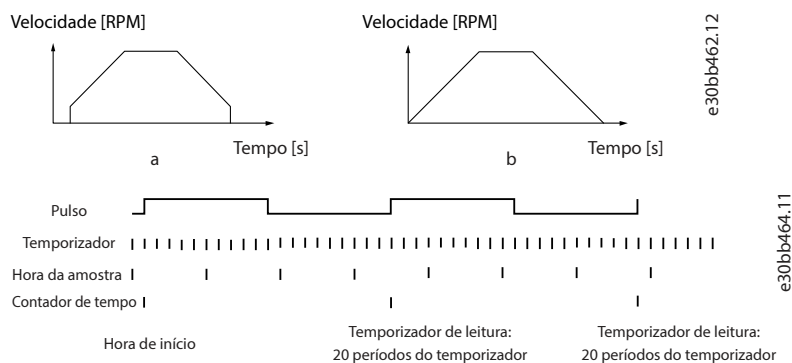
<b>Valor padrão:</b>	0 [Entrada]	<b>Tipo de parâmetro:</b>	Seleção
<b>Número do parâmetro:</b>	501	<b>Unidade:</b>	–
<b>Tipo de dados:</b>	enum	<b>Tipo de Acesso:</b>	Leitura/Gravação

A seguir estão as seleções para o parâmetro.

Número da seleção	Nome da seleção	Descrição da seleção
0	Entrada	Define o terminal 15 como uma entrada digital.
1	Saída	Define o terminal 15 como uma saída digital.

#### P 9.4.2.2 T15 Saída Digital

Selecione a função que irá controlar a saída digital.

<b>Valor padrão:</b>	0 [Fora de Funcionamento]	<b>Tipo de parâmetro:</b>	Seleção
----------------------	---------------------------	---------------------------	---------

<b>Número do parâmetro:</b>	530	<b>Unidade:</b>	–
<b>Tipo de dados:</b>	enum	<b>Tipo de Acesso:</b>	Leitura/Gravação

A seguir estão as seleções para o parâmetro.

Número da seleção	Nome da seleção	Descrição da seleção
0	Sem operação	Padrão para todas as saídas digitais.
1	Placa d Cntrl Pronta	O cartão de controle está pronto.
2	Drive Pronto	O conversor de frequência está pronto para operação e aplica um sinal de alimentação na placa de controle.
3	Drive Pronto/Modo Remoto	O conversor de frequência está pronto para funcionar e está no modo Remote (Remoto).
4	Em espera / sem advertência	Pronto para operação. Nenhum comando de partida ou parada é dado (partida/desativar). Nenhuma advertência está ativa.
5	Em funcionamento	O motor está funcionando e o torque do eixo está presente.
6	Em espera / sem advertência	O motor está funcionando e não há advertências.
7	Funcionando na Faixa/Sem Advertência	O motor está em funcionamento dentro das faixas de corrente e velocidade programadas em <b>P 4.6.4 Advertência de Corrente Baixa</b> a <b>P 4.6.3 Advertência de Corrente Alta</b> . Não há advertências.
8	Func ref/sem advrt	O motor funciona na velocidade de referência. Sem advertências.
9	Falha	Uma falha ativa a saída.
10	Falha ou Advertência	Uma falha ou uma advertência ativa a saída.
11	No limite de torque	O limite de torque programado em <b>P 5.10.1 Limite de Torque do Motor</b> ou <b>P 5.10.2 Limite de Torque Regenerativo</b> foi excedido.
12	Fora da faixa de Corr	A corrente do motor está fora da faixa programada em <b>P 2.7.1 Limite de Corrente de Saída %</b> .
13	Corrent Abaix d Baix	A corrente do motor é menor do que a programada em <b>P 4.6.4 Advertência de Corrente Baixa</b> .
14	Corrent Acima d Alta	A corrente do motor é maior do que a programada em <b>P 4.6.3 Advertência de Corrente Alta</b> .
15	Fora da Faixa de Frequência	A frequência de saída está fora da faixa de frequência.
16	Abaixo da Frequência, Baixa	A velocidade de saída é menor que a programada em <b>P 4.6.2 Advertência de Freq. Baixa</b> .
17	Acima da Frequência, Alta	A velocidade de saída está maior que a programada em <b>P 4.6.1 Advertência de Freq. Alta</b> .
18	Fora da Faixa de Feedback	O feedback está fora da faixa programada em <b>P 5.2.4 Advertência de Feedback Baixo</b> e <b>P 5.2.3 Advertência de Feedback Alto</b> .
19	Abaixo do Feedback, Baixo	O feedback está abaixo do limite programado em <b>P 5.2.4 Advertência de Feedback Baixo</b> .
20	Acima do Feedback, Alto	O feedback está acima do limite programado em <b>P 5.2.3 Advertência de Feedback Alto</b> .

Número da seleção	Nome da seleção	Descrição da seleção
21	Advertência Térmica	A advertência térmica é ativada quando a temperatura excede o limite no motor, conversor de frequência, resistor de frenagem ou no termistor.
22	Pront,S/AdvertTérm	O conversor de frequência está pronto para operação e não há advertência de superaquecimento.
23	Remot,Ok,S/AdvTérm	O conversor de frequência está pronto para funcionar e está no modo Remote (Remoto). Não há advertência de superaquecimento.
24	Pronto, sem sobre/sub tensão	O conversor de frequência está pronto para operação e a tensão de rede está dentro da faixa de tensão especificada.
25	Reverso	O motor funciona (ou está pronto para funcionar) no sentido horário quando lógica=0 e no sentido anti-horário quando lógica=1. A saída muda quando o sinal de reversão é aplicado.
26	Barramento OK	Comunicação ativa (sem timeout) via porta de comunicação serial.
27	Lim.deTorque&Parada	Use ao executar uma parada por inércia e em condições de limite de torque. Se o conversor de frequência recebeu um sinal de parada e está operando no limite de torque, o sinal é lógica 0.
28	Freio, sem advertência de freio	O freio está ativo e não há advertências.
29	Freio pront,sem falhs	O freio está pronto para funcionar e não há defeitos.
30	Falha de freio (IGBT)	A saída é lógica 1 quando o IGBT do freio estiver em curto-circuito. Utilize esta função para proteger o conversor de frequência se houver uma falha nos módulos do freio. Utilize a saída/relé para desativação da tensão de rede do conversor de frequência.
32	Controle de Frenagem Mecânica	Ativa o controle de um freio mecânico externo.
36	Control Word Bit 11	O bit 11 na control word controla o relé.
37	Control Word Bit 12	O bit 12 na control word controla o relé.
40	Fora da faixa de referência	Esta opção fica ativa quando a velocidade real estiver fora das configurações em <b>P 5.2.2 Advertência de Referência Baixa</b> a <b>P 5.2.1 Advertência de Referência Alta</b> .
41	Abaixo Ref.,Baixa	Esta opção fica ativa quando a velocidade real estiver abaixo da configuração de referência de velocidade.
42	Acima da Ref., Alta	Esta opção fica ativa quando a velocidade real estiver acima da configuração de referência de velocidade.
45	Ctrl. bus	Controla a saída através do fieldbus. O estado da saída é programado em <b>P 9.4.6.1 Controle Bus Digital &amp; Relé</b> . O estado da saída é mantido em caso de timeout do fieldbus.
46	Controle do Barram., Timeout: Aceso	Controla a saída através do fieldbus. O estado da saída é programado em <b>P 9.4.6.1 Controle Bus Digital &amp; Relé</b> . Quando o timeout do bus ocorre, o estado de saída é definido como alto (Ligado).
47	Controle do Barram., Timeout: Desligado	Controla a saída através do fieldbus. O estado da saída é programado em <b>P 9.4.6.1 Controle Bus Digital &amp; Relé</b> . Quando ocorrer um timeout do bus, o estado da saída é programado baixo (desligado).

Número da seleção	Nome da seleção	Descrição da seleção
55	Saída de Pulso	Utilize o terminal 15 como a saída de pulso.
56	Advert Limpeza do Dissip de Calor, Alta	Ativado quando a temperatura do dissipador de calor não for inferior ao valor calculado. O valor calculado é igual ao valor máximo do <b>P 2.1.9 Temperatura do Dissipador de Calor</b> menos o valor atual do <b>P 2.1.9 Temperatura do Dissipador de Calor</b> .
60	Comparator 0	Utilize o resultado do comparador 0 na regra lógica.
61	Comparator 1	Utilize o resultado do comparador 1 na regra lógica.
62	Comparator 2	Utilize o resultado do comparador 2 na regra lógica.
63	Comparator 3	Utilize o resultado do comparador 3 na regra lógica.
64	Comparator 4	Utilize o resultado do comparador 4 na regra lógica.
65	Comparator 5	Utilize o resultado do comparador 5 na regra lógica.
70	Logic rule 0	Utilize o resultado da regra lógica 0 na regra lógica.
71	Logic rule 1	Utilize o resultado da regra lógica 1 na regra lógica.
72	Logic rule 2	Utilize o resultado da regra lógica 2 na regra lógica.
73	Logic rule 3	Utilize o resultado da regra lógica 3 na regra lógica.
74	Logic rule 4	Utilize o resultado da regra lógica 4 na regra lógica.
75	Logic rule 5	Utilize o resultado da regra lógica 5 na regra lógica.
80	SL digital output A	Consulte <b>P 8.4.6.2 Ação</b> . A saída é alta sempre que a ação smart logic [38] <b>Defin said dig.A alta</b> for executada. A saída é baixa sempre que a ação smart logic [32] <b>Defin said dig.A baixa</b> for executada.
81	Saída digitl B do SLC	Consulte <b>P 8.4.6.2 Ação</b> . A saída é alta sempre que a ação smart logic [39] <b>Defin said dig.B alta</b> for executada. A saída é baixa sempre que a ação smart logic [33] <b>Defin said dig.B baixa</b> for executada.
160	Sem falha	A saída será alta quando não houver nenhuma falha presente.
161	Rodando em Reversão	A saída é alta quando o conversor de frequência estiver sendo executado no sentido anti-horário (o produto lógico dos bits de status Em funcionamento E Reversão).
165	Ref. Local Ativa	A saída é alta quando a referência local está ativada.
166	Ref. Remota Ativa	A saída é alta quando a referência remota está ativada.
167	Comando de Partida Ativo	A saída é alta quando há um comando de partida ativo e nenhum comando de parada.
168	Drive no Modo Local	A saída é alta quando o conversor de frequência estiver no modo Local.
169	Drive no Modo Remoto	A saída é alta quando o conversor de frequência estiver no modo Remoto.
193	Sleep Mode	O conversor de frequência/sistema entrou em sleep mode.
194	Função de Perda de Carga	Uma condição de perda de carga foi detectada.

#### P 9.4.2.3 T15 DO ON-Delay (T15 SD Atraso ao Ligar)

Inserir o tempo de atraso de ativação da saída digital.

<b>Valor padrão:</b>	0,01	<b>Tipo de parâmetro:</b>	Faixa (0,00–600,00)
<b>Número do parâmetro:</b>	534	<b>Unidade:</b>	s
<b>Tipo de dados:</b>	uint16	<b>Tipo de Acesso:</b>	Leitura/Gravação

#### P 9.4.2.4 T15 DO OFF-Delay (T15 SD Atraso ao Desligar)

Inserir o tempo de atraso de desativação da saída digital.

<b>Valor padrão:</b>	0,01	<b>Tipo de parâmetro:</b>	Faixa (0,00–600,00)
<b>Número do parâmetro:</b>	535	<b>Unidade:</b>	s
<b>Tipo de dados:</b>	uint16	<b>Tipo de Acesso:</b>	Leitura/Gravação

### 7.9.2.3 Relé (Índice do menu 9.4.3)

#### P 9.4.3.1 Relé de Função

Selecione a função que irá controlar os relés de saída.

<b>Valor padrão:</b>	9	<b>Tipo de parâmetro:</b>	Seleção
<b>Número do parâmetro:</b>	540	<b>Unidade:</b>	–
<b>Tipo de dados:</b>	enum	<b>Tipo de Acesso:</b>	Leitura/Gravação

A seguir estão as seleções para o parâmetro.

Número da seleção	Nome da seleção	Descrição da seleção
0	Sem operação	Padrão para todas as saídas digitais.
1	Placa d Cntrl Pronta	O cartão de controle está pronto.
2	Drive Pronto	O conversor de frequência está pronto para operação e aplica um sinal de alimentação na placa de controle.
3	Drive Pronto/Modo Remoto	O conversor de frequência está pronto para funcionar e está no modo Remote (Remoto).
4	Em espera / sem advertência	Pronto para operação. Nenhum comando de partida ou parada é dado (partida/desativar). Nenhuma advertência está ativa.
5	Em funcionamento	O motor está funcionando e o torque do eixo está presente.
6	Em espera / sem advertência	O motor está funcionando e não há advertências.
7	Funcionando na Faixa/Sem Advertência	O motor está em funcionamento dentro das faixas de corrente e velocidade programadas em <b>P 4.6.4 Advertência de Corrente Baixa</b> a <b>P 4.6.3 Advertência de Corrente Alta</b> . Não há advertências.
8	Func ref/sem advrt	O motor funciona na velocidade de referência. Sem advertências.
9	Falha	Uma falha ativa a saída.
10	Falha ou Advertência	Uma falha ou uma advertência ativa a saída.
11	No limite de torque	O limite de torque programado em <b>P 5.10.1 Limite de Torque do Motor</b> ou <b>P 5.10.2 Limite de Torque Regenerativo</b> foi excedido.

Número da seleção	Nome da seleção	Descrição da seleção
12	Fora da faixa de Corr	A corrente do motor está fora da faixa programada em <b>P 2.7.1 Limite de Corrente de Saída %</b> .
13	Corrent Abaix d Baix	A corrente do motor é menor do que a programada em <b>P 4.6.4 Advertência de Corrente Baixa</b> .
14	Corrent Acima d Alta	A corrente do motor é maior do que a programada em <b>P 4.6.3 Advertência de Corrente Alta</b> .
15	Fora da Faixa de Frequência	A frequência de saída está fora da faixa de frequência.
16	Abaixo da Frequência, Baixa	A velocidade de saída é menor que a programada em <b>P 4.6.2 Advertência de Freq. Baixa</b> .
17	Acima da Frequência, Alta	A velocidade de saída está maior que a programada em <b>P 4.6.1 Advertência de Freq. Alta</b> .
18	Fora da Faixa de Feedback	O feedback está fora da faixa programada em <b>P 5.2.4 Advertência de Feedback Baixo</b> e <b>P 5.2.3 Advertência de Feedback Alto</b> .
19	Abaixo do Feedback, Baixo	O feedback está abaixo do limite programado em <b>P 5.2.4 Advertência de Feedback Baixo</b> .
20	Acima do Feedback, Alto	O feedback está acima do limite programado em <b>P 5.2.3 Advertência de Feedback Alto</b> .
21	Advertência Térmica	A advertência térmica é ativada quando a temperatura excede o limite no motor, conversor de frequência, resistor de frenagem ou no termistor.
22	Pront,S/AdvertTérm	O conversor de frequência está pronto para operação e não há advertência de superaquecimento.
23	Remot,Ok,S/AdvTérm	O conversor de frequência está pronto para funcionar e está no modo Remote (Remoto). Não há advertência de superaquecimento.
24	Pronto, sem sobre/sub tensão	O conversor de frequência está pronto para operação e a tensão de rede está dentro da faixa de tensão especificada.
25	Reverso	O motor funciona (ou está pronto para funcionar) no sentido horário quando lógica=0 e no sentido anti-horário quando lógica=1. A saída muda quando o sinal de reversão é aplicado.
26	Barramento OK	Comunicação ativa (sem timeout) via porta de comunicação serial.
27	Lim.deTorque&Parada	Use ao executar uma parada por inércia e em condições de limite de torque. Se o conversor de frequência recebeu um sinal de parada e está operando no limite de torque, o sinal é lógica 0.
28	Freio, sem advertência de freio	O freio está ativo e não há advertências.
29	Freio pront,sem falhs	O freio está pronto para funcionar e não há defeitos.
30	Falha de freio (IGBT)	A saída é lógica 1 quando o IGBT do freio estiver em curto-circuito. Utilize esta função para proteger o conversor de frequência se houver uma falha nos módulos do freio. Utilize a saída/relé para desativação da tensão de rede do conversor de frequência.
32	Controle de Frenagem Mecânica	Ativa o controle de um freio mecânico externo.
36	Control Word Bit 11	O bit 11 na control word controla o relé.
37	Control Word Bit 12	O bit 12 na control word controla o relé.

Número da seleção	Nome da seleção	Descrição da seleção
40	Fora da faixa de referência	Esta opção fica ativa quando a velocidade real estiver fora das configurações em <b>P 5.2.2 Advertência de Referência Baixa</b> a <b>P 5.2.1 Advertência de Referência Alta</b> .
41	Abaixo Ref.,Baixa	Esta opção fica ativa quando a velocidade real estiver abaixo da configuração de referência de velocidade.
42	Acima da Ref., Alta	Esta opção fica ativa quando a velocidade real estiver acima da configuração de referência de velocidade.
45	Ctrl. bus	Controla a saída através do fieldbus. O estado da saída é programado em <b>P 9.4.6.1 Controle Bus Digital &amp; Relé</b> . O estado da saída é mantido em caso de timeout do fieldbus.
46	Controle do Barram., Timeout: Aceso	Controla a saída através do fieldbus. O estado da saída é programado em <b>P 9.4.6.1 Controle Bus Digital &amp; Relé</b> . Quando o timeout do bus ocorre, o estado de saída é definido como alto (Ligado).
47	Controle do Barram., Timeout: Desligado	Controla a saída através do fieldbus. O estado da saída é programado em <b>P 9.4.6.1 Controle Bus Digital &amp; Relé</b> . Quando ocorrer um timeout do bus, o estado da saída é programado baixo (desligado).
55	Saída de Pulso	Utilize o terminal 15 como a saída de pulso.
56	Advert Limpeza do Dissip de Calor, Alta	Ativado quando a temperatura do dissipador de calor não for inferior ao valor calculado. O valor calculado é igual ao valor máximo do <b>P 2.1.9 Temperatura do Dissipador de Calor</b> menos o valor atual do <b>P 2.1.9 Temperatura do Dissipador de Calor</b> .
60	Comparator 0	Utilize o resultado do comparador 0 na regra lógica.
61	Comparator 1	Utilize o resultado do comparador 1 na regra lógica.
62	Comparator 2	Utilize o resultado do comparador 2 na regra lógica.
63	Comparator 3	Utilize o resultado do comparador 3 na regra lógica.
64	Comparator 4	Utilize o resultado do comparador 4 na regra lógica.
65	Comparator 5	Utilize o resultado do comparador 5 na regra lógica.
70	Logic rule 0	Utilize o resultado da regra lógica 0 na regra lógica.
71	Logic rule 1	Utilize o resultado da regra lógica 1 na regra lógica.
72	Logic rule 2	Utilize o resultado da regra lógica 2 na regra lógica.
73	Logic rule 3	Utilize o resultado da regra lógica 3 na regra lógica.
74	Logic rule 4	Utilize o resultado da regra lógica 4 na regra lógica.
75	Logic rule 5	Utilize o resultado da regra lógica 5 na regra lógica.
80	SL digital output A	Consulte <b>P 8.4.6.2 Ação</b> . A saída é alta sempre que a ação smart logic [38] <b>Defin said dig.A alta</b> for executada. A saída é baixa sempre que a ação smart logic [32] <b>Defin said dig.A baixa</b> for executada.
81	Saída digitl B do SLC	Consulte <b>P 8.4.6.2 Ação</b> . A saída é alta sempre que a ação smart logic [39] <b>Defin said dig.B alta</b> for executada. A saída é baixa sempre que a ação smart logic [33] <b>Defin said dig.B baixa</b> for executada.

Número da seleção	Nome da seleção	Descrição da seleção
160	Sem falha	A saída será alta quando não houver nenhuma falha presente.
161	Rodando em Reversão	A saída é alta quando o conversor de frequência estiver sendo executado no sentido anti-horário (o produto lógico dos bits de status Em funcionamento E Reversão).
165	Ref. Local Ativa	A saída é alta quando a referência local está ativada.
166	Ref. Remota Ativa	A saída é alta quando a referência remota está ativada.
167	Comando de Partida Ativo	A saída é alta quando há um comando de partida ativo e nenhum comando de parada.
168	Drive no Modo Local	A saída é alta quando o conversor de frequência estiver no modo Local.
169	Drive no Modo Remoto	A saída é alta quando o conversor de frequência estiver no modo Remoto.
193	Sleep Mode	O conversor de frequência/sistema entrou em sleep mode.
194	Função de Perda de Carga	Uma condição de perda de carga foi detectada.

#### P 9.4.3.2 Relay ON-Delay (Relé Atraso ao Ligar)

Insira o atraso no tempo de ativação do relé.

<b>Valor padrão:</b>	0,01	<b>Tipo de parâmetro:</b>	Faixa (0,00–600,00)
<b>Número do parâmetro:</b>	541	<b>Unidade:</b>	s
<b>Tipo de dados:</b>	uint16	<b>Tipo de Acesso:</b>	Leitura/Gravação



Figura 86: Atraso de Ativação do Relé

#### P 9.4.3.3 Relay OFF-Delay (Relé Atraso ao Desligar)

Inserir o atraso do tempo de corte do relé. Veja [P 9.4.3.1 Função do Relé](#). Se a condição do evento selecionado mudar antes do temporizador de atraso expirar, a saída a relé não é afetada.

<b>Valor padrão:</b>	0,01	<b>Tipo de parâmetro:</b>	Faixa (0,00–600,00)
<b>Número do parâmetro:</b>	542	<b>Unidade:</b>	s

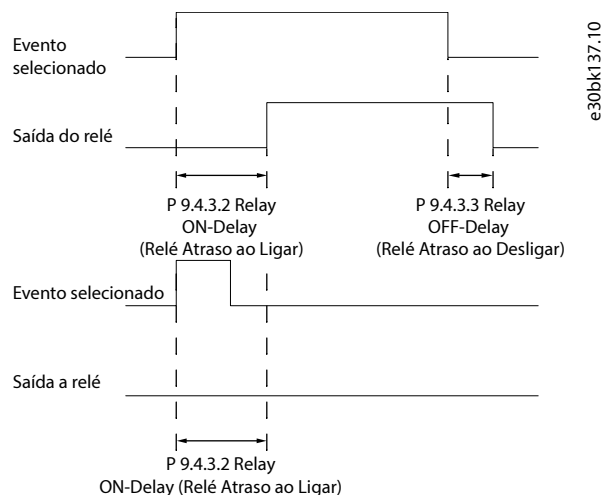

Insira o valor de referência alto para a velocidade do eixo do motor e o valor de feedback alto.

<b>Valor padrão:</b>	Relativo à Potência	<b>Tipo de parâmetro:</b>	Faixa (-4999,000–4999,000)
<b>Número do parâmetro:</b>	558	<b>Unidade:</b>	Hz
<b>Tipo de dados:</b>	int32	<b>Tipo de Acesso:</b>	Leitura/Gravação

#### P 9.4.4.4 T18 Valor Baixo de Ref./Feedb.

Insira o valor de referência baixo para a velocidade do eixo do motor e o valor de feedback baixo.

<b>Valor padrão:</b>	0,000	<b>Tipo de parâmetro:</b>	Faixa (-4999,000–4999,000)
<b>Número do parâmetro:</b>	557	<b>Unidade:</b>	Hz
<b>Tipo de dados:</b>	int32	<b>Tipo de Acesso:</b>	Leitura/Gravação

#### P 9.4.4.5 T18 Constante de Tempo do Filtro de Pulso

Insira a constante de tempo do filtro de pulso. O filtro passa-baixa reduz a influência das oscilações sobre o sinal de feedback do controle, e as amortece. Esta é uma vantagem, por exemplo, se houver muito ruído no sistema.

<b>Valor padrão:</b>	100	<b>Tipo de parâmetro:</b>	Faixa (1–1000)
<b>Número do parâmetro:</b>	559	<b>Unidade:</b>	ms
<b>Tipo de dados:</b>	uint16	<b>Tipo de Acesso:</b>	Leitura/Gravação

#### Sinal de pulso de ciclo útil variável como entrada

A entrada de pulso normal possui um ciclo útil fixo de 50%. Para ativar o sinal de pulso de ciclo útil variável como referência, o terminal 18 precisa ser programado para sinal de pulso de ciclo útil variável como entrada. **P 9.4.1.6 T18 Entrada Digital** deve ser programado como **[46] Entrada PWM de pulso**. Os parâmetros relacionados para a fonte da referência **P 5.5.3.x** devem ser selecionados como **[8] Entrada de Frequência 18**. A faixa de frequência da entrada de pulso é de 1 Hz a 1 kHz.

O parâmetro **P 9.4.4.6 T18 Polaridade PWM** é para a seleção da polaridade do sinal de entrada de pulso. Selecione **[0] Positivo** para pulsos de direção positiva. Selecione **[1] Negativo** para pulsos de direção negativa. **P 9.4.4.7 T18 Útil Alto** é o ciclo útil do pulso correspondente ao valor de referência alto no **P 9.4.4.3 Term. 18 Valor Alto de Ref./Feedb.** **P 9.4.4.8 T18 Útil Baixo** é o ciclo útil do pulso correspondente ao valor de referência baixo no **P 9.4.4.4 Term. 18 Valor Baixo Ref./Feedb.**

#### P 9.4.4.6 T18 Polaridade PWM

Ao programar o sinal de pulso de ciclo útil variável como referência, use este parâmetro para selecionar a polaridade PWM ativada. Selecione **[0] Positivo** para pulsos de direção positiva. Selecione **[1] Negativo** para pulsos de direção negativa.

<b>Valor padrão:</b>	0	<b>Tipo de parâmetro:</b>	Seleção
<b>Número do parâmetro:</b>	505	<b>Unidade:</b>	–
<b>Tipo de dados:</b>	enum	<b>Tipo de Acesso:</b>	Leitura/Gravação

Número da seleção	Nome da seleção
0	Positivo
1	Negativo

#### P 9.4.4.7 T18 Útil Alto

Ao configurar o sinal de pulso de ciclo útil variável como referência, use este parâmetro para inserir a porcentagem (%) em útil alto da entrada PWM de pulso que corresponde ao valor de referência alto no **P 9.4.4.3 Term. 18 Valor Alto Ref./Feedb.**

<b>Valor padrão:</b>	5000	<b>Tipo de parâmetro:</b>	Faixa (100–10000)
<b>Número do parâmetro:</b>	507	<b>Unidade:</b>	%
<b>Tipo de dados:</b>	uint16	<b>Tipo de Acesso:</b>	Leitura/Gravação

#### P 9.4.4.8 T18 Útil Baixo

Ao configurar o sinal de pulso de ciclo útil variável como referência, use este parâmetro para inserir a porcentagem (%) em útil baixo da entrada PWM de pulso que corresponde ao valor de referência baixo no **P 9.4.4.4 Term. 18 Valor Baixo Ref./Feedb.**

<b>Valor padrão:</b>	0	<b>Tipo de parâmetro:</b>	Faixa (0–9900)
<b>Número do parâmetro:</b>	506	<b>Unidade:</b>	%
<b>Tipo de dados:</b>	uint16	<b>Tipo de Acesso:</b>	Leitura/Gravação

### 7.9.2.5 T15 como Saída de Pulso (Índice do menu 9.4.5)

#### P 9.4.5.1 T15 Variável da Saída d Pulso

Selecione a saída desejada no terminal 15.

<b>Valor padrão:</b>	0	<b>Tipo de parâmetro:</b>	Seleção
<b>Número do parâmetro:</b>	560	<b>Unidade:</b>	–
<b>Tipo de dados:</b>	enum	<b>Tipo de Acesso:</b>	Leitura/Gravação

A seguir estão as seleções para o parâmetro.

Número da seleção	Nome da seleção
0	Sem operação
45	Ctrl. bus
48	Controle do Barram., Timeout:
100	Frequência de Saída
101	Referência
102	Feedback do processo
103	Corrente do Motor
104	Torque Relativo ao Limite
105	Torque Relativo ao Nominal
106	Potência
107	Velocidade
109	Freq Saída Máx
113	Saída da braçadeira do PID

### P 9.4.5.2 T15 Freq Máx da Saída de Pulso

Programa a frequência máxima para o terminal 15 correspondendo à variável de saída selecionada no parâmetro **P 9.4.5.1 T15 Variável da Saída de Pulso**.

<b>Valor padrão:</b>	5000	<b>Tipo de parâmetro:</b>	Faixa (4–32000)
<b>Número do parâmetro:</b>	562	<b>Unidade:</b>	Hz
<b>Tipo de dados:</b>	uint32	<b>Tipo de Acesso:</b>	Leitura/Gravação

## 7.9.2.6 Controle do Barramento (Índice do menu 9.4.6)

### P 9.4.6.1 Controle do Bus Digital & Relé

Esse parâmetro controla o estado das saídas digitais e dos relés, que são controlados pelo barramento. Um 1 lógico indica que a saída é alta ou está ativa. Um 0 lógico indica que a saída é baixa ou está inativa.

<b>Valor padrão:</b>	0	<b>Tipo de parâmetro:</b>	Faixa (0–4294967295)
<b>Número do parâmetro:</b>	590	<b>Unidade:</b>	–
<b>Tipo de dados:</b>	uint32	<b>Tipo de Acesso:</b>	Leitura

Tabela 66: Descrição do bit

Bit	Nome do bit
Bit 0	Terminal de Saída Digital 15
Bit 1-3	Reservado
Bit 4	Terminal de Saída do Relé 1
Bit 6-23	Reservado
Bit 24	Reservado
Bit 26-31	Reservado

### P 9.4.6.2 T15 Controle do barramento da Saída de Pulso

Programa a frequência de saída transferida para o terminal de saída 15 quando o terminal estiver configurado como **[45] Ctrl. Bus** em **P 9.4.5.1 T15 Variável da Saída de Pulso**.

<b>Valor padrão:</b>	0	<b>Tipo de parâmetro:</b>	Faixa (0,00–100,00)
<b>Número do parâmetro:</b>	593	<b>Unidade:</b>	%
<b>Tipo de dados:</b>	uint16	<b>Tipo de Acesso:</b>	Leitura

### P 9.4.6.3 T15 Pulse Out Timeout Preset (T15 Predef. Timeout Saída de Pulso)

Programa a frequência de saída transferida para o terminal de saída 15 quando o terminal estiver configurado como **[48] Controle do Barram., Timeout** em **P 9.4.5.1 T15 Variável da Saída de Pulso** e um timeout é detectado.

<b>Valor padrão:</b>	0	<b>Tipo de parâmetro:</b>	Faixa (0,00–100,00)
<b>Número do parâmetro:</b>	594	<b>Unidade:</b>	%
<b>Tipo de dados:</b>	uint16	<b>Tipo de Acesso:</b>	Leitura/Gravação

### 7.9.3 Entradas/Saídas Analógicas (Índice do menu 9.5)

#### 7.9.3.1 Terminal de Saída 31 (Índice do menu 9.5.1)

##### P 9.5.1.1 T31 Modo

Programar a faixa da saída analógica do terminal 31.

<b>Valor padrão:</b>	0 [0–20 mA]	<b>Tipo de parâmetro:</b>	Seleção
<b>Número do Parâmetro</b>	690	<b>Unidade:</b>	–
<b>Tipo de dados:</b>	enum	<b>Tipo de Acesso:</b>	Leitura/Gravação

A seguir estão as seleções para o parâmetro.

Número da seleção	Nome da seleção
0	0–20 mA
1	4–20 mA

##### P 9.5.1.2 T31 Saída Analógica

Selecionar a função do Terminal 31.

<b>Valor padrão:</b>	100 [Frequência de Saída]	<b>Tipo de parâmetro:</b>	Seleção
<b>Número do Parâmetro</b>	691	<b>Unidade:</b>	–
<b>Tipo de dados:</b>	enum	<b>Tipo de Acesso:</b>	Leitura/Gravação

A seguir estão as seleções para o parâmetro.

Número da seleção	Nome da seleção
0	Sem operação
100	Frequência de Saída
101	Referência
102	Feedback do processo
103	Corrente do Motor
104	Torque Relativo ao Limite
105	Torque Relativo ao Nominal
106	Potência
107	Velocidade
109	Freq Saída Máx
113	Saída da braçadeira do PID
139	Ctrl. bus
254	Tensão do barramento CC

##### P 9.5.1.3 T31 Escala Máx. de Saída

Gradue para saída máxima (20 mA) do sinal analógico no terminal 31. Programe o valor para ser a porcentagem da faixa completa da variável selecionada em **P 9.5.1.2 Terminal 31 Saída Analógica**.

<b>Valor padrão:</b>	100,00	<b>Tipo de parâmetro:</b>	Faixa (0,00–200,00)
<b>Número do Parâmetro</b>	694	<b>Unidade:</b>	%
<b>Tipo de dados:</b>	uint16	<b>Tipo de Acesso:</b>	Leitura/Gravação



Figura 89: Escala de saída x Corrente

#### P 9.5.1.4 T31 Escala Mín. de Saída

Gradue para saída máxima (20 mA) do sinal analógico no terminal 31. Programe o valor para ser a porcentagem da faixa completa da variável selecionada em **P 9.5.1.2 Terminal 31 Saída Analógica**.

<b>Valor padrão:</b>	0	<b>Tipo de parâmetro:</b>	Faixa (0,00–200,00)
<b>Número do Parâmetro</b>	693	<b>Unidade:</b>	%
<b>Tipo de dados:</b>	uint16	<b>Tipo de Acesso:</b>	Leitura/Gravação

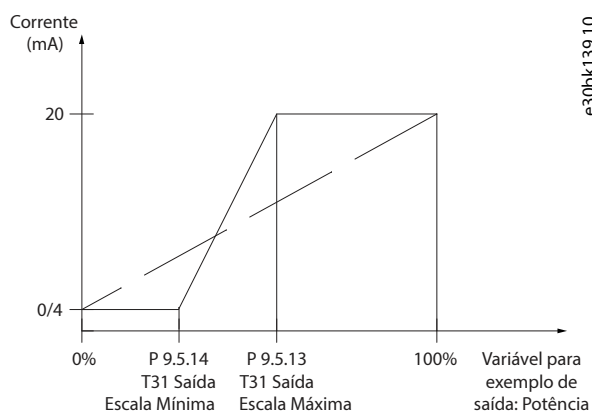
#### P 9.5.1.5 T31 Ctrl Bus Saída

Mantém o nível analógico da Saída 31 se for controlada pelo barramento.

<b>Valor padrão:</b>	0	<b>Tipo de parâmetro:</b>	Faixa (0–16384)
<b>Número do Parâmetro</b>	696	<b>Unidade:</b>	–
<b>Tipo de dados:</b>	uint16	<b>Tipo de Acesso:</b>	Leitura/Gravação

### 7.9.3.2 Terminal de Entrada 33 (Índice do menu 9.5.2)

#### P 9.5.2.1 T33 Modo

Selecionar o modo de trabalho do terminal 33.

<b>Valor padrão:</b>	1 [Modo de Tensão]	<b>Tipo de parâmetro:</b>	Seleção
<b>Número do Parâmetro</b>	619	<b>Unidade:</b>	–
<b>Tipo de dados:</b>	enum	<b>Tipo de Acesso:</b>	Leitura/Gravação

A seguir estão as seleções para o parâmetro.

Número da seleção	Nome da seleção
0	Modo de Corrente
1	Modo de Tensão

#### P 9.5.2.2 T33 Tensão Alta

Insira a tensão (V) que corresponde ao valor de referência alto (programado em *P 9.5.2.6 T33 Valor Alto de Ref./Feedb.*).

<b>Valor padrão:</b>	10,00	<b>Tipo de parâmetro:</b>	Faixa (0,00–10,00)
<b>Número do Parâmetro</b>	611	<b>Unidade:</b>	V
<b>Tipo de dados:</b>	uint16	<b>Tipo de Acesso:</b>	Leitura/Gravação

#### P 9.5.2.3 T33 Tensão Baixa

Insira a tensão (V) que corresponde ao valor de referência baixo (programado em *P 9.5.2.7 T33 Valor Ref./Feedb. Baixo*). O valor precisa ser programado para >1 V para ativar a função Timeout do Live Zero em *P 9.5.6.2 Função Timeout do Live Zero*.

<b>Valor padrão:</b>	0,07	<b>Tipo de parâmetro:</b>	Faixa (0,00–10,00)
<b>Número do Parâmetro</b>	610	<b>Unidade:</b>	V
<b>Tipo de dados:</b>	uint16	<b>Tipo de Acesso:</b>	Leitura/Gravação

#### P 9.5.2.4 T33 Corrente Alta

Insira a corrente (mA) que corresponde ao valor de referência alta (programado em *P 9.5.2.6 T33 Valor Ref./Feedb. Alto*).

<b>Valor padrão:</b>	20,00	<b>Tipo de parâmetro:</b>	Faixa (0,00–20,00)
<b>Número do Parâmetro</b>	613	<b>Unidade:</b>	mA
<b>Tipo de dados:</b>	uint16	<b>Tipo de Acesso:</b>	Leitura/Gravação

#### P 9.5.2.5 T33 Corrente Baixa

Insira a corrente (mA) que corresponde ao valor de referência baixa (programado em *P 9.5.2.7 T33 Valor Ref./Feedb. Baixo*). O valor precisa ser programado para >2 mA para ativar a função Timeout do Live Zero em *P 9.5.6.2 Função Timeout do Live Zero*.

<b>Valor padrão:</b>	4,00	<b>Tipo de parâmetro:</b>	Faixa (0,00–20,00)
<b>Número do Parâmetro</b>	612	<b>Unidade:</b>	mA
<b>Tipo de dados:</b>	uint16	<b>Tipo de Acesso:</b>	Leitura/Gravação

#### P 9.5.2.6 T33 Valor Alto de Ref./Feedb.

Insira o valor de referência ou de feedback que corresponde à tensão ou corrente programada em *P 9.5.2.2 T33 Tensão Alta/P 9.5.2.4 T33 Corrente Alta*.

<b>Valor padrão:</b>	Relativo à Potência	<b>Tipo de parâmetro:</b>	Faixa (-4999,000–4999,000)
<b>Número do Parâmetro</b>	615	<b>Unidade:</b>	–
<b>Tipo de dados:</b>	int 32	<b>Tipo de Acesso:</b>	Leitura/Gravação

### P 9.5.2.7 T33 Valor Baixo de Ref./Feedb.

Insira o valor de referência ou de feedback que corresponde à tensão ou corrente programada em **P9.5.2.3 T33 Tensão Baixa / P 9.5.2.5 T33 Corrente Baixa**.

<b>Valor padrão:</b>	0,000	<b>Tipo de parâmetro:</b>	Faixa (-4999,000–4999,000)
<b>Número do Parâmetro</b>	614	<b>Unidade:</b>	–
<b>Tipo de dados:</b>	int 32	<b>Tipo de Acesso:</b>	Leitura/Gravação

### P 9.5.2.8 T33 Constante de Tempo do Filtro

Insira a constante de tempo do filtro. Essa é uma constante de tempo do filtro passa-baixa digital de primeira ordem para eliminar o ruído elétrico no terminal 33. Um valor de constante de tempo alto melhora o amortecimento, porém, aumenta também o atraso através do filtro.

<b>Valor padrão:</b>	0,01	<b>Tipo de parâmetro:</b>	Faixa (0,01–10,00)
<b>Número do Parâmetro</b>	616	<b>Unidade:</b>	s
<b>Tipo de dados:</b>	uint16	<b>Tipo de Acesso:</b>	Leitura/Gravação

### P 9.5.2.9 T33 Escala da Zona Morta de Tensão

Um valor diferente de zero para o parâmetro ativa a função de zona morta. A banda de zona morta define uma área que pode congelar a referência de velocidade apontada pelo sinal de entrada analógica escalonado ou ignorar a vibração inesperada na velocidade desejada causada pelo distúrbio do sinal de referência. A largura de banda da zona morta é o dobro do valor indicado no **P 9.5.2.9 T33 Escala da Zona Morta da Tensão**.

<b>Valor padrão:</b>	0	<b>Tipo de parâmetro:</b>	Faixa (0–500)
<b>Número do Parâmetro</b>	617	<b>Unidade:</b>	V
<b>Tipo de dados:</b>	uint16	<b>Tipo de Acesso:</b>	Leitura/Gravação

### P 9.5.2.10 T33 Escala da Zona Morta de Corrente

Um valor diferente de zero para o parâmetro ativa a função de zona morta. A banda de zona morta define uma área que pode congelar a referência de velocidade apontada pelo sinal de entrada analógica escalonado ou ignorar a vibração inesperada na velocidade desejada causada pelo distúrbio do sinal de referência. A largura de banda da zona morta é o dobro do valor indicado no **P 9.5.2.10 T33 Escala da Zona Morta de Corrente**.

<b>Valor padrão:</b>	0	<b>Tipo de parâmetro:</b>	Faixa (0–1000)
<b>Número do Parâmetro</b>	618	<b>Unidade:</b>	mA
<b>Tipo de dados:</b>	uint16	<b>Tipo de Acesso:</b>	Leitura/Gravação

#### Função de zona morta

- Um valor diferente de zero para o parâmetro **Escala da Zona Morta de Tensão/Corrente** habilita a função de zona morta. A banda de zona morta define uma área que pode congelar a referência de velocidade apontada pelo sinal de entrada analógica escalonado ou ignorar a vibração inesperada na velocidade desejada causada pelo distúrbio do sinal de referência.
- A largura de banda da zona morta é o dobro do valor indicado na **Escala de Zona Morta de Tensão/Corrente**.
- O ponto central da banda de zona morta é o valor médio dos valores alto e baixo da tensão ou corrente.

- Quando **Valor Baixo de Ref./feedb.** é um valor negativo e o parâmetro do valor mínimo da EA **Tensão/Corrente Baixa** está definido como 0, se o sinal da entrada analógica for perdido (valor da entrada EA = 0), o motor funciona no valor de **Valor Baixo de Ref./feedb.** sem expectativa. Isso causaria um risco ou perigo. Portanto, os parâmetros de **Baixa Tensão/Corrente** da EA devem ser programados como um valor diferente de zero, como 2 V ou 4 mA.
- [Figura 90](#) é um exemplo de uso da entrada analógica T33 (modo de tensão, 2-10 V) para a função de zona morta para controlar o funcionamento do motor entre a velocidade de -50 Hz a 50 Hz.



Figura 90: Exemplo da Função de Zona Morta

As configurações típicas dos parâmetros para os exemplos são mostradas nas tabelas a seguir.

Tabela 67: Dados para os principais parâmetros da função de zona morta

Parâmetro	Dados	Número do parâmetro
P 9.5.2.1 T33 Modo	[1] Modo de Tensão	619
P 9.5.2.2 T33 Tensão Alta	10,00 V	611
P 9.5.2.3 T33 Tensão Baixa	2,00 V	610
P 9.5.2.6 T33 Valor Alto de Ref./Feedb.	50,000	615
P 9.5.2.7 T33 Valor Baixo de Ref./Feedb.	-50,000	614
P 9.5.2.9 T33 Escala da Zona Morta de Tensão	0,5 V	617

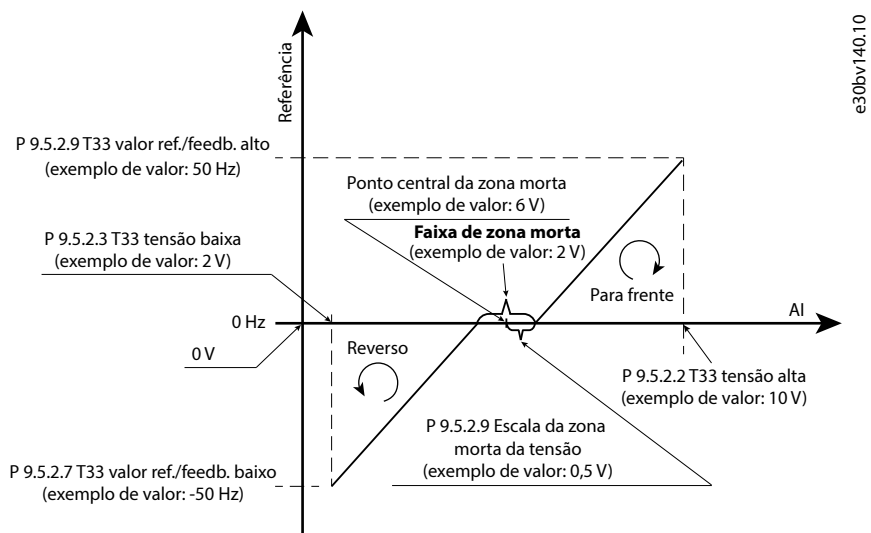
Tabela 68: Dados para os Parâmetros Relevantes

Parâmetro	Dados	Número do parâmetro
P 5.5.3.1 Intervalo de Referência	[1] -Máx~+Máx	300
P 5.5.3.3 Referência Máxima	50,00	303
P 5.5.3.7 Fonte da Referência 1	[1] Entrada analógica 53	315
P 5.5.3.8 Fonte da Referência 2	[0] Sem função	316
P 5.5.3.9 Fonte da Referência 3	[0] Sem função	317
P 5.8.1 Sentido de Rotação	[2] Nos Dois Sentidos	410

#### P 9.5.2.15 T33 Live Zero

Desativa o monitoramento de live zero, por exemplo, se as saídas analógicas forem utilizadas como parte de um sistema de E/S descentralizado (se empregadas para alimentar um sistema de gerenciamento predial com dados, e não como parte de funções de controle relacionadas ao conversor).

<b>Valor padrão:</b>	1 [Ativado]	<b>Tipo de parâmetro:</b>	Seleção
<b>Número do parâmetro:</b>	603	<b>Unidade:</b>	–
<b>Tipo de dados:</b>	enum	<b>Tipo de Acesso:</b>	Leitura/Gravação

A seguir estão as seleções para o parâmetro:

Número da seleção	Nome da seleção
0	Desativado
1	Ativo

### 7.9.3.3 Terminal de Entrada 34 (Índice do menu 9.5.3)

#### P 9.5.3.1 T34 Modo

Selecione se o terminal 34 é usado para entrada de corrente ou tensão.

<b>Valor padrão:</b>	1 [Modo de Tensão]	<b>Tipo de parâmetro:</b>	Seleção
<b>Número do parâmetro:</b>	629	<b>Unidade:</b>	–
<b>Tipo de dados:</b>	enum	<b>Tipo de Acesso:</b>	Leitura/Gravação

A seguir estão as seleções para o parâmetro.

Número da seleção	Nome da seleção
0	Modo de Corrente
1	Modo de Tensão

#### P 9.5.3.2 T34 Tensão Alta

Insira a tensão (V) que corresponde ao valor de referência alto (programado em *P 9.5.3.6 T34 Valor Alto de Ref./Feedb.*).

<b>Valor padrão:</b>	10,00	<b>Tipo de parâmetro:</b>	Faixa (0,00–10,00)
<b>Número do parâmetro:</b>	621	<b>Unidade:</b>	V
<b>Tipo de dados:</b>	uint16	<b>Tipo de Acesso:</b>	Leitura/Gravação

#### P 9.5.3.3 T34 Tensão Baixa

Insira a tensão (V) que corresponde ao valor de referência baixo (programado em *P 9.5.3.7 T34 Valor Ref./Feedb. Baixo*). O valor precisa ser programado para >1 V para ativar a função de timeout de live zero em *P 9.5.6.2 Função Timeout do Live Zero*.

<b>Valor padrão:</b>	0,07	<b>Tipo de parâmetro:</b>	Faixa (0,00–10,00)
<b>Número do parâmetro:</b>	620	<b>Unidade:</b>	V
<b>Tipo de dados:</b>	uint16	<b>Tipo de Acesso:</b>	Leitura/Gravação

#### P 9.5.3.4 T34 Corrente Alta

Insira a corrente (mA) que corresponde ao valor de referência alta (programado em *P 9.5.3.6 T34 Valor Ref./Feedb. Alto*).

<b>Valor padrão:</b>	20,00	<b>Tipo de parâmetro:</b>	Faixa (0,00–20,00)
<b>Número do parâmetro:</b>	623	<b>Unidade:</b>	mA
<b>Tipo de dados:</b>	uint16	<b>Tipo de Acesso:</b>	Leitura/Gravação

#### P 9.5.3.5 T34 Corrente Baixa

Insira a corrente (mA) que corresponde ao valor de referência baixa, programado em *P 9.5.3.7 T34 Valor Baixo Ref./Feedb.*. O valor precisa ser programado para >2 mA para ativar a função de Timeout de Live Zero em *P 9.5.6.2 Função Timeout do Live Zero*.

<b>Valor padrão:</b>	4,00	<b>Tipo de parâmetro:</b>	Faixa (0,00–20,00)
<b>Número do parâmetro:</b>	622	<b>Unidade:</b>	mA
<b>Tipo de dados:</b>	uint16	<b>Tipo de Acesso:</b>	Leitura/Gravação

#### P 9.5.3.6 T34 Valor Alto de Ref./Feedb.

Insira o valor de referência ou de feedback que corresponde à tensão ou corrente programada em *P 9.5.3.2 T34 Tensão Alta* ou *P 9.5.3.4 T34 Corrente Alta*.

<b>Valor padrão:</b>	Relativo à Potência	<b>Número do parâmetro:</b>	Faixa (-4999,000–4999,000)
<b>Número do parâmetro:</b>	625	<b>Unidade:</b>	–
<b>Tipo de dados:</b>	int 32	<b>Tipo de Acesso:</b>	Leitura/Gravação

#### P 9.5.3.7 T34 Valor Baixo de Ref./Feedb.

Insira o valor de referência ou de feedback que corresponde à tensão ou corrente programada em *P 9.5.3.3 T34 Tensão Alta* ou *P 9.5.3.5 T34 Corrente Alta*.

<b>Valor padrão:</b>	0	<b>Número do parâmetro:</b>	Faixa (-4999,000–4999,000)
<b>Número do parâmetro:</b>	624	<b>Unidade:</b>	–
<b>Tipo de dados:</b>	int 32	<b>Tipo de Acesso:</b>	Leitura/Gravação

#### P 9.5.3.8 T34 Constante de Tempo do Filtro

Insira a constante de tempo do filtro. Essa é a constante de tempo do filtro passa-baixa digital de primeira ordem para eliminar o ruído elétrico. Um valor de constante de tempo alto melhora o amortecimento, porém, aumenta também o atraso através do filtro.

<b>Valor padrão:</b>	0,01	<b>Tipo de parâmetro:</b>	Faixa (0,01–10,00)
<b>Número do parâmetro:</b>	626	<b>Unidade:</b>	s
<b>Tipo de dados:</b>	uint16	<b>Tipo de Acesso:</b>	Leitura/Gravação

#### P 9.5.3.9 T34 Escala da Zona Morta de Tensão

Um valor diferente de zero para o parâmetro ativa a função de zona morta. A banda de zona morta define uma área que pode congelar a referência de velocidade apontada pelo sinal de entrada analógica escalonado ou ignorar a vibração inesperada na velocidade desejada causada pelo distúrbio do sinal de referência. A largura de banda da zona morta é o dobro do valor indicado no **P 9.5.3.9 T34 Escala da Zona Morta de Tensão**.

<b>Valor padrão:</b>	0	<b>Tipo de parâmetro:</b>	Faixa (0–500)
<b>Número do parâmetro:</b>	627	<b>Unidade:</b>	V
<b>Tipo de dados:</b>	uint16	<b>Tipo de Acesso:</b>	Leitura/Gravação

#### P 9.5.3.10 T34 Escala da Zona Morta de Corrente

Um valor diferente de zero para o parâmetro ativa a função de zona morta. A banda de zona morta define uma área que pode congelar a referência de velocidade apontada pelo sinal de entrada analógica escalonado ou ignorar a vibração inesperada na velocidade desejada causada pelo distúrbio do sinal de referência. A largura de banda da zona morta é o dobro do valor indicado no **P 9.5.3.10 T34 Escala da Zona Morta de Corrente**.

<b>Valor padrão:</b>	0	<b>Tipo de parâmetro:</b>	Faixa (0–1000)
<b>Número do parâmetro:</b>	628	<b>Unidade:</b>	mA
<b>Tipo de dados:</b>	uint16	<b>Tipo de Acesso:</b>	Leitura/Gravação

#### P 9.5.3.15 T34 Live Zero

Desativa o monitoramento de live zero, por exemplo, se as saídas analógicas forem utilizadas como parte de um sistema de E/S descentralizado (se empregadas para alimentar um sistema de gerenciamento predial com dados, e não como parte de funções de controle relacionadas ao conversor).

<b>Valor padrão:</b>	1 [Ativado]	<b>Tipo de parâmetro:</b>	Seleção
<b>Número do parâmetro:</b>	604	<b>Unidade:</b>	–
<b>Tipo de dados:</b>	enum	<b>Tipo de Acesso:</b>	Leitura/Gravação

A seguir estão as seleções para o parâmetro:

Número da seleção	Nome da seleção
0	Desativado
1	Ativo

### 7.9.3.4 Referência do Potenciômetro (Índice do menu 9.5.4)

#### P 9.5.4.1 Referência Alta do Potenciômetro

Programar o valor de referência para corresponder à posição máxima do potenciômetro do painel de controle.

<b>Valor padrão:</b>	50,000	<b>Tipo de parâmetro:</b>	Faixa (-4999,000–4999,000)
<b>Número do Parâmetro:</b>	682	<b>Unidade:</b>	–
<b>Tipo de dados:</b>	int32	<b>Tipo de Acesso:</b>	Leitura/Gravação

#### P 9.5.4.2 Referência Baixo do Potenciômetro

Programar o valor de referência para corresponder à posição mínima do potenciômetro do painel de controle.

<b>Valor padrão:</b>	0,000	<b>Tipo de parâmetro:</b>	Faixa (-4999,000–4999,000)
<b>Número do Parâmetro</b>	681	<b>Unidade:</b>	–
<b>Tipo de dados:</b>	int32	<b>Tipo de Acesso:</b>	Leitura/Gravação

### 7.9.3.5 Live Zero (Índice do menu 9.5.6)

#### P 9.5.6.1 Resposta do Live Zero

Inserir o tempo de timeout. A função programada em **P 9.5.6.2 Função Timeout do Live Zero** é ativada quando o sinal de entrada no terminal permanecer abaixo de 50% do valor mínimo (por exemplo, o valor mínimo para o modo de tensão do Terminal 33 é **P 9.5.2.3 T33 Tensão Baixa**) por um período de tempo definido no parâmetro.

<b>Valor padrão:</b>	10	<b>Tipo de parâmetro:</b>	Faixa (1–99)
<b>Número do Parâmetro</b>	600	<b>Unidade:</b>	s
<b>Tipo de dados:</b>	uint8	<b>Tipo de Acesso:</b>	Leitura/Gravação

#### P 9.5.6.2 Função Timeout do Live Zero

Selecione a função de timeout. A função programada no parâmetro é ativada quando o sinal de entrada no terminal permanecer abaixo de 50% do valor mínimo (por exemplo, o valor mínimo para o modo de tensão do Terminal 33 é **P 9.5.2.3 T33 Tensão Baixa**) por um período de tempo programado em **P 9.5.6.1 Resposta do Live Zero**.

<b>Valor padrão:</b>	0 [Desligado]	<b>Tipo de parâmetro</b>	Seleção
<b>Número do Parâmetro</b>	601	<b>Unidade:</b>	–
<b>Tipo de dados:</b>	enum	<b>Tipo de Acesso:</b>	Leitura/Gravação

A seguir estão as seleções para o parâmetro.

Número da seleção	Nome da seleção
0	Desligado
1	Congelar frequência de saída
2	Parada
3	Jogging
4	Velocidade Máx
5	Parada e Desarme

## 7.10 Conectividade (Índice do menu 10)

### 7.10.1 Configurações da Porta do FC (Índice do menu 10.1)

#### P 10.1.1 Protocolo

Selecione o protocolo para a porta RS-485 integrada.

<b>Valor padrão:</b>	0 [FC]	<b>Tipo de parâmetro:</b>	Seleção
----------------------	--------	---------------------------	---------

<b>Número do parâmetro:</b>	830	<b>Unidade:</b>	–
<b>Tipo de dados:</b>	enum	<b>Tipo de Acesso:</b>	Leitura/Gravação

A seguir estão as seleções para o parâmetro.

Número da seleção	Nome da seleção	Descrição da seleção
0	FC	Comunicação de acordo com o protocolo do FC.
2	Modbus RTU	Comunicação de acordo com o protocolo do Modbus RTU.
26	Modbus RTU, legado do FC 51	Comunicação de acordo com o protocolo Modbus RTU, e converte os parâmetros selecionados como o formato do VLT® Micro Drive FC 51.

### P 10.1.2 Endereço

Inserir o endereço da porta RS-485. Intervalo válido: 1–126 para FC-bus ou 1–247 para Modbus.

<b>Valor padrão:</b>	1	<b>Tipo de parâmetro:</b>	(0–247)
<b>Número do parâmetro:</b>	831	<b>Unidade:</b>	–
<b>Tipo de dados:</b>	uint8	<b>Tipo de Acesso:</b>	Leitura/Gravação

### P 10.1.3 Baud Rate

Selecione a baud rate para a porta RS-485.

<b>Valor padrão:</b>	2 [9600]	<b>Tipo de parâmetro:</b>	Seleção
<b>Número do parâmetro:</b>	832	<b>Unidade:</b>	–
<b>Tipo de dados:</b>	enum	<b>Tipo de Acesso:</b>	Leitura/Gravação

A seguir estão as seleções para o parâmetro.

Número da seleção	Nome da seleção
0	2400 Baud
1	4800 Baud
2	9600 Baud
3	19200 Baud
4	38400 Baud
5	57600 Baud
6	76800 Baud
7	115200 Baud

### P 10.1.4 Bits de Paridade/Parada

Os bits de paridade e parada para o protocolo usando a porta FC. Em alguns protocolos, nem todas as opções estão disponíveis.

<b>Valor padrão:</b>	0 [Paridade Par, 1 Bit de Parada]	<b>Tipo de parâmetro:</b>	Seleção
----------------------	-----------------------------------	---------------------------	---------

<b>Número do parâmetro:</b>	833	<b>Unidade:</b>	–
<b>Tipo de dados:</b>	enum	<b>Tipo de Acesso:</b>	Leitura/Gravação

A seguir estão as seleções para o parâmetro.

Número da seleção	Nome da seleção
0	Paridade Par, 1 Bit de Parada
1	Paridade Ímpar, 1 Bit de Parada
2	Sem Paridade, 1 Bit de Parada
3	Sem Paridade, 2 Bits de Parada

#### P 10.1.5 Atraso Máximo de Resposta

Especifique o tempo de atraso máximo permitido entre o recebimento de uma solicitação e a transmissão da resposta. Se esse tempo for excedido, nenhuma resposta será retornada.

<b>Valor padrão:</b>	Relativo à Potência	<b>Tipo de parâmetro:</b>	Faixa (0,100–10,000)
<b>Número do parâmetro:</b>	836	<b>Unidade:</b>	s
<b>Tipo de dados:</b>	uint16	<b>Tipo de Acesso:</b>	Leitura/Gravação

#### P 10.1.6 Atraso Mínimo de Resposta

Especifique o tempo de atraso mínimo entre o recebimento de uma solicitação e a transmissão de uma resposta. É o tempo utilizado para contornar os atrasos de retorno do modem.

<b>Valor padrão:</b>	0,010	<b>Tipo de parâmetro:</b>	Faixa (1–500)
<b>Número do parâmetro:</b>	835	<b>Unidade:</b>	s
<b>Tipo de dados:</b>	uint16	<b>Tipo de Acesso:</b>	Leitura/Gravação

### 7.10.2 Diagnóstico da Porta do FC (Índice do menu 10.2)

#### P 10.2.1 Contagem de Mensagens do Bus

Este parâmetro exibe o número de telegramas válidos detectados no barramento.

<b>Valor padrão:</b>	0	<b>Tipo de parâmetro:</b>	Faixa (0–4294967295)
<b>Número do parâmetro:</b>	880	<b>Unidade:</b>	–
<b>Tipo de dados:</b>	uint32	<b>Tipo de Acesso:</b>	Leitura

#### P 10.2.1 Contagem de Erros do Bus

Este parâmetro exibe o número de telegramas com falhas (por exemplo, falha de CRC) detectadas no barramento.

<b>Valor padrão:</b>	0	<b>Tipo de parâmetro:</b>	Faixa (0–4294967295)
<b>Número do parâmetro:</b>	881	<b>Unidade:</b>	–

<b>Tipo de dados:</b>	uint32	<b>Tipo de Acesso:</b>	Leitura
-----------------------	--------	------------------------	---------

---

### P 10.2.3 Mensagens Receb. do Escravo

Este parâmetro exibe o número de telegramas válidos endereçados ao escravo, enviados pelo conversor de frequência.

<b>Valor padrão:</b>	0	<b>Tipo de parâmetro:</b>	Faixa (0–4294967295)
<b>Número do parâmetro:</b>	882	<b>Unidade:</b>	–
<b>Tipo de dados:</b>	uint32	<b>Tipo de Acesso:</b>	Leitura

---

### P 10.2.4 Contagem de Erros do Escravo

Este parâmetro exibe o número de telegramas válidos endereçados ao escravo, enviados pelo conversor de frequência.

<b>Valor padrão:</b>	0	<b>Tipo de parâmetro:</b>	Faixa (0–4294967295)
<b>Número do parâmetro:</b>	883	<b>Unidade:</b>	–
<b>Tipo de dados:</b>	uint32	<b>Tipo de Acesso:</b>	Leitura

---

### P 10.2.5 Mensagens do Escravo Enviadas

Este parâmetro mostra o número de mensagens enviadas do escravo.

<b>Valor padrão:</b>	0	<b>Tipo de parâmetro:</b>	Faixa (0–4294967295)
<b>Número do parâmetro:</b>	884	<b>Unidade:</b>	–
<b>Tipo de dados:</b>	uint32	<b>Tipo de Acesso:</b>	Leitura

---

### P 10.2.6 Erros de Timeout do Escravo

Este parâmetro mostra o número de erros de timeout do escravo.

<b>Valor padrão:</b>	0	<b>Tipo de parâmetro:</b>	Faixa (0–4294967295)
<b>Número do parâmetro:</b>	885	<b>Unidade:</b>	–
<b>Tipo de dados:</b>	uint32	<b>Tipo de Acesso:</b>	Leitura

---

### P 10.2.7 Reinicializar Diagn.Porta do FC

Reinicializar todos os contadores de diagnóstico da porta do FC.

<b>Valor padrão:</b>	0	<b>Tipo de parâmetro:</b>	Seleção
<b>Número do parâmetro:</b>	888	<b>Unidade:</b>	–
<b>Tipo de dados:</b>	enum	<b>Tipo de Acesso:</b>	Leitura/Gravação

---

A seguir estão as seleções para o parâmetro.

---

Número da seleção	Nome da seleção
0	Não reinicializar
1	Reinicialize o contador

---

## 8 Resolução de problemas

### 8.1 Introdução

Quando o circuito de falha do conversor detecta uma condição de falha ou uma falha pendente, um evento que ocorre no conversor é sinalizado por indicadores LED no painel de controle. Os tipos de eventos nos Conversores de Frequência iC2-Micro incluem advertência ou falha.

### 8.2 Falhas

Uma falha faz com que o conversor desarme (suspenda a operação). O conversor tem três condições de desarme, que são mostradas na linha 1.

#### Desarme (nova partida automática)

O conversor é configurado para reiniciar automaticamente após a falha ser removida. O número de tentativas de reset automático pode ser contínuo ou limitado a um número programado de tentativas. Se o número selecionado de tentativas de reset automático for excedido, a condição de desarme muda para desarme (reset).

#### Desarme (reset)

Requer a reinicialização do conversor antes da operação após uma falha ser corrigida. Para reinicializar o conversor de forma manual, pressione o botão *Stop/Reset* ou utilize uma entrada digital ou um comando de fieldbus.

#### Bloqueio por desarme (disc>rede elétrica)

Desconecte a potência de entrada CA da rede elétrica do conversor por tempo suficiente para que o monitor fique em branco. Remova a condição de falha e ligue a energia novamente. Após a energização, a indicação de falha muda para desarme (reset) e permite reset manual, digital ou fieldbus.

### 8.3 Advertências

Durante uma advertência, o conversor permanece operacional, embora a advertência pisque enquanto a condição existir. No entanto, o conversor pode reduzir a condição de advertência. Por exemplo, se a advertência mostrada fosse **advertência 12, Limite de Torque**, o conversor reduziria a velocidade para compensar a condição de sobrecorrente. Em alguns casos, se a condição não for corrigida ou piorar, uma condição de falha é ativada e o conversor para a saída para os terminais do motor.

### 8.4 Mensagens de advertência/falha

Os LEDs na frente do conversor e um código no display sinalizam uma advertência ou uma falha.

Tabela 69: Indicação do LED

WARN	Fica acesa constantemente quando ocorre uma advertência.
READY	Fica acesa continuamente quando o conversor está pronto.
FAULT	Pisca quando ocorre uma falha.

Uma advertência indica uma condição que requer atenção ou uma tendência que eventualmente exigiria atenção. Uma advertência permanece ativa até que a sua causa seja eliminada. Em algumas circunstâncias, a operação do motor pode continuar.

Uma falha dispara um desarme. O desarme remove a energia para o motor. Ele pode ser reiniciado após a condição ter sido eliminada ao se pressionar o botão *Stop/Reset*, ou através de uma entrada digital (consulte **P 9.4.1 Configuração da Entrada Digital**). O evento que causou uma falha não pode danificar o conversor ou causar uma condição perigosa. As falhas devem ser reinicializadas a fim de que a operação inicie novamente, desde que a sua causa tenha sido eliminada.

O reset pode ser feito de 3 maneiras:

- Pressione o botão *Stop/Reset*.

- Por meio de uma entrada digital.
- Sinal de reset do fieldbus opcional/comunicação serial.

### AVISO

Após um reset manual ao se pressionar o botão *Stop/Reset*, pressione o botão *Start* para reiniciar o motor.

Uma advertência precede uma falha.

Um bloqueio por desarme é uma ação quando ocorre uma falha, o que pode causar danos ao conversor ou ao equipamento conectado. A energia é removida do motor. Um bloqueio por desarme só pode ser reinicializado após um ciclo de energização ter eliminado a condição. Uma vez que o problema tenha sido eliminado, apenas a falha continuará piscando até que o conversor seja reinicializado.

As fault words, warning words e status words estendidas podem ser acessadas por meio do fieldbus ou fieldbus opcional para diagnóstico.

## 8.5 Eventos de advertência e falha

Tabela 70: Resumo de Eventos de Advertência e Falha

Número	Descrição	Advertên- cia	Falha	Blo- queio por desarm e	Causa
2	Erro Live Zero	X	X	–	O sinal no terminal 33 ou 34 é inferior a 50% do valor definido em <b>P 9.5.2.3 T33 Tensão Baixa</b> , <b>P 9.5.2.5 T33 Corrente Baixa</b> , <b>P 9.5.3.3 T34 Tensão Baixa</b> e <b>P 9.5.3.5 T34 Corrente Baixa</b> .
3	Sem Motor	X	X	–	Nenhum motor foi conectado à saída do conversor.
4	Perda de fase da rede elétrica <sup>(1)</sup>	X	X	X	Fase ausente no lado da alimentação ou desbalanceamento de tensão muito grande. Verifique a tensão de alimentação.
7	Sobretensão CC <sup>(1)</sup>	X	X	–	Tensão do barramento CC excede o limite.
8	Subtensão CC <sup>(1)</sup>	X	X	–	A tensão do barramento CC cai abaixo do limite inferior de advertência de tensão.
9	Sobrecarga do inversor	X	X	–	Mais de 100% de carga durante tempo demasiadamente longo.
10	Superaquecimento do ETR do Motor	X	X	–	O motor está muito quente devido a mais de 100% de carga durante tempo demasiadamente longo.
11	Superaquecimento do termistor do motor	X	X	–	O termistor ou a conexão do termistor foi desconectada ou o motor está muito quente.
12	Limite de torque	X	X	–	O torque excede o valor definido em <b>P 5.10.1 Limite de Torque do Motor</b> ou <b>P 5.10.2 Limite de Torque Regenerativo</b> .
13	Sobrecorrente	X	X	X	O limite de corrente de pico do inversor foi excedido. Se essa falha ocorrer na energização, verifique se os cabos de energia foram conectados por engano aos terminais do motor.
14	Falha do terra	X	X	X	Descarga das fases de saída para terra.
16	Curto-Circuito	–	X	X	Curto-circuito no motor ou nos terminais do motor.
17	Timeout da Control Word	X	X	–	Não há comunicação com o drive.
18	Falha na partida	–	X	–	Pode ser causado por um motor bloqueado.

Tabela 70: Resumo de Eventos de Advertência e Falha - (continuação)

Número	Descrição	Advertência	Falha	Bloqueio por desarme	Causa
25	Resistor de frenagem em curto	–	X	X	O resistor de frenagem está em curto-circuito, por isso a função de frenagem está desconectada.
26	Sobrecarg do Freio	X	X	–	A energia transmitida ao resistor do freio nos últimos 120 s excede o limite. Correções possíveis: Diminuir a energia de frenagem reduzindo a velocidade ou aumentando o tempo de rampa.
27	IGBT do freio/circuito de frenagem em curto	–	X	X	Transistor do freio está em curto-circuito, portanto a função de frenagem está desconectada.
28	Verificação do freio	–	X	X	Resistor de frenagem não conectado/não funcionando.
30	Perda de fase U	–	X	X	Perda de fase U do motor. Verifique a fase.
31	Perda de fase V	–	X	X	A fase do motor V está ausente. Verifique a fase.
32	Perda de fase W	–	X	X	Perda de fase W do motor. Verifique a fase.
36	Falh red elétr	X	X	–	Essa advertência/falha estará ativa somente se a tensão de alimentação para o conversor for inferior ao valor definido no <b>P 2.3.7 Limite do Controlador de Perda de Energia</b> e se o <b>P2.3.6 Ação de Perda de Energia</b> NÃO estiver definido como <b>[0] Sem Função</b> .
38	Falha Interna	–	X	X	Entre em contato com seu fornecedor local.
40	Sobrecarga T15	X	–	–	Verifique a carga conectada ao terminal 15 ou remova a conexão de curto-circuito.
46	Falha de tensão de drive do gate	–	X	X	–
47	Alimentação 24 V baixa	X	X	X	A fonte de 24 V CC pode estar sobrecarregada.
50	Calibração AMA falhou	–	X	–	Ocorreu um erro de calibração.
51	AMA verificação $U_{nom}$ e $I_{nom}$	–	X	–	Configuração incorreta da tensão do motor e/ou da corrente do motor.
52	AMA $I_{nom}$ baixa	–	X	–	Corrente do motor é muito baixa. Verifique as configurações.
53	Motor grande para AMA	–	X	–	A potência do motor é muito grande para a AMA operar.
54	Motor pequeno para AMA	–	X	–	A potência do motor é muito pequena para a AMA operar.
55	Faixa par. AMA	–	X	–	Os valores de parâmetro do motor estão fora da faixa aceitável. A AMA não funciona.
56	Interrupção da AMA	–	X	–	A AMA foi interrompida.
57	Timeout da AMA	–	X	–	–
58	AMA interna	–	X	–	Entre em contato com seu fornecedor local.
59	Limite de Corrente	X	X	–	O conversor está sobrecarregado.
60	Bloqueio Externo	–	X	–	O bloqueio externo foi ativado.

Tabela 70: Resumo de Eventos de Advertência e Falha - (continuação)

Número	Descrição	Advertência	Falha	Bloqueio por desarme	Causa
61	Erro de feedback	X	X	–	–
63	Freio mecânico baixo	–	X	–	A corrente do motor real não excedeu a corrente de liberação do freio dentro do intervalo de tempo de retardo da partida.
69	Temp. do cartão de potência	X	X	X	A temperatura de desativação do cartão de potência excedeu o limite superior.
80	Drive Inicializado	–	X	–	Todas as programações dos parâmetros serão inicializadas com a configuração padrão.
87	Freio CC automático	X	–	–	Ocorre em rede elétrica IT quando o conversor faz a parada por inércia e a tensão CC é superior a 830 V para unidades de 400 V e superior a 425 V para unidades de 200 V. O motor consome a energia no barramento CC. Esta função pode ser ativada/desativada no <b>P 2.3.13 Frenagem CC Automática</b> .
95	Perda de carga detectada	X	X	–	–
99	Rotor Bloqueado	–	X	–	O rotor está bloqueado.
126	Motor em Rotação	–	X	–	O motor PM está girando quando a AMA é executada.
127	Força contra eletromotriz muito alta	X	–	–	A Força Contra Eletro Motriz do motor PM está muito alta antes da partida.
Erro 89	Parâmetro somente de leitura	–	–	–	Os parâmetros não podem ser alterados.
Erro 95	Não durante o funcionamento	–	–	–	Os parâmetros só podem ser alterados quando o motor está parado.
Erro 96	Uma senha incorreta foi fornecida	–	–	–	Ocorre quando é usada uma senha incorreta ao modificar um parâmetro protegido por senha.

1) Essas falhas podem ser causadas por distorções na rede elétrica. A instalação de um filtro de linha pode corrigir esse problema.

## 8.6 Fault Words, Warning Words e Status Words Estendidas

Para diagnóstico, leia as fault words, warning words e status words estendidas.

Tabela 71: Descrição da Fault Word, Warning Word e Status Word Estendida

Bit	Hex	Dec	Fault word	Fault word 2	Fault word 3	Warning word	Warning word 2	Status word estendida	Status word estendida 2
0	00000001	1	Verificação do freio	Reservado	Reservado	Reservado	Reservado	Rampa	Desligado
1	00000002	2	Temp do cartão de pot	Falha de tensão de drive do gate	Reservado	Temp do cartão de pot	Reservado	Ajuste de AMA	Local/Remoto

Tabela 71: Descrição da Fault Word, Warning Word e Status Word Estendida - (continuação)

Bit	Hex	Dec	Fault word	Fault word 2	Fault word 3	Warning word	Warning word 2	Status word estendida	Status word estendida 2
2	00000004	4	Falha à terra	Reservado	Reservado	Falha do terra	Reservado	Partida sentido horário/sentido anti-horário	Reservado
3	00000008	8	Reservado	Reservado	Reservado	Reservado	Reservado	Slowdown	Reservado
4	00000010	16	Ctrl.word TO	Reservado	Reservado	Ctrl.word TO	Reservado	Catchup	Reservado
5	00000020	32	Sobrecarga de corrente	Reservado	Reservado	Sobrecarga de corrente	Reservado	Feedback alto	Reservado
6	00000040	64	Limite de torque	Reservado	Reservado	Limite de torque	Reservado	Feedback baixo	Reservado
7	00000080	128	Sup. t. do motor	Reservado	Reservado	Sup. t. do motor	Reservado	Corrente de saída alta	Controle pronto
8	00000100	256	ETR do motor finalizado	Perda de carga	Sem Motor	ETR do motor finalizado	Perda de carga	Corrente de saída baixa	Drive pronto
9	00000200	512	Sobrecarga do inversor	Reservado	Reservado	Sobrecarga do inversor	Reservado	Freq. de saída alta.	Parada rápida
10	00000400	1024	Subtensão CC.	Partida falhou	Reservado	Subtensão CC.	Reservado	Freq. de saída baixa	Freio CC
11	00000800	2048	Sobretensão CC.	Reservado	Reservado	Sobretensão CC.	Reservado	A verificação do freio está OK	Parada
12	00001000	4096	Curto-circuito	Bloqueio externo	Reservado	Reservado	Reservado	Frenagem Máx	Reservado
13	00002000	8192	Reservado	Reservado	Reservado	Reservado	Reservado	Frenagem	Reservado
14	00004000	16384	Falta Fase Elétr	Reservado	Reservado	Falta Fase Elétr	Reservado	Reservado	Congelar frequência de saída
15	00008000	32768	AMA não OK	Reservado	Reservado	Sem Motor	Frenagem CC automática	OVC ativa	Reservado
16	00010000	65536	Erro de live zero	Falha à terra DESAT	Reservado	Erro de live zero	Reservado	Freio CA	Jog
17	00020000	131072	Defeito interno	Reservado	Reservado	Reservado	Reservado	Reservado	Reservado
18	00040000	262144	Sobrecarga do freio	Reservado	Reservado	Limite de carga do resistor de frenagem	Reservado	Reservado	Partida
19	00080000	524288	Perda de fase U	Reservado	Reservado	Reservado	Reservado	Referência alta	Reservado

Tabela 71: Descrição da Fault Word, Warning Word e Status Word Estendida - (continuação)

Bit	Hex	Dec	Fault word	Fault word 2	Fault word 3	Warning word	Warning word 2	Status word estendida	Status word estendida 2
20	00100000	1048576	Perda de fase V	Reservado	Reservado	Reservado	Sobrecarga T27	Referência baixa	Tempo de retardo da partida
21	00200000	2097152	Perda de fase W	Reservado	Reservado	Reservado	Reservado	Reservado	Reservado
22	00400000	4194304	Reservado	Rotor bloqueado	Reservado	Reservado	Reservado	Reservado	Reservado
23	00800000	8388608	Alimentação 24 V baixa	Reservado	Reservado	Alimentação 24 V baixa	Reservado	Reservado	Em funcionamento
24	01000000	16777216	Falha de rede elétrica	Reservado	Reservado	Falha de rede elétrica	Reservado	Reservado	Reservado
25	02000000	33554432	Reservado	Limite de corrente	Reservado	Limite de corrente	Reservado	Reservado	Reservado
26	04000000	67108864	Resistor de frenagem	Reservado	Reservado	Reservado	Reservado	Reservado	Reservado
27	08000000	134217728	IGBT do freio/Partida do circuito de frenagem	Reservado	Reservado	Reservado	Reservado	Reservado	Reservado
28	10000000	268435456	Reservado	Erro de feedback	Reservado	Erro de feedback	Reservado	Reservado	FlyStart ativo
29	20000000	536870912	Drive Inicializ.	Reservado	Reservado	Reservado	Força Contra Eletro Motriz muito alta	Reservado	Advertência de limpeza do dissipador de calor
30	40000000	1073741824	Reservado	Reservado	Reservado	Reservado	Reservado	Reservado	Reservado
31	80000000	2147483648	Freio mecânico baixo	Reservado	Reservado	Reservado	Reservado	Banco de dados ocupado	Reservado

## 8.7 Lista de falhas e advertências

### ADVERTÊNCIA/FALHA 2, Erro de Live Zero

#### Causa

Esta advertência ou falha só aparece se programado em **P 9.5.6.2 Função Timeout do Live Zero**. O sinal em 1 das entradas analógicas é menor do que 50% do valor mínimo programado para essa entrada. Fiação rompida ou dispositivo com defeito enviando o sinal podem causar esta condição.

#### Resolução de problemas

- Verifique as conexões em todos os terminais de entrada analógica. Cartão de controle terminais 33 e 34 para sinais, terminal 35 comum.

- Verifique que a programação do conversor e as configurações de chaveamento estão de acordo com o tipo de sinal analógico.
- Execute um teste do sinal do terminal de entrada.

## ADVERTÊNCIA/FALHA 4, Perda de fase da rede elétrica

### Causa

Uma das fases está ausente, no lado da alimentação, ou o desbalanceamento da tensão de rede está muito alto. Esta mensagem também será exibida para uma falha no retificador de entrada. Os opcionais estão programados em **P 1.3.1 Função de Desbalanceamento de Rede**.

### Resolução de problemas

- Verifique a tensão de alimentação e as correntes de alimentação ao conversor.

## ADVERTÊNCIA/FALHA 7, Sobretensão CC

### Causa

Se a tensão do barramento CC exceder o limite, o conversor desarmará após um tempo.

### Resolução de problemas

- Prolongue o tempo de rampa.
- Mudar o tipo de rampa.

## ADVERTÊNCIA/FALHA 8, Subtensão CC

### Causa

Se a tensão do link CC (CC) cair abaixo do limite de subtensão, o conversor desarma após um atraso de tempo fixo. O atraso de tempo varia com o tamanho da unidade.

### Resolução de problemas

- Verifique se a tensão de alimentação é compatível com a tensão do conversor.
- Realize o teste de tensão de entrada.
- Realize o teste do circuito de carga suave.

## ADVERTÊNCIA/FALHA 9, Sobrecarga do inversor

### Causa

O conversor está prestes a desativar devido a uma sobrecarga (corrente muito alta durante muito tempo). O contador de proteção eletrônica do inversor térmico emite uma advertência a 90% e desarma a 100%, enquanto emite uma FALHA. O conversor não pode ser reinicializado até o contador cair abaixo de 0%.

A falha ocorre quando o conversor executa com mais de 100% de sobrecarga por muito tempo.

### Resolução de problemas

- Compare a corrente de saída mostrada no painel de controle com a corrente nominal do conversor.
- Compare a corrente de saída mostrada no painel de controle com a corrente do motor medida.
- Mostre a carga térmica do conversor no painel de controle e monitore o valor. Ao funcionar acima do corrente contínua nominal do conversor, o contador aumenta. Ao funcionar abaixo da classificação de corrente contínua do conversor, o contador diminui.

## ADVERTÊNCIA/FALHA 10, Temperatura de sobrecarga do motor

### Causa

De acordo com a proteção térmica eletrônica (ETR), o motor está muito quente. Selecione se o conversor emite uma advertência ou uma falha quando o contador atingir 100% no **P 4.6.7 Proteção Térmica do Motor**. A falha ocorre quando o motor funciona com mais de 100% de sobrecarga por muito tempo.

### Resolução de problemas

- Verifique se o motor está superaquecendo.
- Verifique se o motor está mecanicamente sobrecarregado.
- Verifique se a corrente do motor programada em **P 4.2.2.3 Corrente Nominal** está correta.
- Certifique-se de que os dados do motor em **P 4.2.2.1 Potência Nominal** a **P 4.2.2.5 Velocidade Nominal** estejam definidos corretamente.
- Executar a AMA no **P 4.2.1.3 Modo AMA** ajusta o conversor para o motor com mais precisão e reduz a carga térmica.

## ADVERTÊNCIA/FALHA 11, Superaquecimento do Termistor do Motor

### Causa

Verifique se o termistor está desconectado. Selecione se o conversor emite uma advertência ou uma falha em **P 4.6.7 Proteção Térmica do Motor**.

### Resolução de problemas

- Verifique se o motor está superaquecendo.
- Verifique se o motor está mecanicamente sobrecarregado.
- Ao usar o terminal 33 ou 34, verifique se o termistor está conectado corretamente entre o terminal 33 ou 34 (entrada de tensão analógica) e o terminal 32 (alimentação de +10 V). Verifique também se o interruptor do terminal do 33 ou 34 está programado para a tensão. Verifique se **P 4.6.8 Recurso do Termistor** seleciona o terminal 33 ou 34.
- Ao usar o terminal 13, 14 ou 18 (entradas digitais), verifique se o termistor está conectado corretamente entre o terminal de entrada digital usado (somente entrada digital PNP) e o terminal 32. Selecione o terminal a ser usado em **P 4.6.8 Recurso do Termistor**.

## ADVERTÊNCIA/FALHA 12, Limite de Torque

### Causa

O torque excedeu o valor em **P 5.10.1 Limite de Torque do Motor** ou o valor em **P 5.10.2 Limite de Torque Regenerativo**. O **P 5.10.6 Atraso do Desarme no Limite do Torque** pode alterar essa advertência de uma condição apenas de advertência para uma advertência seguida de uma falha.

### Resolução de problemas

- Se o limite de torque do motor for excedido durante a aceleração, prolongue o tempo de aceleração.
- Se o limite de torque do gerador for excedido durante a desaceleração da rampa, prolongue o tempo de desaceleração da rampa.
- Se um limite de torque ocorrer durante a operação, aumente o limite de torque. Certifique-se de que o sistema pode operar com segurança em torque mais alto.
- Verifique se a aplicação produz arrasto excessivo da corrente no motor.

## ADVERTÊNCIA/FALHA 13, Sobrecorrente

### Causa

O limite de corrente de pico do inversor (aproximadamente 200% da corrente nominal) é excedido. A advertência dura cerca de 5 s, depois o conversor desarma e emite uma falha. Carga de choque ou aceleração rápida com cargas de alta inércia podem causar essa falha.

### Resolução de problemas

- Remova a potência e verifique se o eixo do motor pode ser girado.
- Verifique se o tamanho do motor corresponde ao conversor.
- Verifique os parâmetros **P 4.2.2.1 Potência Nominal** a **P 4.2.2.5 Velocidade Nominal** para ver se os dados do motor estão corretos.

## FALHA 14, Falha de aterramento (terra)

### Causa

Há uma descarga desde as fases de saída para o ponto de aterramento, no cabo entre o conversor e o motor ou no próprio motor.

### Resolução de problemas

- Desligue o conversor e remova a falha de aterramento.
- Meça a resistência ao ponto de aterramento dos cabos do motor e do motor com um megômetro, para verificar se há falhas de aterramento no motor.

## FALHA 16, Curto-circuito

### Causa

Há um curto-circuito no motor ou na fiação do motor.

### Resolução de problemas

- | ⚠ ADVERTÊNCIA   |  |
|---|--|
|  | <p><b>ALTA TENSÃO</b></p> <p>Os conversores de frequência contêm alta tensão quando estão conectados à entrada da rede elétrica CA, alimentação CC ou divisão de carga. Deixar de realizar a instalação, a inicialização e a manutenção por pessoal qualificado pode resultar em morte ou lesões graves.</p> <ul style="list-style-type: none"><li>• Somente pessoal qualificado tem autorização para realizar a instalação, o comissionamento e a manutenção.</li></ul> |

Desconecte a energia antes de prosseguir.

- Remova a energia do conversor e repare o curto-circuito.

## ADVERTÊNCIA/FALHA 17, Timeout da palavra de controle

### Causa

Não há comunicação com o conversor. A advertência está ativa somente quando o **P 5.2.16 Resposta do Watchdog** NÃO estiver programado para **[0] Desligado**. Se **P 5.2.16 Resposta do Watchdog** estiver programado para **[5] Parar e desarmar**, uma advertência aparece e o conversor desacelera até parar e mostra uma falha.

### Resolução de problemas

- Verifique as conexões no cabo de comunicação serial.
- Aumente **P 5.2.17 Atraso do Watchdog**.
- Verifique o funcionamento do equipamento de comunicação.
- Verifique se a instalação correta de EMC foi realizada.

## FALHA 18, Falha na partida

### Causa

A velocidade não pode exceder o valor programado em **P 5.6.7 Velocidade Máxima de Partida [Hz]** durante a partida, dentro do tempo de partida programado em **P 5.6.8 Tempo Máximo de Partida para Desarme**. A falha pode ser causada por um motor bloqueado.

### Resolução de problemas

- Verifique se o motor está bloqueado.
- Verifique se a velocidade máxima de partida está programada acima da velocidade de trabalho após a aceleração.
- Verifique se o tempo máximo de partida para desarme está programado abaixo do tempo de aceleração normal.

## FALHA 25, Curto-circuito do resistor de frenagem

### Causa

O resistor de frenagem é monitorado durante a inicialização. Se ocorrer um curto-circuito, a função de frenagem é desativada e a falha aparece. O conversor está desarmado.

### Resolução de problemas

- Remova a energia do conversor e verifique a conexão do resistor de frenagem.

## ADVERTÊNCIA/FALHA 26, Limite de energia do resistor de frenagem

### Causa

A potência transmitida ao resistor de frenagem é calculada como um valor médio nos últimos 120 s de tempo de operação. O cálculo é baseado na tensão do barramento CC e no valor do resistor de frenagem programado em **P 3.3.2 Valor do Resistor de Frenagem**. A advertência está ativa quando a energia de frenagem dissipada é maior do que o valor definido em **P 3.3.3 Limite de Carga do Resistor de Frenagem**. O conversor desarma se a advertência persistir por 1200 s.

### Resolução de problemas

- Diminuir a energia de frenagem reduzindo a velocidade ou aumentando o tempo de rampa.

## FALHA 27, IGBT do freio/circuito de frenagem em curto-circuito

### Causa

O transistor do freio é monitorado durante a inicialização. Se houver um curto-circuito, a função de frenagem é desabilitada e uma falha é emitida. O conversor está desarmado.

### Resolução de problemas

- Remova a energia do conversor e remova o resistor de frenagem.

## FALHA 28, Verificação do freio

### Causa

O resistor de frenagem não está conectado ou não está funcionando.

### Resolução de problemas

- Verifique se o resistor de frenagem está conectado ou se ele é muito grande para o conversor.

## FALHA 30, Fase U do motor ausente

### Causa

A fase U do motor entre o conversor e o motor está ausente.

### Resolução de problemas

- Desligue o conversor e verifique a fase U do motor.

## FALHA 31, Fase V do motor ausente

### Causa

A fase V do motor entre o conversor e o motor está ausente.

### Resolução de problemas

- Desligue o conversor e verifique a fase V do motor.

## FALHA 32, Fase W do motor ausente

### Causa

A fase W do motor entre o conversor e o motor está ausente.

### Resolução de problemas

- Desligue o conversor e verifique a fase W do motor.

## ADVERTÊNCIA/FALHA 36, Falha de rede elétrica

### Causa

Esta advertência/falha está ativa somente se a tensão de alimentação do conversor for perdida e o **P 2.3.7 Limite do Controlador de Perda de Energia** não estiver programado para **[0] Sem Função**.

### Resolução de problemas

- Verifique os fusíveis do conversor e a alimentação de rede elétrica da unidade.

## FALHA 38, Falha interna

### Causa

Quando um defeito interno ocorre, um número de código é mostrado.

### Resolução de problemas

- Consulte [Tabela 72](#) para as causas e soluções para diferentes defeitos internos. Se a falha persistir, entre em contato com fornecedor Danfoss ou o departamento de serviço para assistência.

Tabela 72: Lista de defeitos internos

Número da falha	Causa	Solução
140-142	Erro de dados na EEPROM da placa de potência.	Atualize o software no conversor para a versão mais recente.
176	O firmware no conversor não corresponde ao conversor.	Atualize o software no conversor para a versão mais recente.
256	Erro na soma de verificação da ROM flash.	Atualize o software no conversor para a versão mais recente.
2304	Incompatibilidade de firmware entre a cartão de controle e o cartão de potência.	Atualize o software no conversor para a versão mais recente.
2560	Erro de comunicação entre o cartão de controle e o cartão de potência.	Atualize o software no conversor para a versão mais recente. Se a falha ocorrer novamente, verifique a conexão entre o cartão de controle e o cartão de potência.
3840	Erro da versão de flash serial.	Atualize o software no conversor para a versão mais recente.
4608	Erro do tamanho da potência do conversor.	Atualize o software no conversor para a versão mais recente. Se a falha ocorrer novamente, entre em contato com um fornecedor Danfoss.
Outro	Outros defeitos internos.	Desligue e ligue o conversor. Se a falha ocorrer novamente, entre em contato com um fornecedor Danfoss.

## ADVERTÊNCIA 40, Sobrecarga do Terminal de saída digital 15

### Resolução de problemas

- Verifique a carga conectada ao terminal 15 ou remova a conexão de curto-circuito.
- Verifique o *P 9.4.1.1 Modo E/S digital* e o *P 9.4.2.1 T 15 Modo*.

## FALHA 46, Tensão do drive do gate

### Causa

A alimentação para o drive do gate no cartão de potência está fora da faixa. É gerada pela fonte de alimentação do modo de chaveamento (SMPS) no cartão de potência.

### Resolução de problemas

- Verifique se há um cartão de potência com defeito.

## ADVERTÊNCIA/FALHA 47, Alimentação de 24 V baixa

### Causa

A alimentação de 24 V CC é medida no cartão de controle. Esta falha aparece quando a tensão detectada no terminal 12 é inferior a 18 V.

### Resolução de problemas

- Verifique se há um cartão de controle com defeito.

## FALHA 50, Falha na Calibração AMA

### Resolução de problemas

- Entre em contato com o fornecedor ou o departamento de serviço da Danfoss.

## FALHA 51, AMA Verifique Unom e Inom

### Causa

As configurações de tensão do motor, corrente do motor e potência do motor estão erradas.

### Resolução de problemas

- Verifique a configuração dos parâmetros **P 4.2.2.1 Potência Nominal** a **P 4.2.2.5 Velocidade Nominal**.

## FALHA 52, Inom AMA baixa

### Causa

A corrente do motor está baixa demais.

### Resolução de problemas

- Verifique as configurações no **P 4.2.2.3 Corrente Nominal**.

## FALHA 53, Motor grande para AMA

### Causa

O motor é muito grande para a AMA operar.

## FALHA 54, Motor pequeno para AMA

### Causa

O motor é muito pequeno para a AMA operar.

## FALHA 55, Faixa par. AMA

### Causa

A AMA não pode ser operada porque os valores do parâmetro do motor estão fora da faixa aceitável.

## FALHA 56, Interrupção da AMA

### Causa

A AMA é interrompida manualmente.

## FALHA 57, Timeout da AMA

### Resolução de problemas

- Tente reiniciar a AMA. Reinicializações repetidas podem superaquecer o motor.

## FALHA 58, AMA interna

### Resolução de problemas

- Entre em contato com o fornecedor do Danfoss.

## ADVERTÊNCIA/FALHA 59, Limite de corrente

### Causa

A corrente é maior do que o valor em **P 2.7.1 Limite de Corrente de Saída %**.

### Resolução de problemas

- Certifique-se de que os dados do motor em **P 4.2.2.1 Potência Nominal** a **P 4.2.2.5 Velocidade Nominal** estejam definidos corretamente.
- Aumente o limite de corrente caso seja necessário. Garanta que o sistema consiga operar com segurança em um limite mais elevado.

### FALHA 60, Bloqueio externo

#### Causa

Um sinal de entrada digital indica uma condição de falha externa ao conversor. Um bloqueio externo comandou o desarme do conversor.

### Resolução de problemas

- Elimine a condição de falha externa.
- Para retomar a operação normal, aplique 24 V CC ao terminal programado para bloqueio externo.
- Reinicialize o conversor.

### FALHA 63, Freio mecânico baixo

#### Causa

A corrente do motor real não excedeu a corrente de liberação do freio dentro da janela do tempo de retardo de partida.

### ADVERTÊNCIA/FALHA 69, Temperatura do cartão de potência

#### Causa

A temperatura de desativação do cartão de potência excedeu o limite superior.

### Resolução de problemas

- Verifique se a temperatura ambiente operacional está dentro dos limites.
- Verifique a operação do ventilador.
- Verifique o cartão de potência.

### FALHA 80, Drive inicializado no valor padrão

#### Causa

As programações do parâmetro são inicializadas com as configurações padrão após um reset manual.

### Resolução de problemas

- Para apagar a falha, reinicialize a unidade.

### ADVERTÊNCIA 87, Frenagem CC automática

#### Causa

Ocorre em rede elétrica IT quando o conversor faz a parada por inércia e a tensão CC é superior a 830 V para unidades de 400 V e superior a 425 V para unidades de 200 V. O motor consome a energia no barramento CC. Esta função pode ser ativada/desativada no **P 2.3.13 Frenagem CC Automática**.

## ADVERTÊNCIA/FALHA 95, Perda de carga detectada

### Causa

O torque está abaixo do nível de torque programado para a situação sem carga, indicando uma detecção de perda de carga. O **P 5.2.9 Função de Perda de Carga** está programado para falha.

### Resolução de problemas

- Resolver problemas do sistema.
- Reinicialize o conversor após a falha ser eliminada.

## FALHA 99, Rotor bloqueado

### Causa

O rotor está bloqueado. Só está ativado para controle do motor PM.

### Resolução de problemas

- Verifique se o eixo do motor está bloqueado.
- Verifique se a corrente de partida aciona o limite atual definido em **P 2.1.5 Limite de Corrente de Saída**.
- Verifique se aumenta o valor no **P 4.6.15 Tempo de Detecção do Rotor Síncrono Bloqueado [s]**.

## FALHA 126, Rotação do motor

### Causa

Durante a inicialização da AMA, o motor está girando. É válido somente para motor PM.

### Resolução de problemas

- Verifique se o motor está girando antes de iniciar a AMA.

## ADVERTÊNCIA 127, Força contra eletromotriz muito alta

### Causa

Esta advertência se aplica somente a motores PM. Quando a força contra eletromotriz excede  $90\% \times U_{invmax}$  (limiar de sobretensão) e não cai para um nível normal dentro de 5 s, esta advertência é reportada. A advertência permanece até que a força contra eletromotriz retorne a um nível normal.

## 9 Apêndice

### 9.1 Listas de Parâmetros

Índice do grupo	Nome do grupo	Índice do parâmetro	Nome do parâmetro	Número do parâmetro	Tipo
1	Rede				
1,2	Configurações de Rede				
		1.2.1	Definições Regionais	3	enum
		1.2.2	Tipo de Rede	6	enum
1,3	Proteção da Rede				
		1.3.1	Ação de Desbalanceamento de Rede	1412	enum
2	Conversão de potência e barramento CC				
2,1	Status				
		2.1.1	Tensão do barramento CC	1630	uint32
		2.1.2	Térmico do Inversor	1635	uint8
		2.1.3	Corrente Nominal da Unidade	1636	uint16
		2.1.5	Limite de Corrente de Saída	1637	uint16
		2.1.9	Temperatura do Dissipador de Calor	1634	int8
		2.1.10	Frequência de Chaveamento em Tempo Real	1866	int8
2,3	Proteção				
		2.3.1	Ativar Controlador de Sobretensão	217	enum
		2.3.2	Kp do Controlador de Sobretensão	219	uint16
		2.3.6	Ação de Perda de Energia	1410	enum
		2.3.7	Limite do Controlador de Perda de Energia	1411	uint16
		2.3.8	Cin. de Recuperação de Desarme de Backup Cinético	1415	uint32
		2.3.9	Nível de Perda de Fase Rápida da Rede Elétrica	1417	uint16
		2.3.10	Potência Mínima de Perda de Fase Rápida da Rede Elétrica	1418	uint16
		2.3.13	Frenagem CC automática	7	enum
		2.3.14	Frequência Máx. de Saída	419	uint16
		2.3.15	Ação na Falha do Inversor	1427	enum
		2.3.16	Função na Sobrecarga do Inversor	1461	enum
		2.3.17	Aviso de temperatura ajustável	442	uint8
2,4	Modulação				
		2.4.2	Frequência de Chaveamento Mín.	1463	enum

Índice do grupo	Nome do grupo	Índice do parâmetro	Nome do parâmetro	Número do parâmetro	Tipo
		2.4.3	Frequência de Chaveamento	1401	enum
		2.4.5	Sobremodulação	1403	enum
2,5	Controle do barramento CC				
		2.5.1	Fator de Ganho de Amortecimento	1408	uint8
		2.5.2	Compensação da Tensão do barramento CC	1451	enum
2,7	Limite de Corrente de Saída				
		2.7.1	Limite de Corrente de Saída %	418	uint16
		2.7.2	Kp do Limite de Corrente	1430	uint16
		2.7.3	Ti do Limite de Corrente	1431	uint16
		2.7.4	Contr.Lim.Corrente, Tempo do Filtro	1432	uint16
		2.7.5	AtrasoDesarmLimCorrente	1424	uint8
3	Filtros & Circuito de Frenagem				
3,1	Status				
		3.1.1	Energia de Frenagem	1633	uint32
3,2	Circuito de Frenagem				
		3.2.1	Ativar Circuito de Frenagem	215	enum
		3.2.2	Redução da Tensão do Circuito de Frenagem	214	uint16
3,3	Resistor de Frenagem				
		3.3.2	Valor do Resistor de Frenagem	211	uint16
		3.3.3	Limite de Potência do Resistor de Frenagem	212	uint32
4	Motor				
4,1	Status				
		4.1.1	Corrente do Motor	1614	uint16
		4.1.2	Tensão do Motor	1612	uint32
		4.1.3	Alimentação Elétrica do Motor	1610	uint32
		4.1.4	Potência do Motor hp	1611	uint32
		4.1.5	Carga Térmica do Motor	1618	uint8
		4.1.6	Frequência	1613	uint32
		4.1.7	Frequência %	1615	uint16
		4.1.8	Velocidade do Eixo do Motor	1617	int32
		4.1.10	Torque do motor	1616	int32
		4.1.11	Torque do Motor %	1622	int16
4,2	Dados do Motor				
4.2.1	Configuração Geral				

Índice do grupo	Nome do grupo	Índice do parâmetro	Nome do parâmetro	Número do parâmetro	Tipo
		4.2.1.1	Tipo de Motor	110	enum
		4.2.1.2	Número de Polos	139	uint8
		4.2.1.3	Modo AMA	129	enum
		4.2.1.4	Comprimento do Cabo de Motor	142	uint8
		4.2.1.5	Comprimento do cabo do motor em pés	143	uint16
4.2.2	Dados da Plaqueta de Identificação				
		4.2.2.1	Potência Nominal	120	uint16
		4.2.2.2	Tensão Nominal	122	uint16
		4.2.2.3	Corrente Nominal	124	uint32
		4.2.2.4	Frequência Nominal	123	uint16
		4.2.2.5	Velocidade Nominal	125	uint16
4.2.3	Motor de Indução Assíncrono				
		4.2.3.1	Resistência do Estator Rs	130	uint32
		4.2.3.2	Resistência do Rotor Rr	131	uint32
		4.2.3.4	Reatância de Fuga do Estator Xls	133	uint32
		4.2.3.6	Reatância de Magnetização Xm	135	uint32
		4.2.3.7	Torque Nominal Cont. do Motor	126	uint32
4.2.4	Motor de Ímã Permanente				
		4.2.4.1	Força Contraeletromotriz em 1000RPM	140	uint16
		4.2.4.3	Indutância do eixo-d Ld	137	int32
		4.2.4.4	Indutância do eixo d LdSat	144	int32
		4.2.4.6	Ponto de Corrente Ld	148	int16
		4.2.4.7	Indutância do eixo q Lq	138	int32
		4.2.4.8	Indutância do eixo q LqSat	145	int32
		4.2.4.10	Ponto de Corrente Lq	149	uint16
4,4	Controle do Motor				
4.4.1	Configurações Gerais				
		4.4.1.2	Magnetização Mínima do AEO	1441	uint8
		4.4.1.3	Característica do Torque	103	enum
		4.4.1.4	Sentido Horário	106	enum
		4.4.1.5	Largura de banda do controle do motor	108	enum
4.4.2	Freio CA				
		4.4.2.1	Ativar Freio CA	210	enum
		4.4.2.2	Freio CA, Corrente máxima	216	uint16

Índice do grupo	Nome do grupo	Índice do parâmetro	Nome do parâmetro	Número do parâmetro	Tipo
		4.4.2.3	Kp de Controle da Tensão do Freio CA	188	uint16
4.4.3	Curva U/F				
		4.4.3.1	Ponto de Tensão	155	uint16
		4.4.3.2	Ponto de Frequência	156	uint16
4.4.4	Configuração Dependente				
		4.4.4.1	Ganho de Compensação de Escorregamento	162	int16
		4.4.4.2	Constante de Tempo de Compensação de Escorregamento	163	uint16
		4.4.4.3	Comp. de Carga em Velocidade Alta	161	int16
		4.4.4.4	Comp. de Carga em Velocidade Baixa	160	int16
		4.4.4.5	Ganho de Amort. Ress.	164	uint16
		4.4.4.6	Constante de Tempo Passa Alta Amort. Ress.	165	uint16
		4.4.4.7	Fator de Ganho de Amortecimento	114	int16
		4.4.4.8	Const. de Tempo do Filtro de Alta Veloc.	116	uint16
		4.4.4.9	Const. de Tempo do Filtro de Baixa Veloc	115	uint16
		4.4.4.10	Const. de Tempo do Filtro de Tensão	117	uint16
		4.4.4.11	Magnetização de Velocidade Zero de Torque Variável	150	uint16
		4.4.4.12	Velocidade Mín de Magnetização Normal [Hz]	152	uint16
		4.4.4.13	Nível do VT	1440	uint8
		4.4.4.14	Corrente Mín. em Baixa Velocidade	166	uint32
4.4.5	Compensação de tempo ocioso				
		4.4.5.1	Nível de Compensação de Tempo Ocioso	1407	uint8
		4.4.5.2	Nível de Corr de Polariz de Tpo Ocioso	1409	uint8
		4.4.5.3	Nível de Corr Zero p/ Comp. de Tpo Ocio	1464	enum
		4.4.5.4	Comp. de Tpo Ocioso de Derate de Veloc	1465	uint16
4.6	Proteção				
		4.6.1	Advertência de Freq. Alta	441	uint16
		4.6.2	Advertência de Freq. Baixa	440	uint16

Índice do grupo	Nome do grupo	Índice do parâmetro	Nome do parâmetro	Número do parâmetro	Tipo
		4.6.3	Advertência de Corrente Alta	451	uint32
		4.6.4	Advertência de Corrente Baixa	450	uint32
		4.6.7	Proteção térmica do motor	190	enum
		4.6.8	Fonte do Termistor	193	enum
		4.6.9	Ventilador externo do motor	191	enum
		4.6.12	Função de Fase do Motor Ausente	458	enum
		4.6.13	Nível de Falha	1490	enum
		4.6.14	Proteção de Rotor Síncrono Bloqueado	3022	enum
		4.6.15	Tempo de Detecção do Rotor Síncrono Bloqueado [s]	3023	uint8
5	Aplicação				
5,1	Status				
		5.1.1	Fault Word 1	1690	uint32
		5.1.2	Fault Word 2	1691	uint32
		5.1.3	Fault Word 3	1697	uint32
		5.1.4	Warning Word 1	1692	uint32
		5.1.5	Warning Word 2	1693	uint32
		5.1.6	Warning Word 3	1698	uint32
		5.1.7	Ativar Control Word	1600	uint16
		5.1.8	Status Word do Conversor	1603	uint16
		5.1.9	Ext. Status Word	1694	uint32
		5.1.10	Ext. Status Word 2	1695	uint32
		5.1.11	Número da Falha Ativa	1855	uint16
		5.1.12	Número de advertências ativas	1856	uint16
		5.1.16	Referência [Unidade]	1601	int32
		5.1.17	Referência [%]	1602	int16
		5.1.18	Referência Externa	1650	int16
		5.1.19	Valor Real Principal [%]	1605	int16
		5.1.20	Erro de velocidade [RPM]	1644	int32
		5.1.21	Velocidade Ref. Após Rampa [RPM]	1648	int32
		5.1.26	CTW 1 da Porta Serial	1685	uint16
		5.1.27	REF 1 da Porta Serial	1686	int16
5,2	Proteção				
		5.2.1	Advertência de Referência Alta	455	int32
		5.2.2	Advert. de Refer Baixa	454	int32
		5.2.3	Advertência de Feedback Alto	457	int32

Índice do grupo	Nome do grupo	Índice do parâmetro	Nome do parâmetro	Número do parâmetro	Tipo
		5.2.4	Advertência de Feedback Baixo	456	int32
		5.2.9	Função de Perda de Carga	2260	enum
		5.2.10	Nível de Torque da Detecção de Perda de Carga	2261	uint8
		5.2.11	Atraso de Detecção de Perda de Carga	2262	uint16
		5.2.16	Resposta do Watchdog	804	enum
		5.2.17	Atraso do Watchdog	803	uint16
5,4	Modo Operação				
		5.4.1	Seleção da Aplicação	16	enum
		5.4.2	Modo Operação	100	enum
		5.4.3	Princípio de Controle do Motor	101	enum
		5.4.4	Configuração de modo local	105	enum
5,5	Controle				
5.5.1	Configuração Geral				
		5.5.1.1	Seleção do Local de Controle	801	enum
		5.5.1.2	Origem do Controle	802	enum
		5.5.1.6	Status word STW configurável	813	enum
		5.5.1.7	Control Word Configurável CTW	814	enum
		5.5.1.10	Estado Operacional na Energização	4	enum
		5.5.1.15	Botão [REM/LOC]	46	enum
		5.5.1.16	Botão [Stop/Reset]	44	enum
5.5.2	Digital/Bus				
		5.5.2.1	Seleção de Parada por Inércia	850	enum
		5.5.2.2	Seleção de Parada Rápida	851	enum
		5.5.2.3	Seleção de Frenagem CC	852	enum
		5.5.2.4	Seleção da Partida	853	enum
		5.5.2.5	Seleção da Reversão	854	enum
		5.5.2.6	Seleção do Set-up	855	enum
		5.5.2.7	Seleção da Referência Pré-definida	856	enum
5.5.3	Referência				
		5.5.3.1	Intervalo de Referência	300	enum
		5.5.3.2	Unidade da Referência/Feedback	301	enum
		5.5.3.3	Referência Máxima	303	int32
		5.5.3.4	Referência Mínima	302	int32
		5.5.3.5	Função de Referência	304	enum
		5.5.3.6	Fonte da referência	313	enum

Índice do grupo	Nome do grupo	Índice do parâmetro	Nome do parâmetro	Número do parâmetro	Tipo
		5.5.3.7	Fonte da Referência 1	315	enum
		5.5.3.8	Fonte da Referência 2	316	enum
		5.5.3.9	Fonte da Referência 3	317	enum
		5.5.3.10	Referência Predefinida	310	int16
		5.5.3.11	Referência Relativa Predefinida	314	int16
		5.5.3.12	Recurso de Referência de Escala Relativa	318	enum
		5.5.3.13	Congelar Delta do Incremento Para Cima/Para Baixo	312	int16
		5.5.3.14	Janela na referência	305	int32
		5.5.3.20	Ativar Potenciômetro	45	enum
5.5.4	Rampa				
		5.5.4.1	Seletor de Tipo da Rampa 1	340	enum
		5.5.4.2	Tempo Acel. Rampa 1	341	uint32
		5.5.4.3	Tempo Desacel. Rampa 1	342	uint32
		5.5.4.8	Seletor de Tipo da Rampa 2	350	enum
		5.5.4.9	Tempo Acel. Rampa 2	351	uint32
		5.5.4.10	Tempo Desacel. Rampa 2	352	uint32
5,6	Configurações de Partida				
		5.6.1	Tempo de Velocidade Zero de Partida	171	uint8
		5.6.2	Função de Partida	172	enum
		5.6.3	Ativar Flying Start	173	enum
		5.6.4	Velocidade de Partida [Hz]	175	uint16
		5.6.5	Corrente de Partida	176	uint32
		5.6.6	Impulso de Corrente de Arranque	422	enum
		5.6.7	Velocidade Máx. de Partida [Hz]	178	uint16
		5.6.8	Tempo Máximo de Partida para Desarme	179	uint8
		5.6.9	Tempo de aceleração de partida	382	uint32
		5.6.11	Modo de Partida do Motor Síncr.	170	enum
		5.6.12	Corrente de Detecção do Motor Síncr. %	146	uint16
		5.6.13	Tempo de Estacionamento do Motor Síncr.	207	uint16
		5.6.14	Corrente de Estacionamento do Motor Síncr. %	206	uint16
		5.6.15	Tempo do Torque de Partida Alto Síncr. [s]	3020	uint16

Índice do grupo	Nome do grupo	Índice do parâmetro	Nome do parâmetro	Número do parâmetro	Tipo
		5.6.16	Corrente de Torque de Partida Alta Sinc. [%]	3021	uint32
5,7	Configurações de Parada				
		5.7.1	Função na Parada	180	enum
		5.7.2	Veloc. Mín p/ Funcionar na Parada [Hz]	182	uint16
		5.7.3	Tempo Freio CC	202	uint16
		5.7.4	Corrente de Freio CC %	201	uint16
		5.7.5	Frequência Freio CC	204	uint16
		5.7.6	Corrente de retenção CC %	200	uint16
		5.7.7	Tempo de Rampa da Parada Rápida	381	uint32
5,8	Controle da Velocidade				
		5.8.1	Sentido da Rotação	410	enum
		5.8.2	Limite Sup. Veloc do Motor [Hz]	414	uint16
		5.8.3	Limite Inferior da Velocidade do Motor [Hz]	412	uint16
		5.8.4	Modo de limite direcional	490	enum
		5.8.5	Limite de velocidade positivo [Hz]	492	uint16
		5.8.6	Limite de velocidade negativo [Hz]	494	uint16
		5.8.8	Controle de Velocidade do Modo de Limite de Torque	420	enum
		5.8.11	Banda, Limite Superior	463	uint16
		5.8.12	Banda, Limite Inferior	461	uint16
5,9	Avanço incremental				
		5.9.1	Tempo de Rampa do Jog	380	uint32
		5.9.2	Referência de Jog 1	311	uint16
5.10	Controle de Torque				
		5.10.1	Limite de Torque do Motor	416	uint16
		5.10.2	Limite de Torque Regenerativo	417	uint16
		5.10.3	Controle de Torque do Modo de Limite de Velocidade	421	enum
		5.10.4	Ganho Proporcional do PID de Torque	712	uint16
		5.10.5	Tempo de Integração do PID de Torque	713	uint16
		5.10.6	Atraso do Desarme no Limite de Torque	1425	uint8
5.11	Controle do Freio Mecânico				
		5.11.1	Velocidade de Fechamento do Freio	222	uint16

Índice do grupo	Nome do grupo	Índice do parâmetro	Nome do parâmetro	Número do parâmetro	Tipo
		5.11.2	Tempo de Fechamento do Freio	223	uint8
		5.11.3	Corrente de Liberação do Freio	220	uint32
		5.11.4	Freio Mec. c/ Mudança de sentido	239	enum
5.12	Controle de Processo				
5.12.1	Status				
		5.12.1.1	Erro do PID de Processo	1890	int16
		5.12.1.2	PID de processo Saída	1891	int16
		5.12.1.3	Saída Presa do PID de Processo	1892	int16
		5.12.1.4	Ganho escalonado de Saída do PID d Proc	1893	int16
		5.12.1.5	Valor de Feedback	1652	int32
5.12.4	Feedback				
		5.12.4.1	Recurso de Feedback 1	720	enum
		5.12.4.2	Recurso de Feedback 2	722	enum
		5.12.4.3	Conversão de Feedback 1	760	enum
		5.12.4.4	Conversão de Feedback 2	762	enum
5.12.5	Controlador PID				
		5.12.5.1	Ganho proporcional do PID	733	uint16
		5.12.5.2	Tempo integrado do PID	734	uint32
		5.12.5.4	Anti-Enrolamento Ativado	731	enum
		5.12.5.5	Tempo do diferencial do PID	735	uint16
		5.12.5.6	Difer. do PID: Limite de Ganho	736	uint16
		5.12.5.7	Controle normal/de inversão do PID	730	enum
		5.12.5.8	Velocidade de partida do PID	732	uint16
		5.12.5.9	Largura de banda na referência	739	uint8
5.12.6	Feed Forward				
		5.12.6.1	Fator de Feed Forward do PID	738	uint16
5.12.7	SleepMode				
		5.12.7.1	Sleep Mode no Modo de Malha Fechada de Processo	2202	enum
		5.12.7.2	Tempo Mínimo de Funcionamento	2240	uint16
		5.12.7.3	Sleep Time Mínimo	2241	uint16
		5.12.7.4	Velocidade de Ativação [Hz]	2243	uint16
		5.12.7.5	Referência de Ativação/Diferença de Feedback	2244	uint8
		5.12.7.6	Impulso de Setpoint	2245	int8
		5.12.7.7	Tempo Máximo de Impulso	2246	uint16

Índice do grupo	Nome do grupo	Índice do parâmetro	Nome do parâmetro	Número do parâmetro	Tipo
		5.12.7.8	Velocidade de Sleep [Hz]	2247	uint16
		5.12.7.9	Tempo de Atraso do Sleep	2248	uint16
		5.12.7.10	Tempo de Atraso de Ativação	2249	uint16
5.13	Potenciômetro Digital				
5.13.1	Status do Potenciômetro Digital				
		5.13.1.1	Digital Pot Reference (Referência do Pot Digital)	1653	int16
5.13.2	Digital Potentiometer Control (Controle do Potenciômetro Digital)				
		5.13.2.1	Tamanho do Passo	390	uint16
		5.13.2.2	Restabelecimento da Energia	392	enum
		5.13.2.3	Limite Máximo	393	int16
		5.13.2.4	Limite Mínimo	394	int16
		5.13.2.5	Atraso de Rampa	395	uint32
5.27	Dados de processo do field-bus				
		5.27.1	Seleção de Gravação do PCD	842	enum
		5.27.2	Seleção de Leitura do PCD	843	enum
		5.27.3	Definido pelo Usuário do PCD	844	uint16
6	Manutenção & Serviço				
6,1	Status				
		6.1.1	Número da Última Falha	1530	uint8
		6.1.2	Horas de funcionamento	1500	uint32
		6.1.3	Horas de Funcionamento	1501	uint32
		6.1.4	Contador de kWh	1502	uint32
		6.1.5	Energizações	1503	uint32
		6.1.6	Superaquecimentos	1504	uint16
		6.1.7	Sobretensões	1505	uint16
		6.1.8	Reinicializar o Medidor de kWh	1506	enum
		6.1.9	Reinicializar Contador de Horas de Func	1507	enum
		6.1.10	Motivo da Falha Interna	1531	int16
		6.1.11	Registro de falhas: Rampa 1	1532	uint32
6,2	Informações do Software				
		6.2.1	Versão da aplicação	1543	VisibleString

Índice do grupo	Nome do grupo	Índice do parâmetro	Nome do parâmetro	Número do parâmetro	Tipo
		6.2.2	ID do SW da Placa de Controle	1549	VisibleString
		6.2.3	ID do SW da Placa de Potência	1550	VisibleString
		6.2.7	Versão do SW do ECP	1548	VisibleString
6,5	Ventilador				
		6.5.1	Modo de Controle do Ventilador	1452	enum
6,6	Tratamento de parâmetros				
		6.6.1	Setup Ativo	10	enum
		6.6.2	Setup de Programação	11	enum
		6.6.3	Setups de conexão	12	enum
		6.6.4	Cópia do Setup	51	enum
		6.6.6	Modo Reset	1420	enum
		6.6.7	Tempo para Nova Partida Automática	1421	uint16
		6.6.8	Modo Operação	1422	enum
		6.6.9	Código de Service	1429	uint32
		6.6.12	Cópia do ECP	50	enum
		6.6.20	Senha	60	uint16
		6.6.21	Programações de Produção	1428	enum
		6.6.22	Parâmetros Definidos	1592	uint16
		6.6.23	Identificação do conversor	1598	VisibleString
		6.6.26	Idioma	1	enum
6,7	Identificação do conversor				
		6.7.1	Tipo de Drive	1540	VisibleString
		6.7.2	Seção de Potência	1541	VisibleString
		6.7.3	Tensão	1542	VisibleString

Índice do grupo	Nome do grupo	Índice do parâmetro	Nome do parâmetro	Número do parâmetro	Tipo
		6.7.4	Código do modelo solicitado	1544	VisibleString
		6.7.6	Nº sol. ped. drive	1546	VisibleString
		6.7.7	Número de Série do Drive	1551	VisibleString
		6.7.9	Nº. Série Cartão de Potência	1553	VisibleString
8	Personalização				
8,1	Leitura Personalizada				
		8.1.1	Leitura Personalizada	1609	int32
		8.1.2	Unidade de Leitura Personalizada	30	enum
		8.1.3	Valor Mín Leitura Personalizada	31	int32
		8.1.4	Valor Máx Leitura Personalizada	32	int32
8,4	Smart Logic Controller				
8.4.1	Status				
		8.4.1.1	Estado do Controlador	1638	uint8
		8.4.1.2	Contador A	1672	int16
		8.4.1.3	Contador B	1673	int16
8.4.2	Definições do SLC				
		8.4.2.1	Ativar Controlador	1300	enum
		8.4.2.2	Controlador de Partida	1301	enum
		8.4.2.3	Controlador de Parada	1302	enum
		8.4.2.4	Redefinir Controlador	1303	enum
8.4.3	Comparadores				
		8.4.3.1	Operando do Comparador	1310	enum
		8.4.3.2	Operador do Comparador	1311	enum
		8.4.3.3	Valor do Comparador	1312	int32
8.4.4	Temporizadores				
		8.4.4.1	Temporizador	1320	uint32
8.4.5	Regras lógicas				
		8.4.5.1	Regra Lógica Booleana 1	1340	enum
		8.4.5.2	Operador de Regra Lógica 1	1341	enum
		8.4.5.3	Regra Lógica Booleana 2	1342	enum
		8.4.5.4	Operador de Regra Lógica 2	1343	enum

Índice do grupo	Nome do grupo	Índice do parâmetro	Nome do parâmetro	Número do parâmetro	Tipo
		8.4.5.5	Regra Lógica Booleana 3	1344	enum
8.4.6	Estados				
		8.4.6.1	Evento	1351	enum
		8.4.6.2	Ação	1352	enum
9	E/S				
9,3	Status de E/S				
		9.3.1	Status da Entrada Digital	1660	uint16
		9.3.2	Status da Saída Digital	1666	uint16
		9.3.3	T31 Saída Analógica [mA]	1665	uint16
		9.3.4	T33 Configuração	1661	enum
		9.3.5	T33 Entrada Analógica	1662	uint16
		9.3.6	T34 Configuração	1663	enum
		9.3.7	T34 Entrada Analógica	1664	uint16
		9.3.8	T18 Entrada de pulso [Hz]	1668	int32
		9.3.9	T15 Saída de Pulso [Hz]	1669	int32
		9.3.10	Saída do Relé	1671	uint16
9,4	Entradas/saídas digitais				
9.4.1	Configuração da Entrada Digital				
		9.4.1.1	Modo E/S Digital	500	enum
		9.4.1.2	T13 Entrada Digital	510	enum
		9.4.1.3	T14 Entrada Digital	511	enum
		9.4.1.4	T15 Entrada Digital	512	enum
		9.4.1.5	T17 Entrada Digital	513	enum
		9.4.1.6	T18 Entrada Digital	515	enum
9.4.2	T15 como Saída Digital				
		9.4.2.1	T15 Modo	501	enum
		9.4.2.2	T15 Saída Digital	530	enum
		9.4.2.3	T15 DO Atraso ao Ligar	534	uint16
		9.4.2.4	T15 DO Atraso ao Desligar	535	uint16
9.4.3	Relé				
		9.4.3.1	Função do Relé	540	enum
		9.4.3.2	Relé Atraso ao Ligar	541	uint16
		9.4.3.3	Relé Atraso ao Desligar	542	uint16
9.4.4	T18 como Entrada de Pulso				
		9.4.4.1	T18 Alta Frequência	556	uint32
		9.4.4.2	T18 Baixa Frequência	555	uint32

Índice do grupo	Nome do grupo	Índice do parâmetro	Nome do parâmetro	Número do parâmetro	Tipo
		9.4.4.3	T18 Valor Alto de Ref./Feedb.	558	int32
		9.4.4.4	T18 Valor Baixo de Ref./Feedb.	557	int32
		9.4.4.5	T18 Constante de Tempo do Filtro de Pulso	559	uint16
		9.4.4.6	T18 Polaridade PWM	505	enum
		9.4.4.7	T18 Útil Alto	507	uint16
		9.4.4.8	T18 Útil Baixo	506	uint16
9.4.5	T15 como Saída de Pulso				
		9.4.5.1	T15 Variável da Saída de Pulso	560	enum
		9.4.5.2	T15 Freq Máx da Saída de Pulso	562	uint32
9.4.6	Ctrl. bus				
		9.4.6.1	Controle do barramento Digital e do Relé	590	uint32
		9.4.6.2	T15 Saída de Pulso Ctrl. Barr.	593	uint16
		9.4.6.3	T15 Saída de Pulso Timeout Predef.	594	uint16
9,5	Entradas/Saídas Analógicas				
9.5.1	Terminal de Saída 31				
		9.5.1.1	T31 Modo	690	enum
		9.5.1.2	T31 Saída Analógica	691	enum
		9.5.1.3	T31 Escala Máx. de Saída	694	uint16
		9.5.1.4	T31 Escala Mín. de Saída	693	uint16
		9.5.1.5	T31 Ctrl Barr. Saída	696	uint16
9.5.2	Terminal de Entrada 33				
		9.5.2.1	T33 Modo	619	enum
		9.5.2.2	T33 Alta Tensão	611	uint16
		9.5.2.3	T33 Tensão Baixa	610	uint16
		9.5.2.4	T33 Corrente Alta	613	uint16
		9.5.2.5	T33 Corrente Baixa	612	uint16
		9.5.2.6	T33 Valor Alto de Ref./Feedb.	615	int32
		9.5.2.7	T33 Valor Baixo de Ref./Feedb.	614	int32
		9.5.2.8	T33 Constante de Tempo do Filtro	616	uint16
		9.5.2.9	T33 Escala da Zona Morta de Tensão	617	uint16
		9.5.2.10	T33 Escala da Zona Morta de Corrente	618	uint16
		9.5.2.15	T33 Live Zero	603	enum
9.5.3	Terminal de Entrada 34				
		9.5.3.1	T34 Modo	629	enum

Índice do grupo	Nome do grupo	Índice do parâmetro	Nome do parâmetro	Número do parâmetro	Tipo
		9.5.3.2	T34 Alta Tensão	621	uint16
		9.5.3.3	T34 Baixa Tensão	620	uint16
		9.5.3.4	T34 Corrente Alta	623	uint16
		9.5.3.5	T34 Corrente Baixa	622	uint16
		9.5.3.6	T34 Valor Alto de Ref./Feedb.	625	int32
		9.5.3.7	T34 Valor Baixo de Ref./Feedb.	624	int32
		9.5.3.8	T34 Constante de Tempo do Filtro	626	uint16
		9.5.3.9	T34 Escala da Zona Morta de Tensão	627	uint16
		9.5.3.10	T34 Escala da Zona Morta de Corrente	628	uint16
		9.5.3.15	T34 Live Zero	604	enum
9.5.4	Referência do Potenciômetro				
		9.5.4.1	Referência Alta do Potenciômetro	682	int32
		9.5.4.2	Referência Baixa do Potenciômetro	681	int32
9.5.6	Live Zero				
		9.5.6.1	Resposta de Live Zero	600	uint8
		9.5.6.2	Função Timeout do Live Zero	601	enum
10	Conectividade				
10,1	Configurações da Porta do FC				
		10.1.1	Protocolo	830	enum
		10.1.2	Endereço	831	uint8
		10.1.3	Baud Rate	832	enum
		10.1.4	Bits de Parada / Paridade	833	enum
		10.1.5	Atraso Máx de Resposta	836	uint16
		10.1.6	Atraso Mínimo de Resposta	835	uint16
10,2	Diagnóstico da Porta do FC				
		10.2.1	Contagem de Mensagens do Bus	880	uint32
		10.2.2	Contagem de Erros do Bus	881	uint32
		10.2.3	Contagem de Mensagens do Escravo	882	uint32
		10.2.4	Contagem de Erros do Escravo	883	uint32
		10.2.5	Mensagens Enviadas ao Escravo	884	uint32
		10.2.6	Erros de Timeout do Escravo	885	uint32
		10.2.7	Reinicializar Diagn.Porta do FC	888	enum





Danfoss A/S  
Ulsnaes 1  
DK-6300 Graasten  
[drives.danfoss.com](http://drives.danfoss.com)

Quaisquer informações, incluindo mas não limitado a, informações sobre a seleção do produto, sua aplicação ou uso, design do produto, peso, dimensões, capacidade ou quaisquer outros dados técnicos em manuais do produto, descrições de catálogos, anúncios etc., sejam elas disponibilizadas por via escrita, oral, eletrônica, on-line ou download, devem ser consideradas informativas e serão vinculativas apenas quando houver referência explícita em uma cotação ou confirmação de pedido. A Danfoss não se responsabiliza por possíveis erros em catálogos, folhetos, vídeos e outros materiais. A Danfoss reserva o direito de alterar seus produtos sem aviso prévio. Isso também é aplicável aos produtos pedidos, mas não entregues, desde que essas alterações possam ser feitas sem alterações de forma, finalidade ou função do produto. Todas as marcas registradas contidas neste material são de propriedade da Danfoss A/S ou de empresas do grupo Danfoss. Danfoss e o logotipo da Danfoss são marcas registradas da Danfoss A/S. Todos os direitos reservados.

M00364  
AB413939445838pt-000401  
Danfoss A/S © 2025.12

