

## Installation Guide

### AMV 335, AMV 435

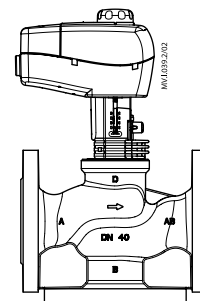
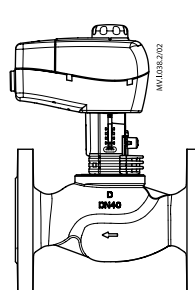
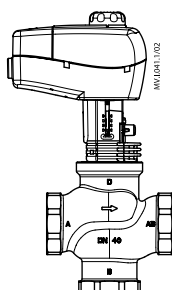
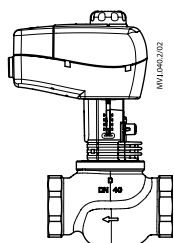
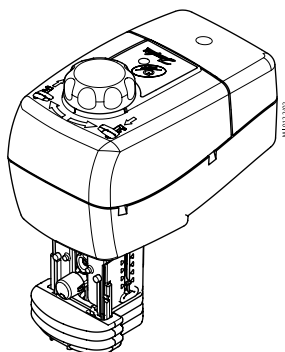

AMV 335, 435 +  
VRB 2, VRG 2

AMV 335, 435 +  
VRB 3, VRG 3

AMV 335, 435 +  
VF 2, VL 2

AMV 335, 435 +  
VF 3, VL 3

<b>ENGLISH</b>	AMV 335, AMV 435	<a href="http://www.danfoss.com">www.danfoss.com</a>	Page 5
<b>DANSK</b>	AMV 335, AMV 435	<a href="http://www.danfoss.dk">www.danfoss.dk</a>	Side 5
<b>DEUTSCH</b>	AMV 335, AMV 435	<a href="http://www.danfoss.de">www.danfoss.de</a>	Seite 6
<b>ESPAÑOL</b>	AMV 335, AMV 435	<a href="http://www.danfoss.es">www.danfoss.es</a>	Página 6
<b>ITALIANO</b>	AMV 335, AMV 435	<a href="http://www.danfoss.it">www.danfoss.it</a>	Pagina 7
<b>SVENSKA</b>	AMV 335, AMV 435	<a href="http://se.varme.danfoss.com">se.varme.danfoss.com</a>	Sid 7
<b>LIETUVIŲ K.</b>	AMV 335, AMV 435	<a href="http://www.danfoss.lt">www.danfoss.lt</a>	Puslapis 8
<b>中文</b>	AMV 335, AMV 435	<a href="http://www.danfoss.lt">www.danfoss.lt</a>	第8页
<b>ROMÂNĂ</b>	AMV 335, AMV 435	<a href="http://www.incalzire.danfoss.com">www.incalzire.danfoss.com</a>	Pagina 9
<b>MAGYAR</b>	AMV 335, AMV 435	<a href="http://www.danfoss.hu">www.danfoss.hu</a>	Oldal 9
<b>POLSKI</b>	AMV 335, AMV 435	<a href="http://www.danfoss.pl">www.danfoss.pl</a>	Strona 10
<b>РУССКИЙ</b>	AMV 335, AMV 435	<a href="http://www.danfoss.ru">www.danfoss.ru</a>	Страница 10
<b>SLOVENŠČINA</b>	AMV 335, AMV 435	<a href="http://www.danfoss.sl">www.danfoss.sl</a>	Stran 11

1

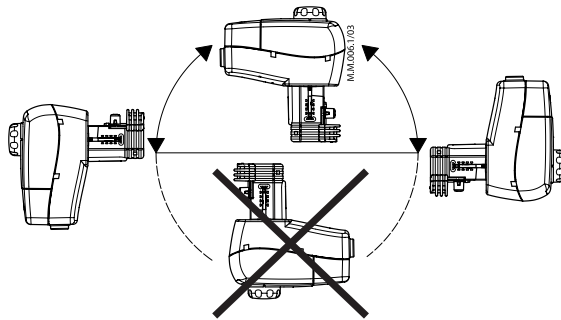

A

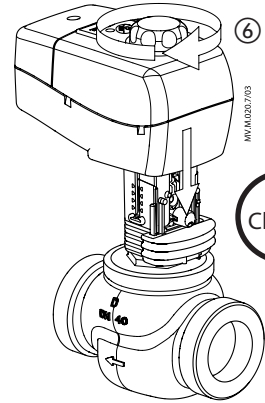
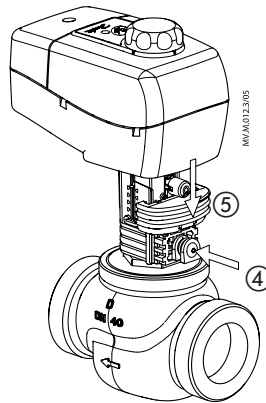
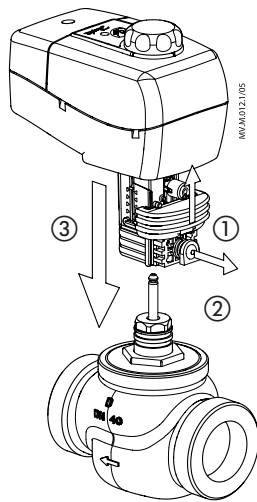
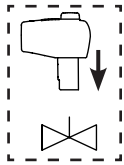

B

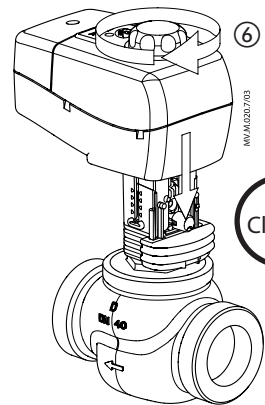
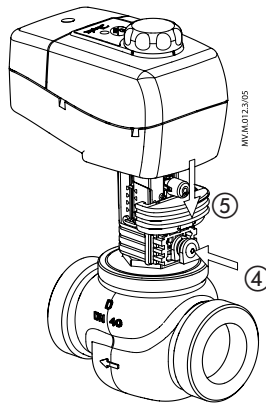
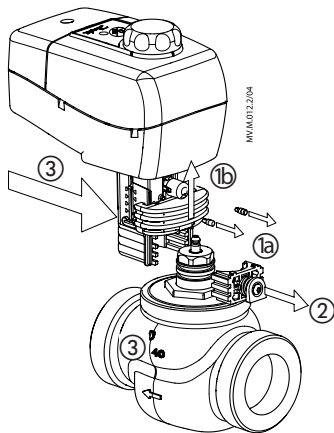
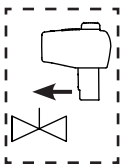

Installation Guide AMV 335, AMV 435

**2**

**3**

**4 - for 24V**

**4 - for 230V**

**5**

7.5 sec/mm (FAST)		15 sec/mm (SLOW)	
S [mm]	T [sec]	S [mm]	T [sec]
10	75	10	150
15	112.5	15	225
20	150	20	300

**4**

5

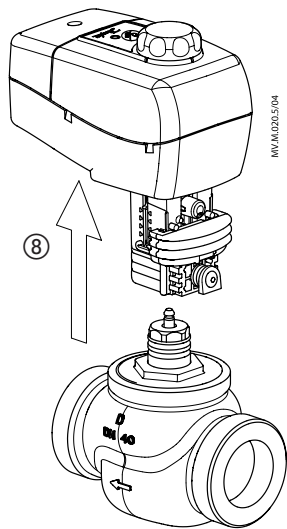
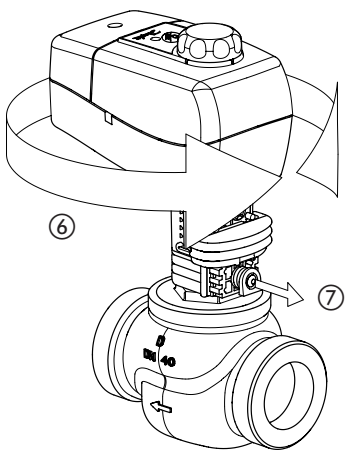
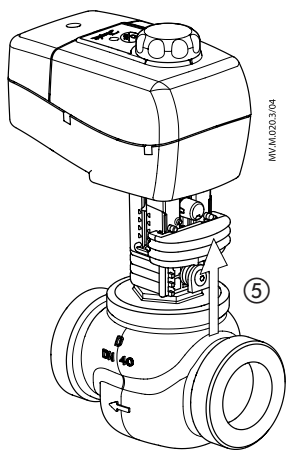
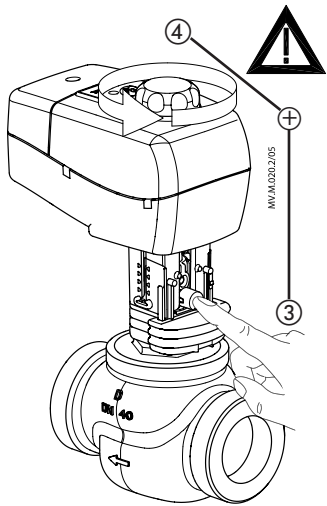
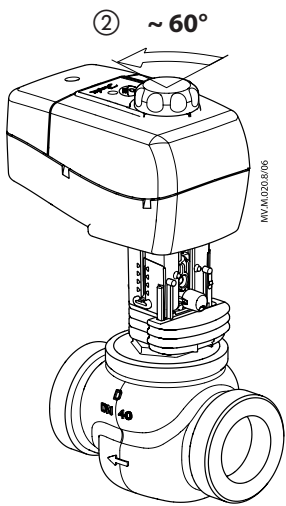
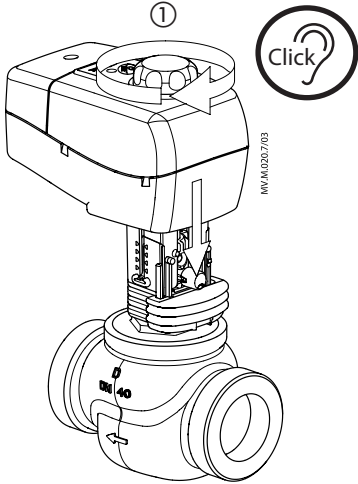
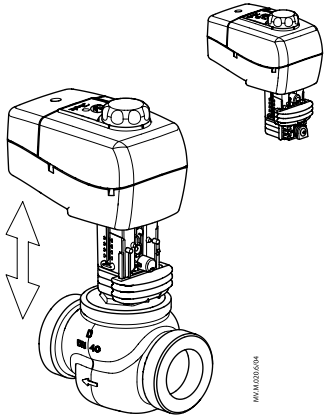

# Installation Guide AMV 335, AMV 435

## ENGLISH

### Safety Note



To avoid injury and damage to persons and devices, it is absolutely necessary these instructions are carefully read and observed prior to assembly and commissioning.

Necessary assembly, start-up, and maintenance work must be performed only by qualified, trained and authorised personnel.

Prior to assembly and maintenance work on the controller, the system must be:

- depressurised
- cooled down
- emptied
- cleaned

Please comply with the instructions of the system manufacturer or system operator.



*Do not remove the cover before the power supply is fully switched off.*

### Disposal instruction



*This product should be dismantled and its components sorted, if possible, in various groups before recycling or disposal.*

Always follow the local disposal regulations.

### Mounting ①

### Installation and wiring ②



*Do not touch anything on the PCB! Switch off the power line before wiring the actuator! Lethal voltage! Wire the actuator according to the wiring diagram.*

### DIP switch setting ②

- 24 V version ④

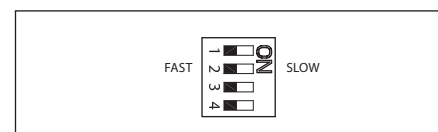

**SW 1:** Not used  
**SW 2:** FAST/SLOW - Speed selector  
**SW 3:** Not used  
**SW 4:** Not used

- 230 V version ④



**SW 1:** FAST/SLOW - Speed selector  
**SW 2:** Not used

### Manual operation ③

### LED function indication ④

### Dismounting ⑤

## DANSK

### Sikkerhedsnoter



Disse instruktioner skal læses omhyggeligt forud for montering og indkøring samt respekteres for at undgå skader på personer og udstyr.

Nødvendigt monterings-, opstarts- og vedligeholdelsesarbejde må kun udføres af faglært og autoriseret personale.

Forud for monterings- og vedligeholdelsesarbejde på regulatoren skal systemet være:

- trykløst
- nedkølet
- tømt
- rengjort.

Systemproducentens eller -operatørens instruktioner skal overholdes.



*Dækslet må ikke fjernes, før strømforsyningen er fjernet fra stikkontakten.*

### Bortskaffelse

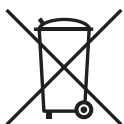

*Før genbrug eller bortskaffelse skal dette produkt skilles ad, og enkeltdele skal sorteres i forskellige*

*materialegrupper.*

Der henvises til de lokale bestemmelser for bortskaffelse.

### Montering ①

### Installation og ledningsføring ②



*Rør ikke ved noget som helst på printkortet! Sluk for strømmen inden elektrisk tilslutning af motoren! Livsfarlig spænding! Tilslut motoren iht. ledningsdiagrammet.*

- \* hurtig (fast)
- \*\* langsom (slow)

### Manuel overstyring ③

### Funktionslysdioder ④

- \* grøn (green)
- \*\* rød (red)

### Afmontering ⑤

## DEUTSCH

### Sicherheitshinweise



Vor dem Einbau und der Inbetriebnahme ist zur Vermeidung von Personenschäden und Schäden an den Geräten die vorliegende Betriebsanleitung sorgfältig durchzulesen und unbedingt zu beachten.

Einbau-, Inbetriebnahme- und Wartungsarbeiten dürfen nur durch geschultes und autorisiertes Fachpersonal durchgeführt werden.

Vor dem Einbau des Ventils und der anschließenden Montage des Stellantriebs und vor Wartungsarbeiten an der Ventileinheit muss die Anlage:

- drucklos gemacht werden
- abkühlen
- entleert werden
- gereinigt werden.

Die Vorgaben des Anlagenherstellers oder des Anlagenbetreibers sind zu beachten.



*Entfernen Sie die Abdeckung nicht, bevor die Stromversorgung komplett ausgeschaltet ist.*

### Entsorgungshinweise

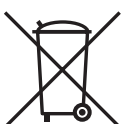

*Vor der Entsorgung ist der Stellantrieb zu zerlegen. Die einzelnen Komponenten sind dann, nach Werkstoffen getrennt, zu entsorgen.*

Entsorgungsbestimmungen sind zu beachten.

### Einbaulage und Montage ①

### Elektrischer Anschluss ②



*Berühren Sie nichts auf der Platine! Trennen Sie den Stellantrieb vor der Verdrahtung vom Netz! Tödliche Spannung! Verdrahten Sie den Stellantrieb wie auf dem Anschlussplan beschrieben.*

- \* schnell (fast)
- \*\* langsam (slow)

### Handverstellung ③

### LED Funktionshinweis ④

- \* grün (green)
- \*\* rot (red)

### Demontage ⑤

## ESPAÑOL

### Nota de seguridad



A fin de evitar lesiones y daños a personas y dispositivos, es absolutamente imprescindible la lectura y puesta en práctica de estas instrucciones antes de las operaciones de montaje y puesta en servicio.

Las operaciones necesarias de montaje, puesta en marcha y mantenimiento deberán ser realizadas únicamente por personal cualificado y autorizado.

Antes de llevar a cabo las operaciones de montaje y mantenimiento del controlador, el sistema debe ser:

- despresurizado
- enfriado
- vaciado
- limpiado

Por favor, respete las instrucciones del fabricante u operador del sistema.



*No retire la cubierta antes de haber desconectado el suministro eléctrico.*

### Instrucciones de eliminación

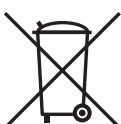

*Este producto debe ser desmantelado, clasificando sus componentes, siempre que sea posible, en distintos grupos destinados a operaciones de reciclado o eliminación.*

Respete siempre las normas de eliminación locales.

### Montaje ①

### Instalación y cableado ②



*No toque nada en la placa de circuito impreso! Desconecte la línea de suministro eléctrico antes de conectar el actuador! Tensión letal! Conecte el actuador de acuerdo con el esquema de cableado.*

- \* rapido (fast)
- \*\* lento (slow)

### Cancelación manual ③

### Indicador LED de función ④

- \* verde (green)
- \*\* rojo (red)

### Desmontaje ⑤

## ITALIANO

**Nota sulla sicurezza**

Prima del montaggio e della messa in funzione, per evitare lesioni al personale e danni ai dispositivi, è assolutamente necessario leggere attentamente e osservare queste istruzioni.

Le operazioni necessarie di montaggio, avviamento e manutenzione devono essere eseguite soltanto da personale qualificato, addestrato e debitamente autorizzato.

Prima di eseguire qualsiasi operazione di montaggio e manutenzione sull'attuatore, è necessario che l'impianto sia:

- depressurizzato
- raffreddato
- svuotato e
- pulito.

Si raccomanda di seguire le istruzioni fornite dal costruttore dell'impianto o dal suo operatore.

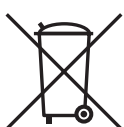

*Rimuovere il coperchio di protezione soltanto dopo che l'alimentazione elettrica è stata completamente disinserita.*

**Istruzioni per lo smaltimento**

*Questo prodotto dovrà essere smantellato ed i suoi componenti suddivisi e classificati, se possibile, in vari gruppi prima del loro riciclaggio o dello smaltimento.*

*Seguire sempre la normativa locale relativa allo smaltimento.*

**Montaggio ①****Installazione e cablaggio ②**

*Non toccare il circuito stampato! Prima di collegare il cavo conduttore dell'attuatore, disinserire l'alimentazione di rete. Cablare l'attuatore secondo lo schema elettrico.*

\* rapido (fast)

\*\* lento (slow)

**By-pass manuale ③****Significato funzionamento LED ④**

\* verde (green)

\*\* rosso (red)

**Smontaggio ⑤**

## SVENSKA

**Säkerhetsmeddelande**

För att undvika personskador och skador på enheter är det absolut nödvändigt att läsa och följa dessa anvisningar noggrant före montering och idrifttagande.

Erforderligt monterings-, igångkörnings- och underhållsarbete ska endast utföras av kvalificerad, utbildad och auktoriserad personal.

Innan monterings- och underhållsarbete utförs på motorn måste systemet vara:

- trycklöst
- nedsvältnat
- tömt
- rengjort

Följ anvisningarna från systemets tillverkare eller systemets operatör.

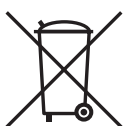

*Ta inte bort locket innan strömförsörjningen är helt bortkopplad.*

**Kasseringsanvisning**

*Denna produkt ska demonteras och dess komponenter om möjligt sorteras i olika grupper före återvinning eller kassering.*

*Följ alltid lokala föreskrifter om avfallshantering.*

**Montering ①****Installation och kabeldragning ②**

*Rör inget på PCB! Koppla bort strömförsörjningen innan motorn kopplas in! Livsfarlig spänning! Koppla in motorn enligt kopplingschemat.*

\* snabb (fast)

\*\* långsam (slow)

**Manuell överkoppling ③****Funktionsindikator med ljusdioder ④**

\* grön (green)

\*\* röd (red)

**Demontering ⑤**

## LIETUVIŲ K.

### Saugos informacija



Kad nesusižeistumėte ir nesugadintumėte prietaisų, prieš montuodami ir paleisdami būtinai atidžiai perskaitykite ir laikykitės šių instrukcijų.

Prietaisų montavimą, paleidimą ir priežiūrą privalo vykdyti tik kvalifikuoti, išmokyti ir įgalioti tokius darbus atlikti specialistai.

Prieš pradėdami reguliatoriaus montavimo ir priežiūros darbus sistema turi būti:

- be slėgio,
- atvėsinta,
- ištuštinta,
- išvalyta.

Rekomenduojame laikytis sistemos gamintojų arba sistemos operatoriaus instrukcijų.



Nenuimkite dangtelio, kol maitinimas nebus visiškai išjungtas.

### Nurodymai, kaip sunaikinti



Prieš perdirbant ar sunaikinant, šį gaminį reikia išmontuoti, o jo dalis, jei įmanoma, surūšiuoti atskirai.

Visada laikykitės vietinių atliekų apdorojimo taisyklių.

### Montavimas ①

### Elektros instaliacija ir laidai ②



Nelieskite jokių dalių, esančių ant montажinės plokštės! Prieš prijungdami prie pavaros laidus, išjunkite maitinimą! Įtampa pavojinga gyvybei! Prijunkite pavarą pagal elektros laidų schemą.

- \* greitas (fast)
- \*\* lėtas (slow)

### Rankinis valdymas ③

### Funkcijų nurodymas naudojant diodą ④

- \* žalia (green)
- \*\* raudona (red)

### Išmontavimas ⑤

## 中文

### 安全注意事项



为了避免造成人员受伤和设备损坏, 请务必在安装和调试设备之前, 仔细阅读并遵循说明书。

所需的组装、启动和维护工作应由经培训的、

有资格的和经授权的技术人员进行操作。

在安装和维护控制器之前, 系统必须进行:

- 降压
- 冷却
- 排空
- 清洗

请遵循系统制造商或系统操作人员的说明。



切勿在完全切断电源之前, 揭开保护盖。

### 处理说明

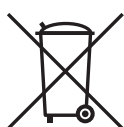

在回收和处理之前, 应拆卸本产品, 并尽可能将分拆的组件进行分类。

务必坚持贯彻当地的回收处理法规。

### 安装 ①

### 安装和配线 ②



切勿触碰电路板 (PCB) ! 驱动器配线之前, 务必切断电源! 致命电压! 参照配线图, 对驱动器进行配线

- \* 快速 (fast)
- \*\* 慢速 (slow)

### 手动操控 ③

### LED 指示灯说明 ④

- \* 绿色 (green)
- \*\* 红色 (red)

### 拆卸 ⑤

## ROMÂNĂ

## Notă privind siguranța



Pentru a evita rănirea și pagubele provocate persoanelor și echipamentelor, este absolut necesară citirea cu atenție și înțelegerea acestor instrucțiuni înainte de montare și de punere în funcțiune.

Lucrările necesare de montaj, pornire și întreținere trebuie efectuate numai de către personal autorizat, instruit și calificat.

Înainte de orice lucrări de montaj și de întreținere la regulator, sistemul trebuie să fie:

- depresurizat
- răcit
- golit
- curățat

Vă rugăm să respectați instrucțiunile producătorului sistemului sau ale operatorului sistemului.



*Nu îndepărtați capacul până când alimentarea cu electricitate nu este complet deconectată.*

## Instrucțiuni de eliminare

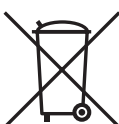

*Acest produs trebuie dezmembrat și, dacă este posibil, componentele acestuia sortate în diverse grupe, înainte de reciclare sau scoatere din uz.*

Respectați întotdeauna reglementările privind scoaterea din uz a produselor valabile în regiunea dumneavoastră.

## Montarea ①

## Instalarea și realizarea conexiunilor electrice ②



*Nu atingeți nimic pe PCB!  
Deconectați linia de alimentare electrică înainte de conectarea prin fire a servomotorului! Tensiune mortală!  
Faceți conexiunile servomotorului în conformitate cu schema de conexiuni.*

- \* rapid (fast)
- \*\* lent (slow)

## Comanda manuală ③

## Indicare funcționare LED ④

- \* verde (green)
- \*\* roșu (red)

## Demontarea ⑤

## MAGYAR

## Biztonsági megjegyzések



A személyi sérülések és az eszközök károsodásának elkerülése érdekében elengedhetetlen ezeknek az utasításoknak a figyelmes elolvasása az összeszerelés előtt, és betartása az üzembe helyezés során.

Az összeszerelést, üzembe helyezést és karbantartást csak szakképzett, és arra feljogosított személy végezheti.

A szerelési és karbantartási munkálatok előtt a rendszert:

- nyomásmentesítse
- hűtse le
- ürítse le
- tisztítsa meg.

Kérjük, tartsa be a rendszer gyártójának és üzemeltetőjének rendelkezéseit!



*Ne távolítsa el a fedelet a tápfeszültség teljes lekapcsolása előtt.*

## Hulladékkehelyezési utasítás

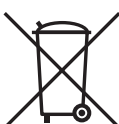

*A hulladékban történő elhelyezés, vagy újrahasznosítás előtt ezt a terméket, ha van rá mód, szét kell szerelni, alkatrészeit szét kell válogatni és csoportosítani.*

Mindig tartsa be a helyi hulladékkezelési szabályokat.

## Szerelés ①

## Beépítés és bekötés ②



*A nyomtatott áramköri kártyán semmit ne érintsen meg! Kapcsolja le a táplálást, mielőtt beköti a szeleppozgatót!  
Magasfeszültség! Kösse be a szeleppozgatót a huzalozási rajz szerint.*

- \* Gyors (fast)
- \*\* Lassú (slow)

## Kézi működtetés ③

## LED funkciókijelző ④

- \* zöld (green)
- \*\* piros (red)

## Leszerelés ⑤

## POLSKI

## Warunki bezpieczeństwa



W celu uniknięcia zranienia osób i uszkodzenia urządzeń należy bezwzględnie przed montażem i uruchomieniem siłownika zapoznać się dokładnie z niniejszą instrukcją.

Czynności związane z montażem, uruchomieniem i obsługą mogą być dokonywane wyłącznie przez osoby uprawnione i odpowiednio wykwalifikowane.

Przed montażem i obsługą konserwacyjną regulatora należy:

- zrzucić ciśnienie,
- ostudzić urządzenie,
- opróżnić układ,
- oczyścić.

Należy stosować się do instrukcji producenta i/lub operatora układu.



Nie wolno zdejmować obudowy przed całkowitym odłączeniem napięcia zasilającego.

## Instrukcja złomowania



Przed złomowaniem lub utylizacją niniejszy produkt należy rozebrać na części i posortować na różne grupy materiałowe.

Należy przestrzegać lokalnych przepisów w zakresie złomowania.

## Montaż ①

## Instalacja i podłączenia elektryczne ②



Zagrożenie życia! Nie wolno niczego dotykać na płycie obwodu drukowanego, gdy urządzenie jest pod napięciem! Przed podłączeniem siłownika odłączyć zasilanie. Podłączenie wykonać zgodnie ze schematem połączeń elektrycznych.

- \* szybki (fast)
- \*\* wolny (slow)

## Sterowanie ręczne ③

## Wskaźnik diodowy funkcji ④

- \* zielony (green)
- \*\* czerwony (red)

## Demontaż ⑤

## РУССКИЙ

## Примечания по технике безопасности



Во избежание получения травм или повреждений устройства, перед началом работ по его монтажу и вводу в эксплуатацию, обязательно прочитайте настоящую инструкцию и тщательно ее соблюдайте.

Монтаж, наладку и техническое обслуживание оборудования может выполнять только квалифицированный персонал, имеющий допуск к таким работам.

Перед началом работ по монтажу и обслуживанию регулятора, необходимо произвести следующие действия с трубопроводной системой:

- сбросить давление;
- охладить;
- опорожнить;
- прочистить.

Следуйте указаниям производителя системы или оператора системы.



Не снимайте крышку до того, как питание будет полностью выключено.

## Инструкция по утилизации



Перед переработкой или утилизацией следует разобрать это устройство и, если это возможно,

рассортировать его элементы по группам материалов

Всегда соблюдайте местные инструкции по утилизации.

## Установка ①

## Установка и монтаж проводки ②



Не прикасайтесь к компонентам на плате! Отключите питание перед электрическим монтажом! Опасное напряжение! Подключайте привод в соответствии с электросхемой!

- \* Быстро (fast)
- \*\* Медленно (slow)

## Ручное позиционирование ③

## Индикация работы светодиода ④

- \* зеленый (green)
- \*\* красный (red)

## Демонтаж ⑤

## SLOVENŠČINA

## Varnostno opozorilo



Za preprečevanje telesnih poškodb oseb in poškodb naprav morate obvezno natančno prebrati ta navodila, še preden se lotite montaže in zagona.

Nujna dela, kot so montaža, zagon in vzdrževalna dela, lahko izvajajo samo kvalificirani, izurjeni in pooblašteni delavci.

Pred montažo in vzdrževalnimi deli na regulatorju mora biti sistem:

- tlačno razbremenjen,
- ohlajen,
- izpraznjen,
- očiščen.

Upoštevajte navodila proizvajalca sistema ali sistemskega operaterja.



*Pred izklopom napajanja ne snemajte pokrova.*

## Navodila za odstranjevanje



*Ta izdelek morate pred reciklažo ali odstranjevanjem razstaviti in njegove sestavne dele razdeliti v različne skupine, če je le mogoče.*

Upoštevati morate lokalne predpise, ki urejajo ravnanje z odpadki..

## Montaža ①

## Vgradnja in ožičenje ②



*Ne dotikajte se ničesar na tiskanem vezju!  
Pred ožičenjem pogona morate izključiti napajanje! Smrtna nevarnost zaradi električnega udara!  
Pogon ožičite v skladu z elektroshemo.*

- \* hitra (fast)
- \*\* počasna (slow)

## Ročno prekrmiljenje ③

## LED-kontrolna lučka ④

- \* zelena (green)
- \*\* rdeča (red)

## Demontaža ⑤

## Installation Guide AMV 335, AMV 435

Danfoss ne prevzema nobene odgovornosti za morebitne napake v katalogih, prosopekth in drugi dokumentaciji. Danfoss si pridruže pravico, da spremeni svoje izdelke brez predhodnega opozorila. Ta pravica se nanaša tudi na že naročene izdelke, v kolikor to ne spremeni tehničnih karakteristik izdelka. Vse prodajne znamke v tem gradivu so last njihovih podjetij. Danfoss in logotip Danfoss sta prodajni znamki Danfoss A/S. Vse pravice pridržane.

Фирма "Данфосс" не берёт на себя никакой ответственности за возможные опечатки в каталогах, брошюрах и других видах печатного материала. Фирма "Данфосс" оставляет за собой право на изменения своих продуктов без предварительного извещения. Это относится также к уже заказанным продуктам при условии, что такие изменения не повлекут последующих корректировок уже согласованных спецификаций. Все торговые марки в этом материале являются собственностью соответствующих компаний. "Данфосс", логотип "Данфосс" являются торговыми марками компании "Данфосс А/О". Все права защищены.

Danfoss nie ponosi odpowiedzialności za możliwe błędy drukarskie w katalogach, broszurach i innych materiałach drukowanych. Dane techniczne zawarte w broszurze mogą ulec zmianie bez wcześniejszego uprzedzenia, jako efekt stałych ulepszeń i modyfikacji naszych urządzeń. Wszystkie znaki towarowe w tym materiale są własnością odpowiednich spółek. Danfoss, logotyp Danfoss są znakami towarowymi Danfoss A/S. Wszystkie prawa zastrzeżone.

A Danfoss nem vállal felelősséget a katalógusokban és más nyomtatott anyagban lévő esetleges tévedésért, hibáért. Danfoss fenntartja magának a jogot, hogy termékeit értesítés nélkül megváltoztassa. Ez vonatkozik a már megrendelt termékekre is, feltéve, hogy e változtatások végrehajthatók a már elfogadott specifikáció lényeges módosítása nélkül. Az ebben az anyagban található védjegyek az érintett vállalatok tulajdonát képezik. A Danfoss és a Danfoss logo a Danfoss A/S védjegyei. Minden jog fenntartva.

Firma Danfoss nu își asumă nici o responsabilitate pentru posibilele erori din cataloage, broșuri și alte materiale tipărite. Danfoss își rezervă dreptul de a modifica produsele sale fără notificare. Aceasta se aplică de asemenea produselor care au fost deja comandate cu condiția ca modificările să nu afecteze în mod substanțial specificațiile deja convenite. Toate mărcile comerciale sunt proprietatea companiilor respective. Danfoss și emblema Danfoss reprezintă mărci comerciale ale Danfoss A/S. Toate drepturile sunt rezervate.

Danfoss 对其目录、手册以及其它印刷资料可能出现的错误不负任何责任。Danfoss 保留未预先通知而更改产品的权利。该限制并适用于已订购但更改并不会过多改变已同意规格的货物。本材料所引用的商标均为相应公司之财产。Danfoss 及 Danfoss 的标记均为 Danfoss A/S 之注册商标。版权所有。

Danfoss firma neatsako už galimas klaidas ir netikslumus kataloguose, bukletuose ir kituose spanudiniuose. Danfoss firma pasilieka teisę be išankstinio pranešimo keisti savo gaminius, taip pat ir užsakytus, su sąlyga, kad nereikės keisti jau suderintų specifikacijų. Visi paminėti spaudinyje prekybiniai ženklai yra atitinkamų kompanijų nuosavybė. Danfoss ir Danfoss logotipas yra Danfoss A/S nuosavybė. Visos teisės rezervuotos.

Danfoss tar ej på sig något ansvar för eventuella fel i kataloger, broschyrer eller annat tryckt material. Danfoss förbehåller sig rätt till (konstruktions) ändringar av sina produkter utan föregående avisering. Det samma gäller produkter upptagna på inestående order under förutsättning att redan avtalade specifikationer ej ändras. Alla varumärken i det här materialet tillhör respektive företag. Danfoss och Danfoss logotyp är varumärken som tillhör Danfoss A/S. Med ensamrätt.

La Danfoss non si assume alcuna responsabilità circa eventuali errori nei cataloghi, pubblicazioni o altri documenti scritti. La Danfoss si riserva il diritto di modificare i suoi prodotti senza previo avviso, anche per i prodotti già in ordine sempre che tali modifiche si possano fare senza la necessità di cambiamenti nelle specifiche che sono già state concordate. Tutti i marchi di fabbrica citati sono di proprietà delle rispettive società. Il nome Danfoss e il logotipo Danfoss sono marchi depositati della Danfoss A/S. Tutti i diritti riservati.

Danfoss no acepta ninguna responsabilidad por posibles errores que pudieran aparecer en sus catálogos, folletos o cualquier otro material impreso, reservándose el derecho de alterar sus productos sin previo aviso, incluyéndose los que estén bajo pedido, si estas modificaciones no afectan las características convenidas con el cliente. Todas las marcas comerciales de este material son propiedad de las respectivas compañías. Danfoss y el logotipo Danfoss son marcas comerciales de Danfoss A/S. Reservados todos los derechos.

Die in Katalogen, Prospekten und anderen schriftlichen Unterlagen, wie z.B. Zeichnungen und Vorschlägen enthaltenen Angaben und technischen Daten sind vom Käufer vor Übernahme und Anwendung zu prüfen. Der Käufer kann aus diesen Unterlagen und zusätzlichen Diensten keinerlei Ansprüche gegenüber Danfoss oder Danfoss Mitarbeitern ableiten, es sei denn, dass diese vorsätzlich oder grob fahrlässig gehandelt haben. Danfoss behält sich das Recht vor, ohne vorherige Bekanntmachung im Rahmen des Angemessenen und Zumutbaren Änderungen an ihren Produkten – auch an bereits in Auftrag genommenen – vorzunehmen. Alle in dieser Publikation enthaltenen Warenzeichen sind Eigentum der jeweiligen Firmen. Danfoss und das Danfoss Logo sind Warenzeichen der Danfoss A/S. Alle Rechte vorbehalten.

Danfoss påtager sig intet ansvar for mulige fejl i kataloger, brochurer og andet trykt materiale. Danfoss forbeholder sig ret til uden forudgående varsel at foretage ændringer i sine produkter, herunder i produkter, som allerede er i ordre, såfremt dette kan ske uden at ændre allerede aftalte specifikationer. Alle varemærker i dette materiale tilhører de respektive virksomheder. Danfoss og Danfoss logoet er varemærker tilhørende Danfoss A/S. Alle rettigheder forbeholdes.

Danfoss can accept no responsibility for possible errors in catalogues, brochures and other printed material. Danfoss reserves the right to alter its products without notice. This also applies to products already on order provided that such alterations can be made without subsequent changes being necessary in specifications already agreed. All trademarks in this material are property of the respective companies. Danfoss and the Danfoss logotype are trademarks of Danfoss A/S. All rights reserved.