

ENGINEERING  
TOMORROW

*Danfoss*

丹佛斯 ELIMINATOR® 1.5立方英寸干燥过滤器

# 使最小的制冷设备也保持 干燥、清洁和安全

适用于冷藏展示柜和其他轻型商业应用。

最大工作压力可达

**46 bar**  
(667 psi)



# 坚固、紧凑和可靠设计

干燥过滤器可保持冷冻系统的干燥和清洁，防止腐蚀和其他污染物影响系统性能或导致冷冻机组故障。高效的干燥过滤器还可确保不会引起油和制冷剂的分解，从而提高系统的性能和延长系统的使用寿命。

丹佛斯ELIMINATOR®1.5立方英寸干燥过滤器是专为冷藏展示柜和其他轻型商业应用所量身打造的最优化产品。独特的产品设计可尽量减少制冷剂使用量，并满足设计人员在使用可燃性天然制冷剂时（如R290-丙烷）对于系统充贮量（150克）的限制。ELIMINATOR®干燥过滤器滤芯的吸附能力很强，不会因为干燥剂松动导致杂质进入冷媒，而且它的高流量和低压降能力可以降低维护和运营成本。

## 技术数据

类型	DML 1.52X2/2S
重量	0.12 Kg / 0.26 lbs
制冷剂	HCFC-HFC-HC
接口(纯铜)	2 Inlet conn for 1/4" 焊接, ODF
涂层	粉末涂层
最大工作压力	46 bar / 667 psig (疲劳测试)
实体滤芯:	
容积	24 cm <sup>3</sup> / 1.49 in <sup>3</sup>
表面积	46 cm <sup>2</sup> / 7.20 in <sup>2</sup>
净容积:	0.036 l / 1.21 foz US
壳体容积:	0.050 l / 1.70 foz US
介质温度	-40 °C → +70 °C / -40 °F → 160 °F
滤芯成分	100%分子筛(类型 3 Å)
吸水能力:	
R134a	t <sub>i</sub> =24°C: 2.9 kg of ref. / 58 drops H <sub>2</sub> O
R404A	t <sub>i</sub> =24°C: 3.1 kg of ref. / 61 drops H <sub>2</sub> O
R32	t <sub>i</sub> =24°C: 2.7 kg of ref. / 51 drops H <sub>2</sub> O
R290	t <sub>i</sub> =24°C: 3.5 kg of ref. / 54 drops H <sub>2</sub> O
R600a	t <sub>i</sub> =24°C: 3.2 kg of ref. / 61 drops H <sub>2</sub> O
流量容量Δp = 0.07 bar / 1psi:	
R134a	1.7 Ton / 5.97 kW
R404A	1.1 Ton / 3.86 kW
R32	2.5 Ton / 8.79 kW
R290	1.9 Ton / 6.68 kW



## 接口选择

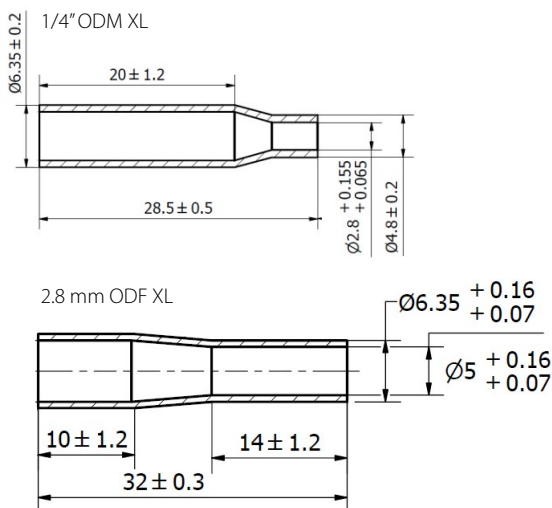

## 产品订购

类型	接口	产品代码	数量 (仅提供工业包装)
DML 1.52x2/2s (双接口入口)	6 mm ¼ in	023Z8250	36 pcs
DML 1/4 in. 焊接接口	6 mm ¼ in	023Z0286	36 pcs
DML 1/4 in. XL 32.2 mm 焊接接口	6 mm ¼ in	023Z0425	36 pcs

\*欲了解更多接口配置信息, 请与丹佛斯销售人员联系。

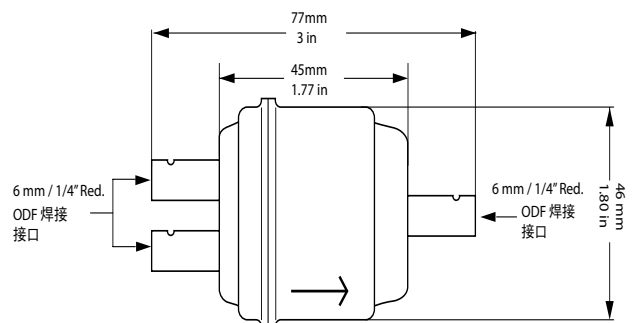

丹佛斯对于目录, 说明书和其他印刷材料可能出现的错误概不负责。丹佛斯有不通知而更改产品的权利, 这也适用于产品已经订购的条件下, 这种改变可以在后续更改。本材料的所有商标均为公司的财产。丹佛斯和丹佛斯标识是A/S的注册商标。版权所有。