

Installation Guide

AME 335, AME 435

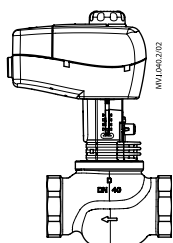

AME 335, 435 +
VRB 2, VRG 2

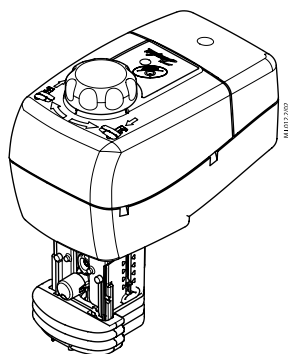
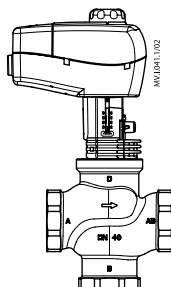

AME 335, 435 +
VRB 3, VRG 3

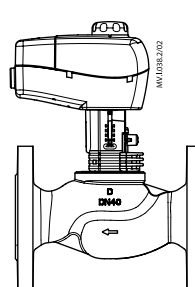

AME 335, 435 +
VF 2, VL 2

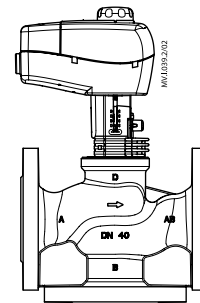

AME 335, 435 +
VF 3, VL 3

ENGLISH	AME 335, AME 435	www.danfoss.com	Page 7
DANSK	AME 335, AME 435	www.danfoss.dk	Side 8
DEUTSCH	AME 335, AME 435	www.danfoss.de	Seite 9
ESPAÑOL	AME 335, AME 435	www.danfoss.es	Página 10
ITALIANO	AME 335, AME 435	www.danfoss.it	Pagina 11
SVENSKA	AME 335, AME 435	se.varme.danfoss.com	Sid 12
LIETUVIŲ K.	AME 335, AME 435	www.danfoss.lt	Puslapis 13
ROMÂNĂ	AME 335, AME 435	www.incalzire.danfoss.com	Pagina 14
MAGYAR	AME 335, AME 435	www.danfoss.hu	Oldal 15
POLSKI	AME 335, AME 435	www.danfoss.pl	Strona 16
РУССКИЙ	AME 335, AME 435	www.danfoss.ru	Страница 17
SLOVENŠČINA	AME 335, AME 435	www.danfoss.sl	Stran 18
中文	AME 335, AME 435	www.danfoss.com.cn	第 19 页

Installation Guide AME 335, AME 435

3

① 5s = RESET

LED: green

h (mm)

RESET

t (min)

M.S.007.6/02

4

① 1s = STAND BY-ON
STAND BY-OFF

LED: red

2s

M.S.024.1/03

5

M.S.015.1/02

ON OFF

1 2 3 4 5 6 7 8

0 ... 10 DIR Fast LIN Act.

2 ... 10 INV Slow MDF Smart

U

①

M.S.016.1/02

②

M.S.016.2/03

③

M.S.016.3/03

④

M.S.016.4/02

7.5 sec/mm		15 sec/mm	
S [mm]	T [sec]	S [mm]	T [sec]
10	75	10	150
15	112.5	15	225
20	150	20	300

6

MAA007.3A01

MAA007.4B01

P1

CCW Lin CW

K3 TEST PIN

MAA004.1001

K1

1 2 3 4 5 6 7 8

SN SP Y 1 3 X

ON INV | MDF

DIR LIN

1 2 3 4 5 6 7 8

0 10 V 20 mA

0 10 V 20 mA

0 10 V 20 mA

M.A.S.016.6/03

$\pm 10^\circ$

$> 10^\circ$

$> 10^\circ$

7

①

②

③

④

M.A.G.001.4/01

8

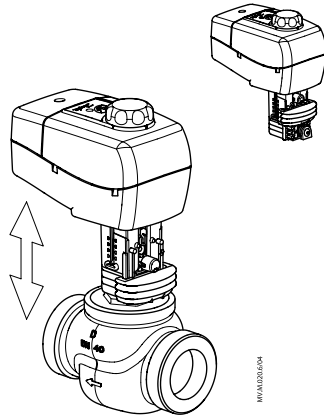

MVA.020.5/04

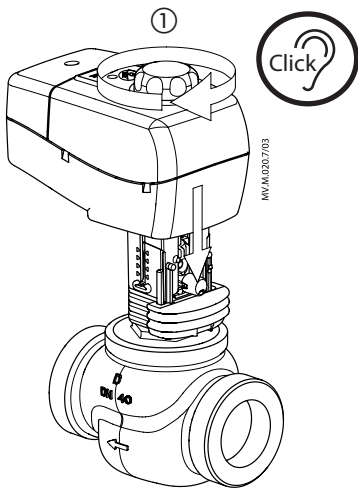

MVA.020.7/03

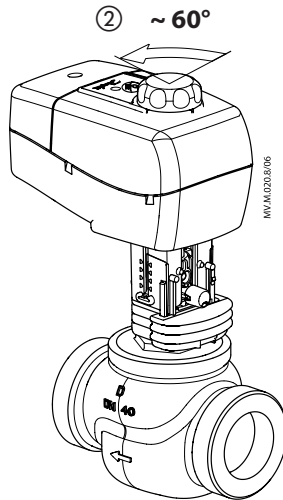

MVA.020.8/06

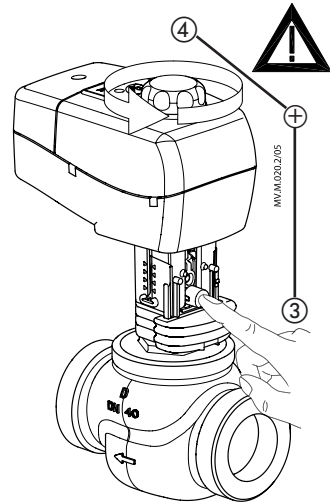

MVA.020.2/05

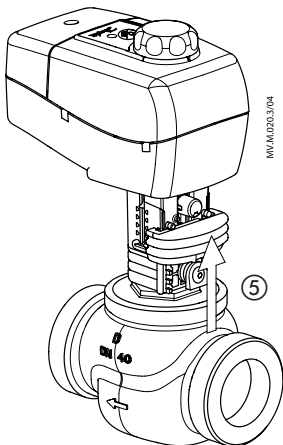

MVA.020.3/04

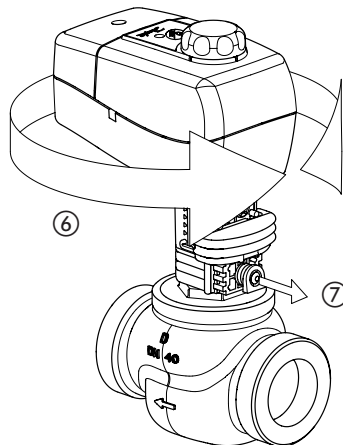

MVA.020.4/04

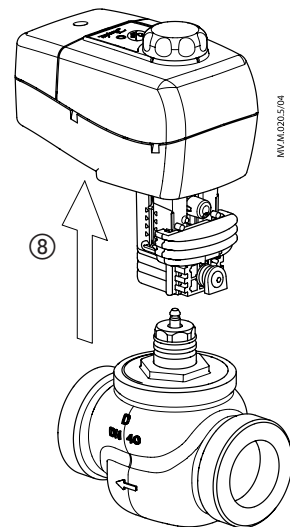

MVA.020.5/04

ENGLISH

Safety Note



To avoid injury and damage to persons and devices, it is absolutely necessary these instructions are carefully read and observed prior to assembly and commissioning.

Necessary assembly, start-up, and maintenance work must be performed only by qualified, trained and authorised personnel.

Prior to assembly and maintenance work on the actuator, the system must be:

- depressurised
- cooled down
- emptied
- cleaned

Please comply with the instructions of the system manufacturer or system operator.



Do not remove the cover before the power supply is fully switched off.

Disposal instruction



This product should be dismantled and its components sorted, if possible, in various groups before recycling or disposal.

Always follow the local disposal regulations.

Mounting and installation ①

Wiring ②



Do not touch anything on the PCB! Switch off the power line before wiring the actuator! Lethal voltage! Wire the actuator according to the wiring diagram.

Functions accessible from cover

RESET ③

By pushing STAND BY/RESET button for 5 sec. the actuator starts self stroking procedure to adjust to the stroke of the valve to which it is connected.

Procedure starts with extracting the stem. As the maximum force is detected the actuator reverse its direction until maximum force in opposite direction is detected.

During calibration Bi-Color LED blinks green 1/sec. After reaching fully upper end position actuator enter normal mode and start catching Y control signal.

Manual override ④



NOTE:

If manual override has been used then control and return signal are not correct until the actuator reaches its end position.

DIP switch settings ⑤

Jumper ①: U/I - Input signal type selector

DIP switches

Factory settings:

ALL switches are in OFF position!



NOTE:

All combinations of DIP switches are allowed. All functions that are selected are added consecutively.

SW 1: Not used

SW 2: 0/2 - Input signal range selector ②

SW 3: D/I - Direct or inverse acting selector ③

SW 4: Fast/Slow: Speed selector ④

SW 5: Not used

SW 6: Not used

SW 7: LIN/MDF - Linear or modified flow characteristic ⑥

SW 8: Smart function selector

If set on OFF position the actuator does not try to detect any oscillations in the system. If set on ON position actuator enables special anti oscillations algorithm.

LED function indicator ⑦

Green – initialization (RESET), set-point position, transition indicator

Red - indicates STAND BY and Failure mode.

Green:

- Flashing light (once every 6 sec.) ②
 - actuator reached set-point acc. to Y signal
- No light
 - no operation or no power supply
- Flashing light (~ 1Hz) ③
 - self adjusting mode.

Red:

- No light
 - no operation or no power supply
- Constant light ④
 - fault condition occurred
- Flashing light (2 Hz) ①
 - STAND BY
 - power supply too low
 - initial self-adjusting time too short due to too short valve strokes
 - failure during self calibration.

Dismounting ⑧

DANSK

Sikkerhedsnoter



Disse instruktioner skal læses omhyggeligt forud for montering og indkøring samt respekteres for at undgå skader på personer og udstyr.

Nødvendigt monterings-, opstarts- og vedligeholdelsesarbejde må kun udføres af faglært og autoriseret personale.

Forud for monterings- og vedligeholdelsesarbejde på motoren skal systemet være:

- trykløst
- nedkølet
- tømt
- rengjort.

Systemproducentens eller -operatørens instruktioner skal overholdes.



Dækslet må ikke fjernes, før strømforsyningen er fjernet fra stikkontakten.

Bortskaffelse



Før genbrug eller bortskaffelse skal dette produkt skilles ad, og enkeltdele skal sorteres i forskellige

materialegrupper.

Der henvises til de lokale bestemmelser for bortskaffelse.

Montering og installation ①

Kabelføring ②



Rør ikke ved noget som helst på printkortet!
Sluk for strømmen inden elektrisk tilslutning af motoren! Livsfarlig spænding!
Tilslut motoren iht. ledningsdiagrammet.

Funktioner, der er tilgængelige fra dækslet

NULSTILLING ③

Hvis standby/nulstillingsknappen holdes nede i 5 sekunder, startes motorens selvjusteringsprocedure, der justerer slaglængden for den ventil, motoren er tilsluttet. Proceduren starter ved, at spindelen køres ud.

Når den maksimale kraft registreres, reverserer motoren, indtil den maksimale kraft i modsatte retning registreres. Under kalibreringen blinker den tofarvede lysdiode grøn en gang i sekundet. Når den har nået den øverste position, skifter motoren til normal funktion og begynder at modtage Y-styresignal.

* grøn (green)

** rød (red)

Manuel overstyring ④



BEMÆRK!

Hvis manuel overstyring har været brugt, er styre- og udgangssignalet forkert, indtil motoren når sin slutposition.

* grøn (green)

** rød (red)

Indstilling af DIP-omskiftere ⑤

Jumper ①: U/I – Valg af indgangssignaltypen

DIP-omskiftere

Fabriksindstillinger:

ALLE omskiftere er stillet på OFF!



BEMÆRK!

Alle kombinationer af omskifterindstillinger er tilladte. Alle funktionsvalg er tilføjet en efter en.

Omskifter 1: Bruges ikke

Omskifter 2: 0/2 – Valg af indgangssignalområde ②

Omskifter 3: D/I – Valg af direkte eller omvendt funktion ③

Omskifter 4: Hurtig/langsom: Valg af hastighed ④

Omskifter 5: Bruges ikke

Omskifter 6: Bruges ikke

Omskifter 7: LIN/MDF – Lineær eller modificeret reguleringskarakteristik ⑥

SW 8: Valg af smart-funktion

Hvis omskifteren står på OFF, vil motoren ikke forsøge at registrere svingninger i systemet. Hvis den står på ON, aktiveres en algoritme, der modvirker svingninger.

Funktionslysdiode ⑦

Grøn – initialisering (NULSTILLING), sætpunktspænding, transitionslysdiode
Rød – angiver STANDBY og funktionsfejl.

Grøn:

- Blinker (én gang/6 sek.) ②
 - motor har nået sætpunkt i forhold til Y-signal.
- Intet lys
 - ude af drift eller ingen forsyningsspænding

- Blinker (~ 1 Hz) ③
 - selvjustering.

Rød:

- Intet lys
 - ude af drift eller ingen forsyningsspænding.
- Lyser konstant ④
 - der opstod en fejl.
- Blinker (2 Hz) ①
 - STANDBY
 - strømforsyning for lav.
 - selvjusteringstidsrummet var for kort, fordi ventilens vandring var for kort
 - fejl under selvkalibrering.

Afmontering ⑧

DEUTSCH

Sicherheitshinweise



Vor dem Einbau und der Inbetriebnahme ist zur Vermeidung von Personenschäden und Schäden an den Geräten, die vorliegende Betriebsanleitung sorgfältig durchzulesen und unbedingt zu beachten.

Einbau-, Inbetriebnahme- und Wartungsarbeiten dürfen nur durch geschultes und autorisiertes Fachpersonal durchgeführt werden.

Vor dem Einbau des Ventils und der anschließenden Montage des Stellantriebs und vor Wartungsarbeiten an der Ventileinheit muss die Anlage:

- drucklos gemacht werden
- abkühlen
- entleert werden
- gereinigt werden.

Die Vorgaben des Anlagenherstellers oder des Anlagenbetreibers sind zu beachten.



Gehäuse nicht öffnen, bevor die Spannungsversorgung komplett ausgeschaltet ist.

Entsorgungshinweise

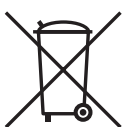

Vor der Entsorgung ist der Stellantrieb zu zerlegen. Die einzelnen Komponenten sind dann, nach Werkstoffen getrennt, zu entsorgen.

Die örtlichen Entsorgungsbestimmungen sind zu beachten.

Ventileinbau ①

Verdrahtung ②



Keine Bauteile auf der Leiterplatte berühren. Spannungsversorgung vor dem Anschließen des Stellantriebes ausschalten. Tödliche Spannung. Anschluss dem Schaltplan entsprechend vornehmen.

Verstellbare Funktionen auf der Abdeckung

RESET ③

Wenn die STANDBY/RESET-Taste für ca. 5 Sek gedrückt wird, startet der Selbstanpassungsvorgang um den Hub des angeschlossenen Ventils anzupassen. Der Vorgang beginnt mit dem Ausfahren der Antriebsstange. Wird die maximale Kraft bei geschlossenem Ventil festgestellt, ändert der Stellantrieb seine Laufrichtung, bis die maximale Kraft bei geöffnetem Ventil festgestellt wird. Während dieses Vorgangs blinkt die LED in Intervallen von 1 Sek grün. Nachdem der Antrieb seine maximale Öffnung erreicht hat, kehrt er in den Regelmodus zurück.

- * grün (green)
- ** rot (red)

Manuelle Übersteuerung ④



Hinweis:

Wenn die manuelle Übersteuerung eingeschaltet ist, ist das Steuer- und Rückmeldesignal solange nicht korrekt, bis der Antrieb seine Endposition erreicht hat.

- * grün (green)
- ** rot (red)

Einstellung des DIP Schalters ⑤

Brücke ①: Auswahl des U/I - Eingangssignales

DIP Schalter

Werkseinstellungen:

Alle Schalter befinden sich in der Position OFF!



Hinweis:

Alle Kombinationen der DIP Schalter sind erlaubt. Die gewählten Funktionen liegen hintereinander.

SW 1: Nicht verwendet

SW 2: 0/2 - 0/2 -Wahlschalter für den Signalbereich (abhängig von der gewählten Signalart) ②

SW 3: D/I – direkte oder entgegengesetzte Verfahrrichtung ③

SW 4: langsam/schnell: Wahlschalter für die Hubgeschwindigkeit. ④

SW 5: Nicht verwendet

SW 6: Nicht verwendet

SW 7: LIN/MDF - Wahlschalter für die Art der Ventilsteuerung (Weg oder Durchfluss) ⑥

SW 8: Wahlschalter für die Glättungsfunktion.

In Stellung OFF ist die Glättungsfunktion deaktiviert, d.h. der Stellantrieb versucht nicht, Schwankungen in der Anlage zu erkennen. In Stellung ON arbeitet der Stellantrieb mit besonderen Algorithmen, die ein Schwingen der Flüssigkeit in den Rohrleitungen verhindert.

LED - Funktionshinweis ⑦

Grün – Initialisierung (RESET), Sollwertposition,
Rot - Zeigt STAND BY und Fehlermodus an.

Grüne Diode :

- Blinkt (einmal alle 6 Sekunden) ②
 - Stellantrieb erreicht Sollposition gemäß Y-Signal
- Aus
 - kein Betrieb oder keine Spannungsversorgung
- Blinkt (mit ~1 Hz) ③
 - Durchführen der automatischen Hubanpassung

Rote Diode

- Aus
 - kein Betrieb oder keine Spannungsversorgung
- Ein ④
 - Es ist eine Störung aufgetreten.
- Blinkt (mit 2 Hz) ①
 - STANDBY-Modus
 - Versorgungsspannung zu gering
 - Zeit für die automatische Hubanpassung zu kurz wegen zu kurzem Ventilhub
 - Fehler während der automatischen Hubeinstellung

Demontage ⑧

ESPAÑOL

Nota de seguridad



A fin de evitar lesiones y daños a personas y dispositivos, es absolutamente imprescindible la lectura y puesta en práctica de estas instrucciones antes de las operaciones de montaje y puesta en servicio.

Las operaciones necesarias de montaje, puesta en marcha y mantenimiento deberán ser realizadas únicamente por personal cualificado y autorizado.

Antes de llevar a cabo las operaciones de montaje y mantenimiento del actuador, el sistema debe ser:

- despresurizado
- enfriado
- vaciado
- limpiado

Por favor, respete las instrucciones del fabricante u operador del sistema.



No retire la cubierta antes de haber desconectado el suministro eléctrico.

Instrucciones de eliminación



Este producto debe ser desmantelado, clasificando sus componentes, siempre que sea posible, en distintos grupos destinados a operaciones de reciclado o eliminación.

Respete siempre las normas de eliminación locales.

Montaje e instalación ①

Conexión ②



No toque nada en la placa de circuito impreso!
Desconecte la línea de suministro eléctrico antes de conectar el actuador!
Tensión letal!
Conecte el actuador de acuerdo con el esquema de cableado.

Funciones accesibles desde la cubierta

RESET ③

Mantenga pulsado el botón STAND BY/RESET durante 5 seg. para que el actuador inicie el procedimiento de autosincronización y desplace la válvula a la que se encuentra conectado. El procedimiento comienza extrayendo el vástago.

Una vez detectada la fuerza máxima, el actuador invierte su dirección hasta detectar la fuerza máxima en sentido opuesto.

Durante la calibración, los indicadores LED de dos colores parpadean en color verde cada 1 segundo. Una vez alcanzada la posición superior máxima, el actuador pasa al modo normal y comienza a capturar la señal de control Y.

* verde (green)

** rojo (red)

Cancelación manual ④



NOTA:

Si se realiza una cancelación manual, las señales de control y retorno no volverán a ser correctas hasta que el actuador alcance su posición final.

* verde (green)

** rojo (red)

Configuración de los interruptores DIP ⑤

Puente ①: U/I – Selector de tipo de señal de entrada

Interruptores DIP

Ajuste de fábrica:

¡Todos los interruptores se encuentran en la posición OFF de forma predeterminada!



NOTA:

Se permiten todas las combinaciones de los interruptores DIP. Las funciones seleccionadas se agregarán de forma acumulativa.

Interruptor SW 1: No se utiliza

Interruptor SW 2: 0/2 - Selector de rango de señal de entrada ②

Interruptor SW 3: D/I - Selector de funcionamiento directo o inverso ③

Interruptor SW 4: Rápido/Lento: Selector de velocidad ④

Interruptor SW 5: No se utiliza

Interruptor SW 6: No se utiliza

Interruptor SW 7: LIN/MDF - Característica de caudal lineal o modificado ⑥

Interruptor SW 8: Selector de función inteligente

Si se coloca en la posición OFF, el actuador no intentará detectar ninguna oscilación en el sistema. Si se configura en la posición ON, el actuador habilitará el algoritmo especial antioscilación.

Indicador LED de función ⑦

Verde – inicialización (RESET), posición de punto de ajuste, indicador de transición

Rojo – indica los modos STAND BY o error.

Verde:

- Luz intermitente (una vez cada 6 seg.) ②
- el actuador ha alcanzado el punto de ajuste de acuerdo con la señal Y
- Apagado
- el actuador no se encuentra en funcionamiento o no recibe alimentación
- Intermitente (~ 1 Hz) ③
- modo de ajuste automático.

Rojo:

- Apagado
- el actuador no se encuentra en funcionamiento o no recibe alimentación
- Permanece encendido ④
- se ha producido una situación de error
- Intermitente (2 Hz) ①
- STAND BY
- nivel de suministro eléctrico demasiado bajo
- el periodo de ajuste automático inicial es demasiado breve debido a que el recorrido de la válvula es demasiado reducido
- error durante la calibración automática.

Desmontaje ⑧

ITALIANO

Nota sulla sicurezza



Prima del montaggio e della messa in funzione, per evitare lesioni al personale e danni ai dispositivi, è assolutamente necessario leggere attentamente e osservare queste istruzioni.

Le operazioni necessarie di montaggio, avviamento e manutenzione devono essere eseguite soltanto da personale qualificato, addestrato e debitamente autorizzato.

Prima di eseguire qualsiasi operazione di montaggio e manutenzione sull'attuatore, è necessario che l'impianto sia:

- depressurizzato
- raffreddato
- svuotato e
- pulito.

Si raccomanda di seguire le istruzioni fornite dal costruttore dell'impianto o dal suo operatore.



Rimuovere il coperchio di protezione soltanto dopo che l'alimentazione elettrica è stata completamente disinserita.

Istruzioni per lo smaltimento

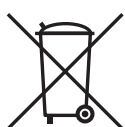

Questo prodotto dovrà essere smantellato ed i suoi componenti suddivisi e classificati, se possibile, in vari gruppi prima del loro riciclaggio o dello smaltimento.

Always follow the local disposal regulations.

Montaggio e installazione ①

Cablaggi ②



Non toccare il circuito stampato!
Prima di collegare il cavo conduttore dell'attuatore, disinserire l'alimentazione di rete.
Attenzione! Tensione con pericolo di morte!
Cablare l'attuatore secondo lo schema elettrico.

Funzioni accessibili dal coperchio di protezione

RESET ③

Premendo il pulsante STAND BY/RESET per 5 sec., l'attuatore inizia la procedura di auto-regolazione in modo da regolare la corsa della valvola a cui è collegato.

La procedura ha inizio con l'estrazione dello stelo della valvola.

Quando la forza massima viene raggiunta, l'attuatore inverte la sua direzione fino a quando rileva la forza massima nella direzione opposta.

Durante la calibratura, il LED Bi-Colore lampeggia con luce verde per 1/sec.

Dopo aver raggiunto la posizione estrema superiore, l'attuatore inserisce il modo Normale ed incomincia a ricevere il segnale di comando Y.

* verde (green)

** rosso (red)

By-pass manuale ④



NOTA:

Se è stato utilizzato il by-pass manuale, il segnale di comando e di ritorno non sono ancora validi e bisogna attendere che l'attuatore raggiunga la posizione estrema.

* verde (green)

** rosso (red)

Impostazione degli interruttori DIP-switch ⑤

Ponticello ①: U/I – Selettore tipo segnale di ingresso

Interruttori DIP-switch

Impostazioni di fabbrica:

TUTTI gli interruttori sono in posizione OFF!



NOTA:

Sono consentite tutte le combinazioni possibili degli interruttori DIP-switch. Tutte le funzioni selezionate saranno aggiunte in successione.

SW 1: Non usato

SW 2: 0/2 – Selettore campo dei segnali di ingresso. ②

SW 3: D/I – Selettore di azione diretta o inversa ③

SW 4: Fast/Slow: Selettore di velocità (Rapido/Lento) ④

SW 5: Non utilizzato

SW 6: Non utilizzato

SW 7: LIN/MDF – Caratteristica di flusso lineare o modificato ⑥

SW 8: Selettore funzione Smart

Se impostato sulla posizione OFF, l'attuatore non cerca di rilevare le oscillazioni dell'impianto.

Se impostato sulla posizione ON, l'attuatore abilita lo speciale algoritmo anti-oscillazioni.

Indicatore LED di funzionamento

⑦

Verde – inizializzazione (RESET), posizione di intervento, indicatore di commutazione
Rosso - indica STAND BY e il modo Guasto.

Verde:

- Luce lampeggiante (una volta ogni 6 sec.). ②
- L'attuatore ha raggiunto il punto di intervento secondo il segnale Y
- Spento (nessuna luce)
- nessun funzionamento oppure senza alimentazione elettrica
- Luce lampeggiante (~ 1Hz) ③
- modo di auto-regolazione.

Rosso:

- Spento (nessuna luce)
- nessun funzionamento e nessuna alimentazione elettrica
- Luce fissa ④
- si è verificata una condizione di errore
- Luce lampeggiante (2 Hz) ①
- STAND BY
- potenza di alimentazione troppo debole
- tempo iniziale di auto-regolazione troppo breve a causa delle corse troppo brevi delle valvole
- errore durante l'auto-calibratura.

Smontaggio ⑧

SVENSKA

Säkerhetsmeddelande



För att undvika personskador och skador på enheter är det absolut nödvändigt att läsa och följa dessa anvisningar noggrant före monteringen och idrifttagande.

Erforderligt monterings-, igångkörnings- och underhållsarbete ska endast utföras av kvalificerad, utbildad och auktoriserad personal.

Innan monterings- och underhållsarbete utförs på motorn måste systemet vara:

- trycklöst
- nedsvalnat
- tömt
- rengjort

Följ anvisningarna från systemets tillverkare eller systemets operatör.



Ta inte bort locket innan strömförsörjningen är helt bortkopplad.

Kasseringsanvisning



Denna produkt ska demonteras och dess komponenter om möjligt sorteras i olika grupper före återvinning eller kassering.

Följ alltid lokala föreskrifter om avfallshantering.

Montering och installation ①

Inkoppling ②



Rör inget på PCB!
Koppla bort strömförsörjningen innan motorn kopplas in! Livsfarlig spänning!
Koppla in motorn enligt kopplingsschemat.

Funktioner åtkomliga från locket

ÅTERSTÄLLNING ③

Genom att trycka på knappen STANDBY/ÅTERSTÄLLNING under 5 sekunder startas självslagsfunktionen för att ställa in slaglängden för den ventil på vilken den är monterad. Funktionen startar med att dra ut spindeln.

När maximal kraft har konstaterats går motorn åt andra hållet tills maximal kraft åt andra hållet har konstaterats.

När kalibreringen pågår blinkar den tvåfärgade ljusdioden grön 1/sekund.

När motorn uppnått fullt övre ändläge övergår den till normalt läge och börjar ta emot Y-styrsignal.

- * grön (green)
- ** röd (red)

Manuell överkoppling ④



OBS!

Om manuell överkoppling har använts är inte styr- och retursignalerna korrekta förrän motorn når sitt ändläge.

- * grön (green)
- ** röd (red)

Inställning av DIP-switchar ⑤

Bygel ①: U/I – Väljare för typ av insignal

DIP-switchar

Fabriksinställningar:

ALLA switchar är i läge OFF!



OBS!

Alla kombinationer av DIP-switch-inställningar är tillåtna. Alla funktioner som väljs läggs till efter varandra.

SW 1: Används ej

SW 2: 0/2 – Väljare för signalsområde ②

SW 3: D/I – Väljare för direkt eller omvänd funktion ③

SW 4: Snabb/långsam: Hastighetsväljare ④

SW 5: Används ej

SW 6: Används ej

SW 7: LIN/LOG - Linjär eller logaritmisk flödeskaraktäristik ⑥

SW 8: Väljare för smart funktion

Inställd i läge OFF försöker inte motorn konstatera några oscillationer i systemet.

Inställd i läge ON aktiverar motorn en särskild anti-oscillationsalgoritm.

Funktionsindikator med ljusdioder ⑦

Grön – indikator för start (ÅTERSTÄLLNING), börvärdesläge, övergång

Röd - indikerar STANDBY och felläge.

Grön:

- Blinkande ljus (en gång var 6:e sekund) ②
- motorn har uppnått börvärdet enligt Y-signal
- Lyser ej
- ej i drift eller ingen strömförsörjning
- Blinkande ljus (~1 Hz) ③
- självinställningsläge.

Röd:

- Lyser ej
- ej i drift eller ingen strömförsörjning
- Lyser stadigt ④
- felläge har uppstått
- Blinkande ljus (2 Hz) ①
- STANDBY
- strömförsörjningen bristfällig
- initial självinställningstid för kort på grund av alltför korta ventilslag
- fel under självkalibrering.

Demontering ⑧

LIETUVIŲ K.

Saugos informacija



Kad nesusižeistumėte ir nesugadintumėte prietaisų, prieš montuodami ir paleisdami būtinai atidžiai perskaitykite ir laikykitės šių instrukcijų.

Prietaisų montavimą, paleidimą ir priežiūrą privalo vykdyti tik kvalifikuoti, išmokyti ir įgalioti tokiais darbais atlikti specialistai.

Prieš pradėdant reguliatoriaus montavimo ir priežiūros darbus sistema turi būti:

- be slėgio,
- atvėsinta,
- ištuštinta,
- išvalyta.

Rekomenduojame laikytis sistemos gamintojų arba sistemos operatoriaus instrukcijų.



Nenuimkite dangtelių, kol maitinimas nebus visiškai išjungtas.

Nurodymai, kaip sunaikinti



Prieš perdirbant ar sunaikinant, šį gaminį reikia išmontuoti, o jo dalis, jei įmanoma, surūšiuoti atskirai.

Visada laikykitės vietinių atliekų apdorojimo taisyklių.

Montavimas ir instaliavimas ①

Laidai ②



*Nelieskite jokių dalių, esančių ant montажinės plokštės!
Prieš prijungdami prie pavaros laidus, išjunkite maitinimą! Įtampa pavojinga gyvybei!
Prijunkite pavarą pagal elektros laidų schemą.*

Funkcijų valdymas ant gaubto

Pradinis nustatymas ③

Nuspaudus STAND BY/RESET (Ekonomijos/Pradinio nustatymo) mygtuką ir palaikius jį 5 s, pavara pradeda dirbti tiesioginio veikimo režimu, kad prisiderintų prie ventilio eigos. Procedūra pradėdama nuo stiebo ištraukimo. Pasiekus maksimalią galią, pavara pakeičia savo kryptį, kol pasiekiamas maksimali galia, sukantis pavarai priešinga kryptimi. Kalibruojant, dvispalvis diodas mirksi žalia spalva 1/s. Pilnai pasiekusi viršutinę padėtį, pavara pradeda veikti normaliu režimu ir gaudyti Y valdymo signalą.

* žalia (green)

** raudona (red)

Rankinis valdymas ④



PASTABA:

Atliekant rankinį perreguliuojimą, valdymo ir grąžinimo signalai bus neteisingi tol, kol pavara nepasiekės galinės padėties.

* žalia (green)

** raudona (red)

Funkcijų pasirinkimo jungiklių nustatymas ⑤

Jungiamasis laidas ①: U/I įėjimo signalo tipo parinkimas

Funkcijų pasirinkimo jungikliai

Gamintojo nustatymai:

VISI jungikliai yra išjungtoje OFF padėtyje



PASTABA:

Visi funkcijų pasirinkimo jungiklių deriniai yra galimi. Visos pasirinktos funkcijos yra pridedamos nuosekliai.

SW 1: Nenaudojama.

SW 2: 0/2 - įėjimo signalo ribų parinkimas ②

SW 3: D/I - Tiesioginis arba atvirkštinis parinkimas ③

SW 4: Greitas/Lėtas: Greičio parinkimas ④

SW 5: Nenaudojamas

SW 6: Nenaudojamas

SW 7: LIN/MDF - Tiesinė arba modifikuota srauto charakteristika ⑥

SW 8: Protingas funkcijų parinkimas

Nustatyta OFF (išjungta) padėtyje, pavara nebando aptikti jokių sistemos vibracijų. Nustatyta ON (įjungta) padėtyje, pavara įjungia specialų antivibracinį algoritmą.

LED funkcijos indikacija ⑦

Žalia– įjungimas (RESET), nustatytos padėties pozicija, perėjimo indikatorius Raudona - rodo STAND BY (ekonomijos) ir Klaidos režimą.

Žalia :

- Mirksinti šviesa (kas 6 s) ②
- Pavara pasiekė nustatytą padėtį pagal Y signalą
- Nedega
- neveikia arba nėra maitinimo
- Šviesa žybsi (~ 1Hz) ③
- tiesioginio derinimo režimas.

Raudona:

- Nėra šviesos
- neveikia arba nėra maitinimo
- Dega nuolat ④
- įvyko klaida
- Mirksinti šviesa (2 Hz) ①
- EKONOMIJOS REŽIMAS
- maitinimas nepakankamas
- pradinis tiesioginio derinimo laikas per trumpas dėl per trumpų vožtuvo eigų
- klaidas vykstant tiesioginiam kalibravimui.

Išmontavimas ⑧

ROMÂNĂ

Notă privind siguranța în funcționare

Pentru a evita rănierea și pagubele provocate persoanelor și echipamentelor, este absolut necesară citirea cu atenție și înțelegerea acestor instrucțiuni înainte de montare și de punere în funcțiune.

Lucrările necesare de montaj, pornire și întreținere trebuie efectuate numai de către personal autorizat, instruit și calificat.

Înainte de orice lucrări de montaj și de întreținere la regulator, sistemul trebuie să fie:

- depresurizat
- răcit
- golit
- curățat

Vă rugăm să respectați instrucțiunile producătorului sistemului sau ale operatorului sistemului.



Nu îndepărtați capacul până când alimentarea cu electricitate nu este complet deconectată.

Instrucțiuni de eliminare

Acest produs trebuie dezmembrat și, dacă este posibil, componentele acestuia sortate în diverse grupe, înainte de reciclare sau scoatere din uz.

Respectați întotdeauna reglementările privind scoaterea din uz valabile în regiunea dumneavoastră.

Montarea și instalarea ①**Cablarea ②**

*Nu atingeți nimic pe PCB!
Deconectați linia de alimentare electrică înainte de conectarea prin fire a servomotorului! Tensiune mortală!
Faceți conexiunile servomotorului în conformitate cu schema de conexiuni.*

Funcții accesibile de pe capac**RESETAREA ③**

Prin apăsarea butonului STAND BY/ RESETARE timp de 5 sec., servomotorul pornește singur procedura de autoreglare pentru ajustarea la cursa vanei la care este conectat. Procedura începe cu extragerea tijei.

Când este detectată forța maximă, servomotorul își inversează direcția până când este detectată forța maximă în direcția opusă.

În cursul calibrării, ledul bicolor se aprinde intermitent verde o dată pe secundă. După atingerea completă a poziției de la capătul superior, servomotorul intră în modul normal și începe captarea semnalului de comandă Y.

* verde (green)

** roșu (red)

Comanda manuală ④**NOTĂ:**

Dacă a fost utilizată comanda manuală, semnalele de comandă și retur sunt corecte numai după ce servomotorul atinge poziția de capăt de cursă.

* verde (green)

** roșu (red)

Setările comutatorului DIP ⑤

Jumper ①: U/I – Semnal de intrare selector de tip

Comutatoare DIP**Setări din fabrică:**

TOATE comutatoarele sunt în poziția DECONNECTAT!

**NOTĂ:**

Sunt permise toate combinațiile de comutatoare DIP. Toate funcțiile selectate sunt adăugate consecutiv.

SW 1: Neutilizat

SW 2: 0/2 - Semnal intrare selector de gamă ②

SW 3: D/I - Selector pentru acționare directă sau inversă ③

SW 4: Rapid/lent: Selector de viteză ④

SW 5: Neutilizat

SW 6: Neutilizat

SW 7: LIN/MDF – Caracteristică de curgere liniară sau modificată ⑥

SW 8: Selector funcție inteligent

Dacă este pus pe poziția DECONNECTAT, servomotorul nu încearcă să detecteze nicio oscilație în sistem. Dacă este pus pe poziția CONECTAT, servomotorul activează algoritmul special antioscilații.

Indicare funcționare LED ⑦

Verde – inițializare (RESETARE), poziție punct de referință, indicator tranziție
Roșu - indică STAND BY și modul Defect.

Verde:

- Lumină intermitentă (o dată la fiecare 6 sec.) ②
 - servomotorul a atins punctul de referință conform semnalului Y
- Nicio lumină
 - nu funcționează sau nu este alimentat
- Lumină intermitentă (~ 1 Hz) ③
 - modul autoreglare.

Roșu:

- Nicio lumină
 - nu funcționează sau nu este alimentat
- Lumină continuă ④
 - a apărut o situație de defecțiune
- Lumină intermitentă (~ 2 Hz) ①
 - STAND BY
 - alimentarea cu energie de nivel prea scăzut
 - timpul inițial de autoreglaj prea scurt ca urmare a cursei prea scurte a vanei
 - defecțiune în cursul autocalibrării.

Demontare ⑧

MAGYAR

Biztonsági megjegyzések:



A személyi sérülések és az eszközök károsodásának elkerülése érdekében elengedhetetlen ezeknek az utasításoknak a figyelmes elolvasása az összeszerelés előtt, és betartása az üzembe helyezés során.

A szerelési és a szelepszívógátán végzendő karbantartási munkálatok előtt a rendszert:

- nyomásmentesítse
- hűtse le
- ürítse le
- tisztítsa meg.

Kérjük, tartsa be a rendszer gyártójának és üzemeltetőjének rendelkezéseit!



Ne távolítsa el a fedelet a tápfeszültség teljes lekapcsolása előtt.

Hulladékéelhelyezési utasítás

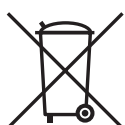

A hulladékban történő elhelyezés, vagy újrahasznosítás előtt ezt a terméket, ha van rá mód, szét kell szerelni, alkatrészeit szét kell válogatni és csoportosítani.

Mindig tartsa be a helyi hulladékkezelési szabályokat.

Szerelés és beépítés ①

Kábelezés ②



A nyomtatott áramköri kártyán semmit ne érintsen meg!
Kapcsolja le a táplálást, mielőtt beköti a szelepszívógátát!
Magasfeszültség! Kösse be a szelepszívógátát a huzalozási rajz szerint.

A fedélről elérhető funkciók

VISSZAÁLLÍTÁS (RESET) ③

Ha 5 másodpercig lenyomva tartja a STAND BY/RESET gombot, a szelepszívógátó önbeálló szelepszívógátó hossz beállításba kezd, hogy beálljon annak a szelepszívógátó a löketére, amelyhez csatlakoztatták. A folyamat a szelepszívógátó kiemelkedésével kezdődik. A maximális erő érzékelésekor a szelepszívógátó megfordítja az irányt, amíg a maximális erőt nem érzékeli a másik irányban.

Kalibrálás közben a kétszínű LED zöld színben villog 1/sec gyakorisággal. A felső végkitérési pozíció elérésekor a szelepszívógátó normál módra vált át és megkezdí az Y vezérlőjel fogadását.

* zöld (green)

** piros (red)

Kézi működtetés ④



MEGJEGYZÉS:

Kézi működtetés alkalmazása után a vezérlő és a visszatérő jelek nem lesznek redlisak, amíg a meghajtó nem kerül valamelyik véghelyzetbe.

* zöld (green)

** piros (red)

Mikrokapcsolók beállításai ⑤

1-es áthidaló: U/I -Vezérlőjel típus kiválasztása

DIP kapcsolók

Gyári beállítások:

Mindegyik kapcsoló OFF (KI) állásban van!



MEGJEGYZÉS:

A mikrokapcsolók helyzeteinek minden kombinációja megengedett. Minden kiválasztott funkció egymás után hozzáadódik a korábbiakhoz.

SW 1: Nincs használva

SW 2: 0/2 – Bemenő vezérlőjel tartomány választó ②

SW 3: D/I - Direkt vagy fordított működés választó ③

SW 4: Gyors/Lassú: Sebességválasztó ④

SW 5: Nincs használva

SW 6: Nincs használva

SW 7: LIN/MDF – Lineáris vagy módosított áramlási jelleggörbe ⑥

SW 8: Okos funkcióválasztó

Ha OFF (KI) állásban van, a szelepszívógátó nem próbál meg oszcillációt érzékelni a rendszerben. Ha ON (BE) állásban van, a szelepszívógátó aktivál egy speciális oszcilláció elnyomó algoritmust.

LED funkciójelző ⑦

Zöld – inicializálás (RESET), alapérték pozíció, átvezetés kijelző

Vörös – a STAND BY (KÉSZENLÉT) és a Failure (Meghibásodás) mód jelzése.

Zöld:

- Villogó fény (6 másodpercenként) ②
 - a szelepszívógátó elérte az Y jel szerinti alapértéket.
- Nincs fényjelzés
 - nem működik, vagy nincs energiaellátás
- Villogó fény (~ 1Hz) ③
 - önbeállító mód.

Vörös:

- Nincs fényjelzés
 - nem működik, vagy nincs energiaellátás
- Állandó fényjelzés ④
 - hibás állapot következett be
- Villogó fény (2 Hz) ①
 - KÉSZENLÉTI
 - tápfeszültség túl alacsony
 - a kezdeti önbeállási idő túl rövid, a túl rövid szeleplöket miatt
 - hiba az önkalibrálás alatt.

Leszerelés ⑧

POLSKI

Warunki bezpieczeństwa



W celu uniknięcia zranienia osób i uszkodzenia urządzeń należy bezwzględnie, przed montażem i uruchomieniem siłownika zapoznać się dokładnie z niniejszą instrukcją.

Czynności związane z montażem, uruchomieniem i obsługą mogą być dokonywane wyłącznie przez osoby uprawnione i odpowiednio wykwalifikowane.

Przed montażem i obsługą konserwacyjną siłownika należy:

- zrzucić ciśnienie,
- ostudzić urządzenie,
- opróżnić układ,
- oczyścić

Należy stosować się do instrukcji producenta i/lub operatora układu.



Nie wolno zdejmować obudowy przed całkowitym odłączeniem napięcia zasilającego.

Instrukcja złomowania



Przed złomowaniem lub utylizacją niniejszy produkt należy rozebrać na części i posortować według grup materiałowych.

Należy przestrzegać lokalnych przepisów w zakresie złomowania.

Montaż i instalacja ①

Podłączenia elektryczne. ②



Zagrożenie życia! Nie wolno niczego dotykać na płycie obwodu drukowanego, gdy urządzenie jest pod napięciem! Przed podłączeniem siłownika odłączyć zasilanie. Podłączenie wykonać zgodnie ze schematem połączeń elektrycznych.

Funkcje dostępne na obudowie

RESET ③

Po naciśnięciu i przytrzymaniu przez 5 sekund przycisku STAND BY/RESET (Stan gotowości/reset) siłownik przeprowadza procedurę samodostrajania do skoku zaworu, do którego jest podłączony. Procedura rozpoczyna się od wysunięcia trzpienia.

Po wykryciu maksymalnej siły siłownik odwraca kierunek działania, aż do wykrycia maksymalnej siły działającej w przeciwnym kierunku. Podczas kalibracji dwukolorowa dioda LED miga na zielono raz na sekundę. Po osiągnięciu skrajnego górnego położenia siłownik przełącza się na zwykły tryb i rozpoczyna dostrajanie do sygnału sterującego Y.

* zielony (green)

** czerwony (red)

Sterowanie ręczne ④



UWAGA:

Po sterowaniu ręcznym sygnały sterujący i zwrotny są nieprawidłowe do momentu osiągnięcia przez siłownik położenia krańcowego.

* zielony (green)

** czerwony (red)

Ustawienia przełącznika DIP ⑤

Zworka ①: U/I — wybór typu sygnału wejściowego

Przełączniki DIP

Ustawienia fabryczne:

WSZYSTKIE przełączniki są ustawione w pozycji OFF (Wył.)!



UWAGA:

Dozwolone są wszystkie kombinacje przełączników DIP. Wszystkie wybrane funkcje są kolejno dodawane.

Przełącznik nr 1: Nieużywany

Przełącznik nr 2: 0/2 — wybór zakresu sygnału wejściowego ②

Przełącznik nr 3: D/I — wybór kierunku działania siłownika (zgodny lub przeciwny) ③

Przełącznik nr 4: Szybko/wolno: Wybór prędkości ④

Przełącznik nr 5: Nieużywany

Przełącznik nr 6: Nieużywany

Przełącznik nr 7: LIN/MDF — liniowa lub modyfikowana charakterystyka przepływu ⑥

Przełącznik nr 8: Wybór funkcji inteligentnej

Jeśli znajduje się w położeniu OFF (Wył.), siłownik nie próbuje wykrywać oscylacji w systemie. Jeśli znajduje się w położeniu ON (Wł.), siłownik włącza specjalny algorytm przeciwoscylacyjny.

Wskaźnik diodowy funkcji ⑦

Zielona — inicjalizacja (RESET), ustawione położenie, wskaźnik przejścia
Czerwona — wskazuje GOTOWOŚĆ (STAND BY) oraz stan uszkodzenia.

Zielona:

- Migające światło (co 6 s) ②
 - Siłownik osiągnął ustawienie zgodnie z sygnałem Y
- Nie świeci
 - brak działania lub zasilania
- Migające światło (ok. 1 Hz) ③
 - tryb samoregulacji

Czerwona:

- Nie świeci
 - brak działania lub zasilania
- Stałe światło ④
 - stan usterki
- Migające światło (2 Hz) ①
 - GOTOWOŚĆ (STAND BY)
 - zbyt niskie napięcie zasilania
 - zbyt krótki czas początkowej samoregulacji z uwagi na zbyt krótkie skoki zaworu
 - awaria podczas samokalibracji

Demontaż ⑧

РУССКИЙ

Примечания по технике безопасности



Во избежание получения травм или повреждений устройства, перед началом работ по его монтажу и вводу в эксплуатацию, обязательно прочитайте настоящую инструкцию и тщательно ее соблюдайте. Монтаж, наладку и техническое обслуживание оборудования может выполнять только квалифицированный персонал, имеющий допуск к таким работам.

Перед началом работ по монтажу или обслуживанию электропривода необходимо произвести следующие действия с трубопроводной системой:

- сбросить давление;
- охладить;
- опорожнить;
- прочистить.

Следуйте указаниям производителя системы или оператора системы.



Не снимайте крышку до того, как питание будет полностью выключено.

Инструкция по утилизации

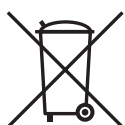

Перед переработкой или утилизацией следует разобрать это устройство и, если это возможно,

рассортировать его элементы по группам материалов

Всегда соблюдайте местные инструкции по утилизации.

Монтаж и установка ①

Электромонтаж ②



Не прикасайтесь к открытым контактам! Отключайте линию питания перед монтажом проводки электропривода!

Опасное для жизни напряжение! Подключите привод согласно электрической схеме.

Доступ к функциям со стороны крышки

СБРОС ③

Если удерживать кнопку РЕЖИМ ОЖИДАНИЯ / СБРОС нажатой в течение 5 с, электропривод начнет выполнять самоподстройку, чтобы отрегулировать ход клапана, с которым он соединен.

Процедура начинается с извлечения штока.

При обнаружении максимального усилия электропривод меняет направление движения и сохраняет его до тех пор, пока не дойдет до максимального усилия при этом направлении.

Во время калибровки двухцветный светодиод мигает зеленым 1 раз в секунду. После достижения крайнего верхнего конечного положения электропривод входит в обычный режим и начинает принимать управляющий сигнал Y.

* зеленый (green)

** красный (red)

Ручное позиционирование ④



ПРИМЕЧАНИЕ:

В случае выполнения ручного позиционирования управляющий сигнал и сигнал обратной связи будут некорректны, пока шток привода не достигнет своего крайнего положения.

* зеленый (green)

** красный (red)

Настройки переключателя DIP

⑤

Перемычка ①: - Переключатель типа управляющего сигнала

Микропереключатели в корпусе DIP

Заводские установки:

ВСЕ микропереключатели установлены в положение ВЫКЛ.!



ПРИМЕЧАНИЕ:

Возможны любые комбинации DIP переключателей. Все функции добавляются последовательно.

SW 1: Не используется

SW 2: 0/2 - Переключатель диапазона управляющего сигнала ②

SW 3: Переключатель прямого или обратного хода ③

SW 4: быстро/медленно: Переключатель скоростей ④

SW 5: Не используется

SW 6: Не используется

SW 7: LIN/MDF — линейная характеристика или модифицированная расходная характеристика ⑥

SW 8: Интеллектуальный селектор функций

Если установить положение ВЫКЛ., электропривод не пытается обнаружить колебания в системе. Если установить положение ВКЛ., электропривод включает специальный алгоритм устранения колебаний.

Индикатор работы светодиода

⑦

Зеленый — инициализация (СБРОС), крайнее положение, индикатор перемещения

Красный — показывает РЕЖИМ ОЖИДАНИЯ и режим неисправности.

Зеленый:

- Мигающий индикатор (один раз каждые 6 с); ②
- электропривод достиг крайнего положения в соответствии с сигналом Y.
- Не горит
- не работает или отсутствует питание.
- Мигающий индикатор (~ 1 Гц) ③
- режим самонастройки.

Красный:

- Не горит;
- не работает или отсутствует питание.
- Горит непрерывно; ④
- возникло состояние неисправности.
- Мигающий индикатор (2 Гц). ①
- РЕЖИМ ОЖИДАНИЯ
- напряжение питания слишком низкое;
- длительность начальной самонастройки очень мала вследствие малого хода клапана;
- сбой в ходе автокалибровки.

Демонтаж ⑧

SLOVENŠČINA

Varnostno opozorilo



Za preprečevanje telesnih poškodb oseb in poškodb naprav morate obvezno natančno prebrati ta navodila, še preden se lotite montaže in zagona.

Nujna dela, kot so montaža, zagon in vzdrževalna dela, lahko izvajajo samo kvalificirani, šolani in pooblaščen delavci.

Pred montažo in vzdrževalnimi deli na pogonu mora biti sistem:

- tlačno razbremenjen,
- ohlajen,
- izpraznjen,
- očiščen.

Prosimo, upoštevajte navodila proizvajalca sistema ali sistemskega operaterja.



Pred izklopom napajanja ne snemajte pokrova.

Navodila za odstranjevanje



Ta izdelek morate pred reciklažo ali odstranjevanjem razstaviti in njegove sestavne dele razdeliti v različne skupine, če je le mogoče.

Upoštevati morate lokalne predpise, ki urejajo ravnanje z odpadki.

Montaža in vgradnja ①

Ožičenje ②



Ne dotikajte se ničesar na tiskanem vezju! Pred ožičenjem pogona morate izključiti napajanje! Smrtna nevarnost zaradi električnega udara! Pogon ožičite v skladu z elektroshemo.

Funkcije, dostopne s pokrova

PONASTAVITEV ③

S pritiskom tipke STANJE PRIPRAVLJENOSTI / PONASTAVITEV (STAND BY/RESET) za

5 sekund pogon začne s postopkom samonastavitve hoda. Pri tem nastavi hod ventila, na katerega je priključen. Postopek se začne s pomikom droga navzven. Ob zaznavi maksimalne sile pogon obrne svojo smer. To traja vse dotlej, dokler znova ne zazna maksimalne sile v nasprotni smeri.

Med kalibracijo dvobarvna LED-dioda utripa zeleno enkrat na sekundo. Ko pogon doseže zgornjo skrajno lego, začne z običajnim načinom delovanja in prične slediti krmilnemu signalu Y.

* zelena (green)

** rdeča (red)

Ročno posredovanje ④



OPOMBA:

Pri uporabi ročnega krmiljenja krmilni in povratni signal nista pravilna, dokler pogon ne doseže svoje končne lege.

* zelena (green)

** rdeča (red)

Nastavitve DIP-stikal ⑤

Mostič ①: U/I - izbirno stikalo vrste krmilnega signala

DIP-stikala

Tovarniške nastavitve:

VSA stikala so v položaju IZKLOP (OFF)



OPOMBA:

Dopustne so vse kombinacije DIP-stikal. Vse izbrane funkcije so dodane zaporedno.

ST 1: ni v uporabi

ST 2: 0/2 - izbirno stikalo območja krmilnega signala ②

ST 3: D/I - izbirno stikalo za smer pomika ③

ST 4: Hitro/počasi: izbirno stikalo za hitrost ④

ST 5: ni v uporabi

ST 6: ni v uporabi

ST 7: LIN/MDF - linearna karakteristika ali spremenjena karakteristika. Z obračanjem potenciometra v smeri urinega kazalca postaja karakteristika logaritemska, z obračanjem v nasprotni smeri p antilogaritemska (hitro odpirajoča). ⑥

ST 8: Izbirno stikalo za funkcije Smart Če je pogon nastavljen v položaj IZKLOP (OFF), ne skuša zaznati nobenih oscilacij v sistemu. Če je pogon VKLOPLJEN (ON), omogoči delovanje posebnega protioscilacijskega algoritma.

LED-kontrolna lučka ⑦

Zelena – inicializacija (PONASTAVITEV), položaj nastavljenе vrednosti, kontrolna lučka prehodov

Rdeča – sporoča STANJE PRIPRAVLJENOSTI in prisotnost napake.

Zelena:

- utripajoča luč (enkrat na 6 sek.) ②
 - pogon je dosegel nastavljenę vrednost v skladu s signalom Y
- Ni lučke
 - sistem ne deluje oz. ni napajanja
- Utripajoča lučka (~ 1 Hz) ③
 - samonastavitveni način delovanja.

Rdeča:

- Ni lučke
 - sistem ne deluje oz. ni napajanja
- Lučka neprekinjeno sveti ④
 - pojavila se je napaka
- Utripajoča lučka (2 Hz) ①
 - STANJE PRIPRAVLJENOSTI
 - napajanje prešibko
 - začetni čas samonastavitve prekratek zaradi prekratkih gibov ventila
 - napaka med postopkom samokalibracije.

Demontaža ⑧

中文

安全注意事项



为了避免造成人员受伤和设备损坏，请务必在安装和调试设备之前，仔细阅读并遵循说明书。

所需的组装、启动和维护工作应由经培训的、有资格的和经授权的技术人员进行操作。

在安装和维护驱动器之前，系统必须进行：

- 降压
- 冷却
- 排空
- 清洗

请遵循系统制造商或系统操作人员的说明。



切勿在完全切断电源之前，揭开保护盖。

处理说明



在回收和处理之前，应拆卸本产品，并尽可能将分拆的组件进行分类。

务必坚持贯彻当地的回收处理法规。

安装 ①

接线 ②



切勿触碰电路板 (PCB)！
驱动器配线之前，务必切断电源！
致命电压！
参照配线图，对驱动器进行配线。

保护盖上的功能键复位 ③

按住“待机/复位”按钮 5 秒钟，驱动器将开始行程自检程序，自动检测所连接的阀体的行程。行程自检从驱动轴往外伸出的方向开始，直到驱动器检测到过大的力矩表示已经达到这个方向的末端，然后向另一个方向动作，直到达到另一个方向的末端。

当进行自检操作时，双色 LED 指示灯为绿色，每秒闪烁 1 次。完全达到上端位置后，驱动器将进入正常模式，并开始响应 Y 控制信号。

* 绿色 (green)

** 红色 (red)

手动操控 ④



注意：

如果已经采用手动控制，在驱动器达到端部位置之前，控制和返回信号均不正确。

* 绿色 (green)

** 红色 (red)

DIP 拨动开关的设定 ⑤

跳线 ①: U/I - 输入信号类型选择器

DIP 拨动开关

出厂设定：

所有开关都处于“关闭”(OFF)位置！



注意：

支持 DIP 拨动开关的所有组合功能。所有选定的功能均按顺序添加。

SW 1: 未使用

SW 2: 0/2 - 输入信号范围选择器 ②

SW 3: D/I - 正向或反向运行选择器 ③

SW 4: 快/慢 (Fast/Slow): 速度选择器 ④

SW 5: 未使用

SW 6: 未使用

SW 7: LIN/MDF - 线形或修正流量特性 ⑥

SW 8: 智能功能选择器

如果设定为“关闭”(OFF)位置，驱动器将不会探测系统中的任何振荡。如果设定为“打开”(ON)位置，驱动器将会进行特定的抗振荡运算。

LED 指示灯说明 ⑦

绿 - 绿灯亮时显示处于自检状态、处于设定位置、向设定位置运行

红 - 代表“待机”(STAND BY)和“故障”(Failure)模式。

绿：

- 指示灯闪烁 (6秒一次) ②
 - 驱动器达到接收 Y 信号的设定点位置
- 不亮
 - 没有任何操作或无电源电压
- 指示灯闪烁 (~ 1Hz) ③
 - 自检模式。

红：

- 不亮
 - 没有任何操作或无电源电压
- 持续亮 ④
- 出现故障
 - 出现故障
- 指示灯闪烁 (2 Hz) ①
 - 待机
 - 电源电压过低
 - 由于阀门行程太短造成自检时间过短
 - 自动校准时出现故障。

拆卸 ⑧

Danfoss 对其目录、手册以及其它印刷资料可能出现的错误不负任何责任。Danfoss 保留未预先通知而更改产品的权利。该限制并适用于已订购但更改并不会过多改变已同意规格的货物。本材料所引用的商标均为相应公司之财产。Danfoss 及 Danfoss 的标记均为 Danfoss A/S 之注册商标。版权所有。

Danfoss ne prevzema nobene odgovornosti za morebitne napake v katalogih, prosepkih in drugi dokumentaciji. Danfoss si pridruže pravico, da spremeni svoje izdelke brez predhodnega opozorila. Ta pravica se nanaša tudi na že naročene izdelke, v kolikor to ne spremeni tehničnih karakteristik izdelka. Vse prodajne znamke v tem gradivu so last njihovih podjetij. Danfoss in logotip Danfoss sta prodajni znamki Danfoss A/S. Vse pravice pridržane.

Фирма "Данфосс" не берёт на себя никакой ответственности за возможные опечатки в каталогах, брошюрах и других видах печатного материала. Фирма "Данфосс" оставляет за собой право на изменения своих продуктов без предварительного извещения. Это относится также к уже заказанным продуктам при условии, что такие изменения не повлекут последующих корректировок уже согласованных спецификаций. Все торговые марки в этом материале являются собственностью соответствующих компаний. "Данфосс", логотип "Данфосс" являются торговыми марками компании "Данфосс А/О". Все права защищены.

Danfoss nie ponosi odpowiedzialności za możliwe błędy drukarskie w katalogach, broszurach i innych materiałach drukowanych. Dane techniczne zawarte w broszurze mogą ulec zmianie bez wcześniejszego uprzedzenia, jako efekt stałych ulepszeń i modyfikacji naszych urządzeń. Wszystkie znaki towarowe w tym materiale są własnością odpowiednich spółek. Danfoss, logotyp Danfoss są znakami towarowymi Danfoss A/S. Wszystkie prawa zastrzeżone.

A Danfoss nem vállal felelősséget a katalógusokban és más nyomtatott anyagban lévő esetleges tévedésért, hibáért. Danfoss fenntartja magának a jogot, hogy termékeit értesítés nélkül megváltoztassa. Ez vonatkozik a már megrendelt termékekre is, feltéve, hogy a változtatások végrehajthatók a már elfogadott specifikáció lényeges módosítása nélkül. Az ebben az anyagban található védjegyek az érintett vállalatok tulajdonát képezik. A Danfoss és a Danfoss logo a Danfoss A/S védjegyei. Minden jog fenntartva.

Firma Danfoss nu își asumă nici o responsabilitate pentru posibilele erori din cataloage, broșuri și alte materiale tipărite. Danfoss își rezervă dreptul de a modifica produsele sale fără notificare. Această se aplică de asemenea produselor care au fost deja comandate cu condiția ca modificările să nu afecteze în mod substanțial specificațiile deja convenite. Toate mărcile comerciale sunt proprietatea companiilor respective. Danfoss și emblema Danfoss reprezintă mărci comerciale ale Danfoss A/S. Toate drepturile sunt rezervate.

Danfoss firma neatsako už galimas klaidas ir netikslumus kataloguose, bukletuose ir kituose spanudiniuose. Danfoss firma pasilieka teisę be išankstinio pranešimo keisti savo gaminius, taip pat ir užsakytus, su sąlyga, kad nereikės keisti jau suderintų specifikacijų. Visi paminėti spaudinys prekyniniai ženklai yra atitinkamų kompanijų nuosavybė. Danfoss ir Danfoss logotipas yra Danfoss A/S nuosavybė. Visos teisės rezervuotos.

Danfoss tar ej på sig något ansvar för eventuella fel i kataloger, broschyrer eller annat tryckt material. Danfoss förbehåller sig rätt till (konstruktions) ändringar av sina produkter utan föregående avisering. Det samma gäller produkter upptagna på inestående order under förutsättning att redan avtalade specifikationer ej ändras. Alla varumärken i det här materialet tillhör respektive företag. Danfoss och Danfoss logotyp är varumärken som tillhör Danfoss A/S. Med ensamrätt.

La Danfoss non si assume alcuna responsabilità circa eventuali errori nei cataloghi, pubblicazioni o altri documenti scritti. La Danfoss si riserva il diritto di modificare i suoi prodotti senza previo avviso, anche per i prodotti già in ordine sempre che tali modifiche si possano fare senza la necessità di cambiamenti nelle specifiche che sono già state concordate. Tutti i marchi di fabbrica citati sono di proprietà delle rispettive società. Il nome Danfoss e il logotipo Danfoss sono marchi depositati della Danfoss A/S. Tutti i diritti riservati.

Danfoss no acepta ninguna responsabilidad por posibles errores que pudieran aparecer en sus catálogos, folletos o cualquier otro material impreso, reservándose el derecho de alterar sus productos sin previo aviso, incluyéndose los que estén bajo pedido, si estas modificaciones no afectan las características convenidas con el cliente. Todas las marcas comerciales de este material son propiedad de las respectivas compañías. Danfoss y el logotipo Danfoss son marcas comerciales de Danfoss A/S. Reservados todos los derechos.

Die in Katalogen, Prospekten und anderen schriftlichen Unterlagen, wie z.B. Zeichnungen und Vorschlägen enthaltenen Angaben und technischen Daten sind vom Käufer vor Übernahme und Anwendung zu prüfen. Der Käufer kann aus diesen Unterlagen und zusätzlichen Diensten keinerlei Ansprüche gegenüber Danfoss oder Danfoss Mitarbeitern ableiten, es sei denn, dass diese vorsätzlich oder grob fahrlässig gehandelt haben. Danfoss behält sich das Recht vor, ohne vorherige Bekanntmachung im Rahmen des Angemessenen und Zumutbaren Änderungen an ihren Produkten – auch an bereits in Auftrag genommenen – vorzunehmen. Alle in dieser Publikation enthaltenen Warenzeichen sind Eigentum der jeweiligen Firmen. Danfoss und das Danfoss Logo sind Warenzeichen der Danfoss A/S. Alle Rechte vorbehalten.

Danfoss pátager sig intet ansvar for mulige fejl i kataloger, brochurer og andet trykt materiale. Danfoss forbeholder sig ret til uden forudgående varsel at foretage ændringer i sine produkter, herunder i produkter, som allerede er i ordre, såfremt dette kan ske uden at ændre allerede aftalte specifikationer. Alle varemærker i dette materiale tilhører de respektive virksomheder. Danfoss og Danfoss logoet er varemærker tilhørende Danfoss A/S. Alle rettigheder forbeholdes.

Danfoss can accept no responsibility for possible errors in catalogues, brochures and other printed material. Danfoss reserves the right to alter its products without notice. This also applies to products already on order provided that such alterations can be made without subsequent changes being necessary in specifications already agreed. All trademarks in this material are property of the respective companies. Danfoss and the Danfoss logotype are trademarks of Danfoss A/S. All rights reserved.