

## Datablad

# Motor för 3-punktsreglering AMV 150

V6-33

### Beskrivning



Ventilmotor AMV 150 används tillsammans med 2-vägs sätesventil VS2 DN 15 eller med 3-vägs sätesventil VMV.

AMV 150 är en reversibel 3-punktsmotor och kan användas tillsammans med Danfoss regulatorer i ECL-serien eller annan 3-punktsregulator.

#### Huvuddata:

- Gånghastighet 24 s/mm
- 230V a.c. och 24V a.c.
- Inbyggd handmanövrering
- Ändlägeskontakter (AMV 150 AS)

### Princip

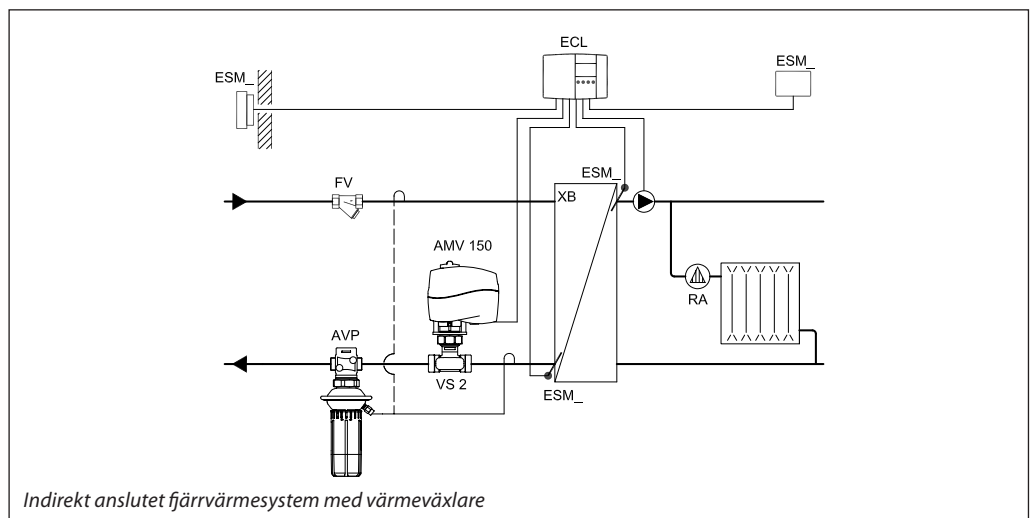

### Beställning

Typ	Matnings- spänning	Gång- hastighet	Best.nr.
AMV 150	230 V a.c.	24 s/mm	082G3089
AMV 150 AS			082G3091
AMV 150	24 V a.c.		082G3090
AMV 150 AS			082G3092

#### Tillbehör

Benämning	Best.nr.
Kabel för 230 V a.c., längd 5 m	082G3052
Kabel för 24 V a.c., längd 5 m	082G3053
Adapter för anslutning på RAV-hals	065Z7018

**Tekniska data**

Matningsspänning	24 V a.c., 230 V a.c. +10 till -15%
Effektförbrukning	1 W – 24 V a.c.; 8 W – 230 V a.c.
Frekvens	50 Hz / 60Hz
Reglering	3-punkts
Kabel	1,5 m, 3 x 0,5 mm <sup>2</sup>
Ställkraft	250 N
Slaglängd	4 mm
Gånghastighet	24 s/mm
Kapslingsklass	IP 54
Omgivningstemperatur	0 ... 55 °C
Lagrings- och transporttemperatur	-40 ... +70 °C
Vikt	0.34 kg
<b>CE</b> -märkning enligt standard	EMC-direktiv 89/336/EEC, 92/31/EEC, 93/68/EEC, EN 50081-1 och EN 50082-1 Lågspänningsdirektivet 73/23/EEC och 93/68/EEC, EN 60730/2/14

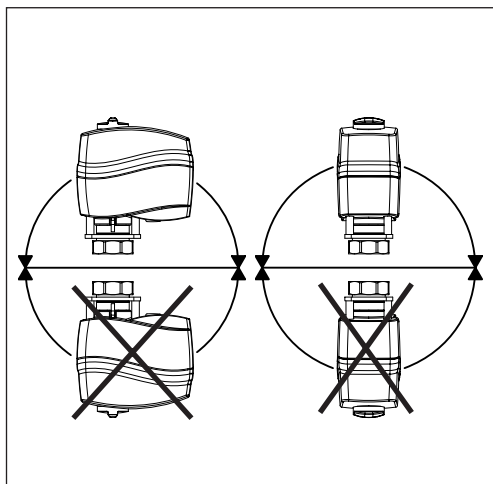
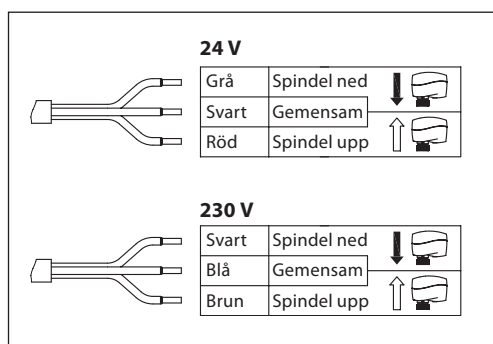
**Montering**

**Inkoppling**

**Skrotning**

Motorn måste monteras isär och delarna delas upp i olika materialklasser innan skrotning.

Handmanövrering



**Varning:**  
Handmanövrera inte motorn med spänning på!

1 Håll knappen (på motorns undersida) intryckt under handmanövrering.

**Anmärkning:**  
Ett klickljud efter spänningssättning av motor betyder att kugghjulet har hoppat i normalposition.

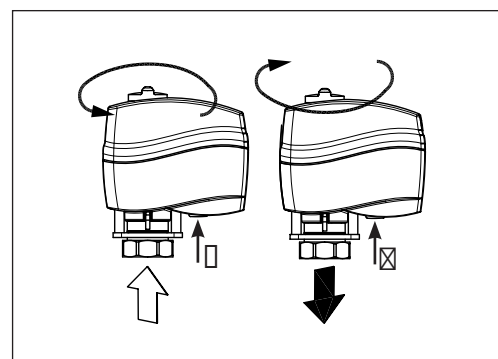

Kombinationer ventil - motor

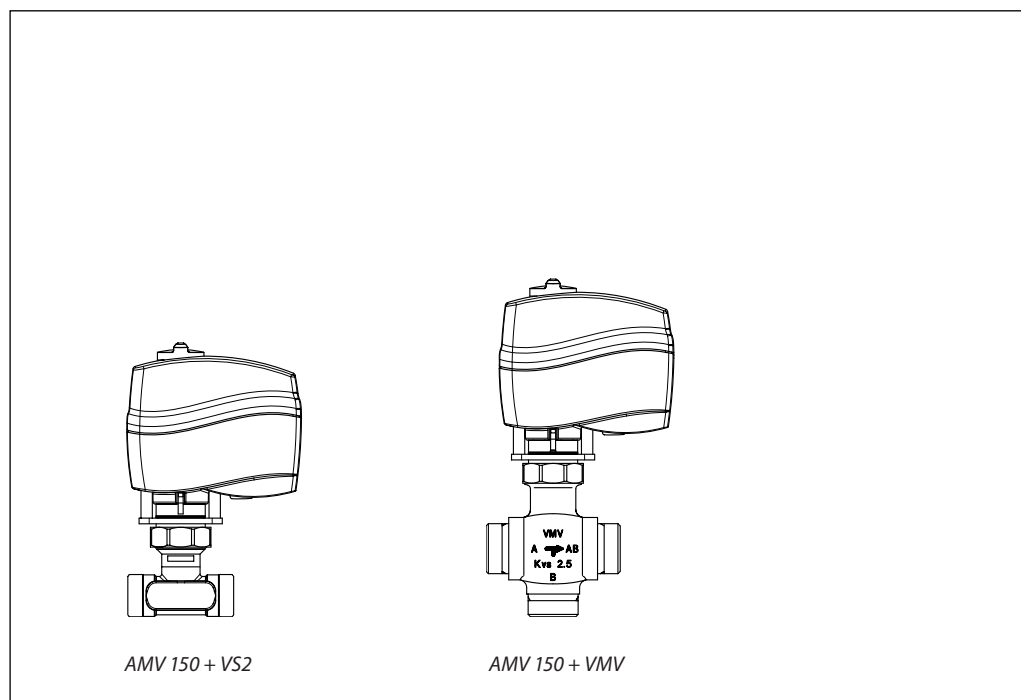

AMV 150 + VS2

AMV 150 + VMV

Mått

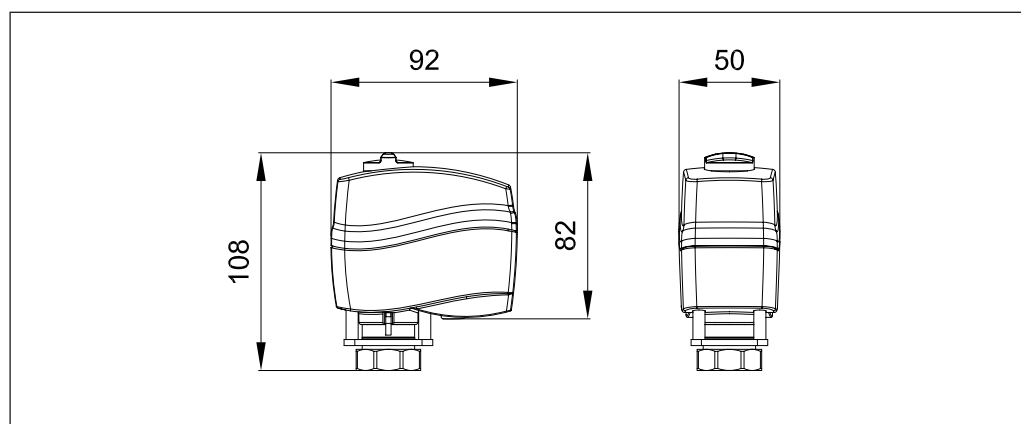

Danfoss tar ej på sig något ansvar för eventuella fel i kataloger, broschyrer eller annat tryckt material. Danfoss förbehåller sig rätt till (konstruktions) ändringar av sina produkter utan föregående avisering. Det samma gäller produkter upptagna på innesående order under förutsättning att redan avtalade specifikationer ej ändras.

**Danfoss AB**SE-581 99 Linköping  
Industrigatan 5Tfn 013-25 85 00  
Fax 013-13 01 81  
[www.danfoss.se](http://www.danfoss.se)