

Guia de instalação

Válvula solenoide

Tipos EVR 32 - EVR 40 (Versão 2)

032R9604

032R9604

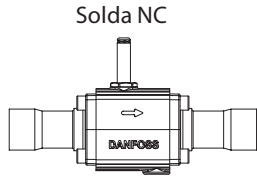

Solda NC

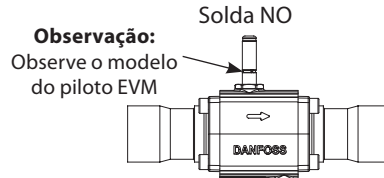

Solda NO

Observação:
Observe o modelo do piloto do modelo EVM

Refrigerantes

R22/R407C, R134a, R404A/R507, R410A, R407A, R407F, R125, R152A, R448A, R449A, R452A e R450A.
Para ver a lista completa de refrigerantes aprovados, visite www.products.danfoss.com e procure por códigos individuais, onde os refrigerantes são listados como parte dos dados técnicos.

Atenção: siga os critérios de seleção indicados na ficha técnica para estes refrigerantes específicos.

Pressão máxima de trabalho

Solda EVR: 45,2 bar.

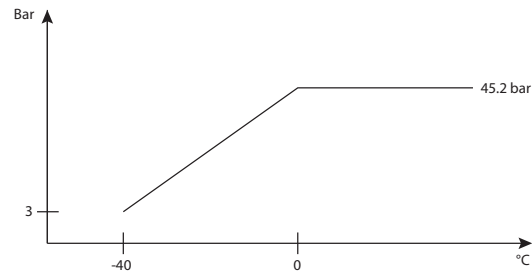

Pressão máx. de trabalho em bar em relação à temperatura do meio em °C.

Temperatura do meio: -40 °C / -40 °F – 105 °C / 221 °F

Pressão máx. de dif. de abertura (MOPD): Dependente da bobina

Montagem

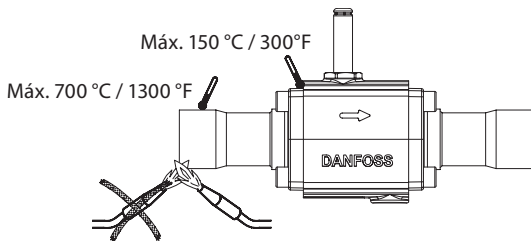

Ângulo de montagem

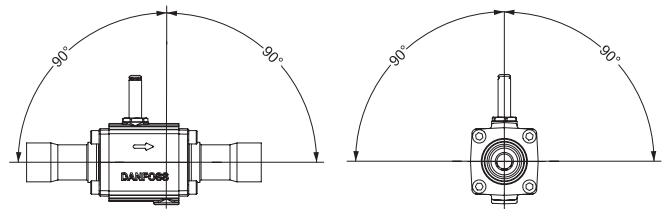

Sempre desligue a energia da bobina ao desmontar da válvula. A bobina pode sofrer danos e existe um risco de lesões e queimaduras.

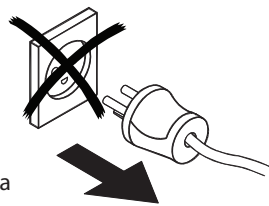

Marcação de ID - exemplo

Identificação e referência da válvula para bobinas listadas UL



Etiqueta

Impressão da bobina

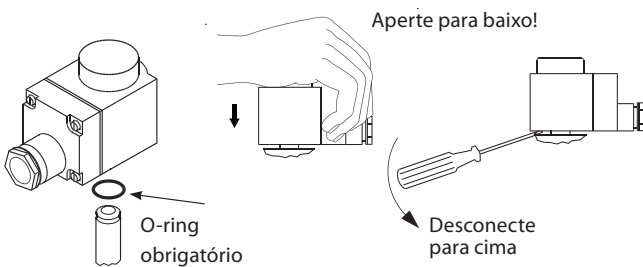

O-ring obrigatório

Desconecte para cima

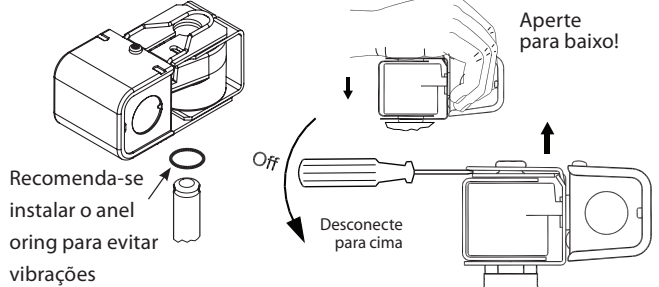

Recomenda-se instalar o anel oring para evitar vibrações

Desconecte para cima

Desmontagem e montagem de EVR versão 2

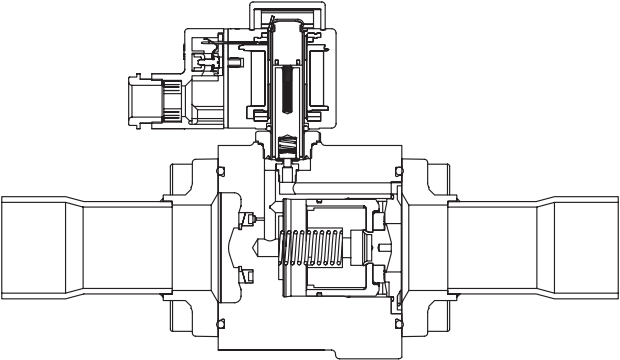
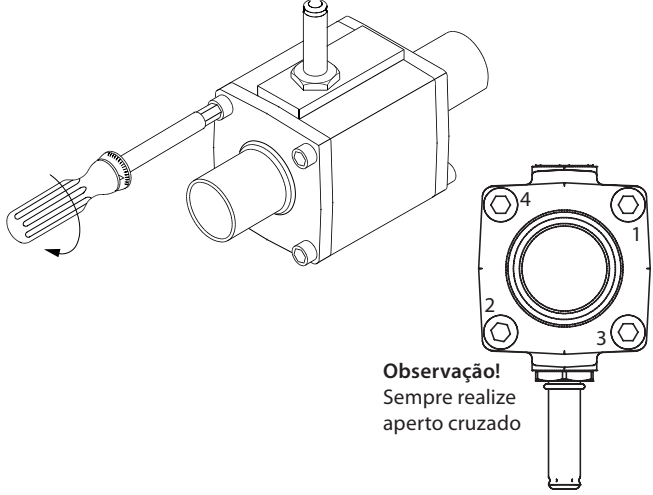
Observação!
Sempre realize aperto cruzado

| [Nm] | [kpm] | [pés-lbs] |
|------|-------|-----------|
| 30 | 2,0 | 15 |

Operação manual para teste de pressão e serviços relacionados operação:

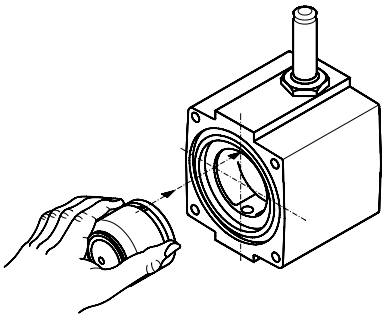
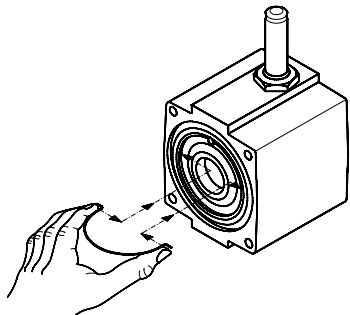
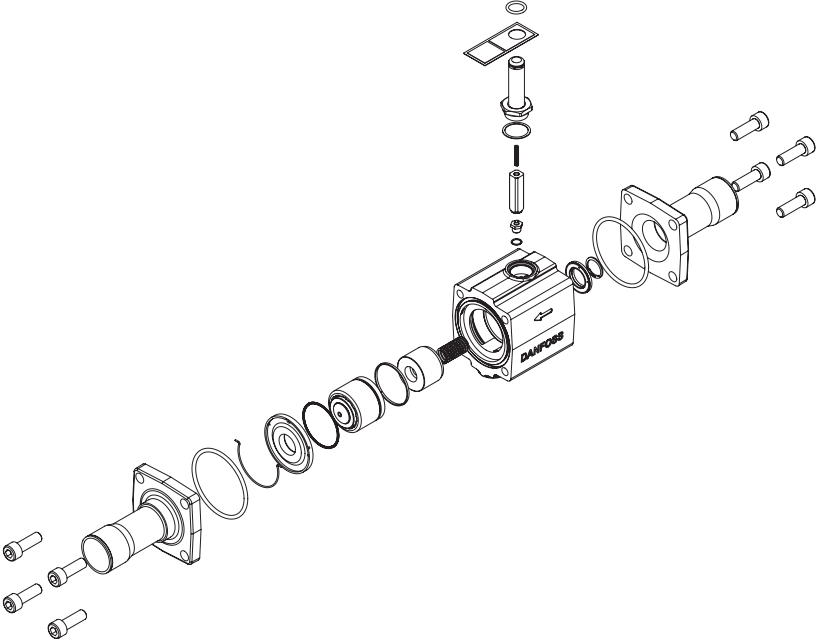
Utilize apenas o funcionamento manual do eixo da válvula NC EVR durante o teste de pressão inicial do sistema de refrigeração ou durante o serviço relacionado Funcionamento manual. Remova as tampas tampa e rode a haste manual no sentido horário aproximadamente 6 ciclos de completamente fechada para abrir totalmente Posição. Após a operação manual estiver concluída, certifique-se para rodar a base manual no sentido anti-horário volta à posição totalmente fechada e O monte a tampa protetora antes de ligar a válvula para operação automática. MOPD para a função de operação manual é de 5 bar.

Em alternativa, todas as válvulas EVR NF e NA pode ser operada manualmente através da remoção da bobina e forçar a válvula aberta ou fechada através da utilização de um Válvula solenoide testador (imã permanente).