

Fig. / Abb./ 图 1

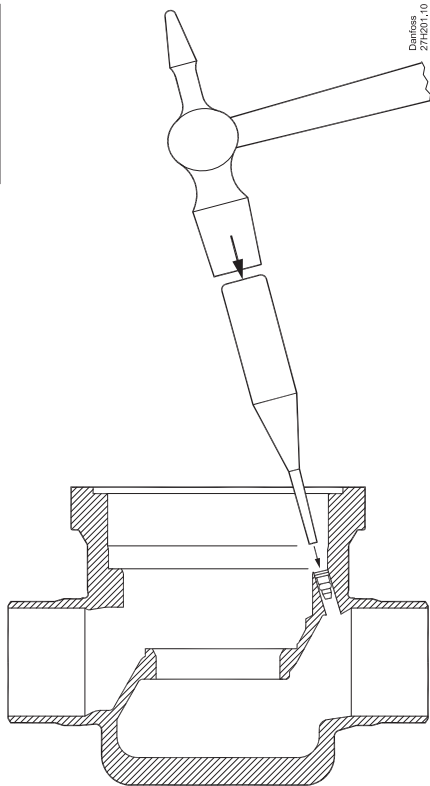

Fig. / Abb./ 图 2

English

ICV 32-65 housings produced before week 49 2012 (weekcode 4812 or lower).

Before installing ICLX 32-65 function modules in older ICV housings (before w49 2012) the drain channel from the valve inlet must be blocked.

Place the plug with O-ring (fig. 1) on top of the channel opening (fig. 2) and gently hammer the plug into the channel by use of an appropriate punch. Continue until the top of the plug is positioned below the flat surface.

Note: ICLX 65 requires 2 closing plugs.

Deutsch

ICV 32-65 Gehäuse, die vor KW 49 2012 hergestellt wurden (Wochencode 4812 oder niedriger).

Vor der Installation von ICLX 32-65 Funktionsmodulen in älteren ICV-Gehäusen (älter als KW 49 2012) muss der Ableitungskanal des Ventileingangs blockiert werden.

Stecken Sie den Bolzen mit O-Ring (Abb. 1) in die Kanalöffnung (Abb. 2) und schlagen Sie ihn mit einem geeigneten Hammer vorsichtig in den Kanal. Schlagen Sie so lange, bis sich der obere Teil des Bolzen unterhalb der flachen Oberfläche befindet.

Hinweis: Für das ICLX 65-Ventil sind zwei Bolzen erforderlich.

Dansk

ICV 32-65 huse fremstillet før uge 49, 2012 (ugekode 4812 eller før).

Før ICLX 32-65 funktionsmoduler installeres i ældre ICV huse (fremstillet før uge 49, 2012), skal drænkanaalen fra indløbssiden blokeres.

Anbring proppen med O-ringen (fig. 1) øverst i kanalåbningen (fig. 2), og slå forsigtigt proppen ned i kanalen, indtil overkanten af proppen er under den flade overflade.

Bemærk!: ICLX 65 kræver to lukkepropper.

中文

2012 年第 49 周之前生产的 ICV 32-65 阀体 (周代码 4812 或更低)

在老版 ICV 阀体 (2012 年第 49 周之前生产的) 中安装 ICLX 32-65 功能模块之前, 必须对阀门入口的排液通道进行堵塞。

将带有 O 型垫圈的塞子 (图 1) 插入通道开口顶端 (图 2), 即可使用合适的工具轻轻将塞子打入通道。最后塞子的顶部应没入平面以下。

注意: ICLX 65 需要使用两个封闭塞。