

Pièces détachées

Kit d'entretien de type GBC (uniquement pour applications avec R744)

009R9514

009R9514

1 Choisir le kit d'entretien approprié à la taille de la vanne.

Taille de la vanne	N° de code
GBC 6s – GBC 22s	009G8012
GBC 28s – GBC 35s	009G8014
GBC 42s – GBC 79s	009G8016

! Ce kit convient uniquement aux anciens modèles de vannes à boisseau sphérique (009Gxxxx) ! Pour obtenir de plus amples informations, merci de contacter Danfoss.

2 Recherchez la vanne à bille qui doit être ajustée avec le kit d'entretien.

3 Réduisez, à la valeur la plus basse autorisée, la pression dans la section du système où la vanne à bille se trouve, régie par le pressostat de basse pression d'aspiration de sécurité. S'il est impossible de réduire la pression dans la section du système, merci de contacter Danfoss pour plus d'instructions.

! Le kit d'entretien doit être installé par des techniciens de maintenance compétents et dûment formés. Avant de poursuivre avec le retrofit, veuillez lire attentivement les recommandations supplémentaires sur la dernière page.

4 Retirez le capuchon d'origine de la vanne.

! Si le filetage ou le bridage du boîtier GBC a été endommagé, n'utilisez pas ce kit d'entretien. La vanne GBC doit être remplacée par une nouvelle.

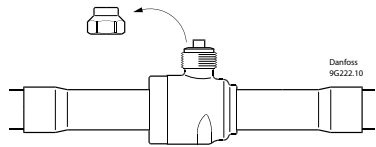

5

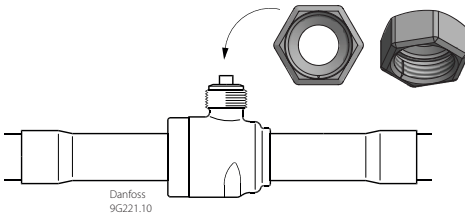

Serrez le kit d'entretien à un couple approximatif.

Taille de la vanne	Min. – Max. [Nm]	Min. – Max. [ft-lbs]
GBC 6s – GBC 16s	10 – 15	7.4 – 11.1
GBC 18s – GBC 22s	15 – 25	11.1 – 18.4
GBC 28s – GBC 35s	25 – 35	18.4 – 25.8
GBC 42s – GBC 79s	35 – 40	25.8 – 29.5

! Assurez-vous d'utiliser une clé dynamométrique pour serrer le kit d'entretien.

6 Vue finale

La vanne est ouverte/fermée à l'aide d'une clé adaptée

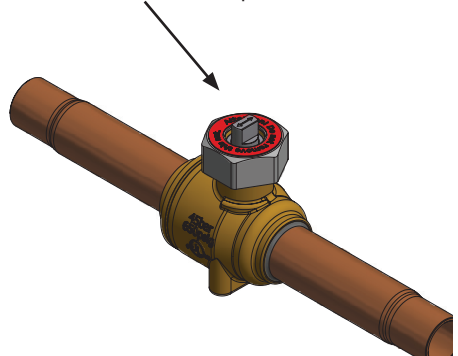

! Ne retirez en aucun cas le kit d'entretien une fois l'installation terminée.



Vous trouverez ci-dessous des précautions supplémentaires à suivre lors de l'installation du kit d'entretien dans les systèmes au CO₂

- Utilisez l'équipement de sécurité approprié, tel que : des lunettes de sécurité, des gants de protection contre le gel, des protections auditives et, le cas échéant, un casque, avant de faire fonctionner la vanne GBC lors de l'entretien.
- Tenez compte de votre environnement alentour AVANT de retirer le capuchon de la vanne à boisseau sphérique GBC. ASSUREZ-VOUS de ne pas vous trouver devant la tige et de vous tenir à bonne distance de la vanne pour éviter tout risque de contact avec la tige. Prévoyez également un système d'arrêt pour la tige dans l'éventualité où celle-ci viendrait à être éjectée du corps de vanne après le retrait du capuchon (dans des situations extrêmes).
- Prenez des précautions supplémentaires lorsque vous travaillez sur un marchepied ou dans des espaces réduits.
- En cas de travail en hauteur, pensez à utiliser un harnais de sécurité adéquat.

En règle générale, toutes les opérations doivent être effectuées dans une zone bien ventilée. Dans l'idéal, le technicien doit utiliser un détecteur R744 personnel afin de s'assurer qu'il est possible de travailler en toute sécurité dans la zone.

Tous les outils et équipements tels que les flexibles doivent être dimensionnés pour la pression du système, R744.

Le technicien d'entretien doit connaître le système et comprendre comment les sections du système sont isolées en toute sécurité. Cela inclut l'effet sur le système lors de la fermeture des vannes et le potentiel de piégeage du R744 liquide entre des vannes fermées.

Aucune opération de soudage ou de brasage ne doit être effectuée sur le système tant que la pression n'a pas été complètement retirée.