

ENGINEERING  
TOMORROW



# Fichas básicas de aplicación: iC7-Automation

OPEN UP A NEW DIMENSION OF INTELLIGENCE

PREDICTIVE MAINTENANCE

DATA SECURITY

CONNECTIVITY

APPLICATION PERFORMANCE

POWER DENSITY



Scan for more  
documentation

[www.danfoss.com](http://www.danfoss.com) | **iC7**

## Índice

<b>001: LAZO ABIERTO DE PROCESO. Ref. interna MP</b>	<b>4</b>
<b>002: LAZO ABIERTO DE PROCESO. Aumentar / disminuir velocidad con pulsadores</b>	<b>5</b>
<b>003b: LAZO ABIERTO DE PROCESO. Ref. externa señal 0 - 10V</b>	<b>6</b>
<b>003c: LAZO ABIERTO DE PROCESO. Ref. externa señal 0 - 10V con cambio de sentido</b>	<b>7</b>
<b>003-4: LAZO ABIERTO DE PROCESO. Ref. externa 0-10V o 4-20mA</b>	<b>8</b>
<b>004: LAZO ABIERTO DE PROCESO. Ref. externa señal 4 - 20mA</b>	<b>9</b>
<b>008: LAZO CERRADO DE PROCESO. PID Normal, transductor de presión pasivo 4-20 mA</b>	<b>10</b>
<b>008b: LAZO CERRADO DE PROCESO. PID Normal, transductor de presión activo 4-20 mA</b>	<b>11</b>
<b>009: LAZO CERRADO DE PROCESO. PID Inverso, transductor de presión pasivo 4-20 mA</b>	<b>12</b>
<b>009b: LAZO CERRADO DE PROCESO. PID Inverso, transductor de presión activo 4-20 mA</b>	<b>13</b>
<b>011a: 2 ESCALONES DE VELOCIDAD</b>	<b>14</b>
<b>011b: 4 ESCALONES DE VELOCIDAD</b>	<b>15</b>
<b>011c: 8 ESCALONES DE VELOCIDAD</b>	<b>16</b>
<b>013: LAZO CERRADO DE VELOCIDAD. Ref. de velocidad externa, opción 0C7M0 Encoder</b>	<b>17</b>
<b>015: PROG. DE LÓGICAS. Cambio a 4 juegos de parámetros con dos entradas digitales</b>	<b>18</b>
<b>APLICACIÓN MOTION 1. Posicionamiento absoluto/Relativo 4 posiciones</b>	<b>21</b>
<b>APLICACIÓN MOTION 2. LAZO ABIERTO DE PROCESO Sincronización con maestro virtual</b>	<b>22</b>

## Atajos de panel iC7-Automation

Cambiar idioma



Ajustar brillo y contraste



Reset de fábrica (pulsar 3s)



Reset fallo (pulsar 3s)



Bloquear panel (pulsar 3s)



Desplazamiento rápido



# Identificación aplicaciones iC7-Automation

## iC7 – Automation: aplicaciones

Últimas versiones (ejemplo febrero 2025)

	SW Version
Industry	4.3.3
Motion	3.2.3
Firmware	5.16.2
Control Panel	1.14.2
IntegratedSafety	2.26.0

## Dónde descargar actualizaciones:

[iC7-Automation | Danfoss](#) - software

Última versión (ejemplo febrero 25: 2024.11.45 update 2)

### Software

Tipo	Software Characteristic	Nombre	Versión	Lanzado	Estado	Descargar	Tipo de archivo
System software	Drive software	iC7-Automation Drive Software	2024.11.45 update 2	10 feb, 2025	Released	52.3 MB	.zip
System software	Drive software	iC7-Automation System Module Drive Software	2024.12.2	09 ene, 2025	Released	51.7 MB	.zip
System software	Library	Rockwell Studio 5000 AOl and AOG for iC7 integration	1.0	16 dic, 2024	Released	13.2 MB	.zip
System software	Fieldbus configuration file	iC7-Automation EtherCAT ESI file	2024.11.45	29 nov, 2024	Released	157.1 KB	.zip

## Cómo identificar la aplicación

- En la etiqueta



+DAAU → industry application  
+DD11 → motion application

- Desde el panel



- Desde MyDrive Insight

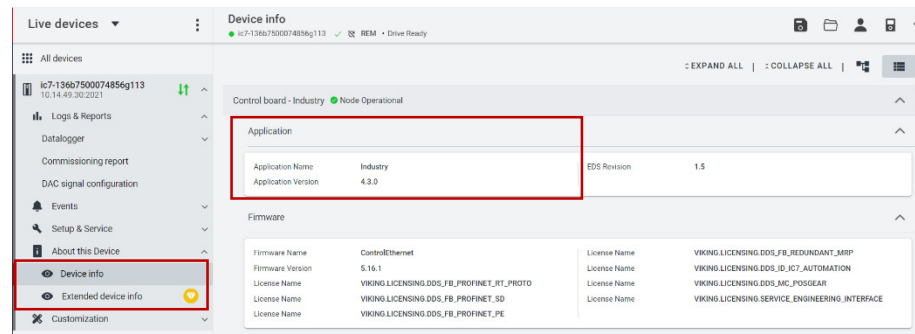

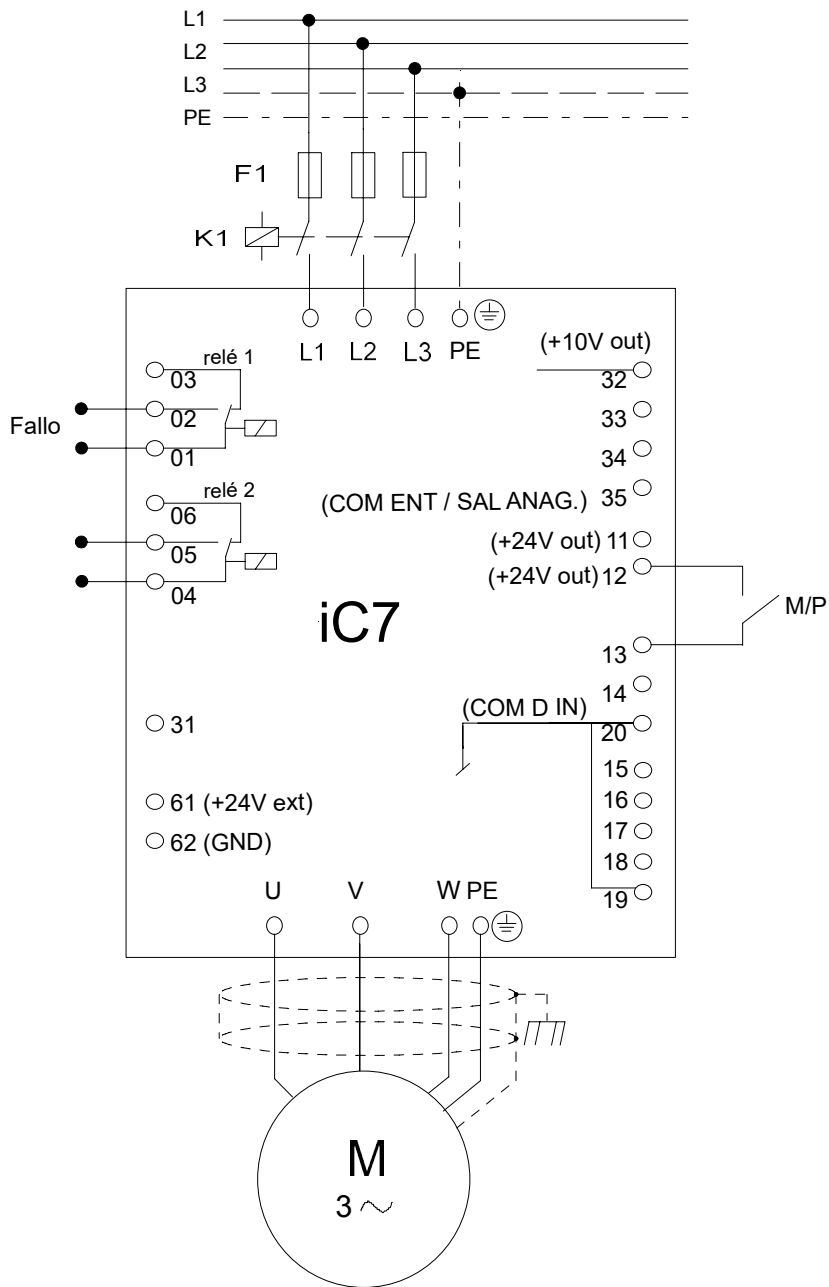

1.2.1	Tipo de red	*SAP TT	
1.2.2	Modo filtro RFI	Filtro coincide con la red	
4.2.1.1	Tipo de motor	*SAP Motor de inducción	
8.2.3	Unidad de velocidad	Hz	
4.2.2.1	Potencia nominal	Según motor	kW
4.2.2.2	Intensidad nominal	Según motor	A
4.2.2.3	Velocidad nominal	Según motor	rpm
4.2.2.4	Frecuencia nominal	Según motor	Hz
4.2.2.5	Tensión nominal	Según motor	V
4.5.4	Respuesta a sobretemperatura ETR	Fallo	
5.4.2.16	Modo de funcionamiento	Control de velocidad	
5.5.2.1	Selección del lugar de control	Control de I/O	
5.5.5.2.1	I/O Referencia de velocidad de I/O. Índice 0	Referencia prefijada	
	I/O Referencia de velocidad de I/O. Índice 1	Ninguna	
5.5.5.2.2	Lógica de referencia de velocidad de I/O	Fuente 1	
5.8.4.7	Selector de referencia de velocidad prefijada	Prefijada 1	
5.8.4.8	Velocidad prefijada 1	SAP .Ej 40 Hz	
5.8.6.2.1	Tipo rampa 1	Rampa lineal	
5.8.6.2.2	Tiempo de acel. rampa 1	5 s	
5.8.6.2.3	Tiempo de decel. rampa 1	5 s	

\*SAP = SEGÚN APLICACIÓN

SELECCIÓN IDIOMA: EN EL MENÚ DE ESTADO PULSAR TECLA INFO Y DESPUÉS TECLA BACK SIMULTANEAMENTE. DESPUÉS SELECCIONAR EL IDIOMA.

**DANFOSS, S.A.**

**ESQUEMA DE CONEXION iC7. APLICACIÓN INDUSTRY  
LAZO ABIERTO DE PROCESO. Ref. interna M/P**

FECHA	NUM. DOCUMENTO	REFERENCIA	DIBUJADO	VISADO
15-2-2024	iC7_001		SAS	AM

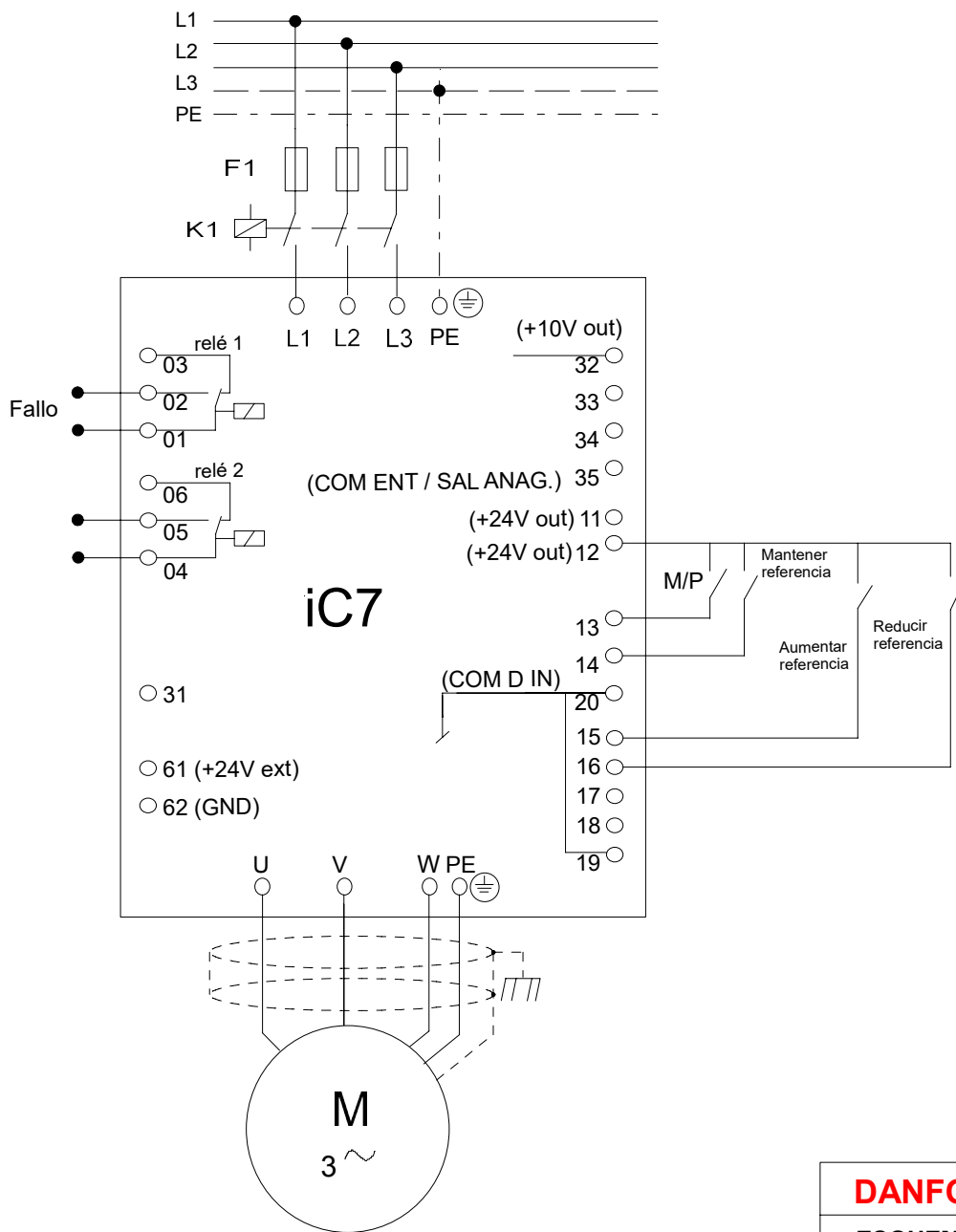

1.2.1	Tipo de red	*SAP TT
1.2.2	Modo filtro RFI	Filtro coincide con la red
4.2.1.1	Tipo de motor	*SAP Motor de inducción
8.2.3	Unidad de velocidad	Hz
4.2.2.1	Potencia nominal	Según motor kW
4.2.2.2	Intensidad nominal	Según motor A
4.2.2.3	Velocidad nominal	Según motor rpm
4.2.2.4	Frecuencia nominal	Según motor Hz
4.2.2.5	Tensión nominal	Según motor V
4.5.4	Respuesta a sobretemperatura ETR	Fallo
5.4.2.16	Modo de funcionamiento	Control de velocidad
5.5.2.1	Selección lugar de control	Control de I/O
5.5.5.2.1	I/O Referencia de velocidad de I/O. Índice 0	Ninguna
	I/O Referencia de velocidad de I/O. Índice 1	Ninguna
5.5.5.2.2	I/O referencia de lógica de velocidad	Fuente 1
5.8.3.1	Límite de velocidad positivo	SAP 50 Hz
5.8.3.2	Límite de velocidad negativo	SAP 0 Hz
5.8.5.1	Entrada de congelación	Entrada digital T14 de I/O básica
5.8.5.2	Entrada de incremento de congelación	Entrada digital T15 de I/O básica
5.8.5.3	Entrada de reducción de congelación	Entrada digital T16 de I/O básica
5.8.5.4	Tiempo de rampa de congelación	SAP 5s
5.8.5.5	Retardo de rampa de congelación	SAP 0s
5.8.5.6	Variación del escalón en congelación	SAP 1 Hz
5.8.5.8	Modo rampa/escalón en congelación	Rampa

\*SAP = SEGÚN APLICACIÓN

**DANFOSS, S.A.**

**ESQUEMA DE CONEXION iC7. APLICACIÓN INDUSTRY  
LAZO ABIERTO DE PROCESO. Aumentar / disminuir velocidad con pulsadores (DIGI POT)**

FECHA	NUM. DOCUMENTO	REFERENCIA	DIBUJADO	VISADO
15-2-2024	iC7_002		SAS	AM

SELECCIÓN IDIOMA: EN EL MENÚ DE ESTADO PULSAR TECLA INFO Y DESPUÉS TECLA BACK SIMULTANEAMENTE. DESPUÉS SELECCIONAR EL IDIOMA.

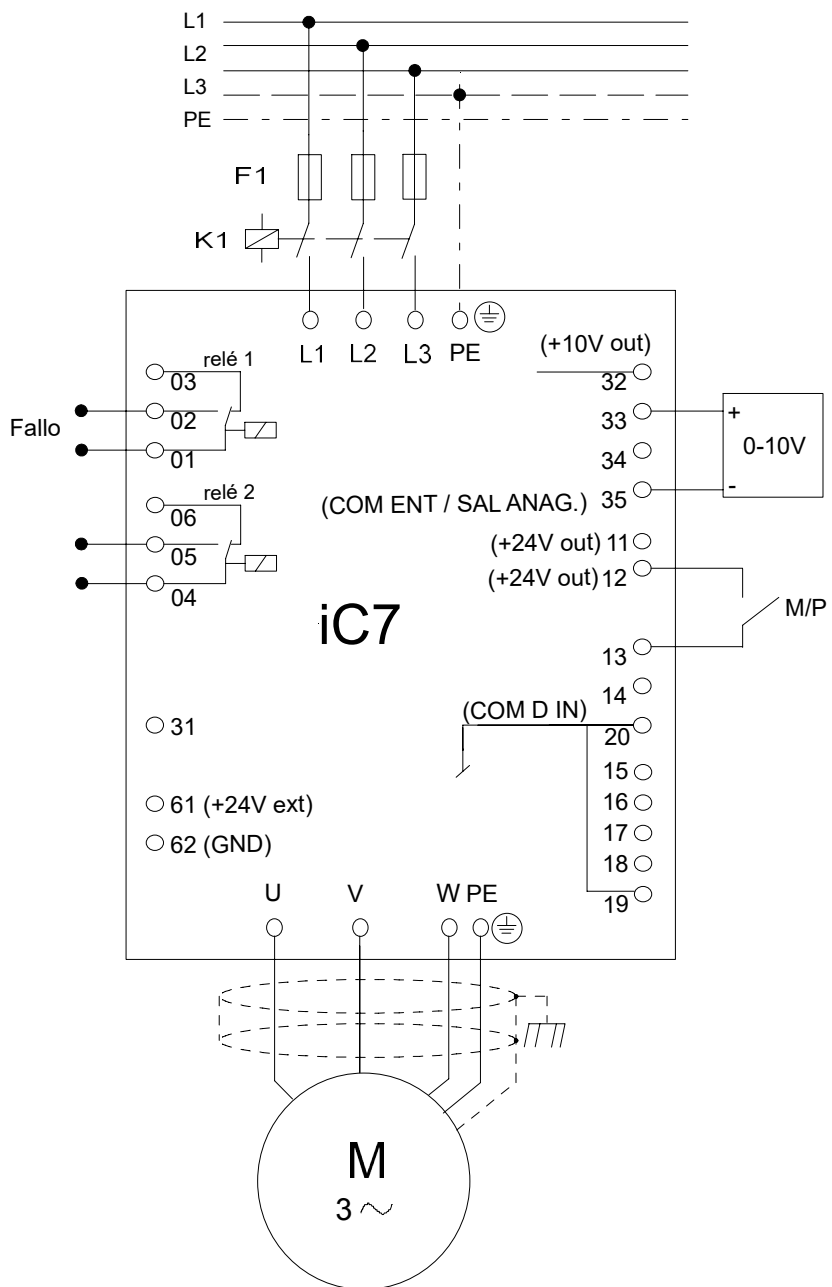

1.2.1	Tipo de red	*SAP TT	
1.2.2	Modo filtro RFI	Filtro coincide con la red	
4.2.1.1	Tipo de motor	*SAP Motor de inducción	
8.2.3	Unidad de velocidad	Hz	
4.2.2.1	Potencia nominal	Según motor	kW
4.2.2.2	Intensidad nominal	Según motor	A
4.2.2.3	Velocidad nominal	Según motor	rpm
4.2.2.4	Frecuencia nominal	Según motor	Hz
4.2.2.5	Tensión nominal	Según motor	V
4.5.4	Respuesta a sobrettemperatura ETR	Fallo	
5.4.2.16	Modo de funcionamiento	Control de velocidad	
5.5.2.1	Selección del lugar de control	Control de I/O	
5.5.5.2.1	I/O Referencia de velocidad de I/O. Índice 0	Entrada de referencia 1	
	I/O Referencia de velocidad de I/O. Índice 1	Ninguna	
5.5.5.2.2	Lógica de referencia de velocidad de I/O	Fuente 1	
5.8.4.1	Entrada de referencia de velocidad 1	Entrada analógica T33 de I/O básica	
5.8.4.3	Referencia de velocidad 1 máx.	50	Hz
5.8.4.4	Referencia de velocidad 1 mín.	0	Hz
5.8.6.2.1	Tipo rampa 1	Rampa lineal	
5.8.6.2.2	Tiempo de acel. rampa 1	5	s
5.8.6.2.3	Tiempo de decel. rampa 1	5	s
9.5.2.1	Modo terminal T33	Entrada analógica	
9.5.2.2	Tipo de terminal T33	Tensión	
9.5.2.3	Valor mínimo T33	0	V
9.5.2.4	Valor máximo T33	10	V

\*SAP = SEGÚN APLICACIÓN

SELECCIÓN IDIOMA: EN EL MENÚ DE ESTADO PULSAR TECLA INFO Y DESPUÉS TECLA BACK SIMULTANEAMENTE. DESPUÉS SELECCIONAR EL IDIOMA.

<b>DANFOSS, S.A.</b>				
<b>ESQUEMA DE CONEXION iC7. APLICACIÓN INDUSTRY LAZO ABIERTO DE PROCESO. Ref. externa señal 0-10V</b>				
FECHA	NUM. DOCUMENTO	REFERENCIA	DIBUJADO	VISADO
15-2-2024	iC7_003b		SAS	AM

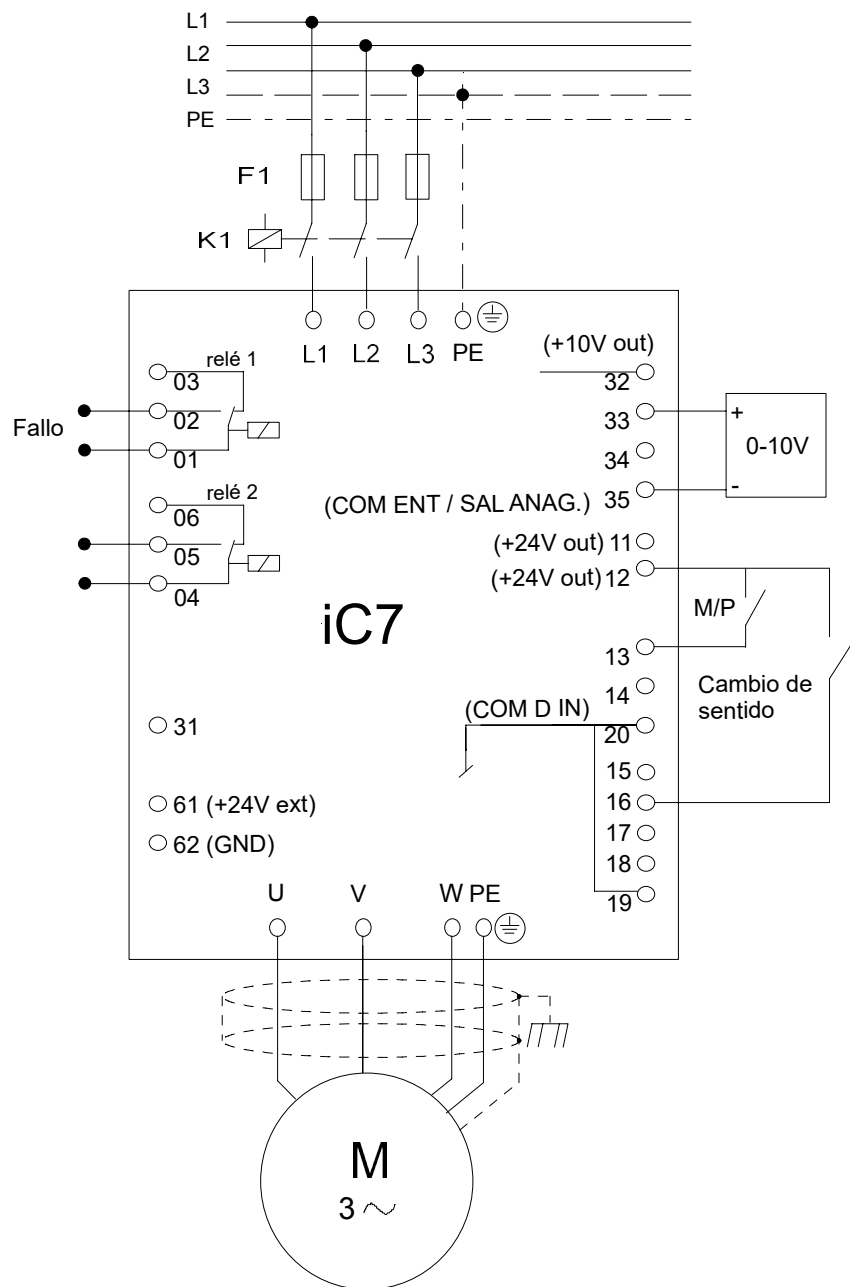

1.2.1	Tipo de red	*SAP TT
1.2.2	Modo filtro RFI	Filtro coincide con la red
4.2.1.1	Tipo de motor	*SAP Motor de inducción
8.2.3	Unidad de velocidad	Hz
4.2.2.1	Potencia nominal	Según motor kW
4.2.2.2	Intensidad nominal	Según motor A
4.2.2.3	Velocidad nominal	Según motor rpm
4.2.2.4	Frecuencia nominal	Según motor Hz
4.2.2.5	Tensión nominal	Según motor V
4.5.4	Respuesta a sobrettemperatura ETR	Fallo
5.4.2.16	Modo de funcionamiento	Control de velocidad
5.5.2.1	Selección del lugar de control	Control I/O
5.5.5.2.1	I/O Referencia de velocidad de I/O. Índice 0	Referencia 1
	I/O Referencia de velocidad de I/O. Índice 1	Ninguna
5.5.5.2.2	Lógica de referencia de velocidad de I/O	Fuente 1
5.5.5.1.5	Señal de inversión de giro	Entrada digital T16 de I/O básica
5.4.2.20	Límite de dirección rotacional	Ambos sentidos
5.8.3.1	Límite de velocidad positivo	ej 50Hz
5.8.3.2	Límite de velocidad negativo	ej -50Hz
5.8.6.2.1	Tipo rampa 1	Rampa lineal
5.8.6.2.2	Tiempo de acel. rampa 1	5 s
5.8.6.2.3	Tiempo de decel. rampa 1	5 s
5.8.4.3	Referencia de velocidad 1 máx.	50 Hz
5.8.4.4	Referencia de velocidad 1 mín.	0 Hz
5.8.4.1	Entrada de referencia de velocidad 1	Entrada analógica T33
9.5.2.1	Modo terminal T33	Entrada analógica T33 de I/O básica
9.5.2.2	Tipo de terminal T33	Tensión
9.5.2.3	Valor mínimo T33	0 V
9.5.2.4	Valor máximo T33	10 V

\*SAP = SEGÚN APLICACIÓN

**DANFOSS, S.A.**

**ESQUEMA DE CONEXION iC7. APLICACIÓN INDUSTRY**  
**LAZO ABIERTO DE PROCESO. Ref. externa señal 0-10V con cambio de sentido**

FECHA	NUM. DOCUMENTO	REFERENCIA	DIBUJADO	VISADO
15-2-2024	iC7_003c		SAS	AM

SELECCIÓN IDIOMA: EN EL MENÚ DE ESTADO PULSAR TECLA INFO Y DESPUÉS TECLA BACK SIMULTANEAMENTE. DESPUÉS SELECCIONAR EL IDIOMA

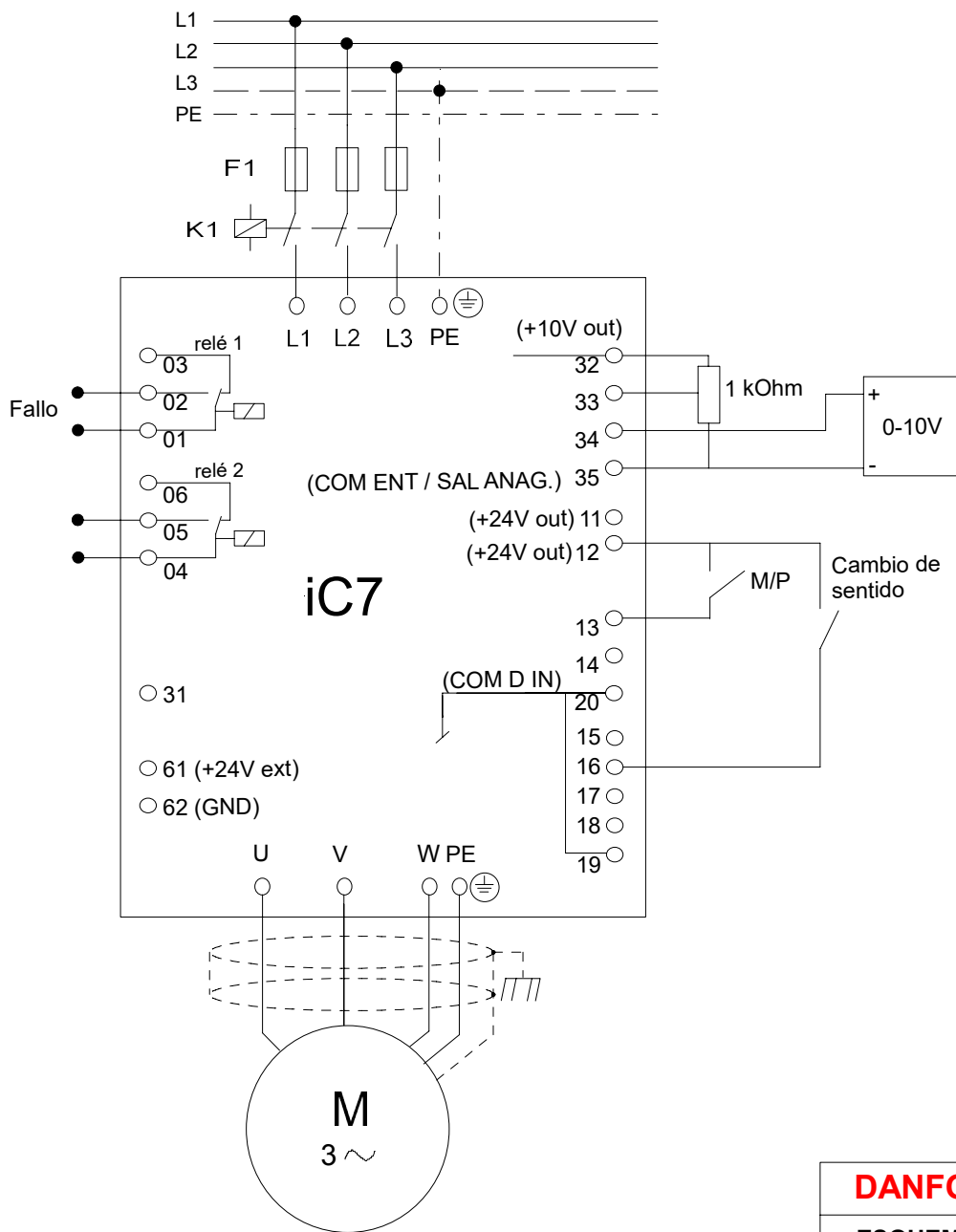

1.2.1	Tipo de red	*SAP TT	
1.2.2	Modo filtro RFI	Filtro coincide con la red	
4.2.1.1	Tipo de motor	*SAP Motor de inducción	
8.2.3	Unidad de velocidad	Hz	
4.2.2.1	Potencia nominal	Según motor	kW
4.2.2.2	Intensidad nominal	Según motor	A
4.2.2.3	Velocidad nominal	Según motor	rpm
4.2.2.4	Frecuencia nominal	Según motor	Hz
4.2.2.5	Tensión nominal	Según motor	V
4.5.4	Respuesta a sobretemperatura ETR	Fallo	
5.4.2.16	Modo de funcionamiento	Control de velocidad	
5.5.2.1	Selección del lugar de control	Control de I/O	
5.5.5.2.1	I/O Referencia de velocidad de I/O. Índice 0	Entrada de referencia 1	
	I/O Referencia de velocidad de I/O. Índice 1	Entrada de referencia 2	
5.5.5.1.5	Señal de inversión de giro	Falso	
5.5.5.2.2	Lógica de referencia de velocidad de I/O	Alternar	
5.5.5.2.3	Entrada de conmutación de referencia de velocidad de I/O	Entrada digital T14 de I/O básica	
5.8.4.1	Entrada de referencia de velocidad 1	Entrada analógica T33	
5.8.4.2	Entrada de referencia de velocidad 2	Entrada analógica T34	
5.8.4.3	Referencia de velocidad 1 máximo	SAP 50	Hz
5.8.4.4	Referencia de velocidad 1 mínimo	SAP 0	Hz
5.8.4.5	Referencia de velocidad 2 máximo	SAP 50	Hz
5.8.4.6	Referencia de velocidad 2 mínimo	SAP 0	Hz
5.8.6.2.1	Tipo rampa 1	Rampa lineal	
5.8.6.2.2	Tiempo de acel. rampa 1	SAP 5	s
5.8.6.2.3	Tiempo de decel. rampa 1	SAP 5	s
9.5.2.2	Tipo de terminal T33	Tensión	
9.5.2.3	Valor mínimo T33	0	V
9.5.2.4	Valor máximo T33	10	V
9.5.3.2	Tipo de terminal T34	Intensidad	
9.5.3.3	Valor mínimo T34	4	mA
9.5.3.4	Valor máximo T34	20	mA

\*SAP = SEGÚN APLICACIÓN

**DANFOSS, S.A.**

**ESQUEMA DE CONEXIÓN iC7**

**LAZO ABIERTO DE PROCESO. Ref. externa señal 0-10V o 4-20 mA**

FECHA	NUM. DOCUMENTO	REFERENCIA	DIBUJADO	VISADO
15-2-2024	iC7_003-4		SAS	AM

SELECCIÓN IDIOMA: EN EL MENÚ DE ESTADO PULSAR TECLA INFO Y DESPUÉS TECLA BACK SIMULTANEAMENTE. DESPUÉS SELECCIONAR EL IDIOMA.

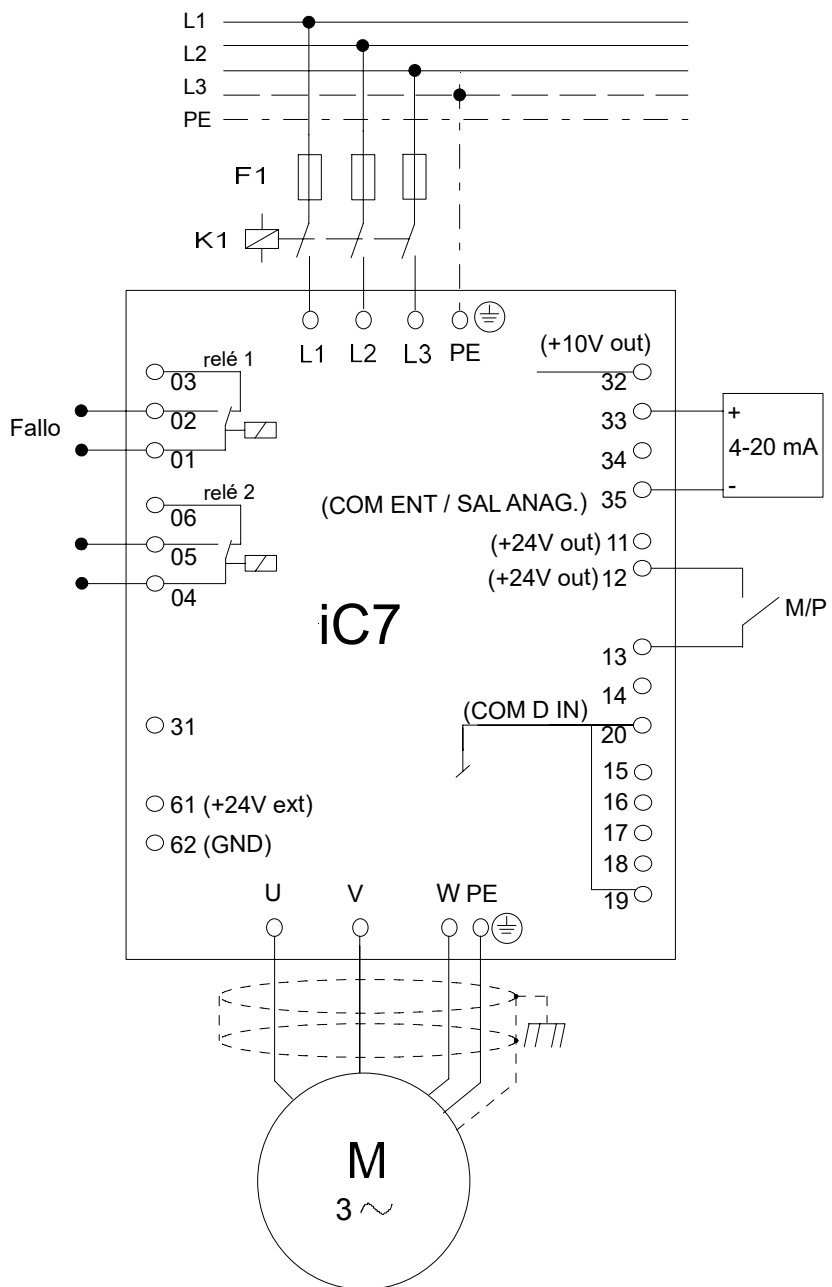

1.2.1	Tipo de red	*SAP TT
1.2.2	Modo filtro RFI	Filtro coincide con la red
4.2.1.1	Tipo de motor	*SAP Motor de inducción
8.2.3	Unidad de velocidad	Hz
4.2.2.1	Potencia nominal	Según motor kW
4.2.2.2	Intensidad nominal	Según motor A
4.2.2.3	Velocidad nominal	Según motor rpm
4.2.2.4	Frecuencia nominal	Según motor Hz
4.2.2.5	Tensión nominal	Según motor V
4.5.4	Respuesta a sobretemperatura ETR	Fallo
5.4.2.16	Modo de funcionamiento	Control de velocidad
5.5.2.1	Selección del lugar de control	Control de I/O
5.5.5.2.1	I/O Referencia de velocidad de I/O. Índice 0	Entrada de referencia 1
	I/O Referencia de velocidad de I/O. Índice 1	Ninguna
5.5.5.2.2	Lógica de referencia de velocidad de I/O	Fuente 1
5.8.4.3	Referencia de velocidad 1 máx.	50 Hz
5.8.4.4	Referencia de velocidad 1 mín.	0 Hz
5.8.6.2.1	Tipo rampa 1	Rampa lineal
5.8.6.2.2	Tiempo de acel. rampa 1	5 s
5.8.6.2.3	Tiempo de decel. rampa 1	5 s
5.8.4.1	Entrada de referencia de velocidad 1	Entrada analógica T33 de I/O básica
9.5.2.1	Modo terminal T33	Entrada analógica
9.5.2.2	Tipo de terminal T33	Intensidad
9.5.2.3	Valor mínimo T33	4 mA
9.5.2.4	Valor máximo T33	20 mA

SELECCIÓN IDIOMA: EN EL MENÚ DE ESTADO PULSAR TECLA INFO Y DESPUÉS TECLA BACK SIMULTANEAMENTE. DESPUÉS SELECCIONAR EL IDIOMA.

<b>DANFOSS, S.A.</b>				
<b>ESQUEMA DE CONEXION iC7</b>				
<b>LAZO ABIERTO DE PROCESO. Ref. externa señal 4-20 mA</b>				
FECHA	NUM. DOCUMENTO	REFERENCIA	DIBUJADO	VISADO
15-2-2024	iC7_004		SAS	AM

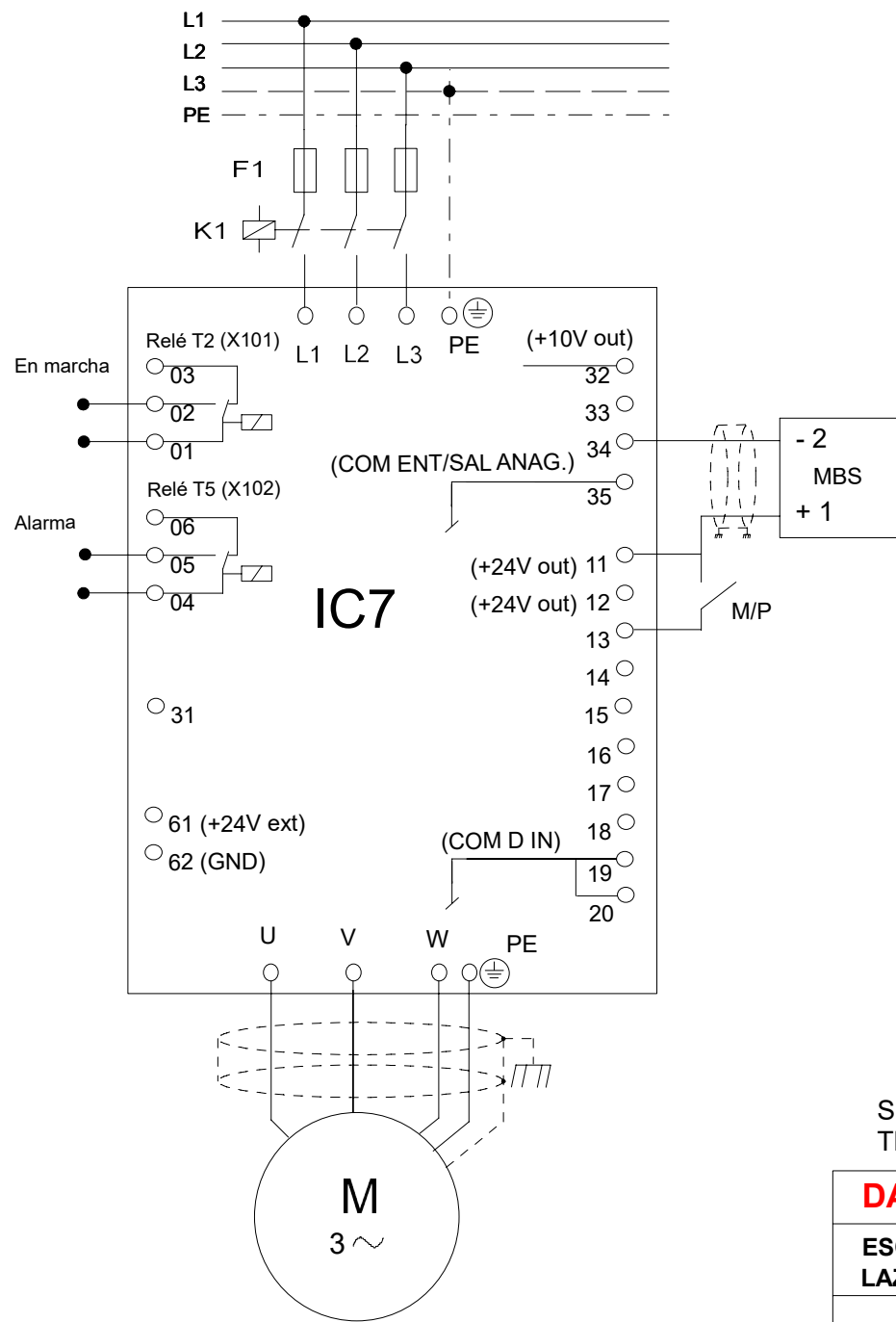

1.2.1	Tipo de red	*SAP TT
1.2.2	Modo filtro RFI	Filtro coincide con la red
8.2.3	Unidad de vel. de motor	Hz
4.2.1.1	Tipo de motor	*SAP Motor de inducción
4.2.2.1	Potencia nominal	Según motor kW
4.2.2.2	Intensidad nominal	Según motor A
4.2.2.3	Velocidad nominal	Según motor RPM
4.2.2.4	Frecuencia nominal	Según motor Hz
4.2.2.5	Tensión nominal	Según motor V
4.5.4	Respuesta a sobretensión ETR	Fallo
5.4.2.16	Modo de funcionamiento	Control de proceso
5.4.2.20	Límite de dirección rotacional	Sentido horario
5.5.2.1	Lugar de control	control de I/O
5.5.5.1.1	Señal de marcha	Entrada digital T13 de I/O básica
5.5.5.2.6	Referencia de proceso de I/O	Índice 0. Ref. prefijada
		Índice 1. Ninguna
5.5.5.2.7	I/O Lógica Referencia proceso	Fuente 1
5.8.3.1	Límite de velocidad positivo	*SAP 50 Hz
5.8.3.3	Límite de velocidad mínima	*SAP 30 Hz
5.8.6.2.1	Tipo de rampa 1	Rampa lineal
5.8.6.2.2	Tiempo de acel. rampa 1	*SAP 10 seg
5.8.6.2.3	Tiempo de decel. rampa 1	*SAP 10 seg
5.10.2.1	Tolerancia relativa «En Referencia»	*SAP 2 %
5.10.2.3	Unidad de proceso	*SAP bar
5.10.3.1	Límite máx. referencia de proceso	*SAP 10 bar
5.10.3.2	Límite mín. referencia de proceso	*SAP 0 bar
5.10.3.9	Selector de referencia de proceso prefijada	prefijada 1
5.10.3.13	Referencia de proceso prefijada 1	*SAP 5 bar
5.10.4.1	Modo feedback	Feedback 1
5.10.4.2	Tipo de feedback 1	Señal analógica
5.10.4.3	Escalado máximo feedback 1	*SAP 10 bar
5.10.4.4	Escalado máximo feedback 1	*SAP 0 bar
5.10.4.5	Feedback de entrada analógica 1	Entrada analógica T34 de I/O básica
5.10.4.6	Conversión feedback 1	Lineal
5.10.5.1	Ganancia proporcional	*SAP 10
5.10.5.2	Tiempo integral	*SAP 1
5.26.1.2	Salida "en marcha"	Relé T2 de I/O Básica
5.26.1.4	Salida del evento de fallo	Relé T5 de I/O Básica
9.5.3.1	Modo entrada T34	Entrada analógica
9.5.3.2	Tipo de terminal T34	Intensidad
9.5.3.3	Valor mínimo T34	4 mA
9.5.3.4	Valor máximo T34	20 mA

\*SAP = SEGÚN APLICACIÓN

SELECCIÓN IDIOMA: EN EL MENÚ DE ESTADO PULSAR TECLA INFO Y DESPUÉS TECLA BACK SIMULTANEAMENTE. DESPUÉS SELECCIONAR EL IDIOMA.

**DANFOSS, S.A.**

**ESQUEMA DE CONEXION IC7. APLICACIÓN INDUSTRY**

**LAZO CERRADO DE PROCESO. PID Normal, transductor de presión pasivo 4 - 20mA**

FECHA	NUM. DOCUMENTO	REFERENCIA	DIBUJADO	VISADO
10-06-2024	iC7_008		AM	AM

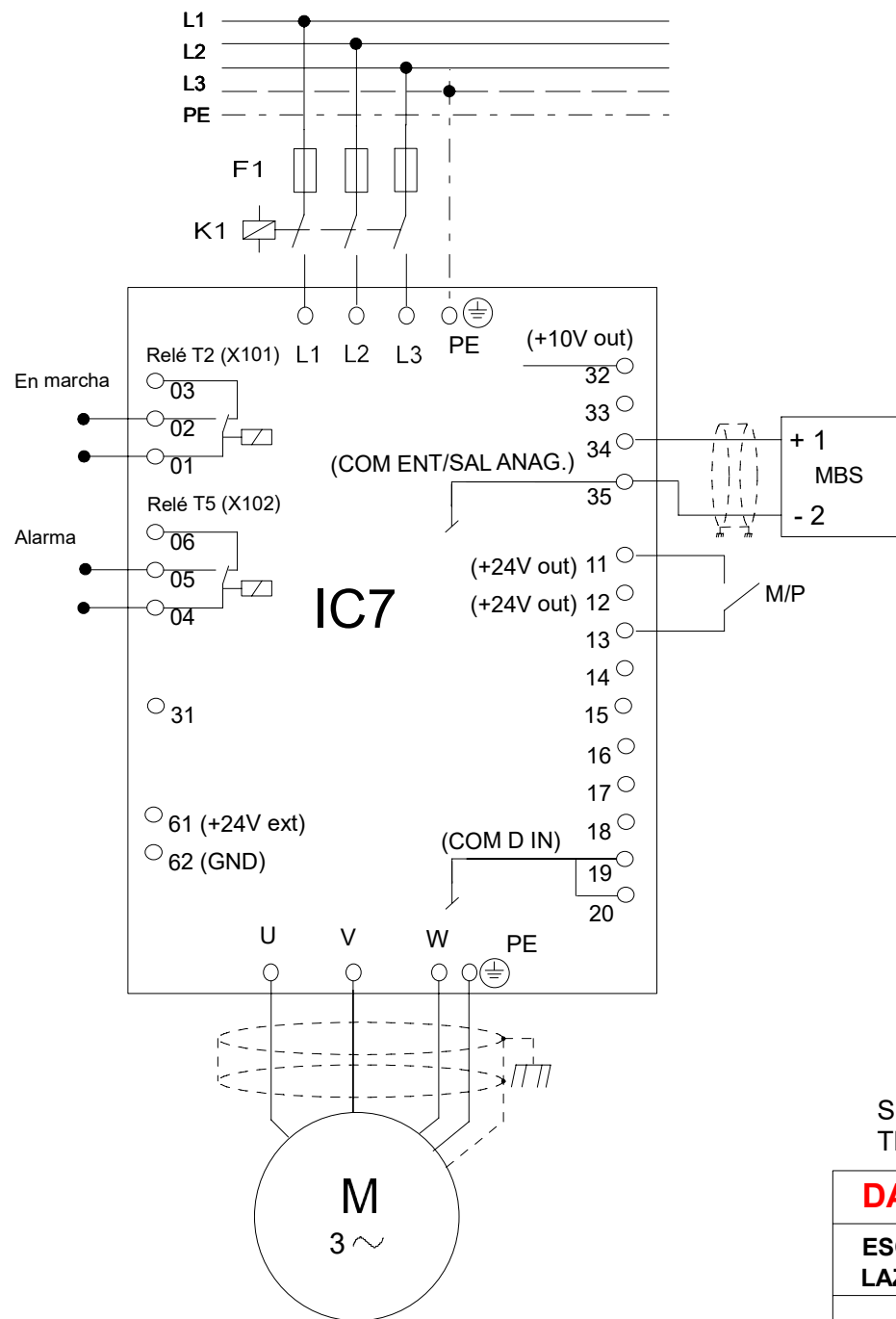

1.2.1	Tipo de red	*SAP TT
1.2.2	Modo filtro RFI	Filtro coincide con la red
8.2.3	Unidad de vel. de motor	Hz
4.2.1.1	Tipo de motor	*SAP Motor de inducción
4.2.2.1	Potencia nominal	Según motor kW
4.2.2.2	Intensidad nominal	Según motor A
4.2.2.3	Velocidad nominal	Según motor RPM
4.2.2.4	Frecuencia nominal	Según motor Hz
4.2.2.5	Tensión nominal	Según motor V
4.5.4	Respuesta a sobretensión ETR	Fallo
5.4.2.16	Modo de funcionamiento	Control de proceso
5.4.2.20	Límite de dirección rotacional	Sentido horario
5.5.2.1	Lugar de control	control de I/O
5.5.5.1.1	Señal de marcha	Entrada digital T13 de I/O básica
5.5.5.2.6	Referencia de proceso de I/O	Índice 0. Ref. prefijada
		Índice 1. Ninguna
5.5.5.2.7	I/O Lógica Referencia proceso	Fuente 1
5.8.3.1	Límite de velocidad positivo	*SAP 50 Hz
5.8.3.3	Límite de velocidad mínima	*SAP 30 Hz
5.8.6.2.1	Tipo de rampa 1	Rampa lineal
5.8.6.2.2	Tiempo de acel. rampa 1	*SAP 10 seg
5.8.6.2.3	Tiempo de decel. rampa 1	*SAP 10 seg
5.10.2.1	Tolerancia relativa «En Referencia»	*SAP 2 %
5.10.2.3	Unidad de proceso	*SAP bar
5.10.3.1	Límite máx. referencia de proceso	*SAP 10 bar
5.10.3.2	Límite mín. referencia de proceso	*SAP 0 bar
5.10.3.9	Selector de referencia de proceso prefijada	prefijada 1
5.10.3.13	Referencia de proceso prefijada 1	*SAP 5 bar
5.10.4.1	Modo feedback	Feedback 1
5.10.4.2	Tipo de feedback 1	Señal analógica
5.10.4.3	Escalado máximo feedback 1	*SAP 10 bar
5.10.4.4	Escalado máximo feedback 1	*SAP 0 bar
5.10.4.5	Feedback de entrada analógica 1	Entrada analógica T34 de I/O básica
5.10.4.6	Conversión feedback 1	Lineal
5.10.5.1	Ganancia proporcional	*SAP 10
5.10.5.2	Tiempo integral	*SAP 1
5.26.1.2	Salida "en marcha"	Relé T2 de I/O Básica
5.26.1.4	Salida del evento de fallo	Relé T5 de I/O Básica
9.5.3.1	Modo entrada T34	Entrada analógica
9.5.3.2	Tipo de terminal T34	Intensidad
9.5.3.3	Valor mínimo T34	4 mA
9.5.3.4	Valor máximo T34	20 mA

\*SAP = SEGÚN APLICACIÓN

SELECCIÓN IDIOMA: EN EL MENÚ DE ESTADO PULSAR TECLA INFO Y DESPUÉS TECLA BACK SIMULTANEAMENTE. DESPUÉS SELECCIONAR EL IDIOMA.

**DANFOSS, S.A.**

**ESQUEMA DE CONEXION IC7. APLICACIÓN INDUSTRY  
LAZO CERRADO DE PROCESO. PID Normal, transductor de presión activo 4 - 20mA**

FECHA	NUM. DOCUMENTO	REFERENCIA	DIBUJADO	VISADO
10-06-2024	iC7_008b		AM	AM

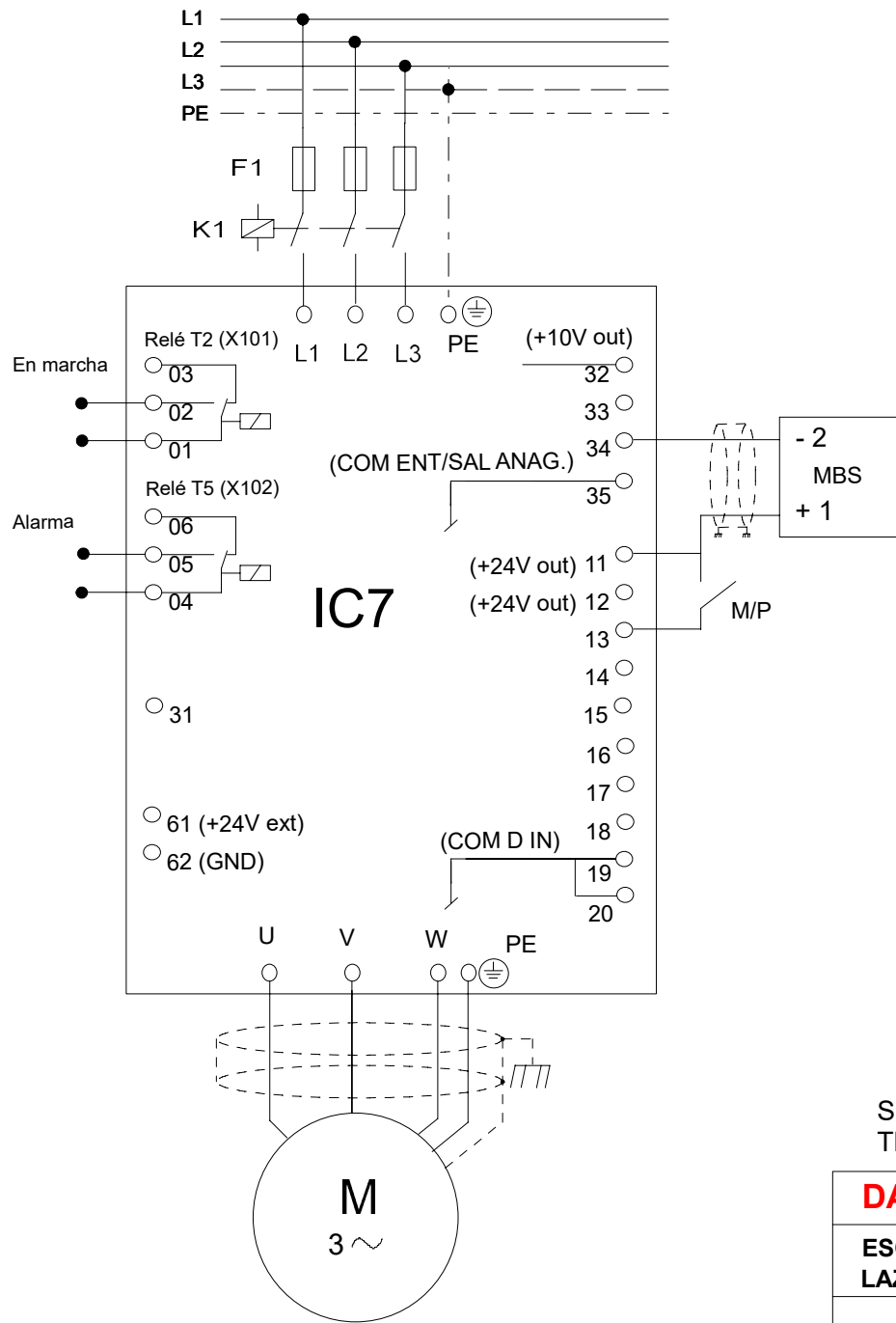

1.2.1	Tipo de red	*SAP TT
1.2.2	Modo filtro RFI	Filtro coincide con la red
8.2.3	Unidad de vel. de motor	Hz
4.2.1.1	Tipo de motor	*SAP Motor de inducción
4.2.2.1	Potencia nominal	Según motor kW
4.2.2.2	Intensidad nominal	Según motor A
4.2.2.3	Velocidad nominal	Según motor rpm
4.2.2.4	Frecuencia nominal	Según motor Hz
4.2.2.5	Tensión nominal	Según motor V
4.5.4	Respuesta a sobrettemperatura ETR	Fallo
5.4.2.16	Modo de funcionamiento	Control de proceso
5.4.2.20	Límite de dirección rotacional	Sentido horario
5.5.2.1	Lugar de control	control de I/O
5.5.5.1.1	Entrada marcha	Entrada digital T13 de I/O básica
5.5.5.2.6	I/O Referencia proceso	Índice 0. Ref. prefijada
		Índice 1. Ninguna
5.5.5.2.7	I/O Lógica Referencia proceso	Fuente 1
5.8.3.1	Límite positivo velocidad	*SAP 50 Hz
5.8.3.3	Límite de velocidad mínima	*SAP 30 Hz
5.8.6.2.1	Tipo de rampa 1	Rampa lineal
5.8.6.2.2	Tiempo de acel. rampa 1	*SAP 10 seg
5.8.6.2.3	Tiempo de decel. rampa 1	*SAP 10 seg
5.10.2.1	Tolerancia relativa «En Referencia»	*SAP 2 %
5.10.2.3	Unidad de proceso	*SAP bar
5.10.3.1	Límite máx. referencia de proceso	*SAP 10 bar
5.10.3.2	Límite mín. referencia de proceso	*SAP 0 bar
5.10.3.9	Selector de referencia de proceso prefijada	prefijada 1
5.10.3.13	Referencia de proceso prefijada 1	*SAP 5 bar
5.10.4.1	Modo feedback	Realimentación 1
5.10.4.2	Tipo de feedback 1	Señal analógica
5.10.4.3	Escalado máximo feedback 1	*SAP 10 bar
5.10.4.4	Escalado mínimo feedback 1	*SAP 0 bar
5.10.4.5	Feedback de entrada analógica 1	Entrada analógica T34 de I/O básica
5.10.4.6	Conversión feedback 1	Lineal
5.10.5.1	Ganancia proporcional	*SAP 10
5.10.5.2	Tiempo integral	*SAP 1
5.10.5.7	Inversión PID	1
5.26.1.2	Salida "en marcha"	Relé T2 de I/O Básica
5.26.1.4	Salida del evento de fallo	Relé T5 de I/O Básica
9.5.3.1	Modo entrada T34	Entrada analógica
9.5.3.2	T34 modo señal	Corriente
9.5.3.3	T34 escala baja señal	4 mA
9.5.3.4	T34 escala alta señal	20 mA

\*SAP = SEGÚN APLICACIÓN

SELECCIÓN IDIOMA: EN EL MENÚ DE ESTADO PULSAR TECLA INFO Y DESPUÉS TECLA BACK SIMULTANEAMENTE. DESPUÉS SELECCIONAR EL IDIOMA.

**DANFOSS, S.A.**

**ESQUEMA DE CONEXION IC7. APLICACIÓN INDUSTRY  
LAZO CERRADO DE PROCESO. PID Inverso, transductor de presión pasivo 4 - 20mA**

FECHA	NUM. DOCUMENTO	REFERENCIA	DIBUJADO	VISADO
10-06-2024	iC7_009		AM	AM

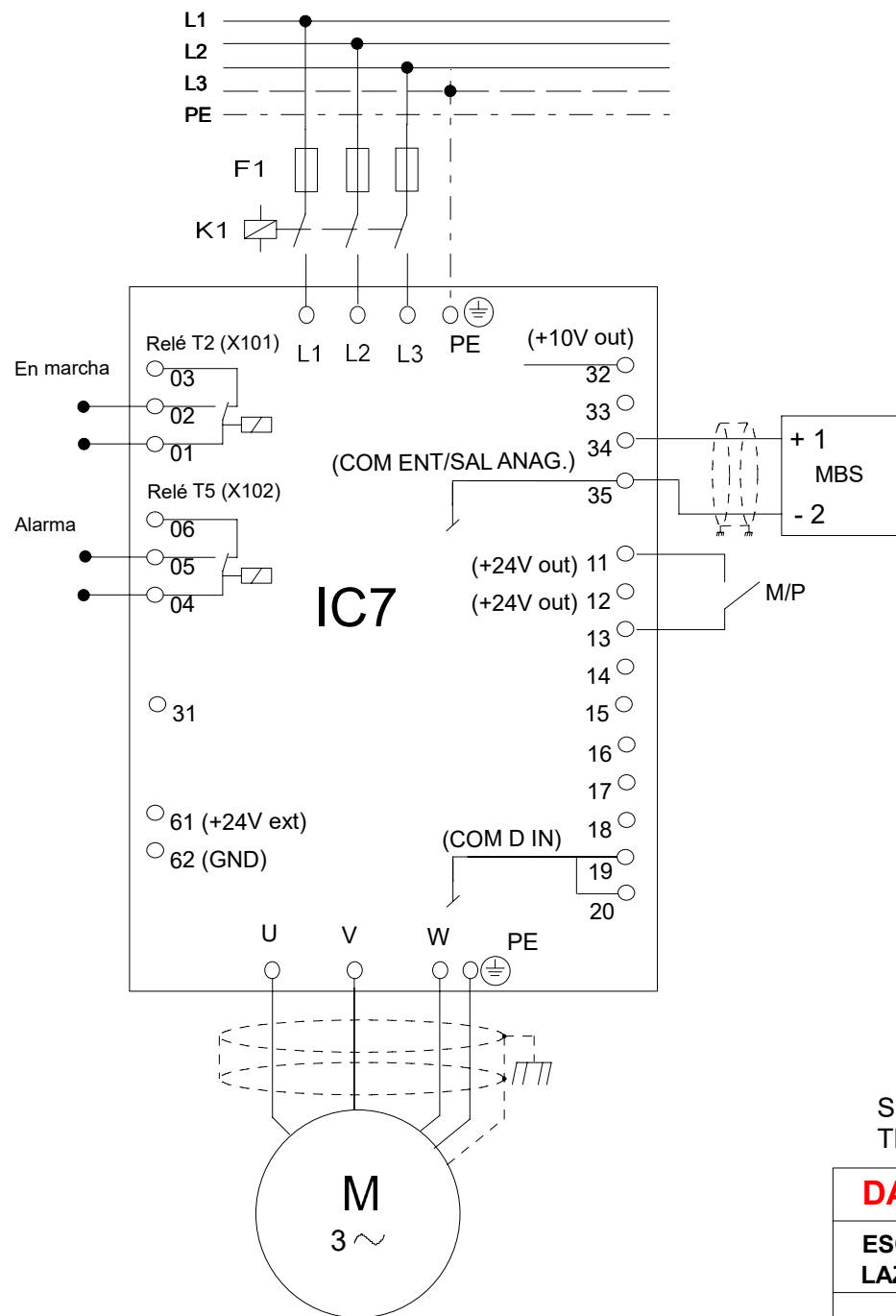

1.2.1	Tipo de red	*SAP TT
1.2.2	Modo filtro RFI	Filtro coincide con la red
8.2.3	Unidad de vel. de motor	Hz
4.2.1.1	Tipo de motor	*SAP Motor de inducción
4.2.2.1	Potencia nominal	Según motor kW
4.2.2.2	Intensidad nominal	Según motor A
4.2.2.3	Velocidad nominal	Según motor rpm
4.2.2.4	Frecuencia nominal	Según motor Hz
4.2.2.5	Tensión nominal	Según motor V
4.5.4	Respuesta a sobretemperatura ETR	Fallo
5.4.2.16	Modo de funcionamiento	Control de proceso
5.4.2.20	Límite de dirección rotacional	Sentido horario
5.5.2.1	Lugar de control	control de I/O
5.5.5.1.1	Entrada marcha	Entrada digital T13 de I/O básica
5.5.5.2.6	I/O Referencia proceso	Índice 0. Ref. prefijada
5.5.5.2.7	I/O Lógica Referencia proceso	Índice 1. Ninguna
5.8.3.1	Límite positivo velocidad	Fuente 1
5.8.3.3	Límite de velocidad mínima	*SAP 50 Hz
5.8.6.2.1	Tipo de rampa 1	*SAP 30 Hz
5.8.6.2.2	Tiempo de acel. rampa 1	Rampa lineal
5.8.6.2.3	Tiempo de decel. rampa 1	*SAP 10 seg
5.10.2.1	Tolerancia relativa «En Referencia»	*SAP 10 seg
5.10.2.3	Unidad de proceso	*SAP 2 %
5.10.3.1	Límite máx. referencia de proceso	*SAP bar
5.10.3.2	Límite mín. referencia de proceso	*SAP 10 bar
5.10.3.9	Selector de referencia de proceso prefijada	*SAP 0 bar
5.10.3.13	Referencia de proceso prefijada 1	prefijada 1
5.10.4.1	Modo feedback	*SAP 5 bar
5.10.4.2	Tipo de feedback 1	Realimentación 1
5.10.4.3	Escalado máximo feedback 1	Señal analógica
5.10.4.4	Escalado máximo feedback 1	*SAP 10 bar
5.10.4.5	Feedback de entrada analógica 1	*SAP 0 bar
5.10.4.6	Feedback de entrada analógica 1	Entrada analógica T34 de I/O básica
5.10.5.1	Conversión feedback 1	Lineal
5.10.5.2	Ganancia proporcional	*SAP 10
5.10.5.7	Tiempo integral	*SAP 1
5.10.5.7	Inversión PID	1
5.26.1.2	Salida "en marcha"	Relé T2 de I/O Básica
5.26.1.4	Salida del evento de fallo	Relé T5 de I/O Básica
9.5.3.1	Modo entrada T34	Entrada analógica
9.5.3.2	T34 modo señal	Corriente
9.5.3.3	T34 escala baja señal	4 mA
9.5.3.4	T34 escala alta señal	20 mA

\*SAP = SEGÚN APLICACIÓN

SELECCIÓN IDIOMA: EN EL MENÚ DE ESTADO PULSAR TECLA INFO Y DESPUÉS TECLA BACK SIMULTANEAMENTE. DESPUÉS SELECCIONAR EL IDIOMA.

**DANFOSS, S.A.****ESQUEMA DE CONEXION IC7. APLICACIÓN INDUSTRY****LAZO CERRADO DE PROCESO. PID INVERSO, transductor de presión activo 4 - 20mA**

FECHA	NUM. DOCUMENTO	REFERENCIA	DIBUJADO	VISADO
10-06-2024	iC7_009b		AM	AM

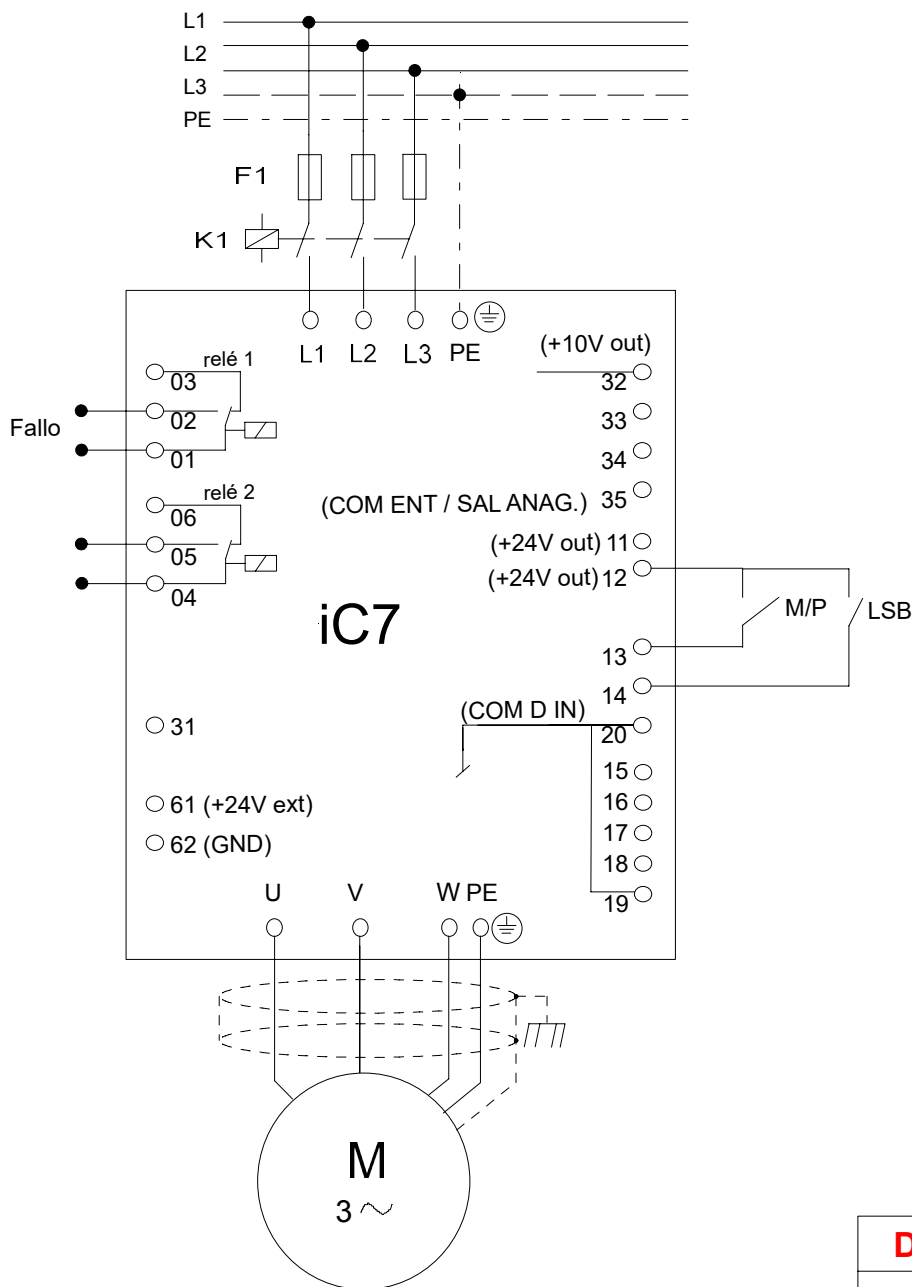

1.2.1	Tipo de red	*SAP TT
1.2.2	Modo filtro RFI	Filtro coincide con la red
4.2.1.1	Tipo de motor	*SAP Motor de inducción
8.2.3	Unidad de velocidad	Hz
4.2.2.1	Potencia nominal	Según motor kW
4.2.2.2	Intensidad nominal	Según motor A
4.2.2.3	Velocidad nominal	Según motor rpm
4.2.2.4	Frecuencia nominal	Según motor Hz
4.2.2.5	Tensión nominal	Según motor V
4.5.4	Respuesta a sobretensión ETR	Fallo
5.4.2.16	Modo de funcionamiento	Control de velocidad
5.5.2.1	Selección del lugar de control	Control de I/O
5.8.3.1	Límite de velocidad positivo	SAP 50 Hz
5.8.3.2	Límite de velocidad negativo	SAP 0 Hz
5.5.5.2.1	I/O Referencia de velocidad de I/O. Índice 0	Referencia prefijada
	I/O Referencia de velocidad de I/O. Índice 1	Ninguna
5.5.5.2.2	Lógica de referencia de velocidad de I/O	Fuente 1
5.8.4.7	Selector de referencia de velocidad prefijada	Selección por bits
5.8.4.8	Velocidad prefijada 1	SAP 10Hz
5.8.4.9	Velocidad prefijada 2	SAP 20Hz
5.8.4.16	Entrada Bit 0 de referencia de velocidad prefijada	Entrada digital T14 de I/O básica
5.8.6.2.1	Tipo rampa 1	Rampa lineal
5.8.6.2.2	Tiempo de acel. rampa 1	5 s
5.8.6.2.3	Tiempo de decel. rampa 1	5 s

\*SAP = SEGÚN APLICACIÓN

Ref bit 0	V
14	V
0	0
1	1

**DANFOSS, S.A.**

**ESQUEMA DE CONEXION iC7  
LAZO ABIERTO DE PROCESO. 2 ESCALONES DE VELOCIDAD**

FECHA	NUM. DOCUMENTO	REFERENCIA	DIBUJADO	VISADO
15-2-2024	iC7_011a		SAS	AM

SELECCIÓN IDIOMA: EN EL MENÚ DE ESTADO PULSAR TECLA INFO Y DESPUÉS TECLA BACK SIMULTANEAMENTE. DESPUÉS SELECCIONAR EL IDIOMA.

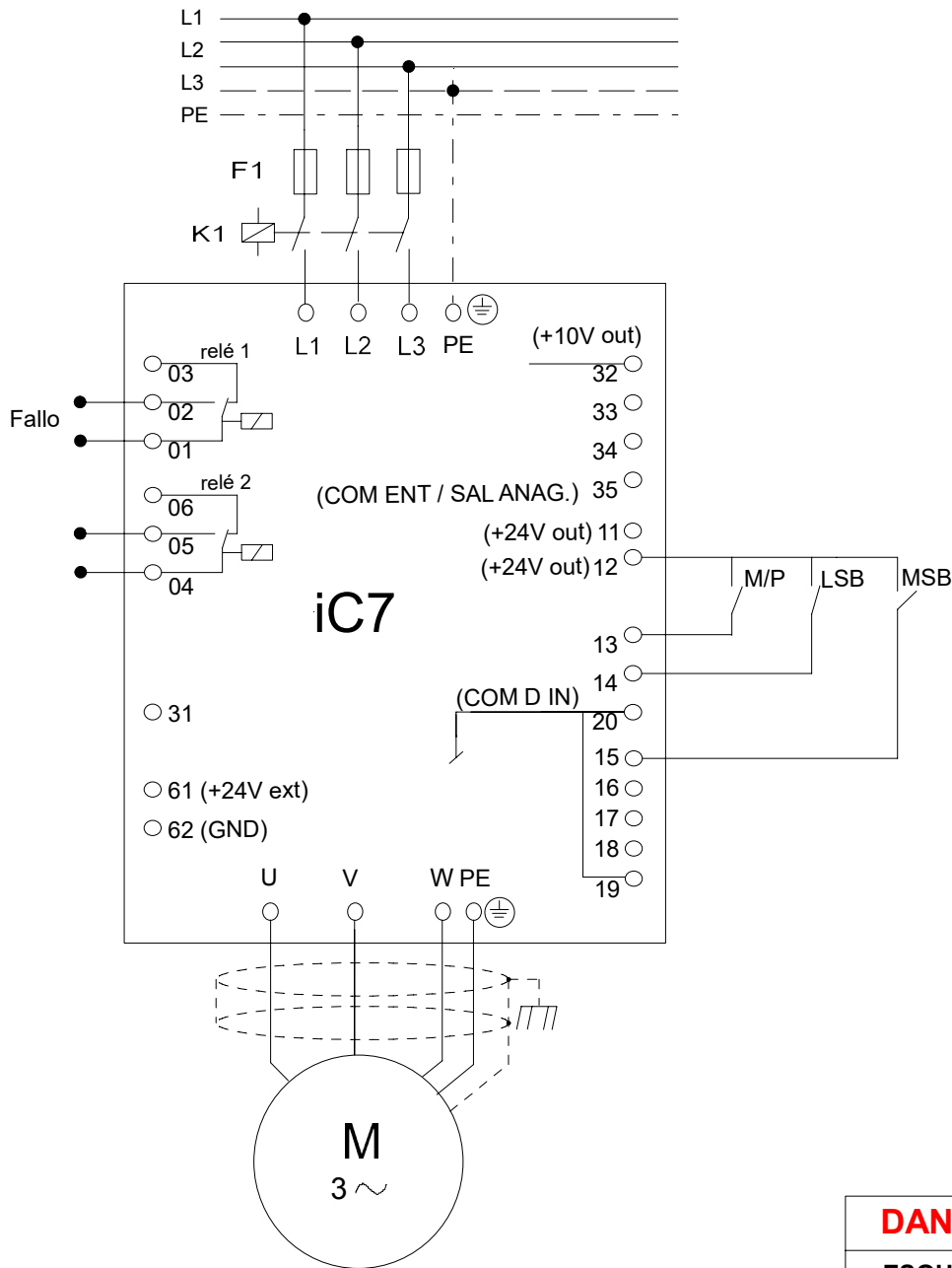

1.2.1	Tipo de red	*SAP TT
1.2.2	Modo filtro RFI	Filtro coincide con la red
4.2.1.1	Tipo de motor	*SAP Motor de inducción
8.2.3	Unidad de velocidad	Hz
4.2.2.1	Potencia nominal	Según motor kW
4.2.2.2	Intensidad nominal	Según motor A
4.2.2.3	Velocidad nominal	Según motor rpm
4.2.2.4	Frecuencia nominal	Según motor Hz
4.2.2.5	Tensión nominal	Según motor V
4.5.4	Respuesta a sobrettemperatura ETR	Fallo
5.4.2.16	Modo de funcionamiento	Control de velocidad
5.5.2.1	Selección del lugar de control	Control de I/O
5.8.3.1	Límite de velocidad positivo	SAP 50 Hz
5.8.3.2	Límite de velocidad negativo	SAP 0 Hz
5.5.5.2.1	I/O Referencia de velocidad de I/O. Índice 0	Referencia prefijada
	I/O Referencia de velocidad de I/O. Índice 1	Ninguna
5.5.5.2.2	Lógica de referencia de velocidad de I/O	Fuente 1
5.8.4.7	Selector de referencia de velocidad prefijada	Selección por bits
5.8.4.8	Velocidad prefijada 1	SAP 10Hz
5.8.4.9	Velocidad prefijada 2	SAP 20Hz
5.8.4.10	Velocidad prefijada 3	SAP 30Hz
5.8.4.11	Velocidad prefijada 4	SAP 40Hz
5.8.4.16	Entrada Bit 0 de referencia de velocidad prefijada	Entrada digital T14 de I/O básica
5.8.4.17	Entrada Bit 1 de referencia de velocidad prefijada	Entrada digital T15 de I/O básica
5.8.6.2.1	Tipo rampa 1	Rampa lineal
5.8.6.2.2	Tiempo de acel. rampa 1	5 s
5.8.6.2.3	Tiempo de decel. rampa 1	5 s

\*SAP = SEGÚN APLICACIÓN

Ref bit 1	Ref bit 0	V
15	14	
0	0	0
0	1	1
1	0	2
1	1	3

**DANFOSS, S.A.**

**ESQUEMA DE CONEXION iC7  
LAZO ABIERTO DE PROCESO. 4 ESCALONES DE VELOCIDAD**

FECHA	NUM. DOCUMENTO	REFERENCIA	DIBUJADO	VISADO
15-2-2024	iC7_011b		SAS	AM

SELECCIÓN IDIOMA: EN EL MENÚ DE ESTADO PULSAR TECLA INFO Y DESPUÉS TECLA BACK SIMULTANEAMENTE. DESPUÉS SELECCIONAR EL IDIOMA.

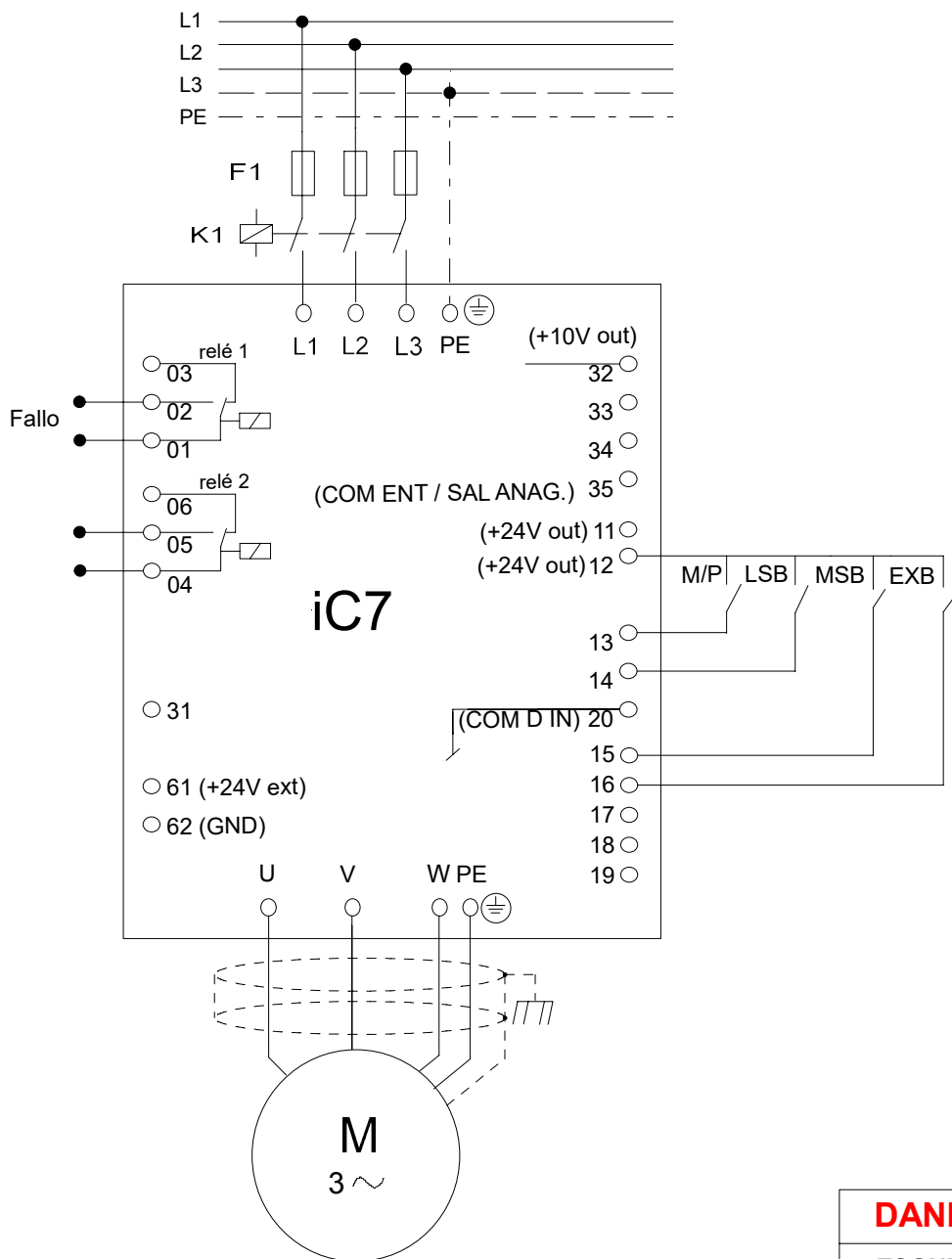

1.2.1	Tipo de red	*SAP TT
1.2.2	Modo filtro RFI	Filtro coincide con la red
4.2.1.1	Tipo de motor	*SAP Motor de inducción
8.2.3	Unidad de velocidad	Hz
4.2.2.1	Potencia nominal	Según motor kW
4.2.2.2	Intensidad nominal	Según motor A
4.2.2.3	Velocidad nominal	Según motor rpm
4.2.2.4	Frecuencia nominal	Según motor Hz
4.2.2.5	Tensión nominal	Según motor V
4.5.4	Respuesta a sobretensión ETR	Fallo
5.4.2.16	Modo de funcionamiento	Control de velocidad
5.5.2.1	Selección del lugar de control	Control de I/O
5.8.3.1	Límite de velocidad positivo	SAP 50 Hz
5.8.3.2	Límite de velocidad negativo	SAP 0 Hz
5.5.5.1.5	Señal de inversión de giro	Falso
5.5.5.2.1	I/O Referencia de velocidad de I/O. Índice 0	Referencia prefijada
	I/O Referencia de velocidad de I/O. Índice 1	Ninguna
5.5.5.2.2	Lógica de referencia de velocidad de I/O	Fuente 1
5.8.4.7	Selector de referencia de velocidad prefijada	Selección por bits
5.8.4.8	Velocidad prefijada 1	SAP
5.8.4.9	Velocidad prefijada 2	SAP
5.8.4.10	Velocidad prefijada 3	SAP
5.8.4.11	Velocidad prefijada 4	SAP
5.8.4.12	Velocidad prefijada 5	SAP
5.8.4.13	Velocidad prefijada 6	SAP
5.8.4.14	Velocidad prefijada 7	SAP
5.8.4.15	Velocidad prefijada 8	SAP
5.8.4.16	Entrada Bit 0 de referencia de velocidad prefijada	Entrada digital T14 de I/O básica
5.8.4.17	Entrada Bit 1 de referencia de velocidad prefijada	Entrada digital T15 de I/O básica
5.8.4.18	Entrada Bit 2 de referencia de velocidad prefijada	Entrada digital T16 de I/O básica
5.8.6.2.1	Tipo rampa 1	Rampa lineal
5.8.6.2.2	Tiempo de acel. rampa 1	5 s
5.8.6.2.3	Tiempo de decel. rampa 1	5 s

\*SAP = SEGUN APLICACION

Ref bit 2	Ref bit 1	Ref bit 0	V
16	15	14	
0	0	0	0
0	0	1	1
0	1	0	2
0	1	1	3
1	0	0	4
1	0	1	5
1	1	0	6
1	1	1	7

**DANFOSS, S.A.**

**ESQUEMA DE CONEXION iC7  
LAZO ABIERTO DE PROCESO. 4 ESCALONES DE VELOCIDAD**

FECHA	NUM. DOCUMENTO	REFERENCIA	DIBUJADO	VISADO
15-2-2024	iC7_011c		SAS	AM

SELECCIÓN IDIOMA: EN EL MENÚ DE ESTADO PULSAR TECLA INFO Y DESPUÉS TECLA BACK SIMULTANEAMENTE. DESPUÉS SELECCIONAR EL IDIOMA.

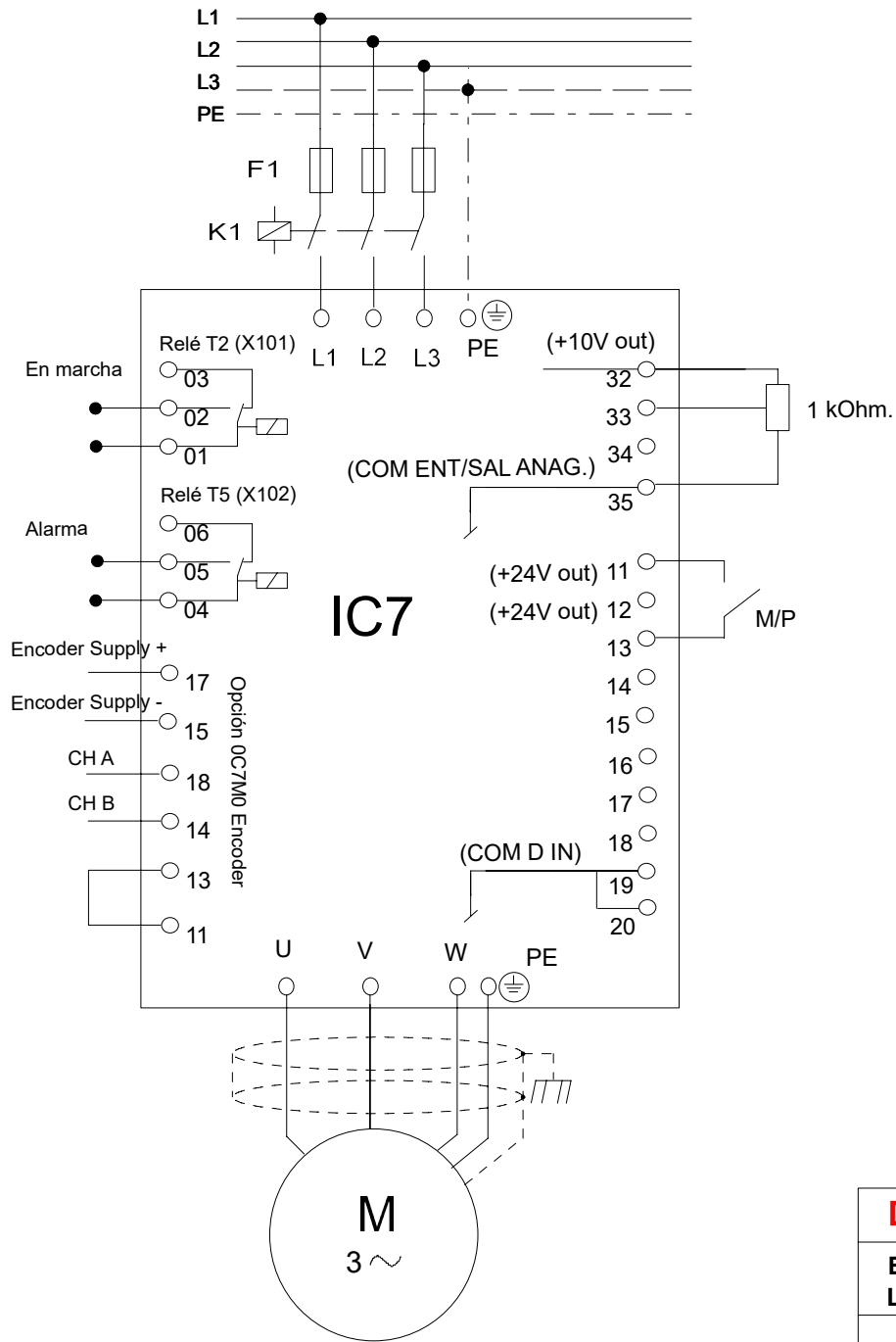

1.2.1	Tipo de red	*SAP TT	
1.2.2	Modo filtro RFI	Filtro coincide con la red	
8.2.3	Unidad de vel. de motor	Hz	
4.2.1.1	Tipo de motor	*SAP Motor de inducción	
4.2.2.1	Potencia nominal	Según motor	kW
4.2.2.2	Intensidad nominal	Según motor	A
4.2.2.3	Velocidad nominal	Según motor	RPM
4.2.2.4	Frecuencia nominal	Según motor	Hz
4.2.2.5	Tensión nominal	Según motor	V
4.2.1.3	Modo AMA	Selecc. datos de motor y tecla Start	
4.3.1.1	Principio de control de motor	+FVC	
4.3.1.5	Modo de feedback del motor	Lazo cerrado con disp. feedback 1	
4.5.4	Respuesta a sobretemperatura ETR	Fallo	
5.4.2.16	Modo de funcionamiento	Control de velocidad	
5.4.2.20	Límite de dirección rotacional	Ambas direcciones	
5.5.2.1	Lugar de control	control de I/O	
5.5.5.1.1	Señal de marcha	Entrada digital T13 de I/O básica	
5.5.5.2.1	Fuente de referencia de velocidad de I/O	Índice 0. Entrada de referencia 1	
		Índice 1. Ninguna	
5.5.5.2.2	I/O Lógica Referencia proceso	Fuente 1	
5.8.3.1	Límite de velocidad positivo	*SAP 50	Hz
5.8.3.3	Límite de velocidad negativo	*SAP -50	Hz
5.8.4.1	Entrada de referencia de velocidad 1	Entrada analógica T33 de I/O básica	
5.8.6.2.1	Tipo de rampa 1	Rampa lineal	
5.8.6.2.2	Tiempo de acel. rampa 1	*SAP 10	seg
5.8.6.2.3	Tiempo de decel. rampa 1	*SAP 10	seg
5.26.1.2	Salida "en marcha"	Relé T2 de I/O Básica	
5.26.1.4	Salida del evento de fallo	Relé T5 de I/O Básica	
9 I/O	I/O básica		
9.5.2.1	Modo entrada T33	Entrada analógica	
9.5.2.2	Tipo de terminal T33	Tensión	
9.5.2.3	Valor mínimo T33	0	V
9.5.2.4	Valor máximo T33	10	V
9 I/O	Encoder / Resolver [201]		
9.4.1	Tensión de aliment. del encoder	*SAP 24	
9.4.3	Config. De la interfaz para Disp. 1	*SAP 2 canales incrementales A,B	
9.4.4	Invertir dirección para Dispositivo 1	*SAP Deshabilitado	
9.4.5	Tipo de encoder para Disp. 1	*SAP Rotativo	
9.5.1	Resolución para Disp. 1	*SAP 1024	Pulsos
9.5.2	Terminación del encoder para Dispositivo 1	Deshabilitado	

\*SAP = SEGÚN APLICACIÓN

**DANFOSS, S.A.**

**ESQUEMA DE CONEXION IC7. APLICACIÓN INDUSTRY  
LAZO CERRADO DE VELOCIDAD. Ref. de velocidad externa, opción 0C7M0 Encoder**

FECHA	NUM. DOCUMENTO	REFERENCIA	DIBUJADO	VISADO
19-02-2026	IC7_013		AM	AM

	Parameter	Function	Setting
1	Setup & service	Logic	
2	Logic settings	Programming	
3	Menu	Run always	
4	Block 1	Function	AND- Logical AND
5		IN 1	Digital Input
6		Connect to	Digital input T17
7		Negate	Yes
8	Block 2	IN 2	Digital Input
9		Connect to	Digital input T18
10		Negate	Yes
11		OUT	Logic state request
12	Block 3	Connect to	State 1
13		Function	AND- Logical AND
14		IN 1	Digital Input
15		Connect to	Digital input T17
16	Block 4	Negate	Yes
17		IN 2	Digital Input
18		Connect to	Digital input T18
19		Negate	No
20	Block 3	OUT	Logic state request
21		Connect to	State 2
22		Function	AND- Logical AND
23		IN 1	Digital Input
24	Block 4	Connect to	Digital input T17
25		Negate	No
26		IN 2	Digital Input
27		Connect to	Digital input T18
28	Block 3	Negate	Yes
29		OUT	Logic state request
30		Connect to	State 3
31		Function	AND- Logical AND
32	Block 4	IN 1	Digital Input
33		Connect to	Digital input T17
34		Negate	No
35		IN 2	Digital Input
36	Block 3	Connect to	Digital input T18
37		Negate	No
38		OUT	Logic state request
39		Connect to	State 4

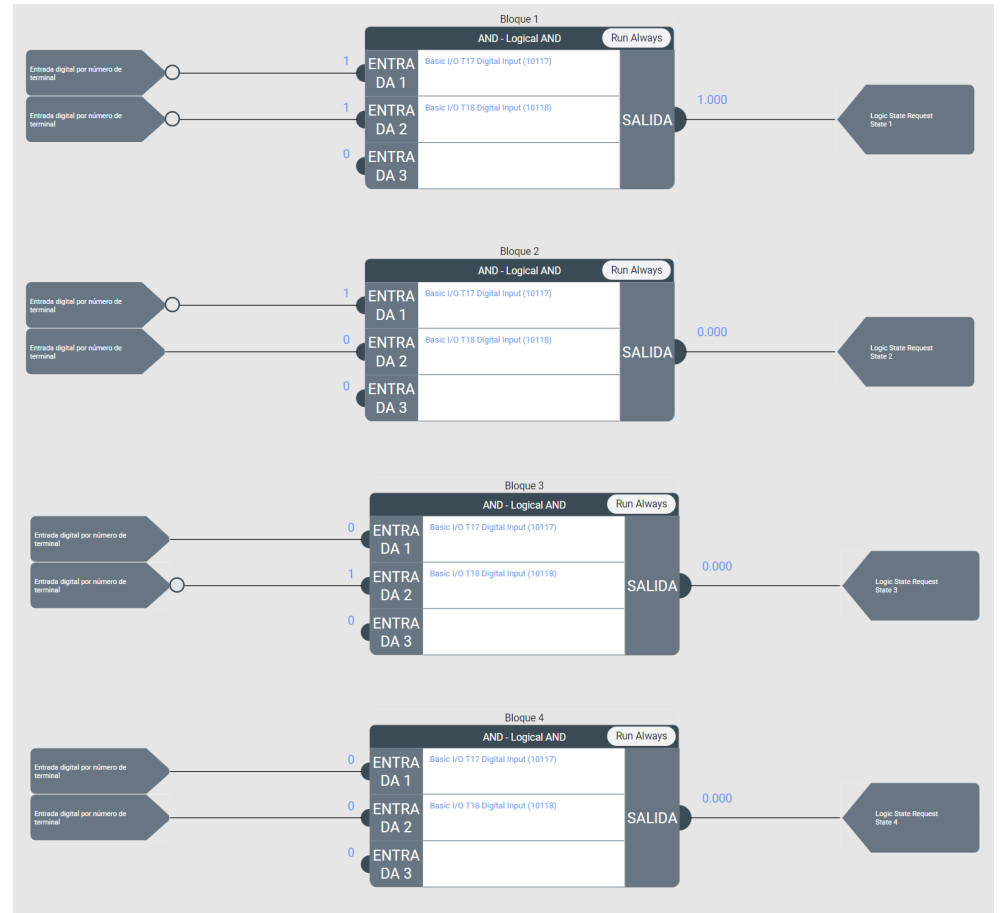

IN1 (T#17)	IN2 (T#18)	OUT
0	0	State 1
0	1	State 2
1	0	State3
1	1	State 4

### DANFOSS, S.A.

APLICACIÓN INDUSTRY. PROGRAMACIÓN DE LÓGICAS  
CAMBIO A CUATRO JUEGOS DE PARÁMETROS CON DOS ENTRADAS DIGITALES

Fecha	NÚM. DOCUMENTO	REFERENCIA	DIBUJADO	VISADO
25-4-2025	iC7_015		SAS	AM

**\*Nota:** En el ejemplo utilizado es necesario deshabilitar las entradas digitales en caso de duplicidades. Ej: T17 se utiliza por defecto como Reset Input → 5.5.5.1.6 -Reversing Input: False

	Menu	Parameter	Function
40	State 1	On entry actions	+
41		Action mode	Digital Output
42		Connect to	Basic Relay T2
43		Value	0
44		Action mode	Digital Output
45		Connect to	Basic Relay T5
46		Value	0
47		Action mode	Parameter value
48		Connect to	Ej: Datos de motor
49		Value	*SAP
50	Enter only when stopped	Yes/No	
51	State 2	On entry actions	+
52		Action mode	Digital Output
53		Connect to	Basic Relay T2
54		Value	0
55		Action mode	Digital Output
56		Connect to	Basic Relay T5
57		Value	1
58		Action mode	Parameter value
59		Connect to	Ej: Datos de motor
60		Value	*SAP
61	Enter only when stopped	Yes/No	
62	State 3	On entry actions	+
63		Action mode	Digital Output
64		Connect to	Basic Relay T2
65		Value	1
66		Action mode	Digital Output
67		Connect to	Basic Relay T5
68		Value	0
69		Action mode	Parameter value
70		Connect to	Ej: Datos de motor
71		Value	*SAP
72	Enter only when stopped	Yes/No	
73	State 4	On entry actions	+
74		Action mode	Digital Output
75		Connect to	Basic Relay T2
76		Value	1
77		Action mode	Digital Output
78		Connect to	Basic Relay T5
79		Value	1
80		Action mode	Parameter value
81		Connect to	Ej: Datos de motor
82		Value	*SAP
83	Enter only when stopped	Yes/No	

State 1:  Not while running ?

On-Entry actions +

ACTION MODE	CONNECT TO	VALUE	UNIT	
Digital output	Basic I/O Relay T2	0		0
Digital output	Basic I/O Relay T5	0		0

---

State 2:  Not while running ?

On-Entry actions +

ACTION MODE	CONNECT TO	VALUE	UNIT	
Digital output	Basic I/O Relay T2	0		0
Digital output	Basic I/O Relay T5	1		0

---

State 3:  Not while running ?

On-Entry actions +

ACTION MODE	CONNECT TO	VALUE	UNIT	
Digital output	Basic I/O Relay T2	1		0
Digital output	Basic I/O Relay T5	0		0

---

State 4:  Not while running ?

On-Entry actions +

ACTION MODE	CONNECT TO	VALUE	UNIT	
Digital output	Basic I/O Relay T2	1		0
Digital output	Basic I/O Relay T5	1		0

Activando la opción "Not While Running" los cambios sólo tendrán efecto en stop.

En el ejemplo, los únicos cambios en función de los estados corresponden al estado de los relés (para hacerlo más visual, aunque podrían ser datos de motor o lo que sea), en base a la siguiente tabla:

State	Action
State 1	-
State 2	T2
State3	T5
State 4	T2 & T5

**DANFOSS, S.A.**

APLICACIÓN INDUSTRY. PROGRAMACIÓN DE LÓGICAS  
CAMBIO A CUATRO JUEGOS DE PARÁMETROS CON DOS ENTRADAS DIGITALES

Fecha	NÚM. DOCUMENTO	REFERENCIA	DIBUJADO	VISADO
25-4-2025	iC7_015		SAS	AM

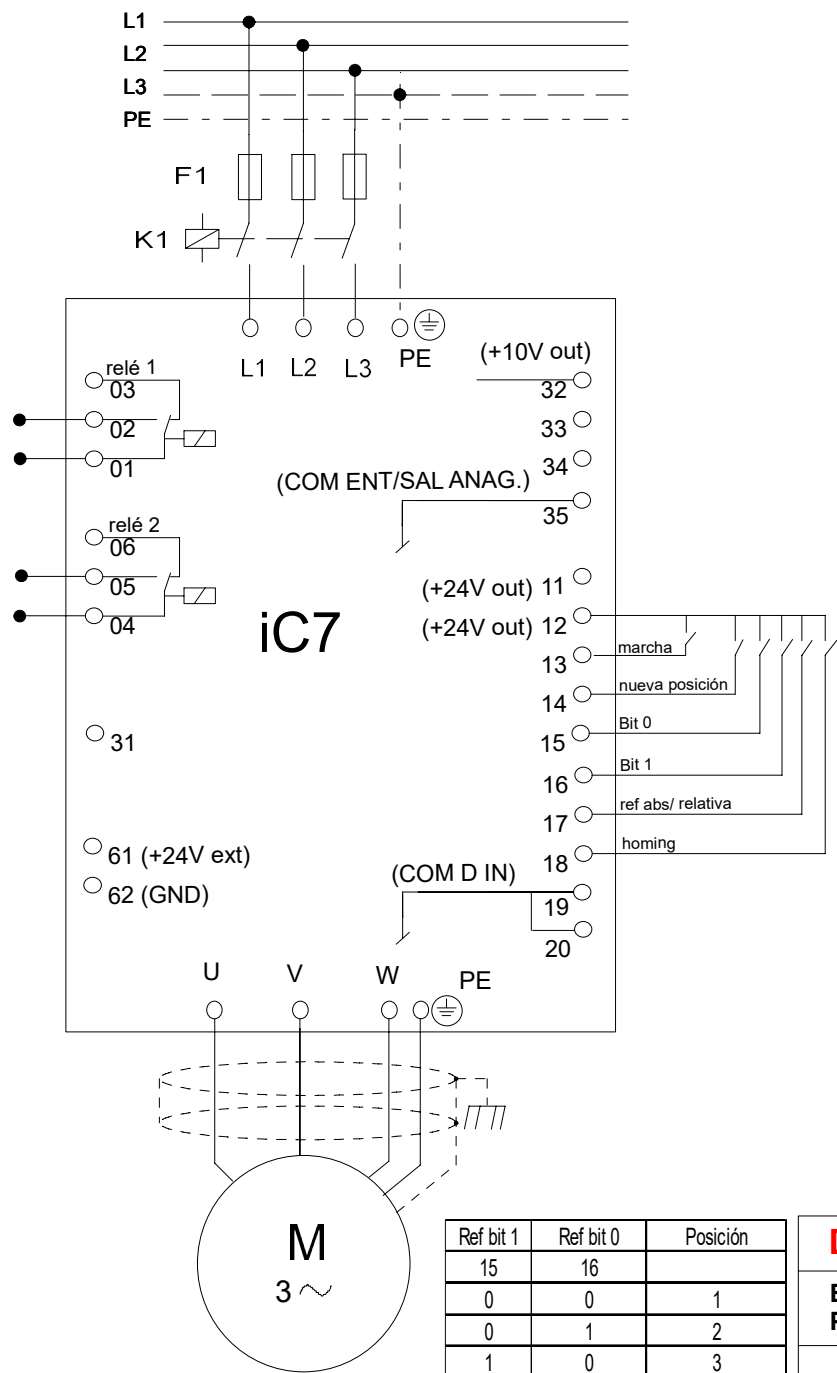

1.2.1	Tipo de red	*SAPEJ TN
1.2.2	Modo filtro RFI	Filtro coincide con la red
4.2.1.1	Tipo de motor	*SAP Motor de inducción
8.2.3	Unidad de velocidad	Hz
4.2.2.1	Potencia nominal	Según motor
4.2.2.2	Intensidad nominal	Según motor
4.2.2.3	Velocidad nominal	Según motor
4.2.2.4	Frecuencia nominal	Según motor
4.2.2.5	Tensión nominal	Según motor
4.5.4	Respuesta a sobretensión ETR	Fallo
5.5.2.1	Lugar de control	control de I/O
5.5.5.2.1	Referencia de velocidad de I/O	Entrada de referencia 1 Índice 1. Ninguna
5.8.4.7	Selector de referencia de velocidad prefijada	Preset 1
5.8.4.8	Velocidad prefijada 1	SAP 10Hz
5.8.6.2.1	Tipo rampa 1	Rampa lineal
5.8.6.2.2	Tiempo de acel. rampa 1	SAP. Ej 2s
5.8.6.2.3	Tiempo de decel. rampa 1	SAP. Ej 2s
5.4.2.16	Modo de funcionamiento	Control de posición
5.13.3.1	Ganancia proporcional Kp	20
5.13.3.2	Tiempo integral Ti	0.5
5.14.2.1	Entrada de habilitación de referencia	Entrada digital T14 de I/O básica
5.14.2.2	Selector de posición prefijada	Selección por bits
5.14.2.3	Ref. Posición prefijada 1	0
5.14.2.4	Ref. Posición prefijada 2	90
5.14.2.5	Ref. Posición prefijada 3	180
5.14.2.6	Ref. Posición prefijada 4	270
5.14.2.11	Entrada Bit 0 de posición prefijada	Entrada digital T15 de I/O básica
5.14.2.12	Entrada Bit 1 de posición prefijada	Entrada digital T16 de I/O básica
5.14.2.14	Entrada de posicionamiento relativo	Entrada digital T17 de I/O básica
5.17.2.1	Entrada de activación para Homing	Entrada digital T18 de I/O básica
5.17.2.3	Modo de Homing	Directo a home
5.17.2.5	Posición Home	0 (Default)

\*SAP = SEGÚN APLICACIÓN

SELECCIÓN IDIOMA: EN EL MENÚ DE ESTADO PULSAR TECLA INFO Y DESPUÉS TECLA BACK SIMULTANEAMENTE. DESPUÉS SELECCIONAR EL IDIOMA.

**DANFOSS, S.A.**

**ESQUEMA DE CONEXION iC7. APLICACIÓN MOTION.  
Posicionamiento absoluto/Relativo 4 posiciones**

FECHA	NUM. DOCUMENTO	REFERENCIA	DIBUJADO	VISADO
21-03-2025	iC7_Motion 1		AM	AM

Ref bit 1	Ref bit 0	Posición
15	16	
0	0	1
0	1	2
1	0	3
1	1	4

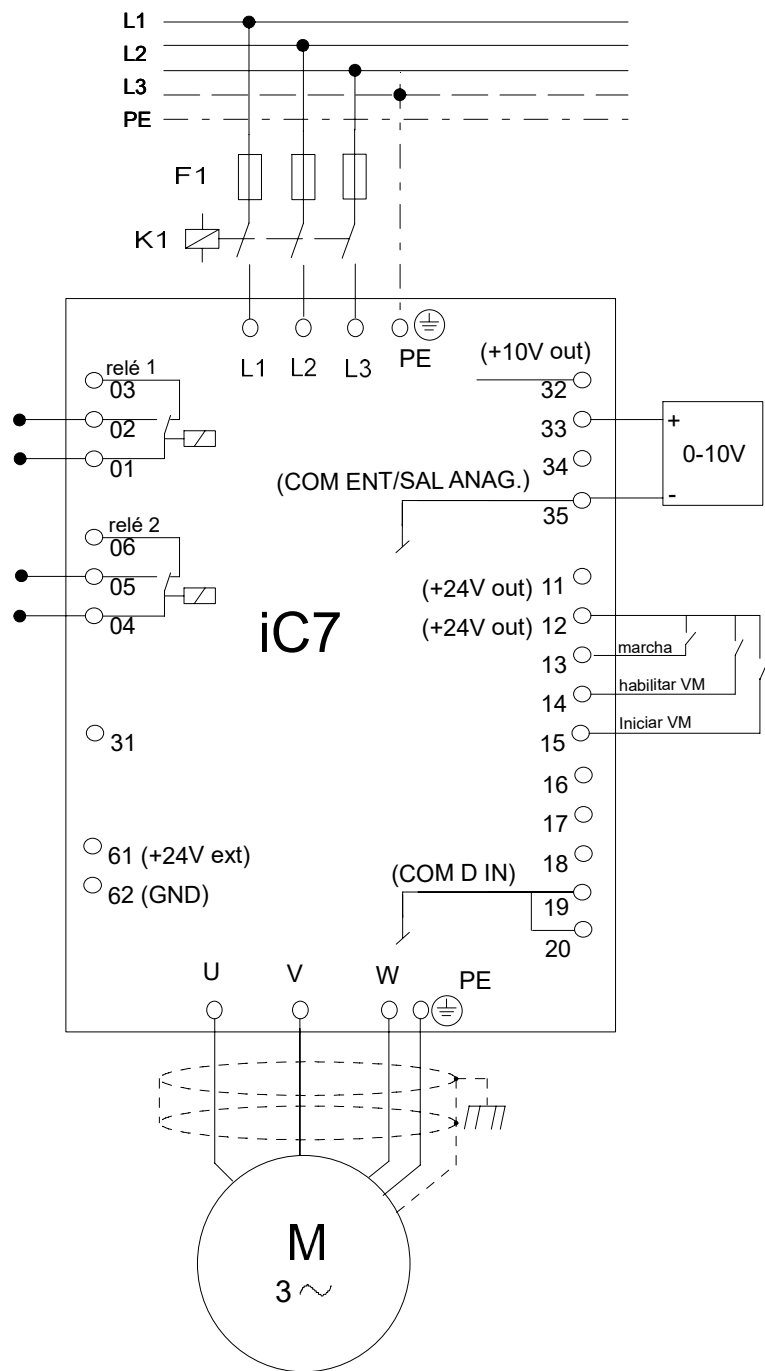

1.2.1	Tipo de red	*SAP Ej TN
1.2.2	Modo filtro RFI	Filtro coincide con la red
4.2.1.1	Tipo de motor	*SAP Motor de inducción
8.2.3	Unidad de velocidad	Hz
4.2.2.1	Potencia nominal	Según motor
4.2.2.2	Intensidad nominal	Según motor
4.2.2.3	Velocidad nominal	Según motor
4.2.2.4	Frecuencia nominal	Según motor
4.2.2.5	Tensión nominal	Según motor
4.5.4	Respuesta a sobrettemperatura ETR	Fallo
5.5.2.1	Lugar de control	control de I/O
5.5.5.2.1	Referencia de velocidad de I/O	Entrada de referencia 1 Índice 1. Ninguna
5.8.4.1	Entrada de referencia de velocidad 1	Entrada analógica T33 de I/O básica
5.8.4.3	Referencia de velocidad 1 máx.	50
5.8.6.2.1	Tipo rampa 1	Rampa lineal
5.8.6.2.2	Tiempo de acel. rampa 1	5
5.8.6.2.3	Tiempo de decel. rampa 1	5
5.4.2.16	Modo de funcionamiento	Control de transmisión
5.13.3.1	Ganancia proporcional Kp	20
5.13.3.2	Tiempo integral Ti	0.5
5.15.2.1	Entrada de activación de sincronización	Entrada digital T14 de I/O básica
5.15.3.2	Numerador de relación de transmisión	1 (Default)
5.15.3.3	Denominador de relación de transmisión	1 (Default)
5.16.2.1	Selección de fuente para el maestro	Virtual Master
5.16.2.5	Entrada Marcha maestro virtual	Entrada digital T15 de I/O básica
5.16.2.6	Fuente de referencia de velocidad maestro virtual	Entrada referencia 1 (default)

\*SAP = SEGÚN APLICACIÓN

SELECCIÓN IDIOMA: EN EL MENÚ DE ESTADO PULSAR TECLA INFO Y DESPUÉS TECLA BACK SIMULTANEAMENTE. DESPUÉS SELECCIONAR EL IDIOMA.

**DANFOSS, S.A.**

**ESQUEMA DE CONEXION iC7. APLICACIÓN MOTION. LAZO ABIERTO DE PROCESO Sincronización con maestro virtual**

FECHA	NUM. DOCUMENTO	REFERENCIA	DIBUJADO	VISADO
21-03-2025	iC7_Motion 2		AM	AM