

Fiche technique

Kit hydrocâblé pour tube PER - Corps de vanne RA-N/HC et coude RLV-S/HC

Application

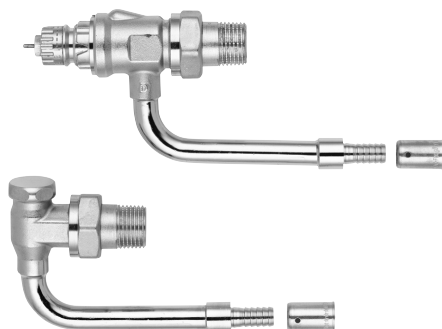

RA-N/HC et RLV-S/HC, à sertir

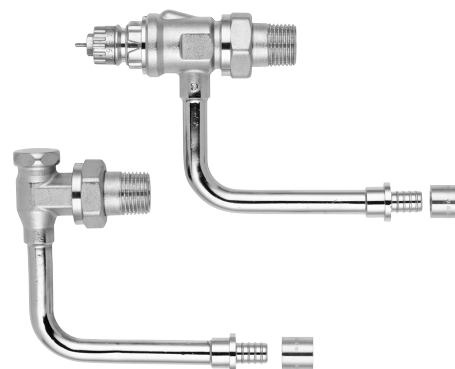

RA-N/HC et RLV-S/HC, à glisser

Robinet de radiateur RA-N/HC

Tous les corps de vanne RA-N/HC peuvent être utilisés avec tous les types d'éléments thermostatiques avec raccord RA Danfoss dans des systèmes de chauffage bitube.

Les vannes RA-N/HC intègrent un dispositif de limitation du facteur kv pour préregler le débit d'eau max. dans une plage de 0,04 à 0,69 m³/h.

Les corps de vanne sont fournis avec un bouchon de protection qui peut être utilisé pour la régulation manuelle pendant la phase de construction.

Le bouchon de protection ne doit pas être utilisé comme dispositif de fermeture manuelle. Utiliser un dispositif de fermeture manuelle spécial (réf. 013G5002).

Pour le distinguer des autres corps de vanne de la série RA 2000, le bouchon de protection du RA-N/HC est rouge.

Le RA-N/HC comporte un raccord pour PER 12 x 1,1 mm et 16 x 1,5 mm. Des raccords à sertir et à glisser sont disponibles. Les RA-N/HC sont prévus pour des radiateur en 1/2".

Les corps de vanne sont fabriqués en laiton avec un revêtement en nickel. La tige du presse-étoupe est composée d'acier chromé et fonctionne dans un joint torique lubrifié durable. Le presse-étoupe peut être remplacé sans vider le système.

Même en ayant recours à un traitement à l'eau, il convient de veiller à respecter strictement les instructions du fabricant. L'eau ne doit pas contenir d'huile minérale.

Coude de type RLV-S/HC

Le RLV-S/HC a été conçu pour être monté sur la sortie du radiateur.

Le coude RLV-S/HC permet d'isoler le radiateur, facilitant un entretien ou des réparations sans problèmes sans que les autres radiateurs du système en soient affectés.

Le RLV-S/HC existe en version coudée avec un raccord pour PER 12 x 1,1 mm et 16 x 1,5 mm. Des raccords à sertir ou à glisser sont disponibles. Le RLV-S/HC est prévu pour des radiateurs en 1/2".

D'usine, le réglage du corps est la position maxi (grand ouvert).

Les dimensions sont conformes à la norme DIN 3842-1.

Pour éviter les dépôts et la corrosion, la composition de l'eau chaude doit être conforme au règlement VDI 2035 (Verein Deutscher Ingenieure).

Principes

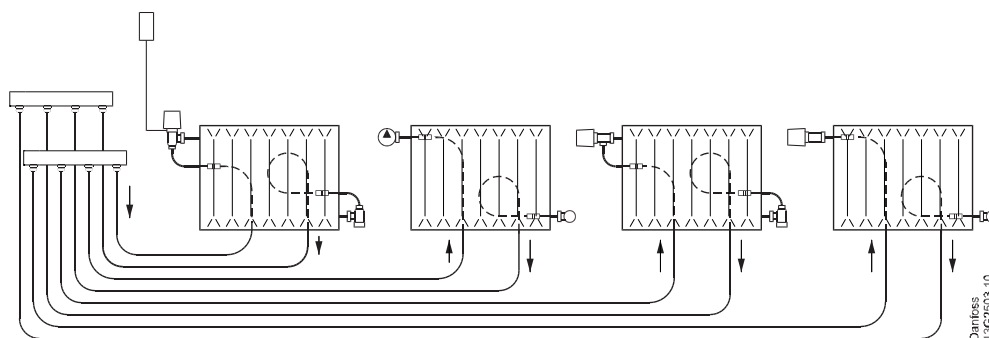

Fermeture et ouverture du RLV-S/HC

Utiliser une clé Allen de 8 mm pour fermer le RLV-S/HC selon une rotation en sens horaire. Ouvrir le RLV-S/HC en tournant la clé Allen en sens anti-horaire. Le robinet est totalement ouvert au bout de 4 tours.

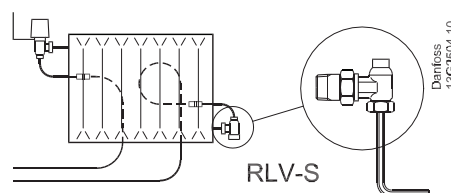

Caractéristiques techniques et commande

RA-N/HC & RLV-S/HC	Design	Préréglage										Référence	
		facteur kv ¹⁾											kvs ²⁾
		1	2	3	4	5	6	7	N	N			
RA-N/HC UK 50 RLV-S/HC 45	À sertir 12 mm	0,04	0,06	0,10	0,15	0,21	0,28	0,36	0,44	0,69		013G2190	
RA-N/HC UK 50 RLV-S/HC 45	À sertir 16 mm											013G2191	
RA-N/HC UK 75 RLV-S/HC 75	À sertir 12 mm											013G2192	
RA-N/HC UK 75 RLV-S/HC 75	À sertir 16 mm											013G2193	
RA-N/HC UK 50 RLV-S/HC 45	À glisser 12 mm											013G2194	
RA-N/HC UK 75 RLV-S/HC 75	À glisser 12 mm											013G2195	

1) La valeur kv indique le débit d'eau (Q) en m³/h avec une chute de pression (Δp) dans le robinet de 1 bar ; kv = Q : √Δp. La valeur kv est déclarée conforme à la norme EN 215, à XP = 2K c'est-à-dire que le robinet est fermé à une température ambiante supérieure de 2 °C. Avec des réglages inférieurs, la valeur XP passe à 0,5 K. La valeur kvs indique le débit Q au réglage maximum, c'est-à-dire lorsque le robinet est complètement ouvert.

2) Valeur Kvs pour le RLV-S/HC : 1,26 m³/h

Caractéristiques techniques	
Pression de service maxi. ³⁾	10 bar
Pression différentielle maxi.	0,6 bar
Pression d'essai	16 bar
Température de service maxi.	120 °C

³⁾ Pression de service = pression statique + pression différentielle. La pression différentielle maximale indique la limite d'utilisation pour une régulation optimale des vannes. Afin d'obtenir un fonctionnement silencieux, il est recommandé de toujours choisir une pompe qui ne délivre que la pression utile pour faire circuler la quantité d'eau nécessaire. La chute de pression ne doit pas dépasser 30 à 35 kPa. La pression différentielle peut être réduite à l'aide d'un régulateur Danfoss.

Débits

RA-N/HC

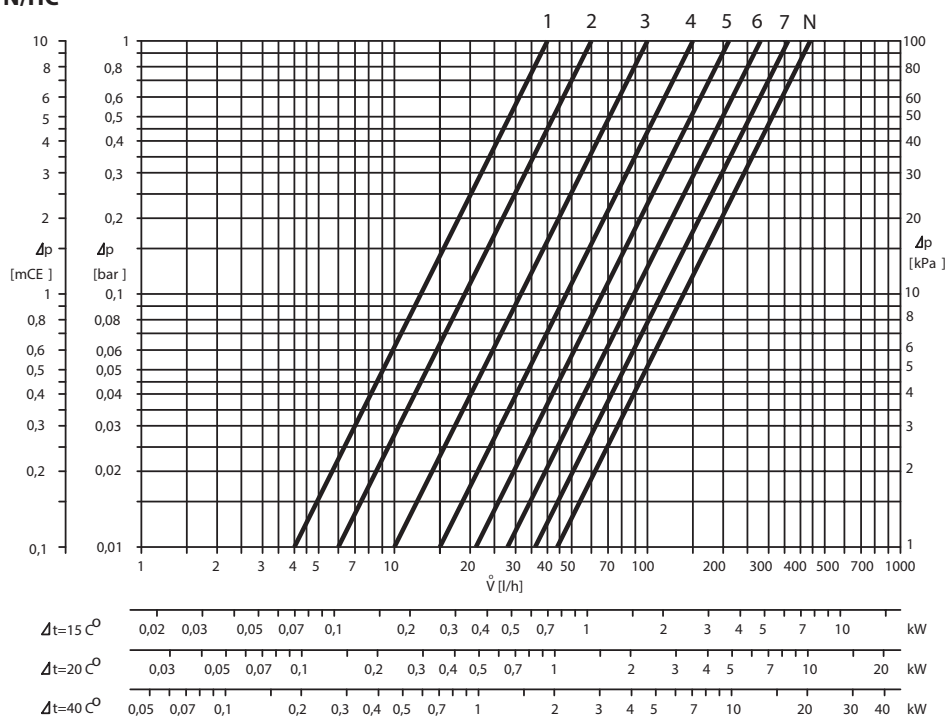

Remarque !

Afin d'obtenir un fonctionnement silencieux, il est recommandé de toujours choisir une pompe qui ne délivre que la pression utile pour faire circuler la quantité d'eau nécessaire. Pour garantir un fonctionnement silencieux, la chute de pression maximum ne doit pas dépasser 30 à 35 kPa (3-3,5 mCE).

Construction

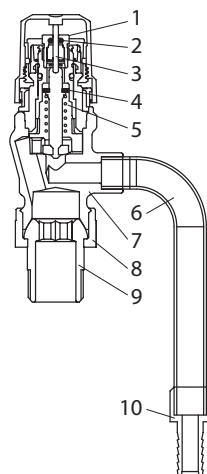

RA-N/HC

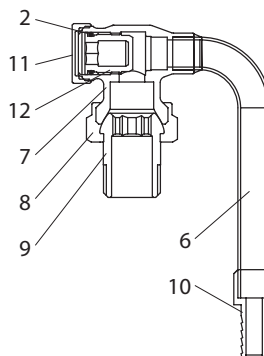

RLV-S/HC

- 1. Presse-étoupe
- 2. Joint torique
- 3. Tige
- 4. Étanchéité
- 5. Ressort de régulation
- 6. Coude
- 7. Corps de vanne
- 8. Raccord union
- 9. Pièce arrière
- 10. Raccord
- 11. Bouchon de protection
- 12. Tige d'isolement

Corps de vanne et autres pièces métalliques	Laiton, CuZn4Pb2
Joint torique	EPDM
Cône de vanne	NBR
Tige et ressort de clapet	Acier/chrome
Coude	Cuivre

Les corps de vanne sont recouverts de nickel sur l'extérieur.

Dimensions

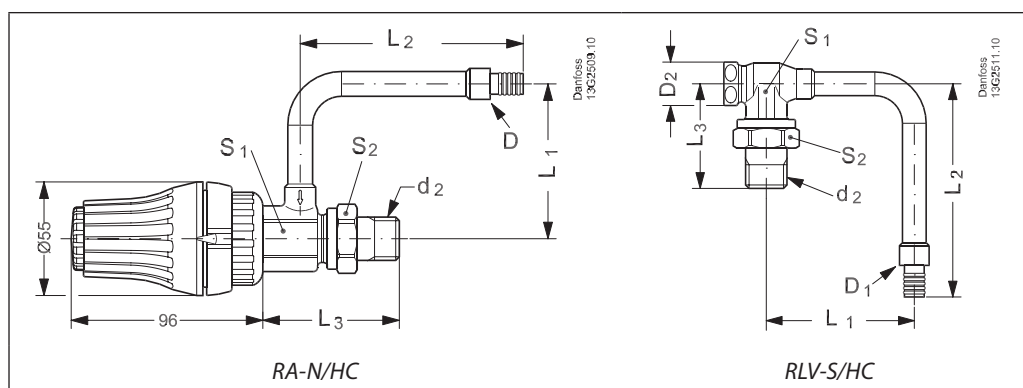

Référence	RA-N/HC RLV-S/HC	Design	D1	D2	ISO 7-1 d2	L1	L2	L3	Diamètre de surplat	
									S1	S2
013G2190	RA-N/HC UK 50	12 mm À sertir	15	-	R½	50	112,5	72,6	24	30
	RLV-S/HC 45		15	24	R½	45	112,5	53	21	30
013G2191	RA-N/HC UK 50	16 mm À sertir	15	-	R½	50	113,5	72,6	24	30
	RLV-S/HC 45		15	24	R½	45	113,5	53	21	30
013G2192	RA-N/HC UK 75	12 mm À sertir	15	-	R½	75	112,5	72,6	24	30
	RLV-S/HC 75		15	24	R½	75	112,5	53	21	30
013G2193	RA-N/HC UK 75	16 mm À sertir	15	-	R½	75	113,5	72,6	24	30
	RLV-S/HC 75		15	24	R½	75	113,5	53	21	30
013G2194	RA-N/HC UK 50	12 mm À glisser	19	-	R½	50	107,5	72,6	24	30
	RLV-S/HC 45		19	24	R½	45	107,5	53	21	30
013G2195	RA-N/HC UK 75	12 mm À glisser	19	-	R½	75	107,5	72,6	24	30
	RLV-S/HC 75		19	24	R½	75	107,5	53	21	30

Danfoss Sarl

1 bis Avenue Jean d'Alembert
 78996 Elancourt Cedex
 Tél Division Chauffage : 01 30 62 50 10
 Fax Division Chauffage : 01 30 62 50 08
 www.chauffage.danfoss.fr

Danfoss n'assume aucune responsabilité quant aux erreurs qui se seraient glissées dans les catalogues, brochures ou autres documentations écrites. Dans un souci constant d'amélioration, Danfoss se réserve le droit d'apporter sans préavis toutes modifications à ses produits, y compris ceux se trouvant déjà en commande, sous réserve, toutefois, que ces modifications n'affectent pas les caractéristiques déjà arrêtées en accord avec le client. Toutes les marques de fabrique de cette documentation sont la propriété des sociétés correspondantes. Danfoss et le logotype Danfoss sont des marques de fabrique de Danfoss A/S. Tous droits réservés.